

# ΟΔΗΓΙΕΣ ΧΡΗΣΗΣ

## ΠΡΟΓΡΑΜΜΑΤΙΣΤΗΣ GARDIN

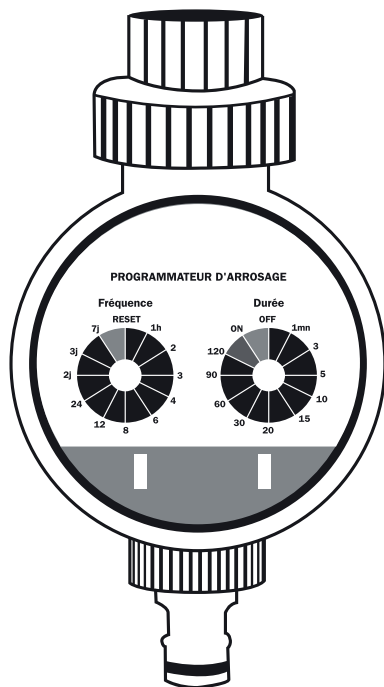

### ΛΕΙΤΟΥΡΓΙΕΣ ΠΡΟΓΡΑΜΜΑΤΙΣΤΗ

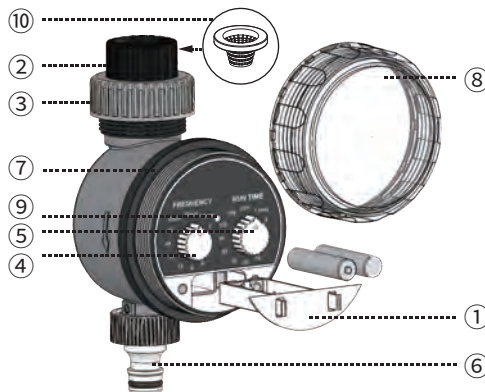

#### ① Θήκη Μπαταριών

Αφαιρέστε τη θήκη μπαταριών ①, κ αι εισάγετε 2x (LR03/AAA) 1.5V αλκαλικές μπαταρίες.

#### ΠΡΟΣΟΧΗ

- Χρησιμοποιείτε **ΜΟΝΟ** καινούργιες αλκαλικές μπαταρίες, τις οποίες θα αλλάζετε μία φορά ανά έτος. Δοκιμάστε τον προγραμματιστή γυρνώντας τον διακόπτη RUN TIME στην θέση ON. Θα πρέπει να ακούσετε τον ήχο του μηχανισμού σε 10 δευτερόλεπτα. Αν δεν ακούσετε κάποιον ήχο, ελέγξτε αν οι μπαταρίες τοποθετήθηκαν σωστά.
- Γυρίστε τον διακόπτη RUN TIME στην θέση OFF πριν τον εγκαταστήσετε στη βρύση.

#### ② 3/4" Ρακόρ Βρύσης & ③ Δαχτυλίδι

Ξεσφίξτε το δαχτυλίδι ③ μέχρι το ρακόρ ② να χαλαρώσει, βιδώστε το ρακόρ ② σφιχτά στη βρύση και σφίξτε το δαχτυλίδι βιδώνοντας το καλά. ③.

#### ⚠ ΠΡΟΣΟΧΗ

Αποφύγετε τη χρήση εργαλείων, προκειμένου να αποφύγετε ζημιές στον προγραμματιστή και στα εξαρτήματά του.

#### ④ Διακόπτης Συχνότητας Ποτίσματος (Frequency)

Επιλέξτε πόσο συχνά θέλετε να ποτίζετε, από 1 ώρα έως και 1 εβδομάδα.

#### ⑤ Διακόπτης Διάρκειας Ποτίσματος (RUN TIME)

Επιλέξτε τη διάρκεια του ποτίσματος, από 1 λεπτό έως 120 λεπτά.

#### ⑥ Ρακόρ σύνδεσης με λάστιχο

Ενώστε το λάστιχο με το ρακόρ ⑥ χρησιμοποιώντας ταχυσύνδεσμο (δεν περιλαμβάνεται).

#### ⑦ O-ring

**ΜΗΝ** αφαιρέστε το o-ring οποιαδήποτε στιγμή, προκειμένου να αποφευχθεί η είσοδος νερού και υγρασίας.

#### ⑧ Κάλυμμα Προστασίας

Βιδώστε καλά το κάλυμμα για να αποφύγετε την είσοδο του νερού στον προγραμματιστή.

#### ⑨ Φωτεινή ένδειξη

Η φωτεινή ένδειξη αναβοσβήνει κάθε 4 δευτερόλεπτα.)

#### ⚠ ΠΡΟΣΟΧΗ

Αντικαταστήστε με καινούργιες μπαταρίες, εάν η φωτεινή ένδειξη αναβοσβήνει γρήγορα ή παραμένει αναμμένη.

#### ⑩ Φίλτρο

Το φίλτρο παγιδεύει μικρές πέτρες και υπολείμματα.

⚠ Καθαρίζετε το φίλτρο τακτικά για την προστασία της συσκευής.

### ΠΡΟΓΡΑΜΜΑΤΙΣΜΟΣ

- Επιλέξτε τη συχνότητα ποτίσματος** (καθορίστε πόσο συχνά θέλετε να ποτίζετε, από 1 ώρα έως και 1 εβδομάδα.)
- Επιλέξτε τη διάρκεια ποτίσματος** (καθορίστε τη διάρκεια που θα έχει το κάθε πότισμα, από 1 λεπτό έως και 120 λεπτά).

**ΣΗΜΑΝΤΙΚΟ:** Κάντε τον προγραμματισμό την ώρα της ημέρας που επιθυμείτε να ξεκινάει ο προγραμματιστής να ποτίζει. Το αμέσως επόμενο πότισμα, θα ξεκινήσει X ώρες μετά, όπου X είναι η επιλογή που έχετε κάνει για τη συχνότητα ποτίσματος.

#### ⚠ ΠΡΟΣΟΧΗ

**Η Συχνότητα Ποτίσματος** πρέπει να είναι πάντα μεγαλύτερη από την **Διάρκεια Ποτίσματος**. (Παράδειγμα: Συχνότητα=1H, Διάρκεια=90 minutes, δεν είναι ορθή καταχώρηση.)



**Παράδειγμα 1:** Για να ποτίσετε 2 φορές ανά ημέρα για 15 λεπτά, επιλέξτε τη συχνότητα ποτίσματος (Frequency) στο 12 και τη διάρκεια ποτίσματος (Run Time) στο 15. Το πρώτο πότισμα θα ξεκινήσει 12 ώρες έπειτα από τον προγραμματισμό.

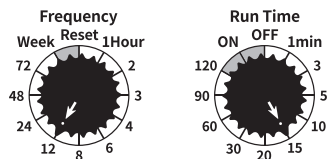

**Παράδειγμα 2:** Για να ποτίσετε 1 φορά ανά ημέρα για 30 λεπτά, επιλέξτε τη συχνότητα ποτίσματος (Frequency) στο 24 και τη διάρκεια ποτίσματος (Run Time) στο 30. Το πρώτο πότισμα θα ξεκινήσει 24 ώρες έπειτα από τον προγραμματισμό.

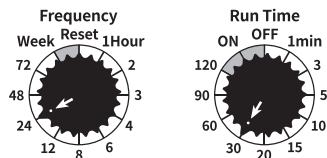

για το παράδειγμα 1: εάν θέλετε το πρώτο πότισμα να ξεκινήσει στις 7:00 το πρωί, πρέπει να κάνετε τον προγραμματισμό την προηγούμενη μέρα στις 7:00 το απόγευμα (12 ώρες πριν).

για το παράδειγμα 2: εάν θέλετε το πρώτο πότισμα να ξεκινήσει στις 6:00 το πρωί, πρέπει να κάνετε τον προγραμματισμό την προηγούμενη μέρα στις 6:00 το πρωί (24 ώρες πριν).

#### ⚠ ΟΤΑΝ ΚΑΝΕΤΕ ΑΛΛΑΓΕΣ ΜΕΤΑ ΤΗΝ ΑΡΧΙΚΗ ΡΥΘΜΙΣΗ:

- Περιμένετε το λιγότερο 3 δευτερόλεπτα προκειμένου η συσκευή να επαληθεύσει τη νέα καταχώρηση, έπειτα από κάθε αλλαγή που κάνετε στον προγραμματισμό της. Η αλλαγή επαληθεύεται όταν δείτε να αναβοσβήνει η φωτεινή ένδειξη.
- Τυχόν αλλαγή στην συχνότητα ή στη διάρκεια ποτίσματος, θα αλλάξει την ώρα έναρξης του ποτίσματος, το οποίο σημαίνει ότι το επόμενο πότισμα θα επαναυπολογιστεί από την ώρα της νέας ρύθμισης.

**Παράδειγμα 3:** Η τρέχουσα ώρα είναι 6:00 το πρωί, η επιλογή είναι Frequency = 4 και Run Time = 15, δηλαδή πότισμα για 15 λεπτά κάθε 4 ώρες, οπότε η έναρξη είναι στις 10:00 το πρωί. Αργότερα στις 8:00 το πρωί, αλλάζετε την επιλογή σε Frequency = 6 και Run Time = 15, δηλαδή πότισμα για 15 λεπτά κάθε 6 ώρες, οπότε η έναρξη μετατίθεται για τις 14:00

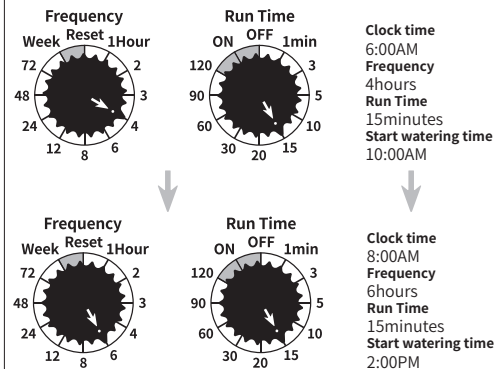

#### ΧΕΙΡΟΚΙΝΗΤΟ ΠΟΤΙΣΜΑ

1. Για χειροκίνητη εκκίνηση, βάλτε το **Run Time** στο **ON**
2. Για να σταματήσετε, βάλτε το **Run Time** στο **OFF**
3. Όταν ολοκληρώσετε το χειροκίνητο πότισμα, επαναφέρετε το **Run Time** στη σωστή επιλογή

#### Ορθή χρήση του προγραμματιστή GARDIN

1. Ο προγραμματιστής GARDIN έχει σχεδιαστεί και κατασκευαστεί για χρήση **MONO** σε εξωτερικό χώρο. Απαγορεύεται η χρήση του προγραμματιστή σε εσωτερικούς χώρους, για βιομηχανικούς σκοπούς ή επαγγελματική χρήση και σε επαφή με τρόφιμα, χημικές ουσίες ή φάρμακα.
2. Για χρήση με πιέσεις νερού από **0 bar** έως **6 bars**

3. Να χρησιμοποιείται με καθαρό, τρεχούμενο νερό θερμοκρασίας άνω του **1°C** και κάτω των **60°C**.
4. Προφυλάξτε τον προγραμματιστή κατά τους χειμερινούς μήνες από τις χαμηλές θερμοκρασίες και κατά τη διάρκεια του παγετού. Αφαιρέστε τον από την βρύση, αδειάστε το νερό, αφαιρέστε τις μπαταρίες και φυλάξτε τον σε εσωτερικό χώρο.
5. Ελέγχετε τακτικά το κάλυμμα του προγραμματιστή ώστε να αποφευχθεί η είσοδος νερού στους διακόπτες και τις μπαταρίες.
6. Ο προγραμματιστής είναι ανθεκτικός και κατάλληλος για χρήση σε εξωτερικό χώρο και στο νερό της βροχής, αλλά **ΔΕΝ ΕΙΝΑΙ ΑΔΙΑΒΡΟΧΟΣ**. Πρέπει να τοποθετείται πάνω από το έδαφος και σε κάθετη θέση στη βρύση. **MHN** τοποθετείτε τον προγραμματιστή μέσα σε νερό ή κάτω από το έδαφος.
7. **MHN** τραβάτε το λάστιχο όταν είναι συνδεδεμένο με τον προγραμματιστή, προκειμένου να αποφύγετε τυχόν φθορές στη συσκευή.
8. Εάν ο προγραμματιστής δεν λειτουργεί σωστά, παρακαλώ διαβάστε προσεκτικά τις οδηγίες πριν τον επιστρέψετε στο κατάστημα για έλεγχο.



Το προϊόν καλύπτεται με εγγύηση για δύο (2) έτη από την ημερομηνία αγοράς, προσκομίζοντας το παραστατικό αγοράς.

Διεύθυνση: Φυτώρια Αντεμισάρη ΑΕ, Άγιος Δημήτριος Αττικής, Τ: 2109761024, E: info@antemisariss.gr