



# MORRIS

K93211MW

Διαβάστε προσεκτικά τις οδηγίες πριν χρησιμοποιήσετε τη συσκευή

**ΕΓΧΕΙΡΙΔΙΟ ΧΡΗΣΗΣ**

**ΦΟΥΡΝΟΣ ΜΙΚΡΟΚΥΜΑΤΩΝ**

Διαβάστε προσεκτικά τις οδηγίες πριν χρησιμοποιήσετε το φούρνο μικροκυμάτων και φυλάξτε τις για μελλοντική αναφορά.

Η εφαρμογή των οδηγιών χρήσης θα εξασφαλίσει την άρτια λειτουργία της συσκευής για πολλά χρόνια.

## ΠΡΟΦΥΛΑΞΕΙΣ ΓΙΑ ΑΠΟΦΥΓΗ ΥΠΕΡΒΟΛΙΚΗΣ ΕΚΘΕΣΗΣ ΣΕ ΜΙΚΡΟΚΥΜΑΤΙΚΗ ΑΚΤΙΝΟΒΟΛΙΑ

(α) Μην επιχειρήσετε να χρησιμοποιήσετε την συσκευή πριν κλείσετε την πόρτα καθώς ενδέχεται να εκτεθείτε σε μικροκυματική ακτινοβολία. Μην προσπαθήσετε να σπάσετε / να παραβιάσετε το μηχανισμό της πόρτας.

(β) Μην τοποθετείτε κανένα αντικείμενο ανάμεσα στην μπροστινή όψη του φούρνου και την πόρτα και μην αφήνετε υπολείμματα βρωμιάς ή καθαριστικών να συσσωρεύονται στις επιφάνειες στεγανοποίησης.

(γ) ΠΡΟΕΙΔΟΠΟΙΗΣΗ: Σε περίπτωση φθοράς της πόρτας ή των επιφανειών στεγανοποίησης, μην χρησιμοποιείτε την συσκευή πριν την επιδιορθώσει εξειδικευμένος τεχνικός.

### ΣΥΜΠΛΗΡΩΜΑΤΙΚΗ ΠΡΟΕΙΔΟΠΟΙΗΣΗ:

Σε περίπτωση που η συσκευή δεν διατηρείται καθαρή, η επιφάνειά της μπορεί να αλλιωθεί. Η διάρκεια ζωής της συσκευής θα επηρεαστεί και ενδέχεται να προκύψουν διάφοροι κίνδυνοι.

### ΠΡΟΔΙΑΓΡΑΦΕΣ

ΜΟΝΤΕΛΟ:	K93211MW
ΤΑΣΗ/ΣΥΧΝΟΤΗΤΑ:	240V~ 50Hz
ΙΣΧΥΣ ΕΙΣΟΔΟΥ(Μικροκύματα):	1270 W
ΙΣΧΥΣ ΕΞΟΔΟΥ(Μικροκύματα):	800 W
ΙΣΧΥΣ ΕΙΣΟΔΟΥ (ΓΚΡΙΛ):	1000W
ΧΩΡΗΤΙΚΟΤΗΤΑ:	20 L
ΔΙΑΜΕΤΡΟΣ ΠΕΡΙΣΤΡ. ΒΑΣΗΣ:	∅ 255 mm
ΕΞΩΤΕΡΙΚΕΣ ΔΙΑΣΤΑΣΕΙΣ:	440mmX358,5mmX259mm
ΚΑΘΑΡΟ ΒΑΡΟΣ	~11.5 kg

## **ΣΗΜΑΝΤΙΚΕΣ ΟΔΗΓΙΕΣ ΑΣΦΑΛΕΙΑΣ**

### **ΠΡΟΕΙΔΟΠΟΙΗΣΗ**

Για να ελαττώσετε τον κίνδυνο πυρκαγιάς, ηλεκτροπληξίας, τραυματισμού ή υπερβολικής έκθεσης σε ακτινοβολία κατά τη χρήση, ακολουθήστε κάποιες βασικές οδηγίες προφύλαξης όπως:

1. Διαβάστε το υποκεφάλαιο: "ΠΡΟΦΥΛΑΞΕΙΣ ΓΙΑ ΑΠΟΦΥΓΗ ΥΠΕΡΒΟΛΙΚΗΣ ΕΚΘΕΣΗΣ ΣΕ ΜΙΚΡΟΚΥΜΑΤΙΚΗ ΑΚΤΙΝΟΒΟΛΙΑ".
2. Η συσκευή μπορεί να χρησιμοποιείται από παιδιά άνω των 8 ετών καθώς και από άτομα με μειωμένη φυσική, νοητική ή αισθητική ικανότητα ή έλλειψη εμπειρίας και γνώσης με την προϋπόθεση να επιβλέπονται ή να τους έχουν δοθεί οδηγίες για τη χρήση της συσκευής με ασφαλή τρόπο και να κατανοούν τους κινδύνους. Τα παιδιά δεν πρέπει να παίζουν με την συσκευή. Ο καθαρισμός και η συντήρηση δεν πρέπει να γίνεται από παιδιά εκτός εάν είναι άνω των 8 ετών και επιβλέπονται. Παιδιά κάτω των 8 ετών θα πρέπει να είναι μακριά από την συσκευή εκτός εάν επιβλέπονται συνεχώς.
3. Κρατήστε την συσκευή και το καλώδιο μακριά από παιδιά κάτω των 8 ετών.
4. Σε περίπτωση φθοράς του καλωδίου, πρέπει να αντικατασταθεί από τον κατασκευαστή, εξουσιοδοτημένο τεχνικό ή εξειδικευμένο τεχνικό για να αποφευχθεί οποιοσδήποτε κίνδυνος.
5. ΠΡΟΕΙΔΟΠΟΙΗΣΗ: Βεβαιωθείτε ότι η συσκευή έχει απενεργοποιηθεί πριν αντικαταστήσετε την λάμπα για να αποφύγετε πιθανότητα ηλεκτροπληξίας.
6. ΠΡΟΕΙΔΟΠΟΙΗΣΗ: Είναι επικίνδυνο για οποιονδήποτε πέρα από εξουσιοδοτημένο τεχνικό να προβεί σε εργασίες συντήρησης ή επιδιόρθωσης ειδικά όταν αφαιρείται το κάλυμμα που παρέχει προστασία από τη μικροκυματική ενέργεια.
7. ΠΡΟΕΙΔΟΠΟΙΗΣΗ: Υγρά και τροφές δεν πρέπει να θερμαίνονται με τις συσκευασίες τους. Πιθανόν να εκραγούν.

8. Όταν θερμαίνετε φαγητό σε πλαστικά ή χάρτινα δοχεία, κρατήστε οπτική επαφή με την συσκευή. Υπάρχει κίνδυνος ανάφλεξης.
9. Χρησιμοποιείτε μόνο σκεύη που είναι κατάλληλα για χρήση σε φούρνους μικροκυμάτων.
10. Αν δείτε καπνό, απενεργοποιήστε και αποσυνδέστε την συσκευή την παροχή ρεύματος και κρατήστε την πόρτα κλειστή ώστε να περιορίσετε τυχόν φλόγα.
11. Το μικροκυματικό ζέσταμα ροφημάτων μπορεί να οδηγήσει σε καθυστερημένο βρασμό. Απαιτείται ιδιαίτερη προσοχή κατά τον χειρισμό του σκεύους.
12. Τα περιεχόμενα από μπιμπερό ή βάζα με παιδικές τροφές θα πρέπει να ανακινούνται και η θερμοκρασία τους θα πρέπει να ελέγχεται πριν από την κατανάλωση τους, ώστε να αποφευχθεί κίνδυνος καψίματος ή και εγκαύματος.
13. Αυγά στο κελυφός τους και ολόκληρα βρασμένα αυγά, δεν πρέπει να ζεσταίνονται στο φούρνο μικροκυμάτων καθώς μπορεί να εκραγούν ακόμα και αφού τα αφαιρέσετε από το φούρνο.
14. Καθαρίζετε το φούρνο τακτικά αφαιρώντας τα υπολείματα τροφών.
15. Σε περίπτωση που η συσκευή δεν διατηρείται καθαρή, η επιφάνειά της μπορεί να αλλοιωθεί. Η διάρκεια ζωής της συσκευής θα επηρεαστεί και ενδέχεται να προκύψουν διάφοροι κίνδυνοι.
16. Η συσκευή δεν πρέπει να τοποθετείται πίσω από διακοσμητικό ξύλινο κάλυμμα προς αποφυγή υπερθέρμανσης. Αυτό δεν ισχύει για συσκευές κατάλληλες για ημι-εντοιχισμό.
17. Χρησιμοποιείτε μόνο τον αισθητήρα θερμοκρασίας που συνιστάται για αυτόν τον φούρνο. (Ισχύει για συσκευές που υποστηρίζουν τη λειτουργία αισθητήρα θερμοκρασίας).
18. Μην τοποθετείτε τον φούρνο μικροκυμάτων μέσα σε ντουλάπι αν δεν έχει ελεγχθεί ότι επιτρέπεται ο εντοιχισμός.

19. Μην λειτουργείτε το φούρνο με κλειστό το διακοσμητικό ξύλινο κάλυμμα. (Ισχύει για συσκευές κατάλληλες για ημι-εντοιχισμό).
20. Η συσκευή προορίζεται για οικιακή χρήση καθώς και άλλες όμοιου τύπου χρήσεις όπως αυτές παρακάτω:
  - Κουζινάκια εργαζομένων σε γραφεία ή καταστήματα
  - Κουζίνες ξενοδοχείων, μοτέλ και άλλου τύπου τουριστικά καταλύματα;
  - Αγροικίες;
21. Η συσκευή προορίζεται για ζέσταμα φαγητού ή ροφημάτων. Το στέγνωμα φαγητού, υφασμάτων, και το ζέσταμα θερμοφόρων, παντοφλών, σφουγγαριών, κλπ. μπορεί να οδηγήσει σε τραυματισμό, ανάφλεξη ή και φωτιά!
22. Απαγορεύονται τα μεταλλικά δοχεία φαγητού ή ποτού.
23. Μην καθαρίζετε την συσκευή με ατμοκαθαριστή.
24. **Η συσκευή προορίζεται για ελεύθερη τοποθέτηση.**
25. Η οπίσθια πλευρά της συσκευής να εφάπτεται σε τοίχο.
26. Η συσκευή δεν προορίζεται για χρήση σε συνδυασμό με κάποιο εξωτερικό χρονοδιακόπτη ή άλλο σύστημα τηλεχειρισμού.
27. Οι προσβάσιμες επιφάνειες της συσκευής μπορεί να θερμαίνονται κατά τη λειτουργία.
28. ΠΡΟΣΟΧΗ: κατά την συνδυαστική λειτουργία της συσκευής, τα παιδιά μπορούν να χρησιμοποιούν την συσκευή μόνο με επίβλεψη ενήλικα, λόγω αυξημένης θερμοκρασίας στα μέρη της συσκευής.

*Διαβάστε προσεκτικά και κρατήστε τις οδηγίες για μελλοντική αναφορά.*

**Για να μειώσετε τον κίνδυνο τραυματισμού, η συσκευή πρέπει να γειωθεί.**

### **Κίνδυνος Ηλεκτροπληξίας**

Μην αγγίζετε τα εσωτερικά εξαρτήματα της συσκευής. Ενδέχεται να προκληθούν τραυματισμοί ή θάνατος. Μην αποσυναρμολογείτε την συσκευή.

Συμβουλευτείτε εξειδικευμένο τεχνικό αν δεν είναι κατανοητές οι οδηγίες γείωσης ή εάν υπάρχει αμφιβολία σχετικά με την σωστή γείωση της συσκευής. Εάν χρειάζεται, μπορείτε να χρησιμοποιήσετε επέκταση καλωδίου, αλλά μόνο τριπλής καλωδίωσης.

### **ΠΡΟΕΙΔΟΠΟΙΗΣΗ**

#### **Κίνδυνος ηλεκτροπληξίας**

Η εσφαλμένη γείωση της συσκευής μπορεί να οδηγήσει σε ηλεκτροπληξία. Μην συνδέετε τη συσκευή στην παροχή ρεύματος πριν την σωστή εγκατάσταση και σωστή γείωση.

Η συσκευή πρέπει να γειωθεί. Σε περίπτωση βραχυκυκλώματος, η γείωση μειώνει τις πιθανότητες ηλεκτροπληξίας προσφέροντας δρόμο διαφυγής στο ηλεκτρικό ρεύμα. Η συσκευή διαθέτει καλώδιο γείωσης με το αντίστοιχο φως. Τοποθετήστε το φως σε σωστά εγκατεστημένη γειωμένη υποδοχή.

1. Για τη μείωση των κινδύνων που προκύπτουν από ένα μπλεγμένο μακρύ καλώδιο (όπως πτώση), παρέχεται κοντό καλώδιο με τη συσκευή.
2. Αν χρησιμοποιήσετε επέκταση καλωδίου:
  - 1) Η ηλεκτρική διαβάθμιση του καλωδίου ή της προέκτασης πρέπει να είναι τουλάχιστον ίση με αυτή της συσκευής.
  - 2) Το καλώδιο θα πρέπει να είναι τριπλής καλωδίωσης με γείωση.
  - 3) Το μήκος του καλωδίου πρέπει να προσαρμοστεί ώστε να μην κρέμεται από τον πάγκο ή από το τραπέζι καθώς ενδέχεται να τραβηχτεί από παιδιά ή να σκοντάψετε.

## Καθαρισμός

Αποσυνδέετε πάντα τη συσκευή από την πρίζα πριν τον καθαρισμό.

1. Καθαρίστε το εσωτερικό του φούρνου με ένα ελαφρώς υγρό πανί.
2. Καθαρίστε τα υπόλοιπα μέρη με νερό και σαπούνι.
3. Το πλαίσιο και τα λάστιχα της πόρτας καθώς και τα γύρω μέρη πρέπει να καθαρίζονται προσεκτικά με ένα υγρό πανί όταν χρειάζεται.
4. Μην χρησιμοποιείτε βαριά καθαριστικά ή αιχμηρά μεταλλικά αντικείμενα για τον καθαρισμό του γυαλιού της πόρτας. Μπορεί να γρατζουνίσουν την επιφάνεια και το γυαλί ενδέχεται να σπάσει.
5. Συμβουλή καθαρισμού -- Για να καθαρίσετε πιο εύκολα το εσωτερικό του φούρνου από τα υπολείμματα φαγητού, τοποθετήστε ένα λεμόνι σε ένα μπλο μαζί με 300ml νερό. Αφήστε τον φούρνο να λειτουργήσει στο 10% της ισχύος του για 10 λεπτά. Σκουπίστε τον φούρνο με ένα μαλακό, στεγνό πανί.

## Σκεύη

### Προσοχή!

#### Κίνδυνος τραυματισμού

Δεν είναι ασφαλές για οποιονδήποτε, πέραν εξειδικευμένων τεχνικών, να επιχειρήσει επισκευή που περιλαμβάνει αφαίρεση της πόρτας η οποία παρέχει προστασία από τη μικροκυματική ακτινοβολία.

Διαβάστε τις οδηγίες "Υλικά που μπορείτε ή που δεν μπορείτε να χρησιμοποιήσετε στον φούρνο μικροκυμάτων." Ενδέχεται να υπάρχουν κάποια μη μεταλλικά υλικά τα οποία δεν γνωρίζετε εάν μπορείτε να χρησιμοποιήσετε με ασφάλεια. Μπορείτε να ελέγξετε τα υλικά με τον παρακάτω τρόπο.

Έλεγχος σκεύους:

1. Γεμίστε ένα δοχείο κατάλληλο για χρήση σε μικροκύματα με μια κούπα κρύο νερό (250ml) και εισάγετε το εν λόγω σκεύος.
2. Θερμάνετε στη μέγιστη ισχύ για 1 λεπτό.
3. Αγγίξτε προσεκτικά το σκεύος. Εάν είναι ζεστό μην το χρησιμοποιείτε στον φούρνο μικροκυμάτων.
4. Μην υπερβείτε το ένα λεπτό κατά τον έλεγχο.

## Υλικά που μπορούμε να χρησιμοποιούμε στο φούρνο μικροκυμάτων

Υλικά	Σχόλια
Σερβίτσια	Μόνο για φούρνο μικροκυμάτων. Ακολουθήστε τις οδηγίες του κατασκευαστή. Μην χρησιμοποιείτε ραγισμένα ή φθαρμένα σκεύη.
Γυάλινα δοχεία - μπουκάλια	Πάντα αφαιρείτε το καπάκι. Χρησιμοποιήστε τον φούρνο μέχρι το περιεχόμενό σας να ζεσταθεί. Τα περισσότερα γυάλινα δοχεία δεν είναι ανθεκτικά στη θερμότητα και ενδέχεται να σπάσουν.
Γυάλινα σκεύη	Μόνο ανθεκτικά στη θερμότητα γυάλινα σκεύη. Βεβαιωθείτε ότι δεν υπάρχει μεταλλική επένδυση. Μην χρησιμοποιείτε σπασμένα ή ραγισμένα πιάτα.
Σακούλες φούρνου	Ακολουθήστε τις οδηγίες του κατασκευαστή. Μην χρησιμοποιείτε μεταλλικό κούμπωμα. Τρυπίστε ώστε να διαφεύγει ο ατμός.
Χάρτινα πιάτα και κούπες	Χρησιμοποιείτε για σύντομο μαγείρεμα / ζέσταμα μόνο. Παρακολουθείτε ενώ μαγειρεύετε.
Χαρτοπετσέτες	Χρησιμοποιείτε για να καλύψετε το φαγητό που ζαναζεσταίνετε ή χρησιμοποιήστε για να απορροφήσουν το λίπος. Επιβλέψτε την διαδικασία. Μόνο σύντομη χρήση.
Λαδόκολλα	Χρησιμοποιήστε σαν κάλυμμα. Καλύψτε για να μαγειρέψετε με ατμό.
Πλαστικά	Μόνο για φούρνο μικροκυμάτων. Ακολουθήστε τις οδηγίες του κατασκευαστή. Πρέπει να φέρει την ένδειξη "Microwave Safe". Μερικά πλαστικά δοχεία μαλακώνουν, καθώς το φαγητό στο εσωτερικό ζεσταίνεται. Οι "σακούλες βρασμού" και οι ερμητικά κλειστές πλαστικές σακούλες πρέπει να είναι σχισμένες, τρυπημένες ή αεριζόμενες σύμφωνα με τις οδηγίες της συσκευασίας.
Πλαστική μεμβράνη	Μόνο ειδική για φούρνο μικροκυμάτων. Καλύψτε το φαγητό κατά το μαγείρεμα για να διατηρήσετε την υγρασία. Μην επιτρέψτε την επαφή με το φαγητό.
Θερμόμετρα	Μόνο για χρήση σε φούρνο μικροκυμάτων (θερμόμετρα για κρέας και γλυκά).
Κερωμένο χαρτί	Χρησιμοποιήστε σαν κάλυμμα για τους λεκέδες και διατηρήστε την υγρασία.

## Υλικά που αποφεύγουμε να χρησιμοποιούμε στον φούρνο μικροκυμάτων

Υλικά	Σχόλια
Δίσκος αλουμινίου	Κίνδυνος σπινθηρισμού. Μεταφέρετε το φαγητό σε ένα ασφαλές σκεύος.
Χάρτινο κουτί φαγητού με μεταλλική λαβή	Κίνδυνος σπινθηρισμού. Μεταφέρετε το φαγητό σε ένα ασφαλές σκεύος.
Μεταλλικά σκεύη	Το μέταλλο προστατεύει τα τρόφιμα από την ενέργεια των μικροκυμάτων. Κίνδυνος σπινθηρισμού.
Μεταλλικά σκοινιά	Κίνδυνος σπινθηρισμού και πρόκλησης φωτιάς
Χάρτινη σακούλα	Ενδέχεται να προκαλέσει ανάφλεξη και φωτιά.
Αφρολέξ	Ενδέχεται να λιώσει ή να προκαλέσει μόλυνση όταν εκτίθεται σε υψηλή θερμοκρασία.
Ξύλο	Ενδέχεται να ξηραθεί, να διαχωριστεί ή να ραγίσει.



# ΡΥΘΜΙΣΗ ΤΟΥ ΦΟΥΡΝΟΥ ΣΑΣ

## ΜΕΡΗ ΤΟΥ ΦΟΥΡΝΟΥ ΚΑΙ ΕΞΑΡΤΗΜΑΤΑ

Αφαιρέστε τον φούρνο και όλα τα εξαρτήματα από το κουτί και το εσωτερικό του φούρνου. Θα βρείτε τα παρακάτω εξαρτήματα και συνοδευτικά:

Γυάλινος δίσκος	1
Δακτύλιος περιστροφής	1
Οδηγίες Χρήσης	1

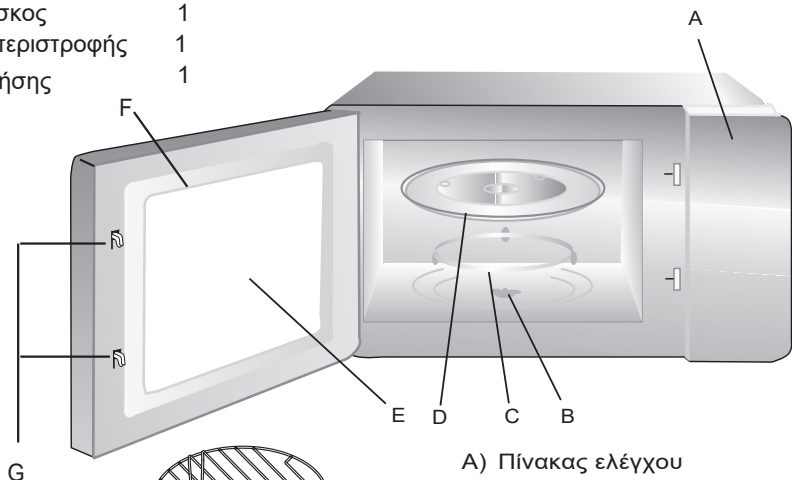

- A) Πίνακας ελέγχου
- B) Άξονας περιστροφής
- C) Δακτύλιος περιστροφής
- D) Γυάλινος δίσκος
- E) Παράθυρο παρακολούθησης
- F) Μέρη πόρτας για συναρμολόγηση
- G) Εσωτερικό κλείδωμα ασφαλείας

Σχάρα Γκριλ (Δεν μπορεί να χρησιμοποιηθεί στη λειτουργία μικροκυμάτων. Τοποθετείται πάνω στο γυάλινο δίσκο.)

### Εγκατάσταση δακτυλίου περιστροφής

Αφαλός (κάτω πλευρά)

Γυάλινος δίσκος

Άξονας περιστροφής

Δακτύλιος περιστροφής

- α. Μην τοποθετείτε ανάποδα το γυάλινο δίσκο. Μην παραλείψετε την τοποθέτηση του δίσκου.
- β. Ο γυάλινος δίσκος και ο δακτύλιος πρέπει να χρησιμοποιούνται πάντα κατά το μαγείρεμα.
- γ. Όλα τα δοχεία φαγητού τοποθετούνται επάνω στον γυάλινο δίσκο.
- δ. Σε περίπτωση που ο δίσκος ή ο δακτύλιος ραγίσουν ή σπάσουν, επικοινωνήστε με το κοντινότερο σημείο επισκευής.

## Εγκατάσταση σε πάγκο

Αφαιρέστε τα υλικά συσκευασίας και τα πρόσθετα μέρη. Ελέγξτε το φούρνο για φθορές όπως βαθουλώματα ή σπάσιμο στην πόρτα. Μην εγκαταστήσετε εάν ο φούρνος έχει υποστεί φθορά.

Εσωτερικό μέρος: Αφαιρέστε προστατευτικές ταινίες που ενδέχεται να υπάρχουν στο εσωτερικό. ΜΗΝ αφαιρείτε το καφέ φύλλο Mica που βρίσκεται στο τοίχωμα για να προστατεύει τη γεννήτρια μικροκυμάτων

## Εγκατάσταση

1. Επιλέξτε μία επίπεδη επιφάνεια που διασφαλίζει επαρκή αερισμό των αεραγωγών.

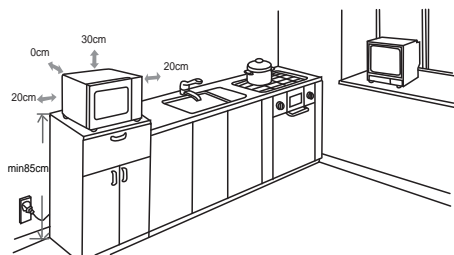

(1) Το ελάχιστο ύψος εγκατάστασης είναι 85cm.

(2) Η πίσω επιφάνεια της συσκευής θα πρέπει να εφάπτεται σε τοίχο. Αφήστε τουλάχιστον 30cm απόσταση από την άνω επιφάνεια του φούρνου και τουλάχιστον 20cm απόσταση από τις πλευρές δεξιά και αριστερά του φούρνου.

(3) Μην αφαιρείτε τα πόδια από την κατω πλευρά του φούρνου.

(4) Αν καλυφθούν οι αεραγωγοί και τα ανοίγματα πιθανόν να προκληθεί βλάβη στη συσκευή.

(5) Τοποθετήστε το φούρνο όσο το δυνατόν πιο μακριά από ραδιόφωνα και τηλεοράσεις. Η λειτουργία του φούρνου μικροκυμάτων μπορεί να προκαλέσει παρεμβολές.

2. Συνδέστε το φούρνο στην πρίζα. Βεβαιωθείτε πως η τάση και συχνότητα της συσκευής είναι συμβατές με την παροχή ρεύματος.

**ΠΡΟΣΟΧΗ:** Μην τοποθετείτε το φούρνο πάνω σε θερμαινόμενη εστία ή συσκευή παρασκευής θερμότητας. Αν τοποθετηθεί πάνω ή κοντά σε πηγή θερμότητας ενδέχεται να προκληθεί βλάβη στη συσκευή, η οποία δεν καλύπτεται από την εγγύηση,

Οι εξωτερικές επιφάνειες του φούρνου ενδέχεται να ανεβάσουν θερμοκρασία κατά την λειτουργία.



# ΟΔΗΓΙΕΣ ΛΕΙΤΟΥΡΓΙΑΣ

## 1. ΕΠΙΠΕΔΑ ΙΣΧΥΟΣ

Υπάρχουν 11 διαθέσιμα επίπεδα ισχύος:

Επίπεδο	10	9	8	7	6	5	4	3	2	1	0
Ισχύς	100%	90%	80%	70%	60%	50%	40%	30%	20%	10%	0%
Ένδειξη	PL10	PL9	PL8	PL7	PL6	PL5	PL4	PL3	PL2	PL1	PL0

## 2. ΡΥΘΜΙΣΗ ΩΡΑΣ

(1) Πιέστε "CLOCK/ TIMER" μια φορά, θα εμφανιστεί στην οθόνη η ένδειξη "00:00".

(2) Πιέστε τους αριθμούς και εισάγετε την τρέχουσα ώρα.

Για παράδειγμα αν η ώρα είναι 12:10, πιέστε διαδοχικά "1,2,1,0".

(3) Πιέστε πάλι "CLOCK/ TIMER" για επιβεβαίωση ρύθμισης ώρας. Θα δείτε να αναβοσβήνει στην οθόνη ":" και θα φωτίσει το ρολόι.

(4) Εάν οι αριθμοί εισαγωγής δεν είναι εντός του εύρους 0:00--23:59, η ρύθμιση θα είναι άκυρη μέχρι να εισαχθούν έγκυροι αριθμοί.

Σημείωση:

(1) Στη διαδικασία ρύθμισης του ρολογιού, εάν πατηθεί το κουμπί "STOP/CANCEL" ή εάν δεν γίνει καμία λειτουργία εντός 1 λεπτού, ο φούρνος θα επιστρέψει αυτόματα στην προηγούμενη ρύθμιση.

(2) Εάν χρειάζεται επαναφορά του ρολογιού, επαναλάβετε τα βήματα 1 έως 3.

## 3. ΧΡΟΝΟΔΙΑΚΟΠΤΗΣ

(1) Πιέζοντας "CLOCK/ TIMER" 2 φορές, η οθόνη θα εμφανίσει 00:00 και τα ψηφία της ώρας θα αναβοσβήνουν

(2) Πιέστε τους αριθμούς και εισάγετε το χρόνο για το χρονοδιακόπτη (ο μέγιστος χρόνος μαγειρέματος είναι 99 λεπτά και 99 δευτερόλεπτα)

(3) Πιέστε "START/+30SEC." για επιβεβαίωση της ρύθμισης.

(4) Όταν φθάσει η ορισμένη ώρα, θα ακουστεί το κουδούνι 5 φορές.

Εφόσον έχετε ρυθμίσει την ώρα, στην οθόνη θα εμφανιστεί η τρέχουσα ώρα.

Σημ.: (1) Η λειτουργία "Timer" είναι διαφορετική από την γενική ρύθμιση της ώρας.

(2) Κατά τη διάρκεια του χρονοδιακόπτη, δεν μπορεί να γίνει ρύθμιση για κάποιο άλλο πρόγραμμα.

## 4. ΜΑΓΕΙΡΕΜΑ ΣΤΟ ΦΟΥΡΝΟ ΜΙΚΡΟΚΥΜΑΤΩΝ

(1) Πιέστε "POWER" μια φορά, θα εμφανιστεί στην οθόνη η ένδειξη "PL10". Η προεπιλεγμένη ισχύς είναι 100%. Τώρα μπορείτε να πιέσετε τα αριθμητικά πλήκτρα για να προσαρμόσετε το επίπεδο ισχύος.

(2) Πιέστε "TIME COOK" μια φορά, θα εμφανιστεί στην οθόνη η ένδειξη "00:00".

(3) Πιέστε τα αριθμητικά πλήκτρα για να εισάγετε το χρόνο μαγειρέματος. Ο μέγιστος χρόνος μαγειρέματος είναι 99 λεπτά και 99 δευτερόλεπτα.

(4) Πιέστε "START/+30SEC." για να ξεκινήσει το μαγείρεμα.

# ΟΔΗΓΙΕΣ ΛΕΙΤΟΥΡΓΙΑΣ

Παράδειγμα: Για να μαγειρέψετε με 50% μικροκυματική ισχύ, για 15 λεπτά.

α. Πιέστε **"POWER"** μια φορά, κατόπιν πιέστε **"5"** για επιλογή του 50% της ισχύος.

β. Πιέστε διαδοχικά **"1", "5", "0", "0"**.

γ. Πιέστε **"TIME COOK"** μια φορά. Η ένδειξη **"00:00"** εμφανίζεται.

δ. Πιέστε **"START/+30SEC."** για να ξεκινήσει το μαγείρεμα.

Σημ.: (1) Στη διαδικασία ρύθμισης του ρολογιού, εάν πατηθεί το κουμπί **"STOP/CANCEL"** ή εάν δεν γίνει καμία λειτουργία εντός 1 λεπτού, ο φούρνος θα επιστρέψει αυτόματα στην προηγούμενη ρύθμιση.

(2) Αν επιλέξετε **"PLO"**, ο φούρνος θα δουλεύει με τον ανεμιστήρα αλλά χωρίς καθόλου ισχύ. Χρησιμοποιείστε αυτή τη ρύθμιση για απομάκρυνση των οσμών από το φούρνο.

(3) Κατά τη διάρκεια του μαγειρέματος, μπορείτε να πιέσετε το πλήκτρο **"POWER"** για αλλαγή ισχύος αν χρειάζεται. Μόλις πιέσετε το **"POWER"**, η τρέχουσα ρύθμιση θα αναβοσβήσει για 3 δευτ., και μπορείτε να αλλάξετε την ισχύ. Ο φούρνος θα συνεχίσει το μαγείρεμα με την νέα ισχύ για το υπόλοιπο του χρόνου που έχετε ορίσει.

## 5. ΜΑΓΕΙΡΕΜΑ ΜΕ ΓΚΡΙΛ

(1) Πιέστε το πλήκτρο **"GRILL/COMBI"** μια φορά. Στην οθόνη θα εμφανιστεί η ένδειξη **"G-1"**.

(2) Εισάγετε το χρόνο μαγειρέματος. Ο μέγιστος χρόνος μαγειρέματος είναι 99 λεπτά και 99 δευτ.

Παράδειγμα: Για να ορίσετε 12 λεπτά και 50 δευτ., πιέστε διαδοχικά **"1", "2", "5", "0"**.

(3) Πιέστε **"START/+30SEC."** για να ξεκινήσει το μαγείρεμα. Ο χρόνος μαγειρέματος μετρά αντίστροφα.

Σημ.: Όταν παρέλθει ο μισός χρόνος του προγράμματος γκριλ, θα ακούσετε φυσιολογικά δύο φορές το κουδούνι. Για καλύτερο αποτέλεσμα, μπορείτε να γυρίσετε το φαγητό, να κλείσετε την πόρτα και να πιέσετε ξανά **"START/+30SEC."** για να συνεχίσετε το μαγείρεμα. Ο φούρνος θα συνεχίσει να λειτουργεί κανονικά εάν δεν επιθυμείτε να γυρίσετε το φαγητό και θα ακουστεί το κουδούνι 1 φορά.

## 6. ΣΥΝΔΙΑΣΜΕΝΟ ΜΑΓΕΙΡΕΜΑ (μικροκύματα + γκριλ)

(1) Πιέστε **"GRILL/COMBI"** 2 ή 3 φορές ανάλογα την επιλογή σας **"Combi 1"** (55% μικροκύματα + 45% γκριλ) ή **"Combi 2"** (36% μικροκύματα + 64% γκριλ).

Στην οθόνη θα εμφανιστεί (μετά το G-1) **"C-1"** ή **"C-2"**.

(2) Ορίστε το χρόνο μαγειρέματος. Ο μέγιστος χρόνος μαγειρέματος είναι 99 λεπτά και 99 δευτ. Για να ορίσετε 12 λεπτά και 50 δευτ., πιέστε διαδοχικά **"1", "2", "5", "0"**. Πιέστε **"START/+30SEC."** για να ξεκινήσει το μαγείρεμα. Ο χρόνος μαγειρέματος μετρά αντίστροφα.

Λειτουργία	Ένδειξη	Ισχύς Μικροκυμάτων	Ισχύς γκριλ
Combi.1	C-1	55%	45%
Combi.2	C-2	36%	64%

# ΟΔΗΓΙΕΣ ΛΕΙΤΟΥΡΓΙΑΣ

## 7. ΓΡΗΓΟΡΟ ΜΑΓΕΙΡΕΜΑ (Γρήγορη εκκίνηση)

(1) Ενώ η συσκευή βρίσκεται σε κατάσταση αναμονής, μπορεί να ενεργοποιηθεί άμεσα ο φούρνος στο 100% της ισχύος του. Ορίστε το χρόνο μαγειρέματος από 1 ως 6 λεπτά επιλέγοντας στους αριθμούς από το 1 ως το 6.

Πιέστε **"START/+30SEC."** για να αυξήσετε το χρόνο μαγειρέματος. Ο μέγιστος χρόνος μαγειρέματος είναι 99 λεπτά και 99 δευτ.

(2) Ενώ η συσκευή βρίσκεται σε κατάσταση αναμονής, γρήγορο μαγείρεμα στο 100% της ισχύος του με χρόνο μαγειρέματος 30 δεύτερα μπορεί να ξεκινήσει πιέζοντας **"START/+30SEC."** . Κάθε επιπλέον πίεση του πλήκτρου θα προσθέτει 30 δεύτ. στη λειτουργία του φούρνου. Ο μέγιστος χρόνος μαγειρέματος είναι 99 λεπτά και 99 δευτ.

## 8. ΑΠΟΨΥΞΗ ΜΕ ΥΠΟΛΟΓΙΣΜΟ ΒΑΡΟΥΣ

(1) Πιέστε **"DEFROST"** μία φορά. Στην οθόνη θα προβληθεί η ένδειξη **"dEF1"**.

(2) Πιέστε τα αριθμητικά πλήκτρα για να επιλέξετε το βάρος του φαγητού προς απόψυξη.

Το βάρος παίρνει τιμές από 100γρ. έως 2000γρ.

(3) Εάν οι τιμές που θα ορίσετε το βάρος δεν είναι σε εύρος μεταξύ 100γρ. και 2000γρ, η επιλογή σας θα είναι άκυρη.

(4) Πιέστε **"START/+30SEC."** για να ξεκινήσει η απόψυξη. Ο υπολειπόμενος χρόνος εμφανίζεται στην οθόνη.

## 9. ΑΠΟΨΥΞΗ ΜΕ ΥΠΟΛΟΓΙΣΜΟ ΧΡΟΝΟΥ

(1) Πιέστε **"DEFROST"** 2 φορές. Στην οθόνη θα προβληθεί η ένδειξη **"dEF2"**.

(2) Πιέστε τα αριθμητικά πλήκτρα για να επιλέξετε το χρόνο απόψυξης.

Το ενεργό χρονικό εύρος είναι 00:01~99:99.

(3) Η προεπιλεγμένη ισχύς μικροκυμάτων είναι στο επίπεδο 3.

(4) Πιέστε **"START/+30SEC."** για να ξεκινήσει η απόψυξη. Ο υπολειπόμενος χρόνος εμφανίζεται στην οθόνη.

Σημ.: μπορείτε να επιμυκνήσετε το χρόνο μαγειρέματος ή το χρόνο απόψυξης κατά τη διάρκεια του προγράμματος, πιέζοντας διαδοχικά **"START/+30SEC."**.

## 10. POPCORN

(α) Πιέστε **"POPCORN"** επανειλημμένα μέχρι να εμφανιστεί στην οθόνη ο αριθμός που επιθυμείτε, η ένδειξη **"50","100"** γρμ. θα εμφανιστεί διαδοχικά.

Για παράδειγμα, πιέζοντας **"POPCORN"** μια φορά, εμφανίζεται η ένδειξη **"50"**.

(β) Πιέστε **"START/+30 SEC."** για μαγείρεμα, θα ακουστεί 1 φορά το κουδούνι. Όταν τελειώσει το μαγείρεμα, το κουδούνι ηχεί 5 φορές και μετά ο φούρνος θα επιστρέψει στην κατάσταση αναμονής.

# ΟΔΗΓΙΕΣ ΛΕΙΤΟΥΡΓΙΑΣ

## 11. ΠΑΤΑΤΕΣ

(α) Πιέστε **"ΠΟΤΑΤΟ"** επανειλημμένα μέχρι να εμφανιστεί στην οθόνη ο αριθμός που επιθυμείτε, οι ενδείξεις "1", "2", "3" θα εμφανιστεί διαδοχικά.

"1" φορά : 1 πατάτα (περίπου 230 γρμ.)

"2" φορές: 2 πατάτες (περίπου 460 γρμ.)

"3" φορές: 3 πατάτες (περίπου 690 γρμ.)

Για παράδειγμα, πιέζοντας **"ΠΟΤΑΤΟ"** 1 φορά, εμφανίζεται η ένδειξη "1".

(β) Πιέστε **"START/+30 SEC."** για μαγείρεμα, θα ακουστεί 1 φορά το κουδούνι. Όταν τελειώσει το μαγείρεμα, το κουδούνι ηχεί 5 φορές και μετά ο φούρνος θα επιστρέψει στην κατάσταση αναμονής.

## 12. ΑΠΟΨΥΞΗ ΛΑΧΑΝΙΚΩΝ

(α) Πιέστε **"FROZEN VEGETABLE"** επανειλημμένα μέχρι να εμφανιστεί στην οθόνη ο αριθμός που επιθυμείτε, η ένδειξη "150", "350", "500" (γρμ.) θα εμφανιστεί διαδοχικά.

Για παράδειγμα, πιέζοντας **"FROZEN VEGETABLE"** 1 φορά, εμφανίζεται η ένδειξη "150".

(β) Πιέστε **"START/+30 SEC."** για μαγείρεμα, θα ακουστεί 1 φορά το κουδούνι. Όταν τελειώσει το μαγείρεμα, το κουδούνι ηχεί 5 φορές και μετά ο φούρνος θα επιστρέψει στην κατάσταση αναμονής.

## 13. ΡΟΦΗΜΑΤΑ

(α) Πιέστε **"BEVERAGE"** επανειλημμένα μέχρι να εμφανιστεί στην οθόνη ο αριθμός που επιθυμείτε, η ένδειξη "1", "2", "3" (φλυτζάνια) θα εμφανιστεί διαδοχικά.

Ένα φλυτζάνι = περίπου 120ml.

Για παράδειγμα, πιέζοντας **"BEVERAGE"** 1 φορά, εμφανίζεται η ένδειξη "1".

(β) Πιέστε **"START/+30 SEC."** για μαγείρεμα, θα ακουστεί 1 φορά το κουδούνι. Όταν τελειώσει το μαγείρεμα, το κουδούνι ηχεί 5 φορές και μετά ο φούρνος θα επιστρέψει στην κατάσταση αναμονής.

## 14. ΜΑΓΕΙΡΕΜΑ ΚΡΕΑΤΩΝ

### A. Κοτόπουλο

(α) Πιέστε **"MEAT"** 1 φορά για επιλογή μενού για κοτόπουλο. Στην οθόνη εμφανίζεται **"CHIC"**.

(β) Πιέστε **"START/+30 SEC."** για επιβεβαίωση. Στην οθόνη εμφανίζεται "400".

(γ) Συνεχίστε να πιέζετε **"MEAT"** για επιλογή του βάρους. Επιλέγεται μεταξύ "600", "800", "1000" ή "1200" (γρμ.).

(δ) Πιέστε **"START/+30 SEC."** για μαγείρεμα, θα ακουστεί 1 φορά το κουδούνι. Όταν τελειώσει το μαγείρεμα, το κουδούνι ηχεί 5 φορές και μετά ο φούρνος θα επιστρέψει στην κατάσταση αναμονής.

# ΟΔΗΓΙΕΣ ΛΕΙΤΟΥΡΓΙΑΣ

## **B. Βοδινό κρέας**

(α) Πιέστε **"MEAT"** 2 φορές για επιλογή μενού για βοδινό κρέας. Στην οθόνη εμφανίζεται **"bEEF"**.

(β) Πιέστε **"START/+30 SEC."** για επιβεβαίωση. Στην οθόνη εμφανίζεται **"300"**.

(γ) Συνεχίστε να πιέζετε **"MEAT"** για επιλογή του βάρους. Επιλέγετε μεταξύ **"500"**, **"700"**, **"900"** ή **"1100"** (γρμ.).

(δ) Πιέστε **"START/+30 SEC."** για μαγείρεμα, θα ακουστεί 1 φορά το κουδούνι. Όταν τελειώσει το μαγείρεμα, το κουδούνι ηχεί 5 φορές και μετά ο φούρνος θα επιστρέψει στην κατάσταση αναμονής.

## **Γ. Χοιρινό κρέας**

(α) Πιέστε **"MEAT"** 3 φορές για επιλογή μενού για χοιρινό κρέας. Στην οθόνη εμφανίζεται **"PO"**.

(β) Πιέστε **"START/+30 SEC."** για επιβεβαίωση. Στην οθόνη εμφανίζεται **"150"**.

(γ) Συνεχίστε να πιέζετε **"MEAT"** για επιλογή βάρους. Επιλέγετε μεταξύ **"300"**, **"450"**, **"600"** ή **"750"** (γρμ.).

(δ) Πιέστε **"START/+30 SEC."** για μαγείρεμα, θα ακουστεί 1 φορά το κουδούνι. Όταν τελειώσει το μαγείρεμα, το κουδούνι ηχεί 5 φορές και μετά ο φούρνος θα επιστρέψει στην κατάσταση αναμονής.

## **15. DINNER PLATE (ΜΕΡΙΔΑ)**

(α) Πιέστε **"DINNER PLATE"** επανειλημμένα μέχρι να εμφανιστεί στην οθόνη ο αριθμός που επιθυμείτε, η ένδειξη **"250"**, **"350"**, **"500"** (γρμ.) θα εμφανιστεί διαδοχικά.

Για παράδειγμα πιέζοντας **"DINNER PLATE"** 1 φορά, εμφανίζεται η ένδειξη **"250"**.

(β) Πιέστε **"START/+30 SEC."** για μαγείρεμα, θα ακουστεί 1 φορά το κουδούνι. Όταν τελειώσει το μαγείρεμα, το κουδούνι ηχεί 5 φορές και μετά ο φούρνος θα επιστρέψει στην κατάσταση αναμονής.

## **16. ΚΑΤΕΨΥΓΜΕΝΗ ΠΙΤΣΑ**

(α) Πιέστε **"FROZEN PIZZA"** επανειλημμένα μέχρι να εμφανιστεί στην οθόνη ο αριθμός που επιθυμείτε, η ένδειξη **"100"**, **"200"**, **"400"** (γρμ.) θα εμφανιστεί διαδοχικά.

Για παράδειγμα, πιέζοντας **"FROZEN PIZZA"** 1 φορά, εμφανίζεται η ένδειξη **"100"**.

(β) Πιέστε **"START/+30 SEC."** για μαγείρεμα, θα ακουστεί 1 φορά το κουδούνι. Όταν τελειώσει το μαγείρεμα, το κουδούνι ηχεί 5 φορές και μετά ο φούρνος θα επιστρέψει στην κατάσταση αναμονής.

# ΟΔΗΓΙΕΣ ΛΕΙΤΟΥΡΓΙΑΣ

## 17. ΜΑΓΕΙΡΕΜΑ ΠΟΛΛΑΠΛΩΝ ΣΤΑΔΙΩΝ









Μπορούν να οριστούν ως και δύο στάδια - λειτουργίες στο μαγείρεμα. Σε περίπτωση που η μία λειτουργία είναι η απόψυξη θα πρέπει να ξεκινήσετε με αυτή.

**Σημ.: Το αυτόματο μαγείρεμα δεν μπορεί να λειτουργήσει ταυτόχρονα με το μαγείρεμα πολλαπλών σταδίων.**

Παράδειγμα: Σε περίπτωση που θέλετε να μαγειρέψετε με 80% ισχύ μικροκυμάτων για 5 λεπτά + με 60% ισχύ μικροκυμάτων για 10 λεπτά, ακολουθήστε τα εξής βήματα:

- (1) Πιέστε **"POWER"** 1 φορά, κατόπιν πιέστε **"8"** για επιλογή 80% ισχύος μικροκυμάτων.
- (2) Πιέστε **"TIME COOK"** 1 φορά, κατόπιν πιέστε **"5", "0", "0"** για να ορίσετε τη διάρκεια μαγειρέματος.
- (3) Πιέστε **"POWER"** 1 φορά ακόμη, κατόπιν πιέστε **"6"** για επιλογή 60% ισχύος μικροκυμάτων.
- (4) Πιέστε **"TIME COOK"** 1 φορά, κατόπιν πιέστε **"1", "0", "0", "0"** για να ορίσετε τη διάρκεια μαγειρέματος.
- (5) Πιέστε **"START/ +30 SEC."** για να ξεκινήσει το μαγείρεμα.

## 18. ΛΕΙΤΟΥΡΓΙΑ ΠΑΙΔΙΚΟΥ ΚΛΕΙΔΩΜΑΤΟΣ

Κλειδώμα: Σε λειτουργία αναμονής πιέστε **"STOP/CANCEL"** για τρία δευτέρα. Θα ακούσετε ένα παρατεταμένο κουδούνι και στην οθόνη θα προβάλλεται η ένδειξη "          



# ΟΔΗΓΙΕΣ ΛΕΙΤΟΥΡΓΙΑΣ

- α. Σε κατάσταση αναμονής, πιέστε **"0/MEMORY"** δύο φορές, σταματήστε όταν η ένδειξη στην οθόνη δείξει "2".
- β. Πιέστε **"POWER"** μια φορά, η ένδειξη στην οθόνη είναι **"PL10"**, κατόπιν πιέστε **"8"** και η ένδειξη στην οθόνη δείχνει "PL8".
- γ. Πιέστε **"TIME COOK"** μια φορά, then κατόπιν πιέστε διαδοχικά **"3","2","0"**.
- δ. Πιέστε **"START/ +30 SEC."** για αποθήκευση της ρύθμισης. Το κουδούνι θα ηχήσει μια φορά και η συσκευή θα επιστρέψει σε κατάσταση αναμονής. Εάν πιέσετε **"START/+30SEC."** ξανά, η διαδικασία θα αποθηκευθεί ως "μνήμη 2".
- ε. Η διαδικασία θα παραμείνει αποθηκευμένη αν δεν διακοπεί το ρεύμα. Εάν διακοπεί, πρέπει να επαναλάβετε τη διαδικασία από την αρχή.
- στ. Εάν θέλετε να εκτελέσετε την αποθηκευμένη διαδικασία, σε κατάσταση αναμονής πιέστε **"0/MEMORY"** δύο φορές, η ένδειξη στην οθόνη εμφανίζει "2", κατόπιν πιέστε **"START/+30SEC"**.

## 20. ΔΙΕΡΕΥΝΗΤΙΚΕΣ ΛΕΙΤΟΥΡΓΙΕΣ

- (1) Κατά την κανονική λειτουργία του φούρνου πιέστε **"CLOCK/ TIMER"**, στην οθόνη θα εμφανιστεί η ένδειξη του ρολογιού για 3 δεύτερα.
- (2) Κατά την κανονική λειτουργία του φούρνου πιέστε **"POWER"** για να μάθετε το επίπεδο ισχύος μικροκυμάτων και θα εμφανιστεί η τρέχουσα ισχύς μικροκυμάτων. Μετά από τρία δευτερόλεπτα ο φούρνος θα επιστρέψει στην προηγούμενη κατάσταση. Στην κατάσταση μαγειρέματος πολλαπλών σταδίων, ο τρόπος διερεύνησης μπορεί να γίνει με τον ίδιο τρόπο όπως παραπάνω.

## 21. ΛΕΙΤΟΥΡΓΙΑ ΥΠΕΝΘΥΜΙΣΗΣ ΤΕΛΟΥΣ ΜΑΓΕΙΡΕΜΑΤΟΣ

Όταν τελειώσει το μαγείρεμα, το κουδούνι θα ηχήσει 5 φορές ως ειδοποίηση για το τέλος μαγειρέματος.

## 22. ΑΛΛΕΣ ΠΛΗΡΟΦΟΡΙΕΣ

- (1) Σε κατάσταση αναμονής, εάν το ρολόι δείχνει την τρέχουσα ώρα, το εικονίδιο " : " θα αναβοσβήνει, διαφορετικά θα δείχνει **"0:00"**.
- (2) Σε κατάσταση λειτουργίας, η οθόνη εμφανίζει την αντίστοιχη ρύθμιση.
- (3) Σε κατάσταση λειτουργίας ή παύσης, η οθόνη εμφανίζει τον υπολειπόμενο χρόνο μαγειρέματος.

## Αντιμετώπιση προβλημάτων

Φυσιολογικές λειτουργίες	
<b>Αλληλεπίδραση φούρνου μικροκυμάτων με την τηλεόραση</b>	Ενδέχεται να υπάρχουν παρεμβολές στη ράδιο ή την τηλεόραση όταν λειτουργεί ο φούρνος. Είναι παρόμοιο με τις παρεμβολές με μικρές ηλεκτρικές συσκευές όπως το μίξερ, η σκούπα κλπ. Είναι φυσιολογικό.
<b>Αμυδρό φως φούρνου</b>	Σε λειτουργία χαμηλής ισχύος ο φωτισμός του φούρνου μπορεί να χαμηλώσει. Είναι φυσιολογικό.
<b>Συσσώρευση ατμού στην πόρτα και διαφυγή ατμού από τις οπές</b>	Κατά το μαγείρεμα ενδέχεται να αναδύεται ατμός από το φαγητό. Ο περισσότερος θα εξέρχεται από τους αεραγωγούς. Ενδέχεται να συσσωρευτεί ατμός και σε πιο ψυχρές επιφάνειες όπως η πόρτα. Είναι φυσιολογικό.
<b>Κατά λάθος εκκίνηση του φούρνου χωρίς περιεχόμενο.</b>	Απαγορεύεται η χρήση του φούρνου χωρίς περιεχόμενο φαγητό / ρόφημα κλπ. Είναι εξαιρετικά επικίνδυνο!

Πρόβλημα	Πιθανή Αιτία	Αντιμετώπιση
<b>Ο φούρνος δεν ενεργοποιείται</b>	1) Δεν έχει τοποθετηθεί σωστά το καλώδιο στην πρίζα	Αφαιρέστε από την πρίζα. Ξανασυνδέστε σε 10".
	2) Καμένη ασφάλεια / Προστασία βραχυκυκλώματος	Αντικαταστήστε την ασφάλεια και/ή επισκευάστε την προστασία βραχυκυκλώματος με τη βοήθεια εξειδικευμένου τεχνικού.
	3) Πρόβλημα πρίζας	Δοκιμάστε στην ίδια πρίζα και άλλες ηλεκτρικές συσκευές.
<b>Ο φούρνος δεν θερμαίνεται</b>	4) Δεν έχει κλείσει καλά η πόρτα	Κλείστε την πόρτα καλά.

## ΣΗΜΕΙΩΣΗ ΓΙΑ ΤΗΝ ΑΝΑΚΥΚΛΩΣΗ



Το προϊόν που αγοράσατε έχει σχεδιαστεί και κατασκευαστεί με υλικά υψηλών προδιαγραφών και εξαρτήματα που μπορούν να ανακυκλωθούν και να ξαναχρησιμοποιηθούν. Το σύμβολο υποδεικνύει ότι οι ηλεκτρικές και ηλεκτρονικές συσκευές, στο τέλος της ζωής τους, θα πρέπει να μεταφέρονται σε ειδικούς χώρους απορριμμάτων, ξεχωριστά από τα σκουπίδια του σπιτιού σας. Παρακαλούμε, ρωτήστε τον τοπικό σας δήμο για τον χώρο απόρριψης ηλεκτρικών και ηλεκτρονικών συσκευών ή για τοποθεσία απόρριψης συσκευών προς ανακύκλωση. Στις χώρες της Ευρωπαϊκής Ένωσης, υπάρχουν σημεία συγκέντρωσης χρησιμοποιημένων ηλεκτρικών και ηλεκτρονικών συσκευών.

Παρακαλούμε βοηθήστε μας να προστατέψουμε το περιβάλλον που ζούμε!

## ΔΗΛΩΣΗ ΣΥΜΜΟΡΦΩΣΗΣ

Με την παρούσα, δηλώνουμε ότι η παρούσα συσκευή συμμορφώνεται προς τις ουσιώδεις απαιτήσεις και τις λοιπές διατάξεις των παρακάτω οδηγιών:

EMC-Directive: 14 / 30 / EU

Low Voltage Directive: 14 / 35 / EU

ErP Directive 09 / 125 / EC

CE Marking: 93 / 68 / EEC

RoHS Directive: 11 / 65 / EU Delegated Directive (EU) 15 / 863

Αντίγραφο της Δήλωσης Συμμόρφωσης υπάρχει στο:

[www.morris.gr](http://www.morris.gr)





**ΕΙΣΑΓΩΓΕΑΣ**  
**Καλλιόπη Καρύδα & ΣΙΑ Ε.Ε.**  
17ης Νοεμβρίου 87Α  
55535, Πυλαία, Θεσσαλονίκη  
Τηλ. 2316 006600  
Fax. 2316 006650  
[www.morris.gr](http://www.morris.gr)