

Tiny Love™

3-in-1 Rocker-Napper

3 Modes of Use:

- 1 Rock & Play
- 2 Napper
- 3 Stable Seat

180210E001, 00503 (brown)

180220E001, 00504 (red)

180280E001, BN096 (grey-turquoise)

180420E001, BN104 (Decor black)

Scan to see
how to use



- 1** Rock & Play
0-9kg



- 2** Napper
0-9kg



- 3** Stable Seat
0-18kg

E8021IS458 0C

3-In-1 Rocker-Napper

3 Modes of Use: ① Rock & Play ② Napper ③ Stable Seat

INSTRUCTION GUIDE

IMPORTANT: READ ALL INSTRUCTIONS BEFORE USING THE PRODUCT.
KEEP THESE INSTRUCTIONS FOR FUTURE USE AS THEY CONTAIN IMPORTANT INFORMATION.

- The maximum weight of the child of which the product is intended is 40lbs/18Kg.
- This product contains small parts which are for adult assembly only. Philips screwdriver required (not included).
- Remove all packaging materials before use. Suffocation Hazard.

WARNING: Prevent serious injury or death:

- Never leave the child unattended.

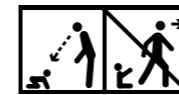

- This product is not intended for unsupervised or prolonged periods of sleep.
- Always use restraint system until child is able to climb in and out of the product unassisted.
- Do not use this product as a "Napper" when the infant begins to push up on hands and knees.
- Do not use this product as a "Rock & Play" for a child able to sit up unassisted.
- The upright position ("seat" mode) is only for children who have developed enough upper body control to sit up without tipping forward.
- FALL HAZARD: Child's activity may move product, use only on floor. Never use on any elevated surface.
- SUFFOCATION HAZARD: Never use on a soft surface (bed, sofa, cushion), as product may tip over and cause suffocation.
- Never use this product without the "Incline support" (Figure J, page 11).
- The toy arm is not a carry handle. Never use the toy arm to carry the product.
- Toy arm should be removed from the seat when child start to sit independently. The hole should be covered by its attached cap.
- NEVER lift infant seat with child in it.
- NEVER use infant seat as a car seat.
- Check this product regularly that all assembly fittings are tightened properly before use.
- Do not use if any parts or screws are loose or missing or if there are any signs of damage or broken parts.
- Do not substitute, modify or alter parts. Contact the manufacturer if replacement parts or additional instructions are needed.
- Young children should not be allowed to play unsupervised in the vicinity of the product.
- Batteries not included. For electronic toy: 3 AAA/LR03 (1.5V). For vibration box: 1 C/LR14 (1.5V).

Other battery information:

- Do not mix old and new batteries.
- Do not mix alkaline, standard (carbon-zinc) or rechargeable (nickelcadmium) batteries.
- Remove the batteries for long-term storage or periods of non-use.
- We recommend alkaline batteries for longer battery life.
- Non rechargeable batteries are not to be recharged.
- Rechargeable batteries are to be removed from the unit before being charged.
- Rechargeable batteries are only to be charged under adult supervision.
- Only batteries of the same or equivalent type as recommended are to be used.
- Batteries are to be inserted with the correct polarity.
- The supply terminals are not to be short-circuited.
- Check that all contact surfaces are clean and bright before installing batteries.
- Batteries should be replaced by adults only.
- Exhausted batteries are to be removed from a product.
- Do not burn batteries. Dispose of batteries in a safe and appropriate manner.
- Install new batteries and retry function before calling Consumer Relations.

Care & Storage:

1. Washing instructions: All fabrics are machine washable.
 - Machine wash cold, Mild cycle
 - Do not bleach
 - Line drying
 - Do not tumble dry
 - Do not iron
 - Do not dry-clean
2. DO NOT submerge other parts of the product in water.
3. Remove batteries when stored for long periods of non-use.

FCC information:

This device complies with Part 15 of the FCC Rules. Operation is subject to the following two conditions:

1. This device may not cause harmful interference, and
2. This device must accept any interference received, including interference that may cause undesired operation.

RADIO AND TELEVISION INTERFERENCE

This equipment has been tested and found to comply with the limits for a Class B digital device, pursuant to Part 15 of the FCC rules. These limits are designed to provide reasonable protection against harmful interference in a residential installation.

This equipment generates uses and can radiate radio frequency energy and, if not installed and used in accordance with the instructions, may cause harmful interference to radio communications. However, there is no guarantee that interference will not occur in a particular installation. If this equipment does cause harmful interference to radio or television reception, which can be determined by turning the equipment off and on, the user is encouraged to try to correct the interference by one or more of the following measures:

- Reorient or relocate the receiving antenna.
- Increase the separation between the equipment and the receiver.
- Connect the equipment into an outlet on a circuit different from that to which the receiver is connected.
- Consult the dealer or an experienced radio/TV technician for help.
- Changes and Modifications not expressly approved by the manufacturer or registrant of this equipment can void your authority to operate this equipment under Federal Communications Commission's rules.

Transat Jeu et Sommeil 3 in 1

3 modes d'utilisation: ① Transat Jeu ② Transat ③ Siège

NOTICE D'UTILISATION

IMPORTANT: BIEN LIRE TOUTES LES INSTRUCTIONS AVANT D'UTILISER LE PRODUIT.
CONSERVEZ CES INSTRUCTIONS POUR RÉFÉRENCE ULTÉRIEURE CAR ELLES CONTIENNENT DES INFORMATIONS IMPORTANTES.

- Le poids maximum d'un enfant auquel le produit est destiné est de 18kg/40lbs.
- Ce produit contient de petites pièces qui ne peuvent être assemblées que par des adultes. Nécessite un tournevis cruciforme (non fourni).
- Enlevez l'intégralité de l'emballage avant la première utilisation. Dangers de suffocation.

⚠️ AVERTISSEMENT : Pour éviter des blessures graves ou mortelles :

- Ne jamais laisser l'enfant sans surveillance.

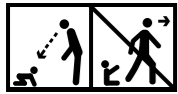

- Ce produit n'est pas fait pour de longs sommeils ou des sommeils non surveillés.
- Toujours utiliser le harnais tant que l'enfant n'est pas capable de s'asseoir dans le produit et de se lever seul.
- Ne pas utiliser le produit en tant que Transat sommeil quand l'enfant commence à se mettre à quatre pattes.
- Ne jamais utiliser en tant que Transat Jeu pour un enfant capable de s'asseoir seul.
- Le mode « siège » (position haute) ne convient qu'aux enfants qui contrôlent suffisamment leur corps pour rester assis sans tomber en avant.
- DANGER DE CHUTE : L'enfant, par son activité, peut faire bouger le transat. Utiliser uniquement au sol. Ne jamais utiliser sur une surface élevée.
- DANGER DE SUFFOCATION : Ne jamais utiliser sur une surface non stable (lit, canapé, coussin), le siège peut se renverser et entraîner l'asphyxie de l'enfant.
- Ne jamais utiliser ce produit sans le "support inclinateur" (Figure J, page 11).
- Le bras du jouet n'est pas une poignée. Ne jamais tenir le produit par le bras.
- NE JAMAIS soulever le siège de bébé si l'enfant est assis dans le siège.
- NE JAMAIS utiliser le siège pour bébé comme siège d'auto.
- Veillez à enlever le bras du siège dès que Bébé est capable de s'asseoir seul. Veillez à bien recouvrir l'orifice avec le couvercle joint.
- Vérifiez régulièrement cet article pour vous assurer, avant l'utilisation, que tous les éléments sont bien fixés.
- Ne pas utiliser si certaines pièces ou vis sont manquantes ou dévissées ou si elles sont abîmées ou cassées.
- Ne pas changer ni modifier aucune pièce. Contactez le fabricant en cas de besoin de pièces de rechange ou d'instructions supplémentaires.
- Ne laissez pas les jeunes enfants jouer seuls à proximité du produit.
- Piles non fournies. Pour le jouet électronique: 3 AAA/LR03 (1.5V). Pour la boîte à vibrations: 1 C/LR14 (1.5V).

Informations supplémentaires concernant les piles:

- Ne pas mélanger piles usées et piles neuves.
- Ne pas mélanger les piles alcalines, standard (carbon-zinc), ou rechargeables (nickel-cadmium).
- Enlever les piles avant une longue période de non utilisation.
- Nous vous recommandons d'utiliser des piles alcalines qui durent plus longtemps.
- Ne pas tenter de recharger des piles non rechargeables.
- Enlever les piles rechargeables de l'unité avant de les recharger.
- Ne recharger des piles qu'en présence d'un adulte.
- N'utiliser que des piles de type identique ou similaire.
- Veiller, en insérant les piles, à bien respecter la polarité.
- Ne pas court-circuiter les pôles.
- Bien vérifier que toutes les surfaces contact sont bien propres avant d'insérer les piles.
- Seuls des adultes peuvent remplacer les piles.
- Enlever du produit les piles usées.
- Ne pas jeter les piles au feu. Débarrassez-vous des piles usagées comme il se doit.
- Pour les produits électroniques, insérer de nouvelles piles et tenter de faire fonctionner le produit à nouveau avant d'appeler le Service Clientèle.

Entretien et non-utilisation:

- Instructions de lavage : Tous les tissus sont lavables en machine.
 - Lavage en machine à l'eau froide, cycle délicat
 - Ne pas blanchir
 - Suspendre (sur une corde) pour le séchage
 - Ne pas sécher en machine
 - Ne pas repasser
 - Ne pas nettoyer à sec
- NE PAS plonger aucune partie du produit dans l'eau.
- Enlever les piles avant une longue période de non utilisation.

Informations FCC:

Ce dispositif est conforme à la section 15 des réglementations de la FCC. Son fonctionnement est soumis aux deux conditions suivantes :

- Cet appareil ne doit pas causer d'interférences nuisibles, et
- Cet appareil doit accepter toute interférence reçue y compris du type pouvant créer un fonctionnement indésirable.

INTERFERENCE RADIO ET TELEVISION

Cet équipement a été testé et déclaré conforme aux limites pour appareils numériques de classe B, selon la section 15 des règlements de la FCC. Ces limites sont destinées à assurer une protection raisonnable contre les interférences nuisibles dans une installation résidentielle. Cet équipement produit, utilise et peut émettre de l'énergie radio électrique et, s'il n'est pas installé et utilisé conformément aux présentes peut causer des interférences nuisibles aux communications radio. Cependant, il se peut que des interférences se produisent dans une installation particulière. Si cet appareil cause des interférences nuisibles à la réception des signaux de radio ou de télévision, ce qui peut être déterminé en mettant l'appareil sous et hors tension, l'utilisateur peut essayer d'éliminer les interférences en prenant une ou plusieurs des mesures ci-dessous:

- Réorienter ou repositionner l'antenne réceptrice.
- Augmenter la distance séparant l'équipement du récepteur.
- Brancher l'équipement à une prise de courant faisant partie d'un autre circuit que celui sur lequel est branché le récepteur
- Demander éventuellement conseil à un fournisseur ou technicien spécialisé.

Tout changement ou modification n'ayant pas été expressément approuvé(e) par le fabricant ou le déclarant de cet équipement peut annuler votre autorisation d'utiliser cet appareil au titre de la FCC.

Hamaca balancín 3 en 1

3 Modos de uso: ① Mecerse y jugar ② Almohadilla ③ Asiento estable

GUÍA DE INSTRUCCIONES

IMPORTANTE: LEA BIEN TODAS LAS INSTRUCCIONES ANTES DE UTILIZAR EL PRODUCTO.
GUARDE LAS INSTRUCCIONES PARA USARLAS EN EL FUTURO YA QUE TIENEN INFORMACIÓN IMPORTANTE.

- Este producto sólo puede soportar un peso máximo de 18kg/40lbs.
- Este producto contiene piezas pequeñas cuyo montaje debe realizarlo siempre un adulto. Se requiere un destornillador Philips (no incluido).
- Retire todo el material de embalaje antes de utilizarlo. Peligro de asfixia.

⚠️ ADVERTENCIA: evite lesiones graves o la muerte:

- Nunca deje al niño solo.



- Este producto no es adecuado para periodos de sueño prolongados o no vigilados.
- Utilice siempre el sistema de retención hasta que el niño pueda subir y bajar del producto sin ayuda.
- No utilice este producto como balancín cuando el niño comience a empujar con las manos o las rodillas.
- No lo utilice nunca como balancín o para mecerse y jugar si el niño es capaz de levantarse sin ayuda.
- El modo asiento (posición alta) sólo es apto para niños que ya han desarrollado un control de la parte superior del cuerpo lo suficientemente bueno como para sentarse sin inclinarse hacia adelante.
- RIESGO DE CAÍDA: El movimiento del niño puede provocar que este producto se desplace. Utilícese solamente apoyado sobre el suelo. No se debe colocar nunca en superficies elevadas.
- RIESGO DE ASFIXIA: Nunca use sobre una superficie blanda (cama, sofá, cojín), ya que el producto puede caerse y causar asfixia.
- No utilice nunca este producto sin el cojín inclinado (Figura J, página 11).
- El brazo del juguete no es una manija. Nunca use el brazo del juguete para acarrear el producto.
- NUNCA levante el asiento saltarín para bebés con el niño sentado.
- NUNCA use el asiento saltarín para bebés como autoasiento.
- El brazo del juguete debe ser retirado del asiento cuando el niño comience a sentarse de forma independiente. El agujero debe ser cubierto con la tapa adjunta.
- Compruebe regularmente que todos los accesorios de montaje en el producto estén bien ajustados antes de su uso.
- No lo use si las partes o los tornillos están flojos o si faltan, o si hay algún signo de daño o piezas rotas.
- No sustituya, modifique o altere las partes. Contacte con el fabricante si necesita piezas de recambio o instrucciones adicionales.
- No se debe permitir a los niños pequeños jugar sin supervisión en las proximidades del producto.
- Pilas no incluidas. Para juguete electrónico: 3 AAA/LR03 (1.5V). Para caja de vibración: 1 C/LR14 (1.5V).

Más informaciones sobre baterías:

- No mezcle las baterías viejas y nuevas.
- No mezcle baterías alcalinas, estándar (carbono-zinc) o recargables (níquel-cadmio).
- Retire las baterías cuando las guarde por un período largo sin utilizar.
- Recomendamos el uso de baterías alcalinas para una mayor duración.
- Las baterías no recargables no deben ser recargadas.
- Deben sacarse las batería recargables de la unidad antes de recargarlos.
- Las baterías recargables deben recargarse sólo bajo la supervisión de un adulto.
- Utilice sólo baterías del mismo tipo o de un tipo equivalente recomendado por el fabricante.
- Las baterías deben introducirse correctamente teniendo en cuenta la polaridad.
- No cortocircuite los bornes.
- Compruebe que todas las superficies de contacto estén limpias y claras antes de instalar las baterías.
- La sustitución de las baterías deberá hacerse por adultos.
- Baterías agotadas deben sacarse de un producto.
- No queme las baterías. Deseche las baterías de forma segura y adecuada.
- Instale baterías nuevas y reintente si funcionan antes de llamar al Servicio del Cliente.

Cuidado y almacenamiento:

- Instrucciones de lavado: Todas las telas son lavables a máquina.
 - Lavar a máquina con agua fría
 - No usar blanqueador
 - Colgar para secar
 - No secar a maqui
 - No planchar
 - No lavar en seco
- NO sumerja ninguna parte del producto en agua.
- Retire las baterías cuando las guarde por un período largo sin utilizar.

Información de FCC:

Este dispositivo cumple con el Apartado 15 de las Reglas FCC. El funcionamiento está sujeto a las siguientes dos condiciones:

- Este dispositivo no debe provocar interferencias, Y
- Este dispositivo debe admitir las interferencias recibidas, incluso interferencias que causen un funcionamiento no deseado.

INTERFERENCIA CON RADIO Y TELEVISIÓN

Se ha comprobado que este equipo cumple los límites para dispositivos digitales de clase B, de acuerdo con el apartado 15 de las normas de la FCC. Estos límites han sido diseñados para proporcionar protección razonable contra interferencia en una instalación residencial. Este equipo genera y radia radiofrecuencias y, si no se instala y se utiliza según el manual de instrucciones, puede causar interferencias en comunicaciones por radio. Sin embargo, no se puede garantizar que dicha interferencia no ocurra en una instalación determinada. Si este equipo ocasiona interferencias perjudiciales en la recepción de radio o televisión, en cuyo caso el usuario está obligado a intentar corregir las interferencias tomando una o varias las siguientes medidas:

- Reorientar o re-instalar la antena receptora
- Aumentar la separación entre el equipo y el receptor
- Conecta el equipo a una toma de corriente en un circuito distinto de aquel al cual está conectado el receptor.
- Póngase en contacto con el distribuidor o con un técnico de radio y televisión.

Cualquier cambio o modificación que no se haya aprobado expresamente por el fabricante o el solicitante de este equipo, puede anular la garantía y el contrato de servicio técnico.

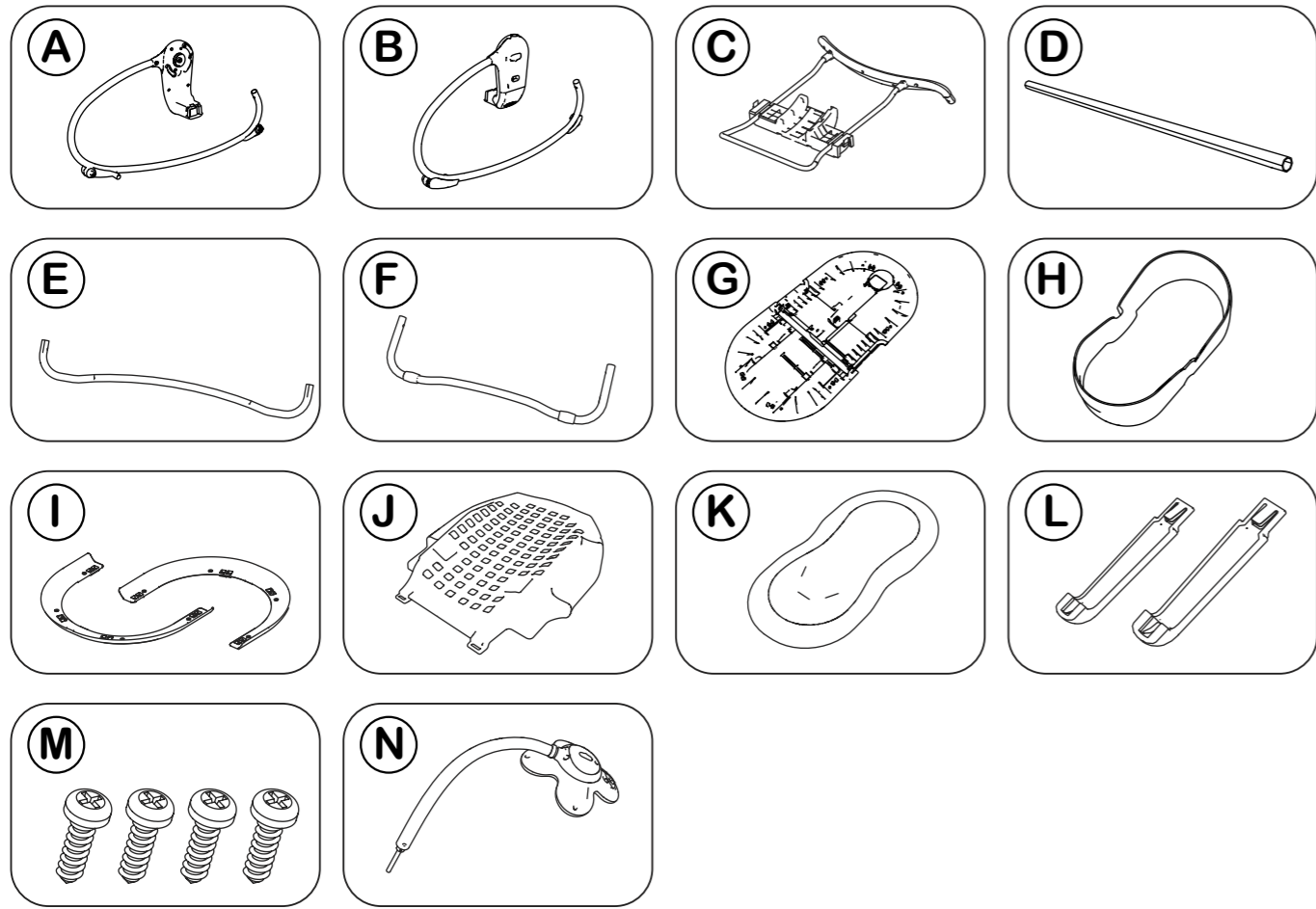

+

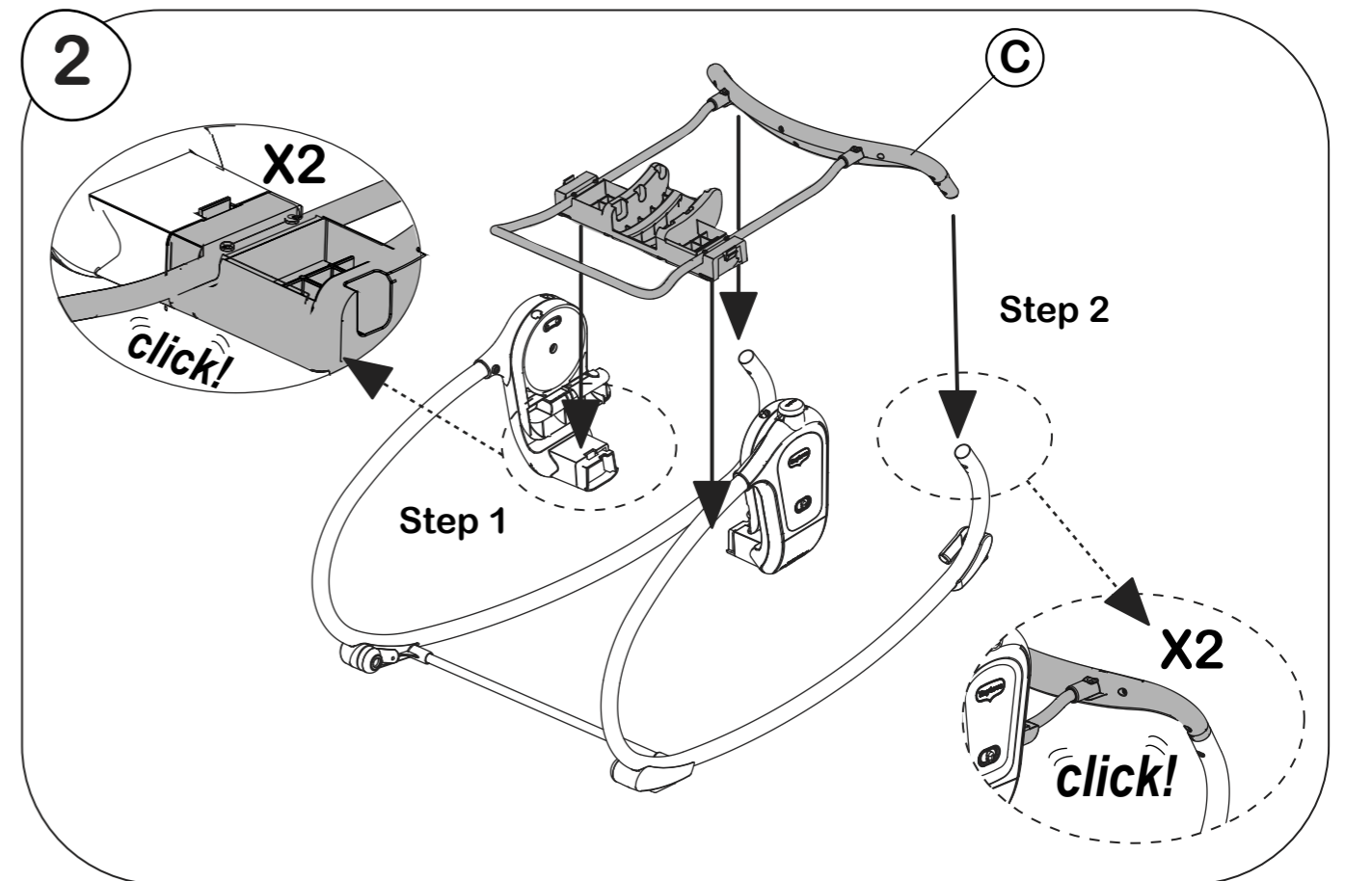
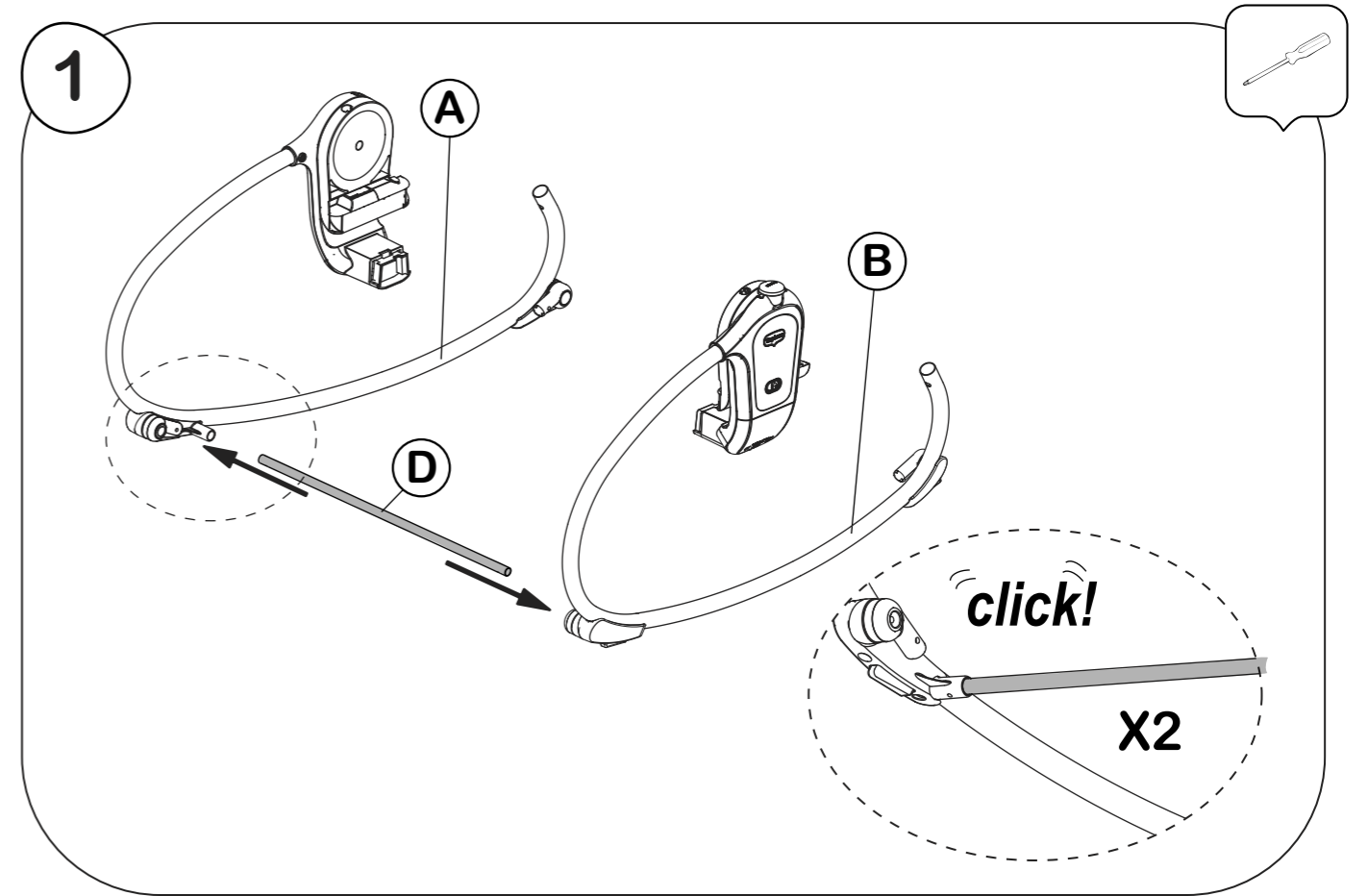
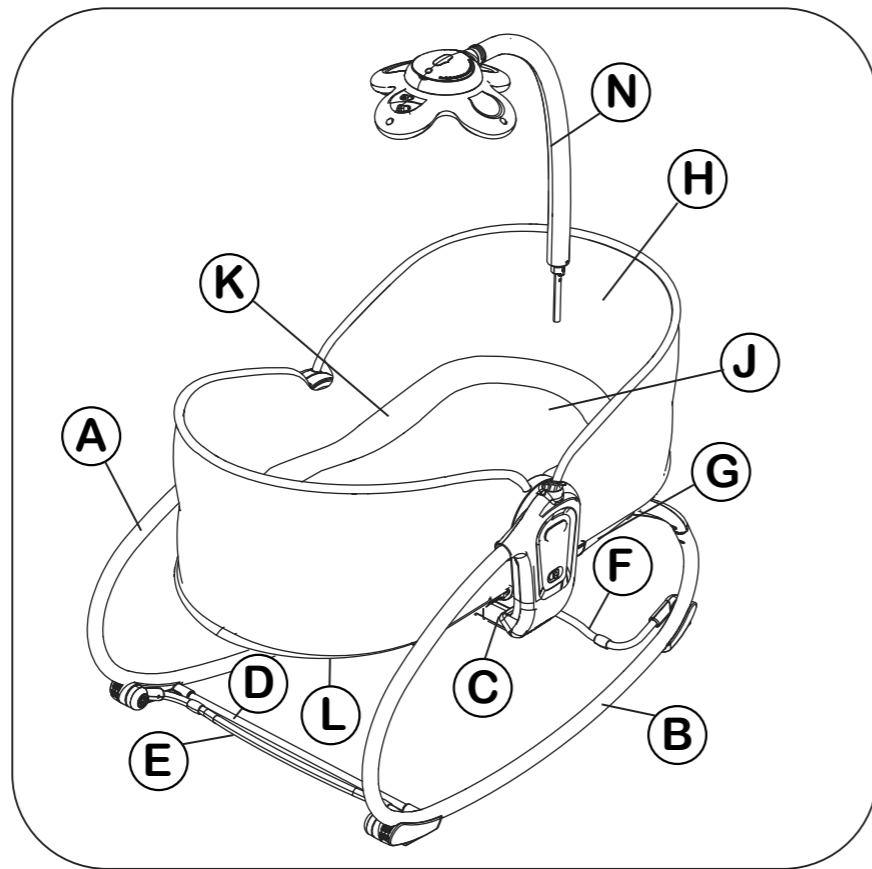
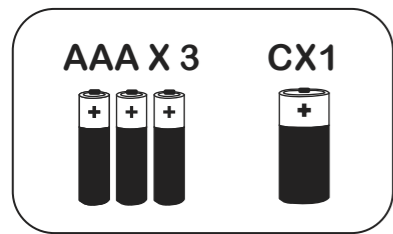
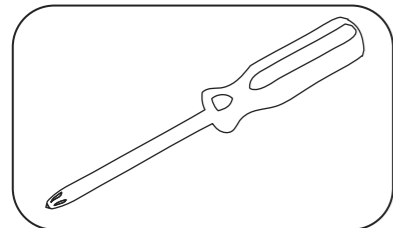

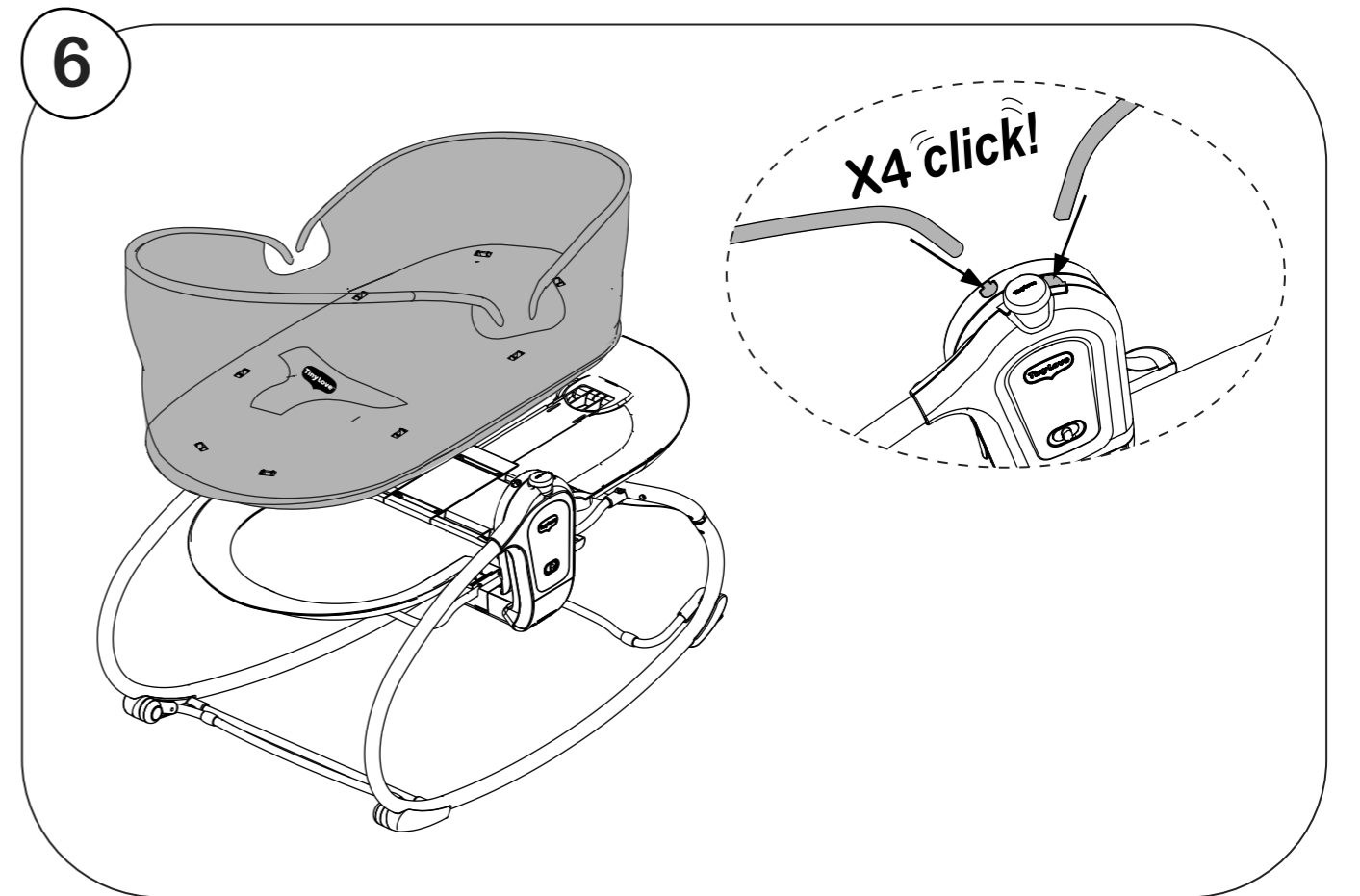
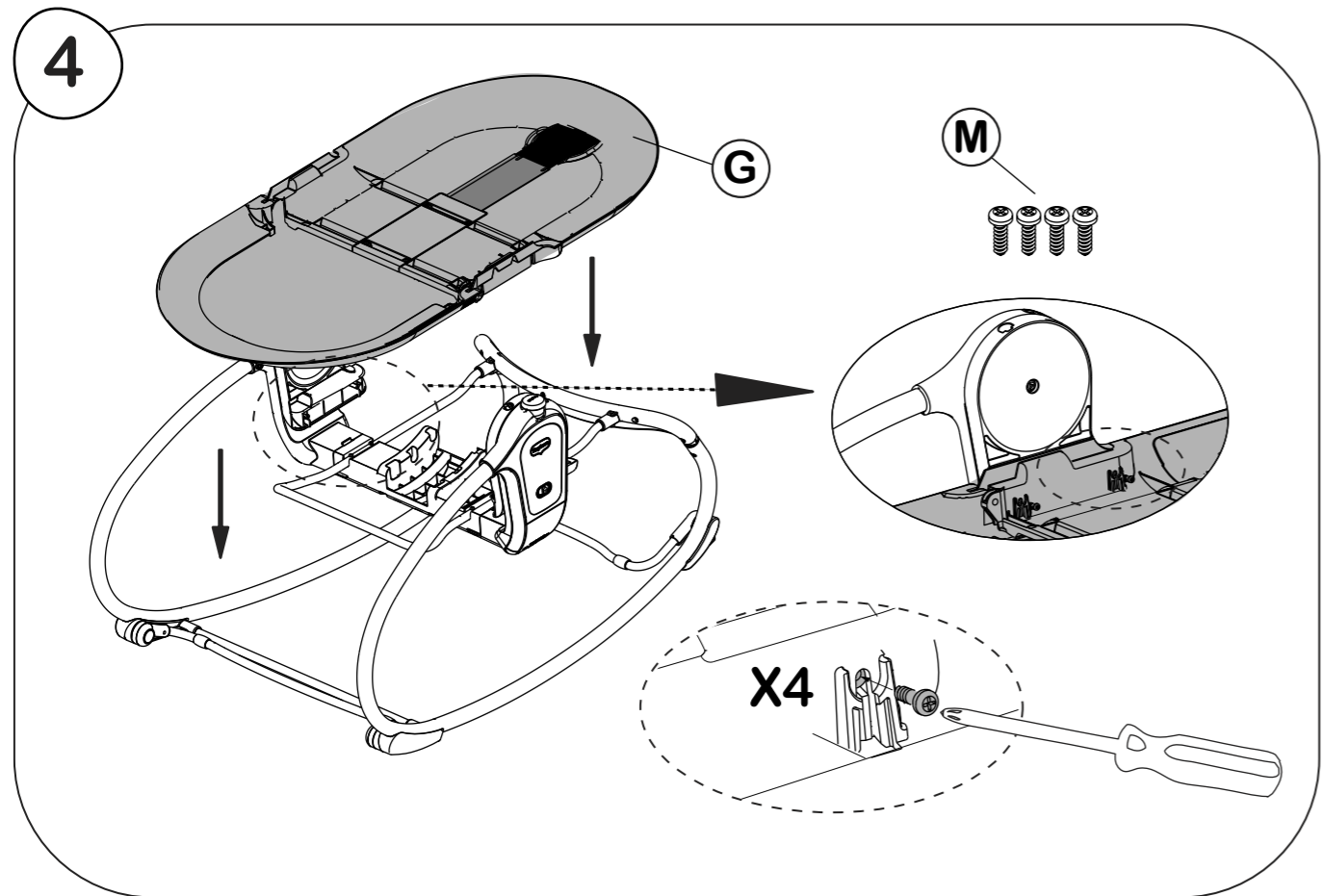
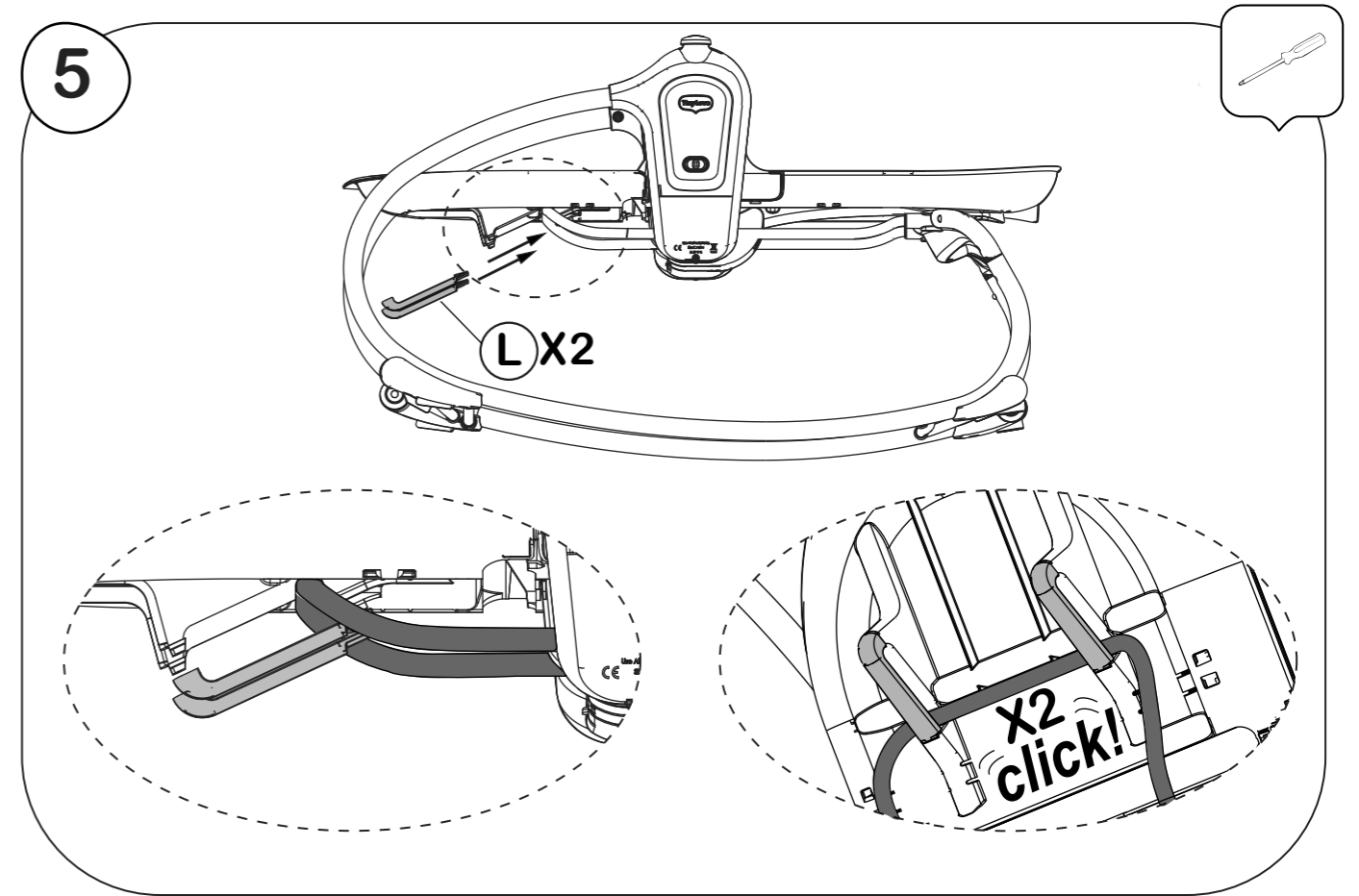
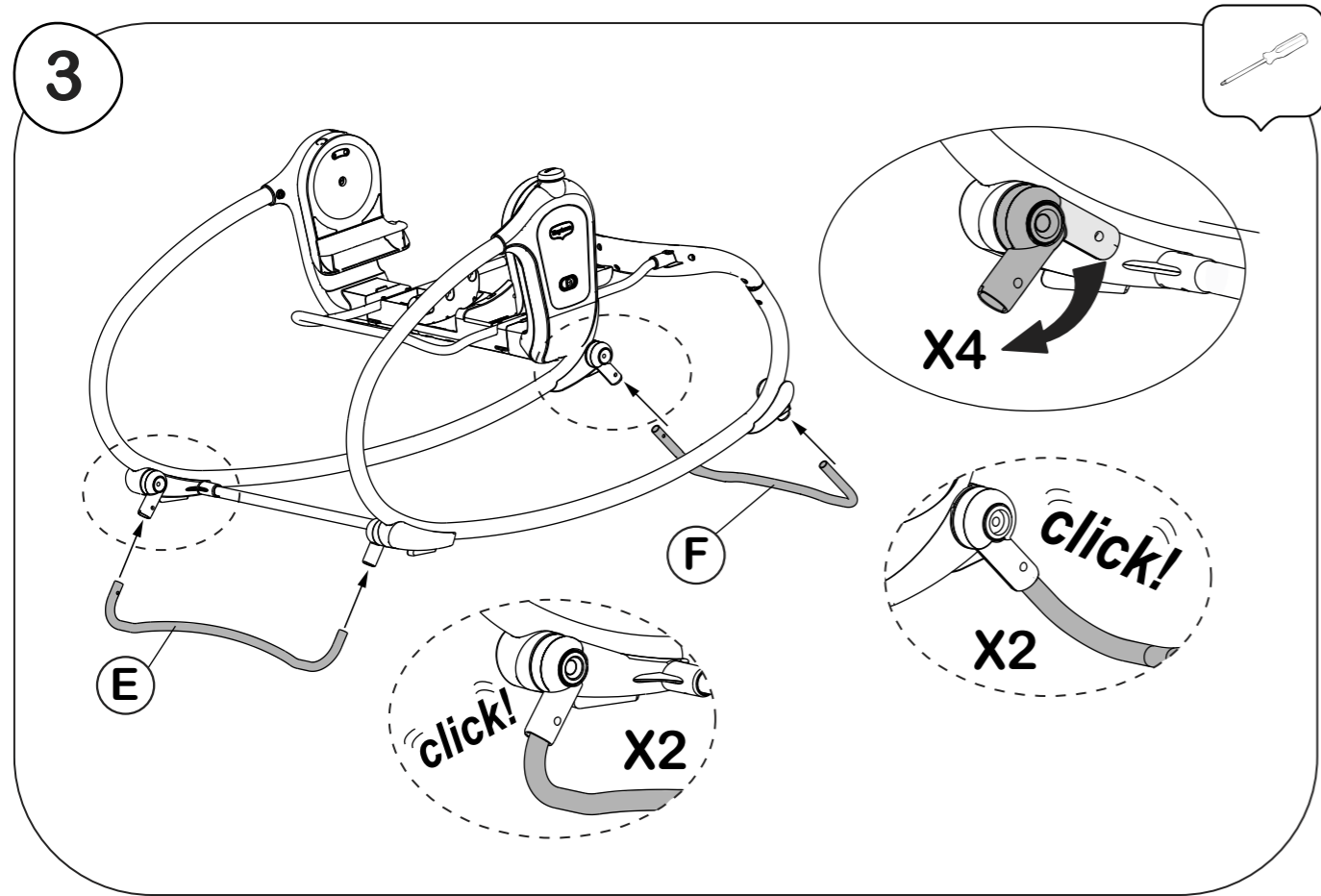

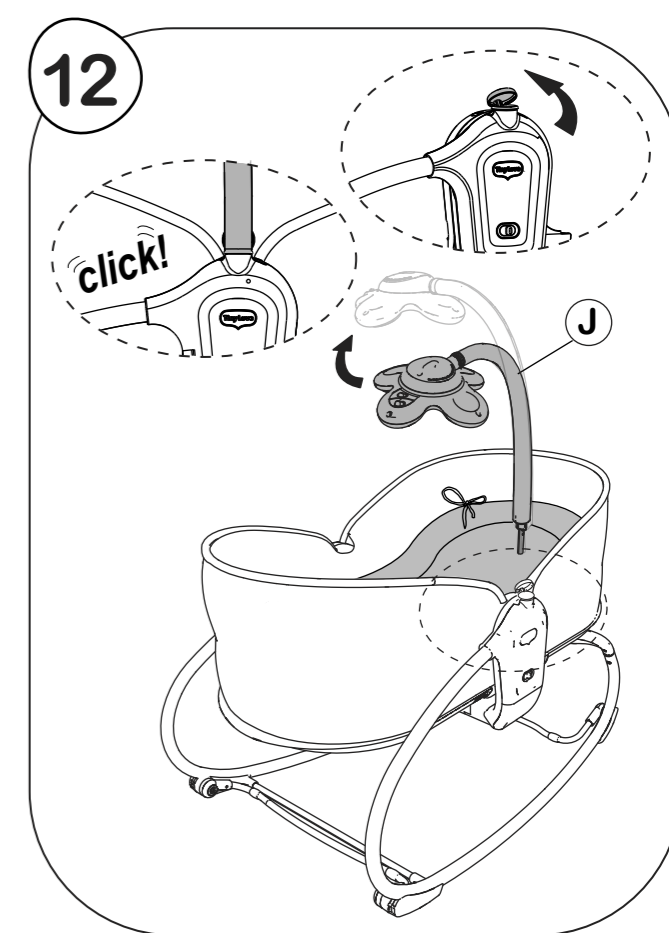
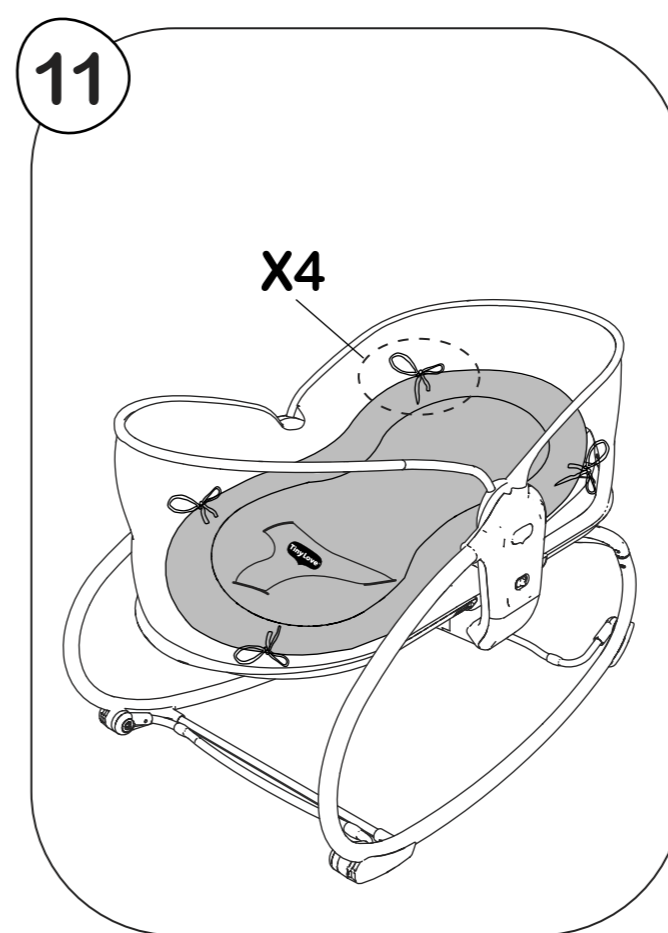
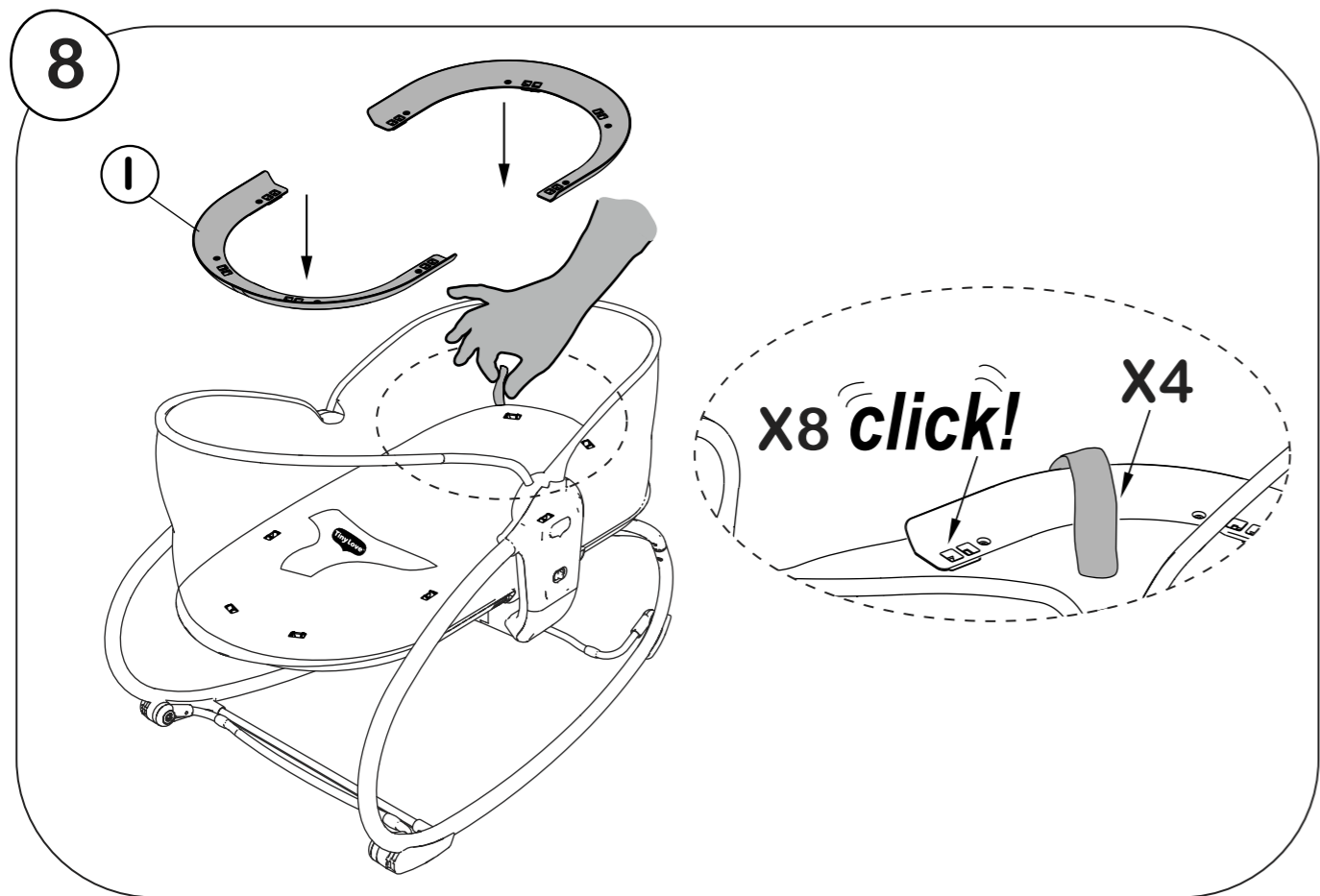
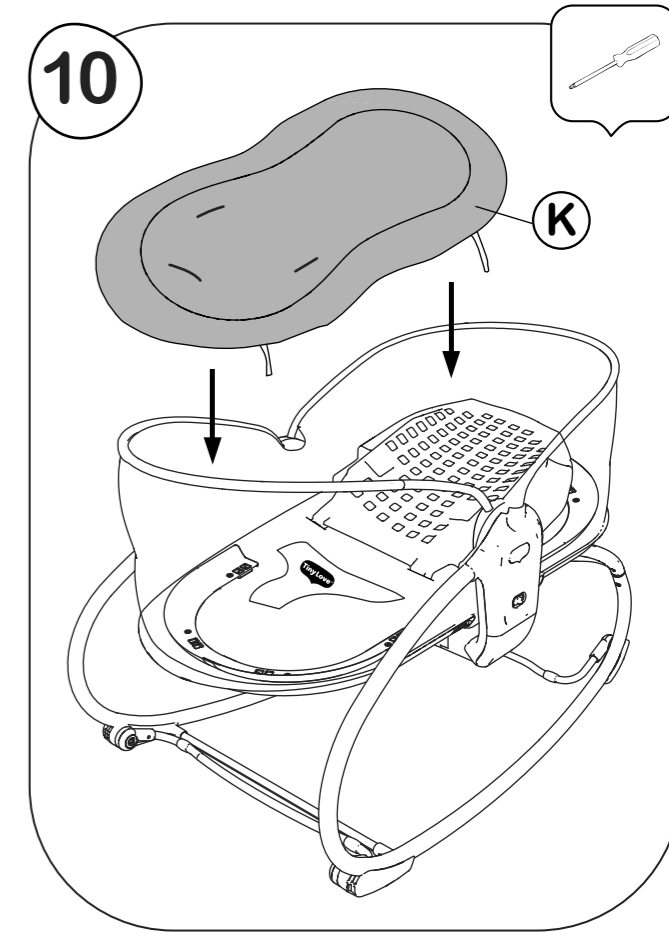
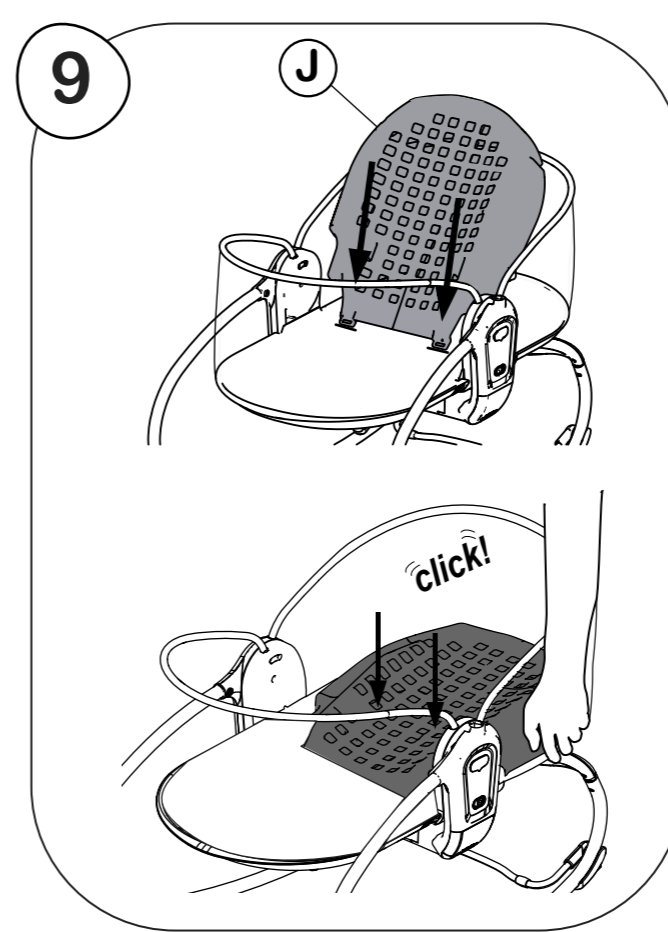
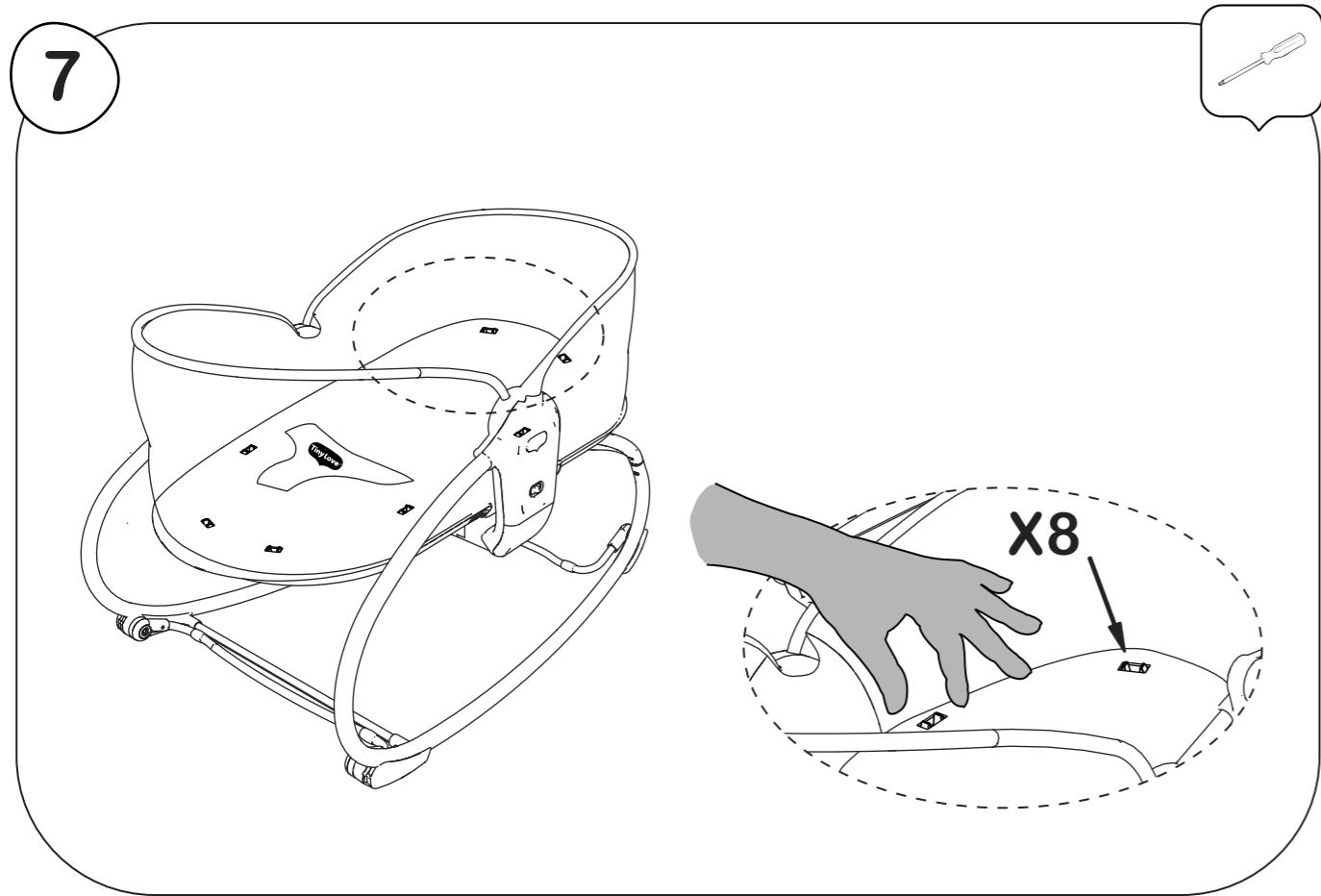

13

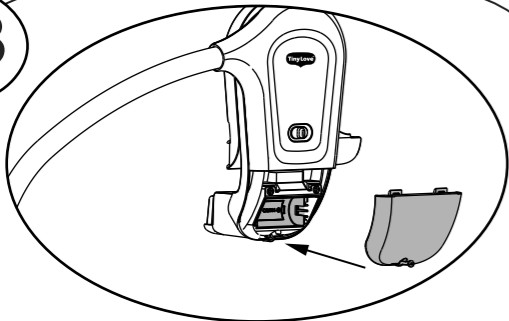

Installing Batteries

Use a Phillips head screwdriver to remove the battery door. Place 1 C-sized alkaline battery inside compartment as shown. Match the (+) and (-) symbols according to the diagram in the battery compartment.

Installation des piles

Utilisez un tournevis à tête cruciforme pour enlever le couvercle du compartiment. Introduire une pile alcaline C à l'intérieur du compartiment comme montré. Faites correspondre les symboles (+) et (-) conformément au schéma dans le compartiment à piles.

Colocación de las baterías

Use un destornillador Phillips para soltar la tapa de las pilas. Ponga en el compartimento 1 pila alcalina de tamaño C, tal como se muestra. Cerciórese de que los símbolos (+) y (-) coincidan con la ilustración del compartimento de las pila.

CX1

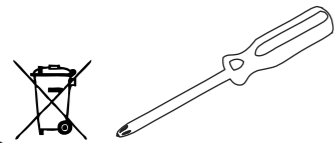

14

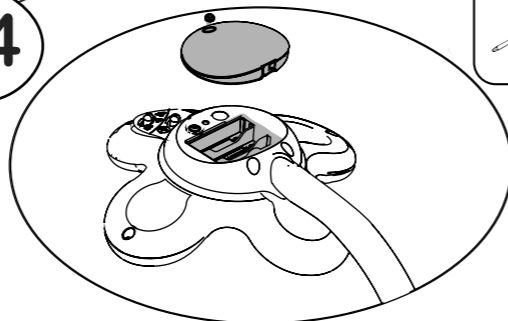

Installing Batteries

Use a Phillips head screwdriver to remove the battery door. Place 3 AAA-sized alkaline batteries inside compartment as shown. Match the (+) and (-) symbols according to the diagram in the battery compartment.

Installation des piles

Utilisez un tournevis à tête cruciforme pour enlever le couvercle du compartiment. Introduire 3 piles alcalines AAA à l'intérieur du compartiment comme montré. Faites correspondre les symboles (+) et (-) conformément au schéma dans le compartiment à piles.

Colocación de las baterías

Use un destornillador Phillips para soltar la tapa de las pilas. Ponga en el compartimento 3 pilas alcalinas de tamaño AAA, tal como se muestra. Cerciórese de que los símbolos (+) y (-) coincidan con la ilustración del compartimento de las pila.

AAA X 3

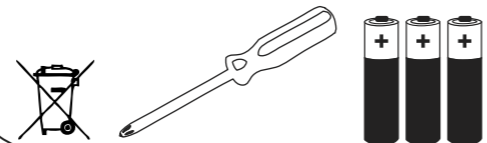

15



Incorrect lifting
Levage incorrecte
Elevación incorrecta

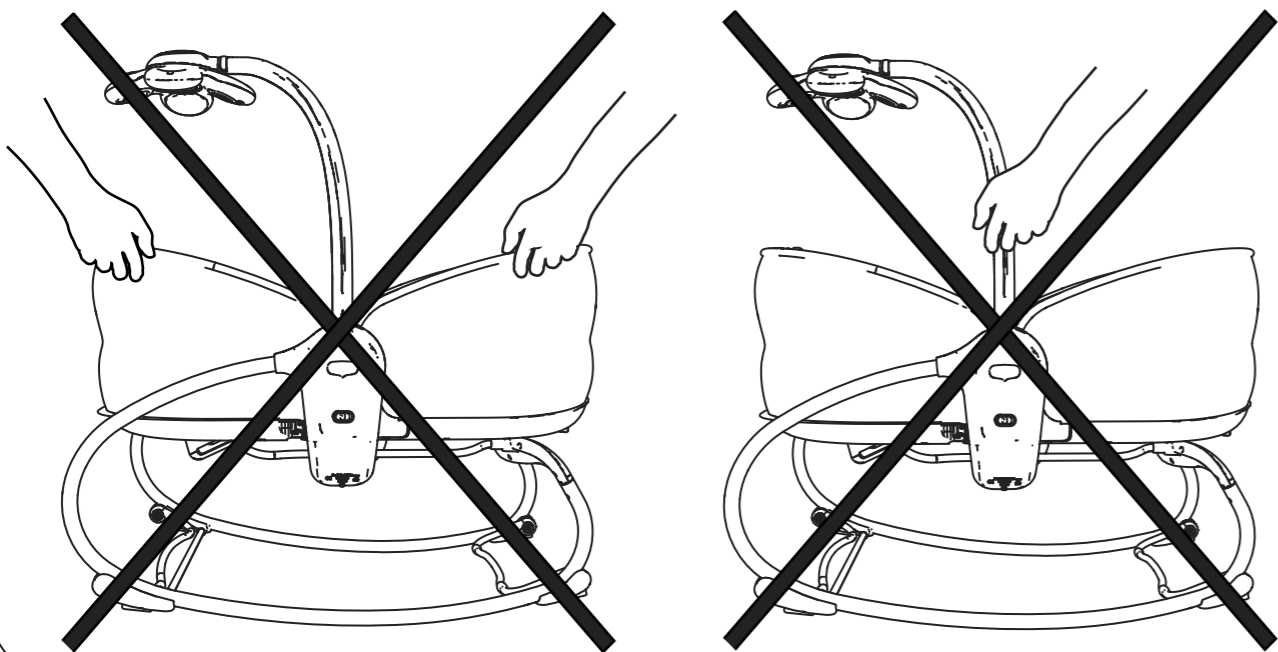

16

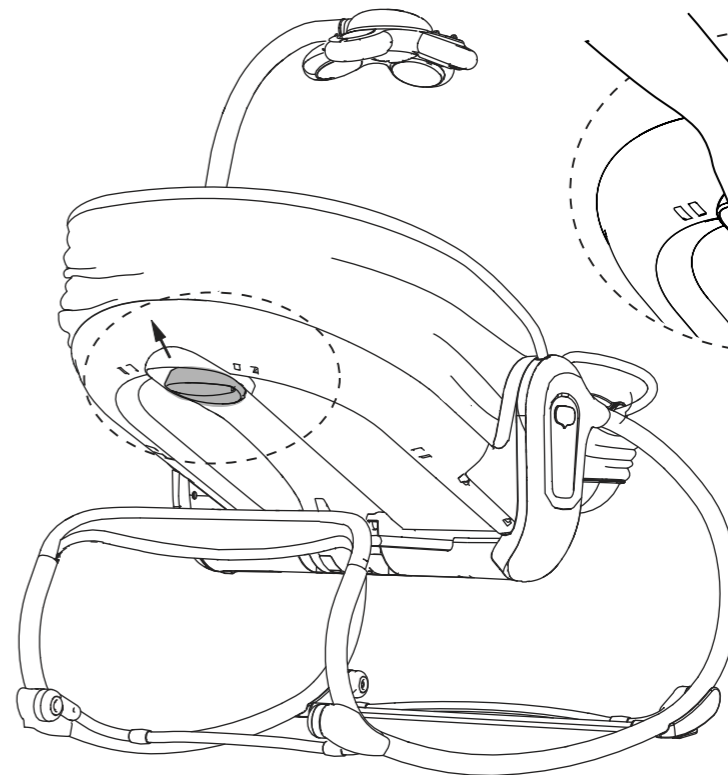
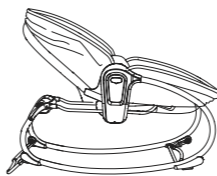
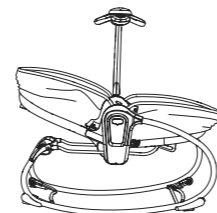
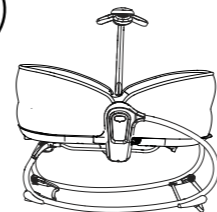

Rear view
VueA arrière
Vista trasera

Operation
Fonctionnement
Operación

17

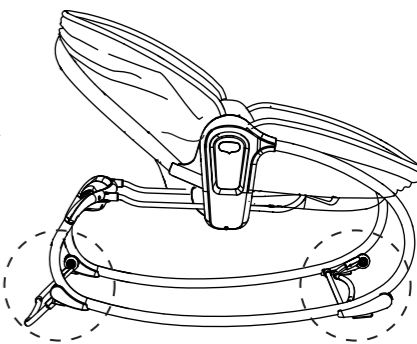
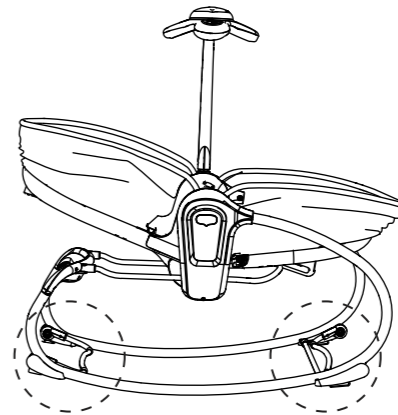
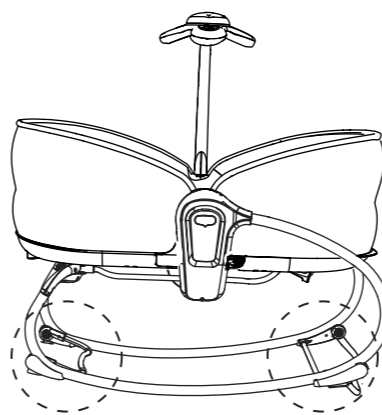

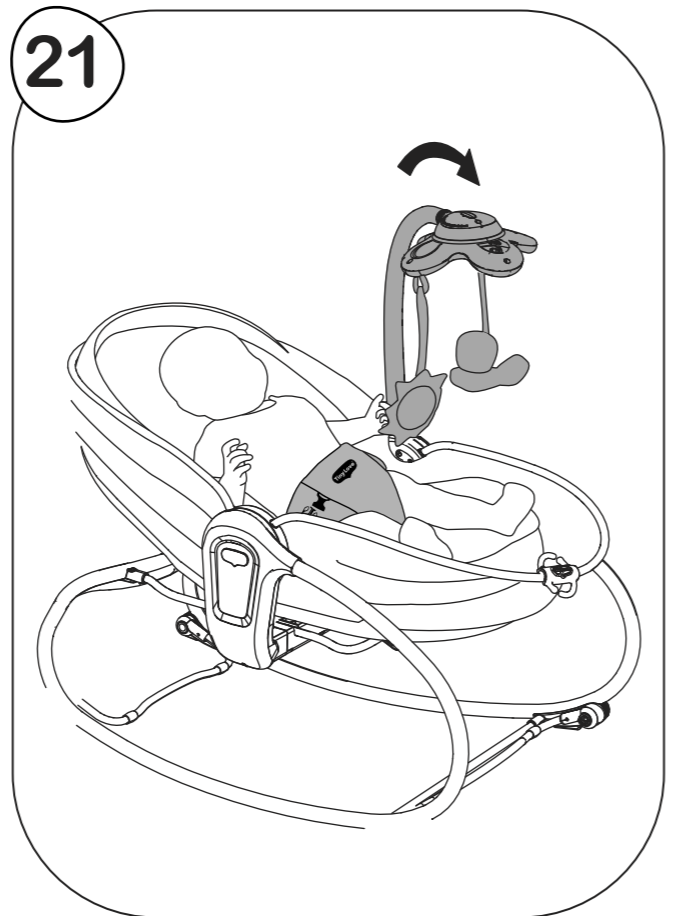
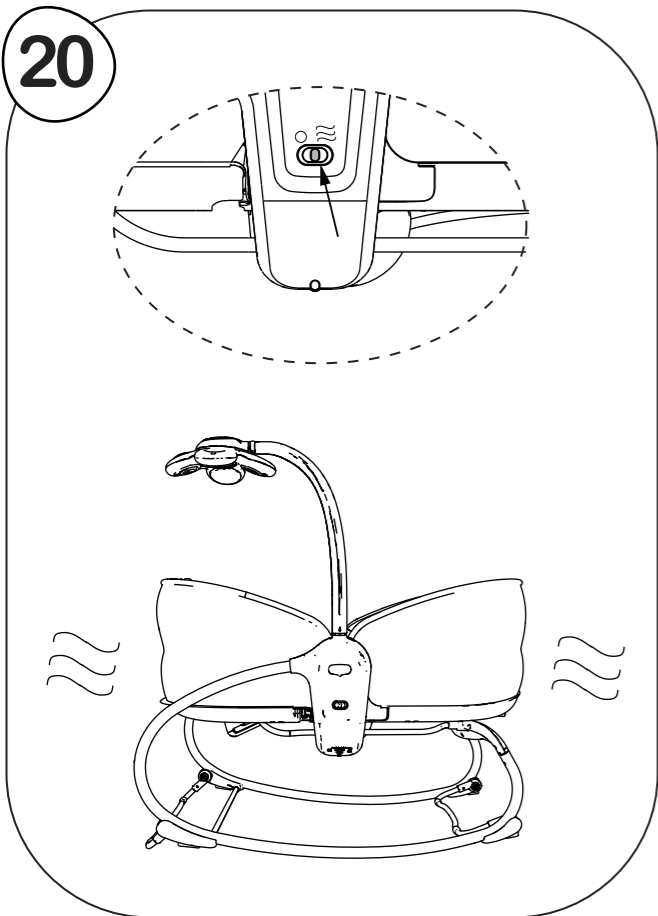
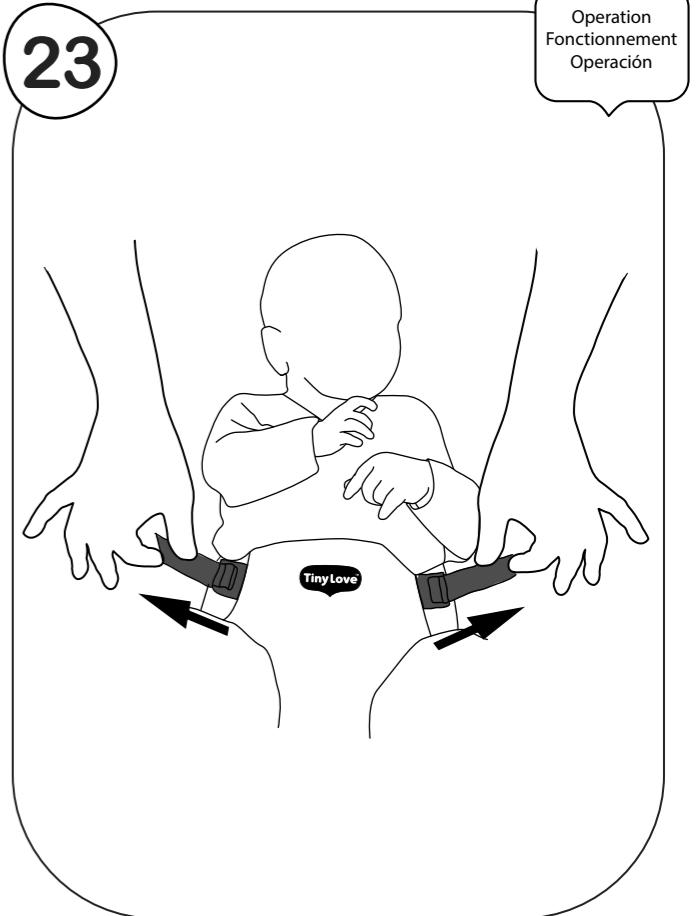
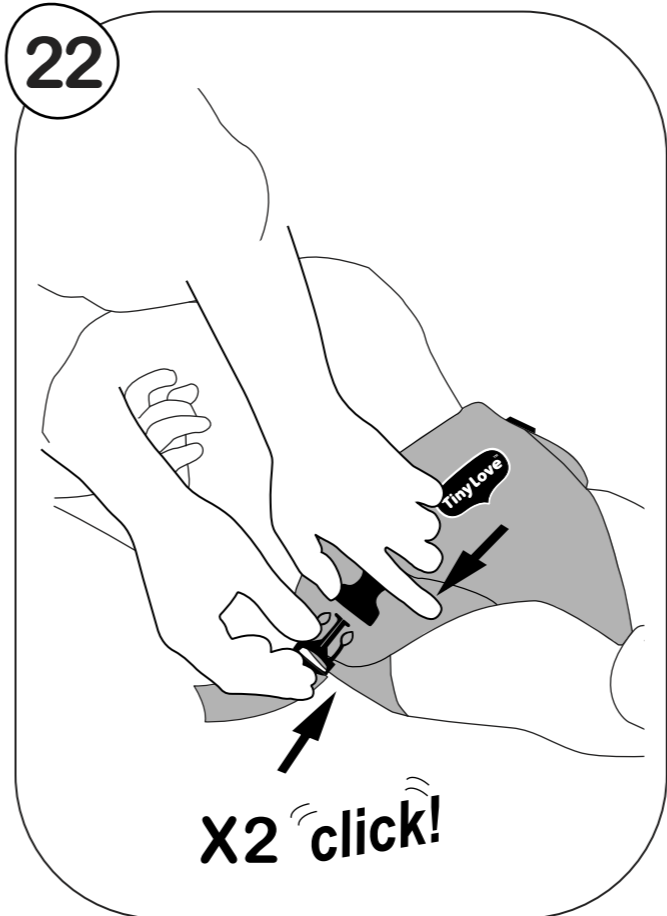
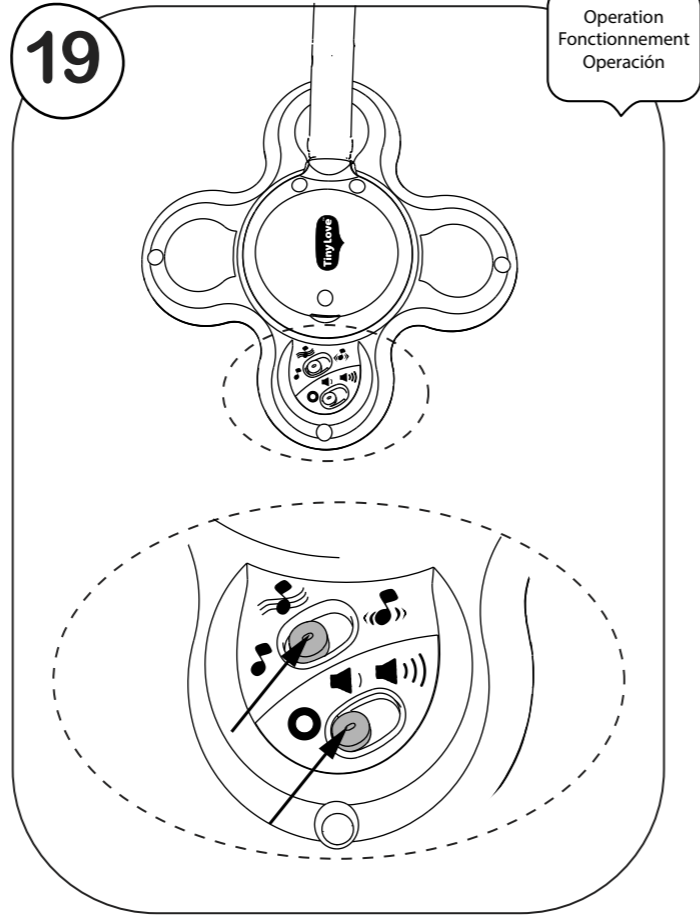
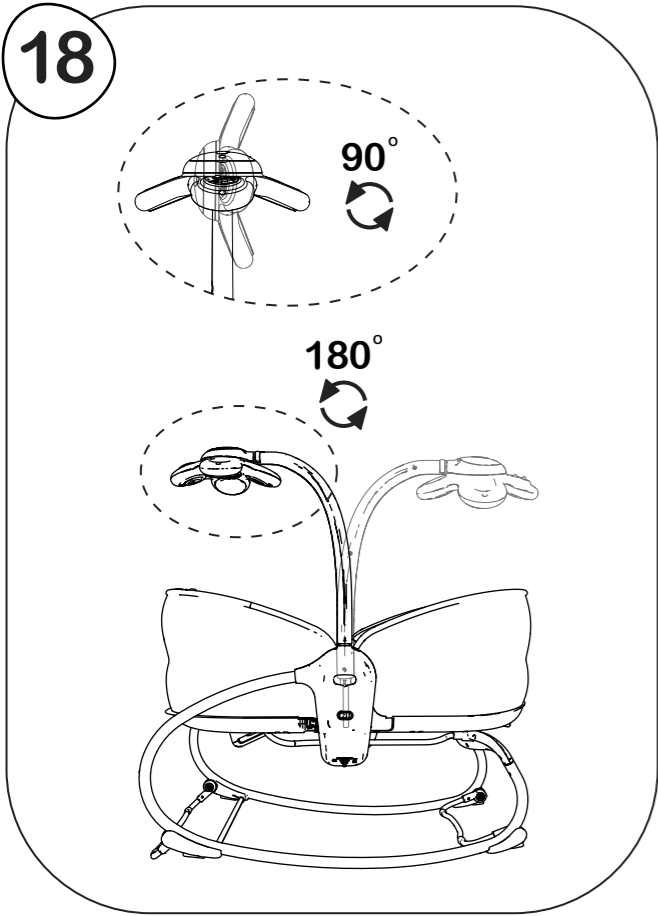

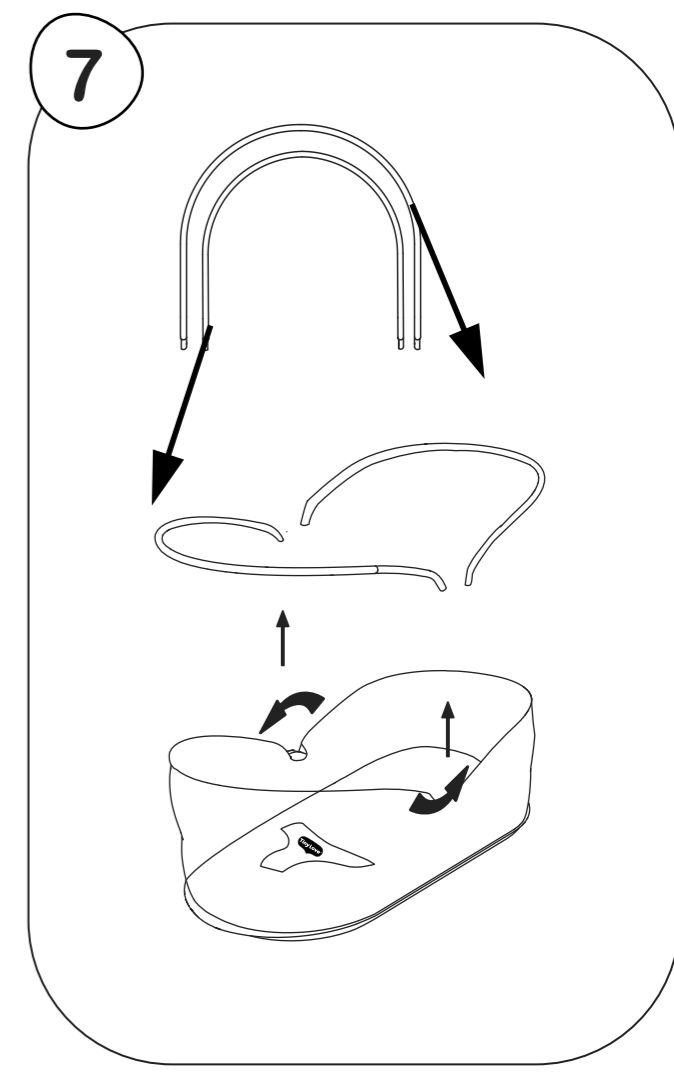
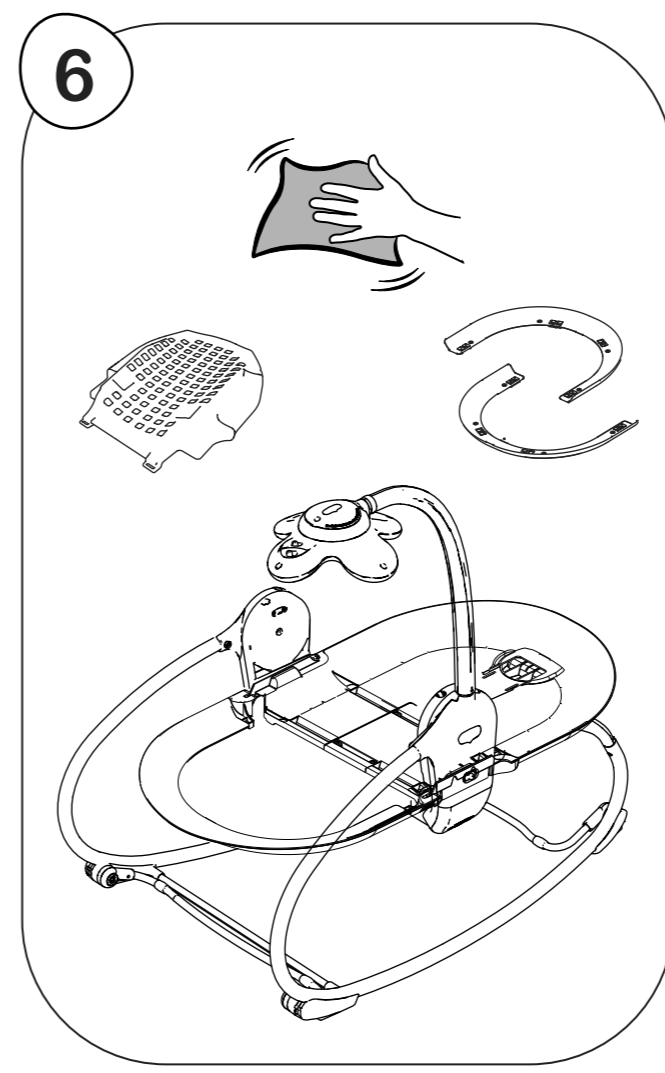
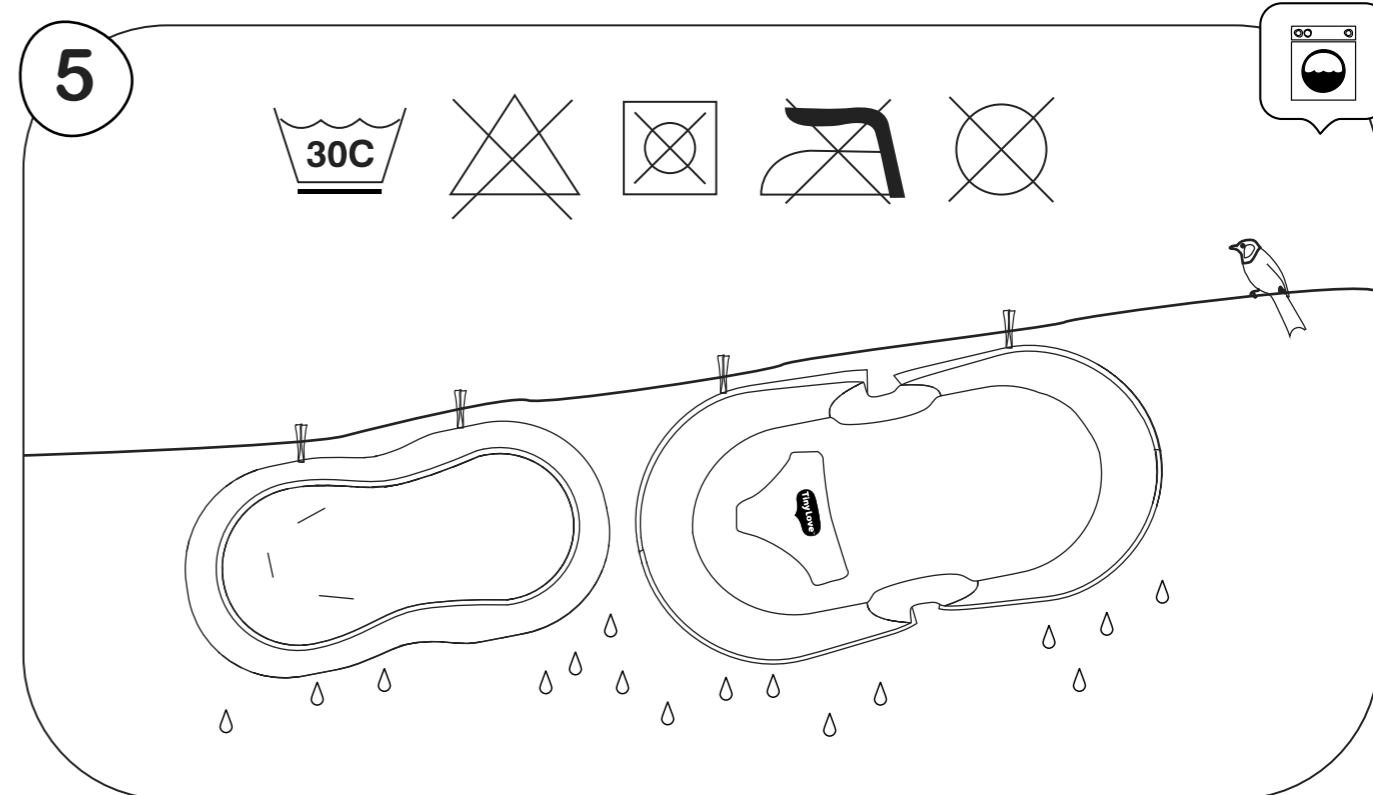
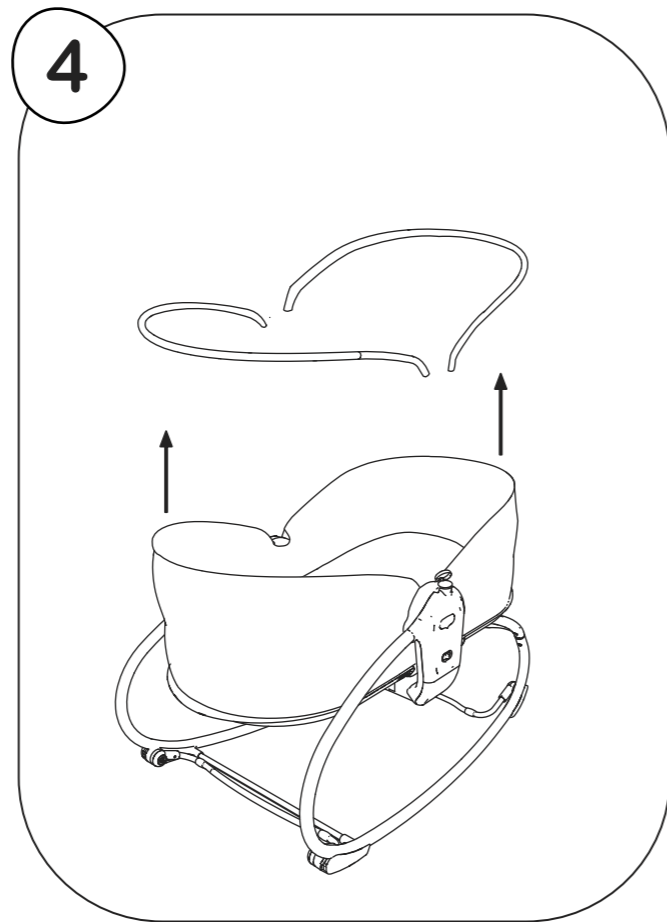
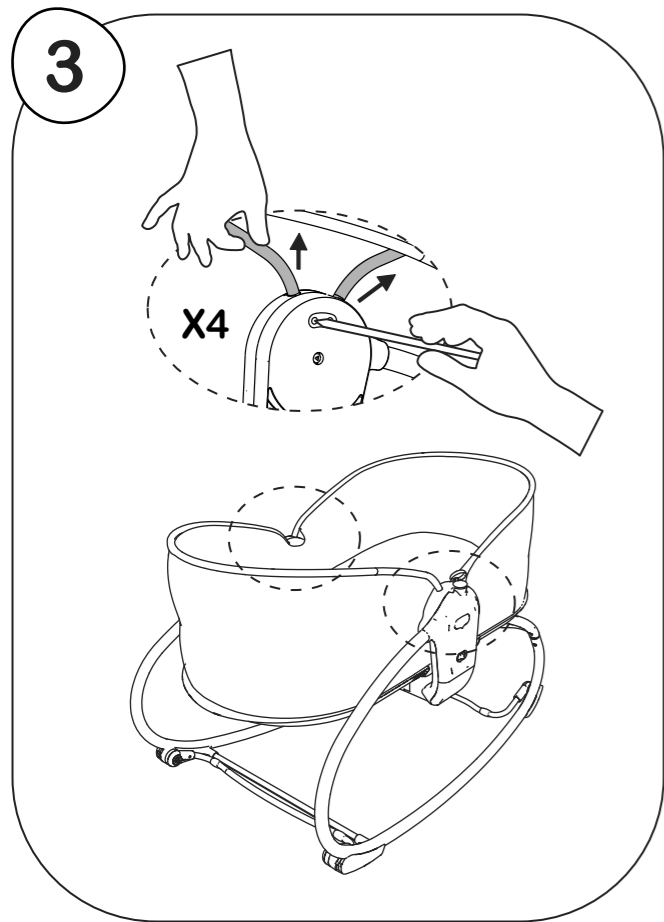
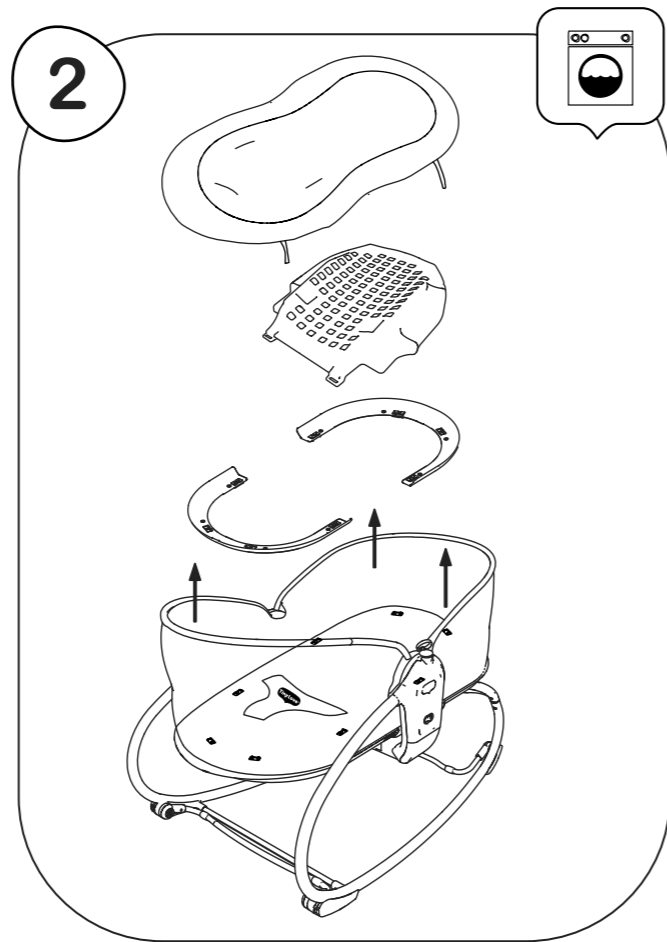
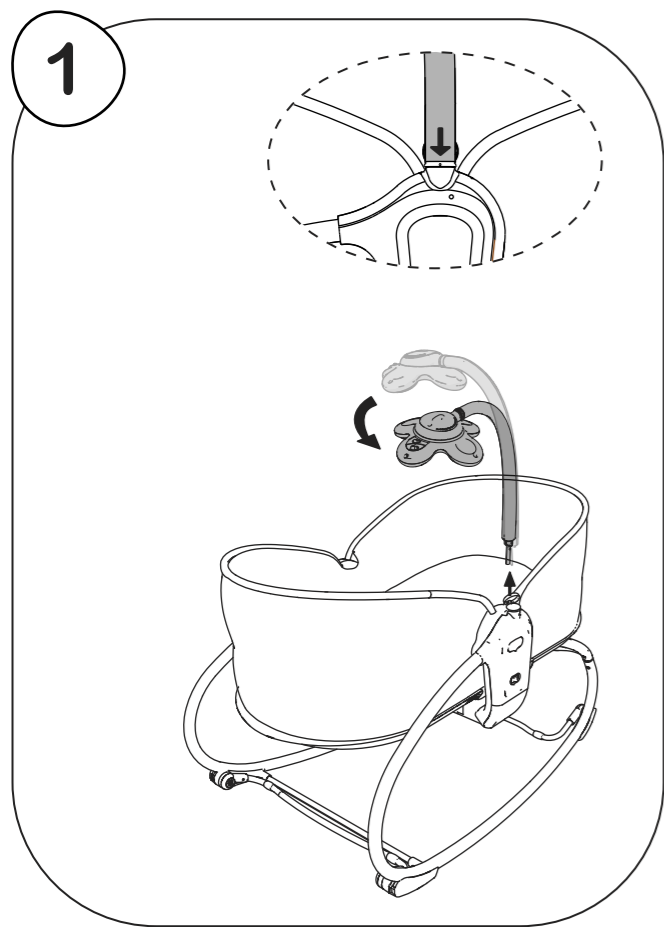



Tiny Love™

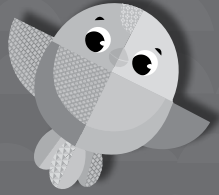

For more developmental information and playing tips please visit:

Pour de plus amples informations sur le développement et des conseils de jeu, rendez-vous sur:

Para más información sobre el desarrollo y sugerencias de juego, visite:

www.tinylove.com

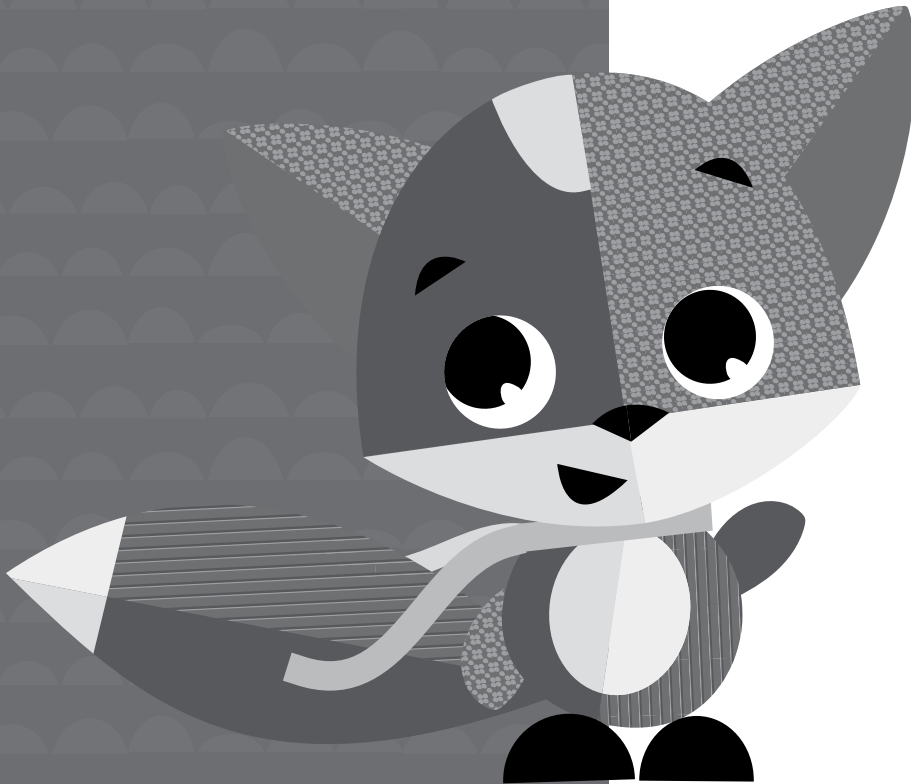

©2017. Tiny Love LTD.

www.djgusa.com | (800) 544-1108

www.tinylove.com

Made in China. Fabriqué en Chine.

Hecho en China.

Styles and colors may vary. Les styles et les couleurs peuvent varier.

Los estilos y los colores pueden variar.

Distributed by (distribué par) (distribuido por):

Dorel Juvenile Group, Inc., 2525 State St., Columbus, IN 47201-7494

Dorel Juvenile Canada, 2855 Argentia Road, Unit 4, Mississauga, ON, L5N 8G6

E8021IS458 OC