

NAKAYAMA[®] PRO

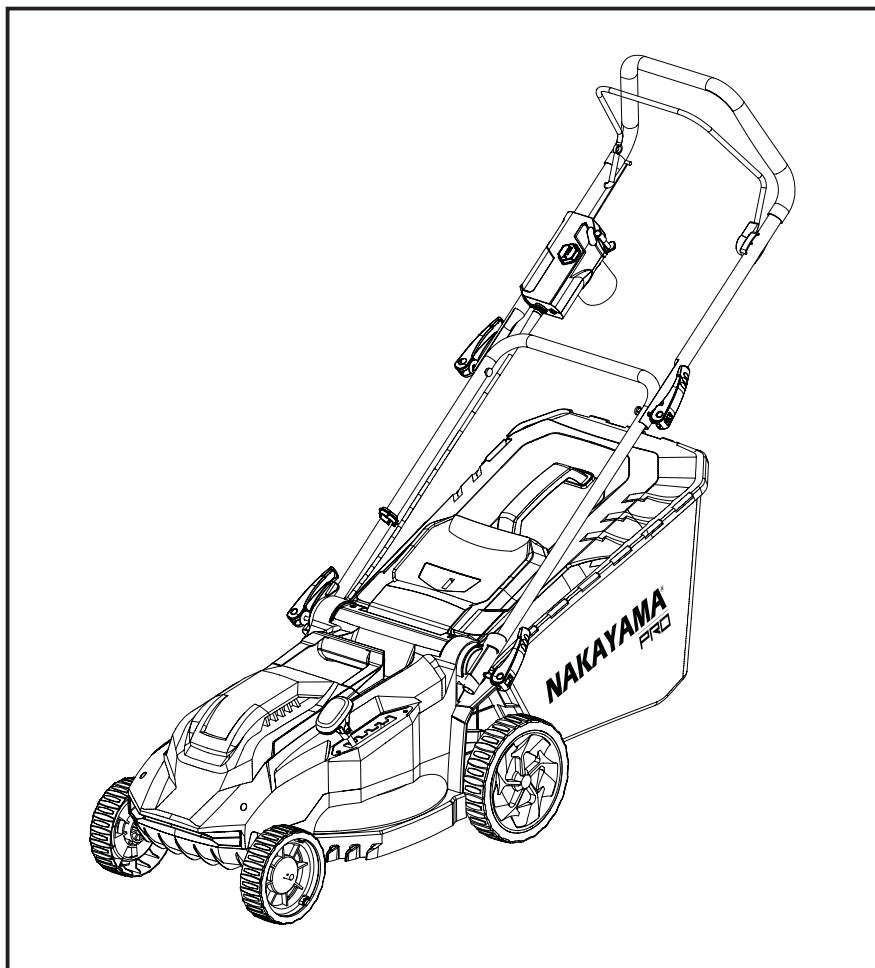

EM4021
084372

EN IT
EL BG
RO HR
HU



WWW.NIKOLAOUTOOLS.COM

SCAN ME



MAIN PARTS / PARTI PRINCIPALI / ΚΥΡΙΑ ΜΕΡΗ / ОСНОВНИ ЧАСТИ /
PIESE PRINCIPALE / GLAVNI DIJELOVI / FŐ ALKATRÉSZEK

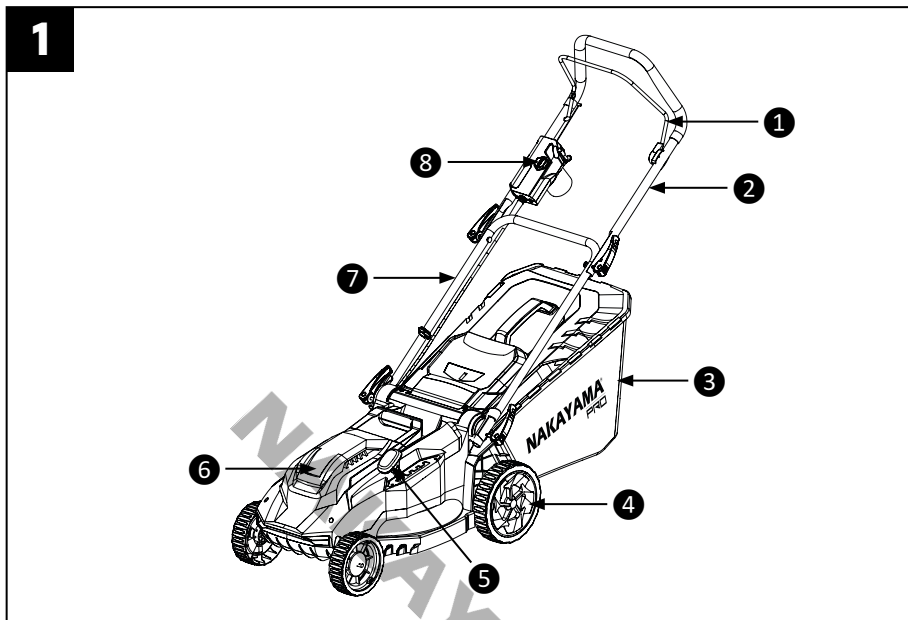

SAFETY SYMBOLS / SIMBOLI DI SICUREZZA / ΣΥΜΒΟΛΑ ΑΣΦΑΛΕΙΑΣ / СИМВОЛИ ЗА БЕЗОПАСНОСТ
/ SIMBOLURI DE SIGURANȚĂ / SIGURNOSNI SIMBOLI / BIZTONSÁGI SZIMBÓLUMOK

1	2	3	4
5	6	7	8
9	10		

ASSEMBLY / ASSEMBLAGGIO / ΣΥΝΑΡΜΟΛΟΓΗΣΗ / МОНТАЖ /
ASAMBLARE / SKUPŠTINA / ÖSSZESZERELÉS

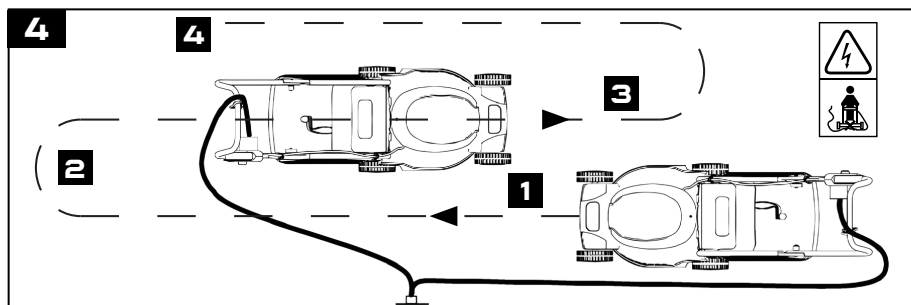
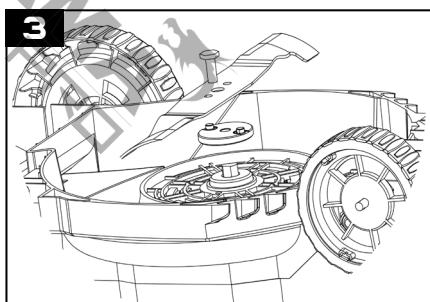
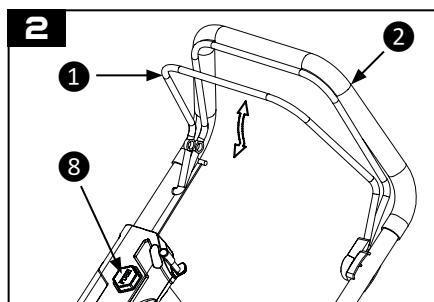
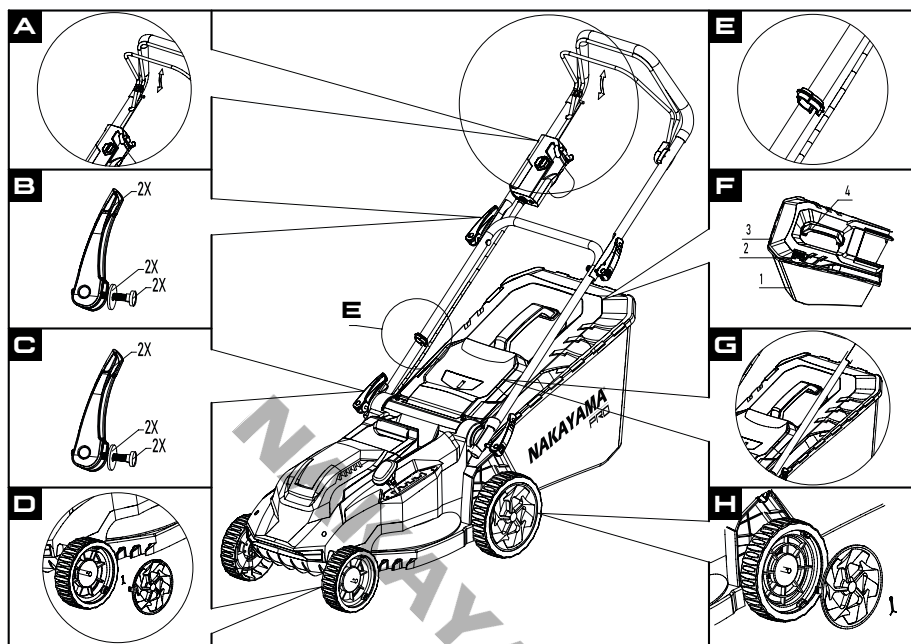

SAFETY SYMBOLS

Note: See page 2, "SAFETY SYMBOLS".

1. Wear eye protection.
2. Wear hearing protection.
3. Wear protective gloves.
4. Wear safety, non-slip footwear.
5. Do not expose the unit to rain or moisture.
6. Keep bystanders at a safe distance away from the work area.
7. Risk of injury due to ejected objects.
8. Double insulation.
9. Beware of sharp blades. Blades continue to rotate for a short while after the motor is switched off. Remove plug from socket before maintenance or if cord is damaged.
10. Keep the power cord away from the blade.

SAFETY INSTRUCTIONS



Warning: Read the manual carefully before use. Failure to follow the warnings and instructions may result in damage to the unit, physical injury and/or damage to property. Store the manual in a safe place for future reference.

Work area safety

- Keep the work area clean and well lit. Dark or cluttered areas could lead to accidents.
- Do not operate power tools in explosive atmospheres, such as in the presence of flammable liquids or fumes, gases or dust. Power tools could create sparks which may ignite the gases or fumes.
- Keep children and bystanders at a safe distance while operating the power tool.

Electrical safety

- Make sure that power tool plugs match the outlet. Do not ever modify the plug in any way. Do not use adapter plugs with earthed power tools. Using unmodified plugs and matching outlets will reduce the risk of electric shock.
- Avoid body contact with earthed or grounded materials or objects, such as radiators, pipes, ranges and refrigerators. There is an tremendous risk of electric shock if your body is earthed or grounded.
- Do not expose power tools to rain or any other wet conditions. Water entering a power tool could increase the risk of electric shock.
- Do not abuse the power cord. Never use the cord for carrying, pulling or unplugging the electric tool. Keep the cord in a safe distance from heat, oil, sharp edges and any moving parts. Damaged or entangled cords will increase the risk of electric shock.
- When operating an electric power tool outdoors, use an extension cable which has the appropriate specifications for outdoor use. Use of a an extension cable suitable for outdoor use reduces the risk of electric shock.

Personal safety

- Stay alert, watch what you are doing and use common sense when operating the power tool. Do not use the power tool if you are feeling tired or are under the influence of alcohol, drugs, or medication. A moment of inattention while operating the power tool may result in serious personal injury.
- Use personal protective equipment. Always wear eye protection. Protective equipment such as a dust mask, hearing protection, non-skid safety shoes or protective helmets, used in appropriate conditions will reduce the risk of sustaining personal injuries.
- Prevent unintentional starting. Ensure the power switch is in the off-position before connecting to power source and/or battery pack, picking up or carrying the power tool. Carrying power tools with your finger on the power switch or connecting power tools that have the switch in the on position to a power source can lead to accidents.

- Remove any adjusting keys or wrenches before turning on the power tool. An adjusting key or a wrench left attached to a rotating part of the power tool may result in personal injury.
- Do not overreach. Keep balance and proper footing at all times. This helps the operator have better control of the power tool in unexpected situations.
- Dress properly. Do not wear loose clothing or jewellery. Keep your hair, clothing and gloves away from any moving parts. Loose clothes, jewellery and/or long hair can be caught in moving parts.

Power tool use and care

- Do not force the power tool. Use the correct power tool for the each application. The correct power tool will always do the job better and safer when used as intended.
- Do not use the power tool if the switch does not turn activate or deactivate it. Any power tool that cannot be controlled with the switch is extremely dangerous and must be repaired.
- Disconnect the main plug from the power source and/or the battery pack from the power tool before changing accessories, making any adjustments, or storing the power tool. Such preventive safety measures will reduce the risk of starting the power tool accidentally.
- When the power tool is not in use, store it out of the reach of children and do not allow persons unfamiliar with the power tool or these instructions to use and operate the power tool. Power tools are extremely dangerous in the hands of untrained users.
- Maintain the power tool. Check for misalignment or binding of moving parts, breakage of parts, leakage and any other issue that may affect the power tool's operation. If damaged, have the power tool repaired before use. Many accidents and injuries are caused by poorly maintained power tools.
- Keep the cutting parts of the power tool sharp and clean. Properly maintained cutting tools with sharp cutting edges are less likely to bind and are more precise and easier to control.
- Always use the power tool, accessories and tool bits etc. in accordance with the instructions of this instruction manual, taking into account the working conditions and the work that is to be performed. Use of the power tool for applications different from those intended could result in personal injury or cause damage to the power tool.

Service

- Have the power tool serviced by qualified service personnel, using only identical replacement parts. This will ensure that the safety of the power tool is maintained.

Additional safety rules for the lawn mower

- Read the instructions carefully. Familiarize yourself with the controls and proper use of the mower.
- Never allow children to use the machine.
- Never allow persons who are not familiar with these instructions to use the machine. Local regulations may restrict the age of the operator.
- Never operate the machine when people, especially children, or pets are nearby.
- The operator or user is responsible for accidents or hazards to other persons or their property.
- Always wear protective footwear and long trousers when operating the machine.
- Do not operate the machine when not wearing shoes or wearing open-toed shoes.
- Thoroughly inspect the area where the machine is to be used and remove all stones, sticks, wires and other foreign objects.
- Before use, always check visually to make sure that the rotating parts and cutters are not worn or damaged. Replace worn or damaged parts (in sets) to maintain balance.
- Operate the machine only in daylight or with good artificial lighting. Avoid operating the machine on wet grass where possible. Always be sure of your footing on sloping ground. Walk, never run. Always work along slopes, never up and down.
- Be extremely careful when moving in reverse or when pulling the machine towards you.

- Do not use the machine on excessively sloped areas.
- Exercise extreme caution when reversing or pulling the machine towards you.
- Stop the rotating parts if the machine must be tipped over during transport. Do not use the cutters when traversing surfaces other than grass and when carrying the machine to and from the work area.
- Never use the machine with defective guards or without safety devices, such as deflectors and/or collection bag, fitted.
- Start the engine according to the instructions and with feet away from rotating parts.
- Do not tilt the machine when starting the engine unless it must be tilted for starting. In this case, do not tilt it more than absolutely necessary and lift only the part away from the operator. Always ensure that both hands are in the operating position before returning the machine to the ground. Do not place hands or feet near or under rotating parts.
- Never lift or carry a machine while the engine is running.
- Unplug the machine from the power outlet:
 - Whenever you walk away from the machine.
 - Before cleaning.
 - If you bump into a foreign object. After hitting a foreign object, inspect the machine.
 - If the machine starts to vibrate abnormally, check it immediately.
- When the machine is operating in dense bushes or contacts obstacles that it cannot cut, the blade will stall, resulting in increased machine temperature and current. In case of overheating or overcurrent, the overload protection device installed inside the machine will automatically cut the power to stop the machine (main purpose is to protect the motor and extend its life). In this case, stop the machine and disconnect the power supply, let it cool down (1~2 minutes) and then restart the motor.



The cutters will continue to rotate for a short time after switching off. Do not lift or move the machine until the moving parts have stopped rotating.

TECHNICAL DATA

Model	EM4021
Voltage & frequency	230 V / 50 Hz
Power	1800 W
No-load speed	3450 rpm
Cutting width	43 cm
Cutting height	2.5-7.5 cm (5 position settings)
Collection bag	45 Lt
Front/rear wheel (∅)	18/25 cm
Deck material	Plastic
Includes	Removable collection bag

MAIN PARTS

Note: See page 2, fig. 1.

1. Switch lever
2. Upper handle
3. Collection bag
4. Wheels
5. Height adjustment lever
6. Motor cover
7. Lower handle
8. Safety button

ASSEMBLY INSTRUCTIONS

Note: See page 3, "ASSEMBLY".

1. Insert the cable hook into the upper handle. (Fig. A)
2. Attach the top and bottom handles with the supplied screws and fasteners. (Fig. B)
3. Attach the lower handles and housing with the supplied screws and fasteners. (Fig. C)
4. Place each wheel on the axles and press the wheel guards into place. (Fig. D & H)
5. Fasten the cable holders. (Fig. E)
6. Assemble the grass collection bag. Assemble the four halves and fasten them together. (Fig. F)
7. Lift the cover and place the grass collection bag over the lugs. (Fig. G)

OPERATING INSTRUCTIONS

Connection to the power supply



Warning! Before connecting to the mains, always check that the switch lever is in the OFF position. Connect the plug to an RCD-protected power supply.

Cutting height adjustment



Warning! Disconnect the mower from the power supply and ensure that the blade has stopped rotating before adjusting the cutting height.

- To increase the blade height, grasp the height adjustment lever (5) and move it towards the front of the mower.
- To reduce the blade height, grasp the height adjustment lever (5) and move it towards the rear of the mower.

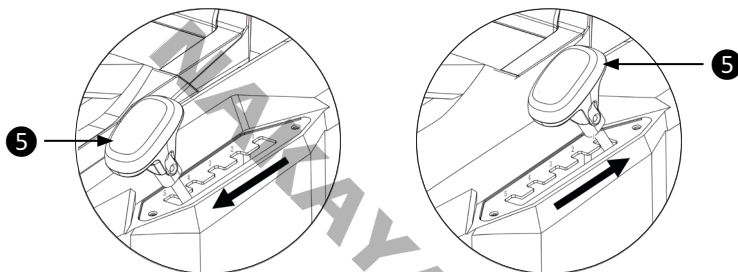

Switching on/off (Fig. 2, page 3)



Attention! Do not start the mower if it is in long grass.

- To start the mower, press the safety button (8) and then pull the lever (1) back towards the upper handle (2). Keep the lever held while releasing the safety button.
- To stop the mower, release the lever. The lever will automatically return to its off position.

Mowing (Fig. 4, page 3)

We recommend that you use the mower as described in this section in order to achieve optimum results and reduce the risk of cutting the power cable.

1. Place the bulk of the power cable close to the starting point.
2. Switch on the mower as described above.
3. Proceed as shown in fig. 4.
4. Move from position 1 to position 2.
5. Turn right and move to position 3.
6. Turn left and move to position 4.
7. Repeat the above procedures as required.



Warning! Do not work in the direction of the cable.

MAINTENANCE

Blade maintenance

- Regularly remove grass and debris from the blade.
- At the beginning of the gardening season, carefully examine the condition of the blade.
- If the blade is too dull, sharpen or replace it.
- If the blade is damaged or worn, replace with new one.
- If the blade is slipping, insert the screwdriver into the position hole and tighten with a wrench.

Warning! Please note the following precautions:

- Disconnect the mower from the power supply and wait until the blade stops rotating before proceeding.
- Take care not to injure yourself. Use heavy-duty gloves or a cloth to grip the blade.
- Use only the blades provided.
- Do not remove the impeller for any reason.

To replace the blade:

Note: See Fig. 3, page 3.

1. Turn the mower on its side.
2. Place the blade mounting kit on the motor shaft.
3. Install and align the blade properly.
4. Insert the blade screw into the holes.
5. Tighten the blade screw with the sleeve.

General maintenance

- For the mower to be in a safe operating condition, all nuts, bolts and screws must remain tightly screwed in.
- Check the collection bag frequently for wear and tear.
- For safety reasons, replace worn or damaged components.
- Use only the replacement blade, blade bolt and impeller intended for this machine.
- Use caution when making adjustments to the mower to avoid trapping fingers between the moving blade and the fixed parts of the machine.
- Lubricate the wheel pins frequently.
- Store the mower in a dry place.

ENVIRONMENTAL DISPOSAL

To avoid damage during transportation, the tool must be delivered in sturdy packaging. The packaging, as well as the unit and its accessories, are made from recyclable materials and can be disposed of accordingly. The tool's plastic components are labeled according to their material, allowing for environmentally friendly and differentiated disposal through available collection facilities.



Only for EU countries

Do not dispose of power tools together with household waste material!

In observance of European Directive 2002/96/EC on waste electrical and electronic equipment and its implementation in accordance with national law, power tools that have reached the end of their life must be collected separately and returned to an environmentally compatible recycling facility.

SIMBOLI DI SICUREZZA

Nota: vedere pagina 2, “SIMBOLI DI SICUREZZA”.

1. Indossare protezioni per gli occhi.
2. Indossare protezioni per le orecchie.
3. Indossare guanti protettivi.
4. Indossare calzature di sicurezza antiscivolo.
5. Non esporre l'unità alla pioggia o all'umidità.
6. Tenere le persone estranee a una distanza di sicurezza dall'area di lavoro.
7. Rischio di lesioni dovute a oggetti proiettati.
8. Doppio isolamento.
9. Fare attenzione alle lame affilate. Le lame continuano a ruotare per un breve periodo dopo lo spegnimento del motore. Scollegare la spina dalla presa prima di eseguire la manutenzione o se il cavo è danneggiato.
10. Tenere il cavo di alimentazione lontano dalla lama.

ISTRUZIONI DI SICUREZZA



Attenzione: Leggere attentamente il manuale prima dell'uso. La mancata osservanza delle avvertenze e delle istruzioni può causare danni all'unità, lesioni fisiche e/o danni alle cose. Conservare il manuale in un luogo sicuro per future consultazioni.

Sicurezza dell'area di lavoro

- Mantenere l'area di lavoro pulita e ben illuminata. Aree buie o disordinate possono causare incidenti.
- Non utilizzare gli utensili elettrici in atmosfere esplosive, ad esempio in presenza di liquidi o fumi infiammabili, gas o polveri. Gli utensili elettrici potrebbero creare scintille che potrebbero incendiare i gas o i fumi.
- Tenere i bambini e gli assistenti a distanza di sicurezza durante l'uso dell'elettrostrumento.

Sicurezza elettrica

- Assicurarsi che le spine degli utensili elettrici corrispondano alla presa di corrente. Non modificare mai la spina in alcun modo. Non utilizzare spine adattatrici con utensili elettrici dotati di messa a terra. L'uso di spine non modificate e di prese corrispondenti riduce il rischio di scosse elettriche.
- Evitare il contatto del corpo con materiali o oggetti collegati a terra, come termosifoni, tubi, cucine e altri oggetti frigoriferi. Il rischio di scosse elettriche è molto elevato se il corpo è collegato a terra.
- Non esporre gli utensili elettrici alla pioggia o ad altre condizioni di umidità. L'ingresso di acqua in un elettrostrumento può aumentare il rischio di scosse elettriche.
- Non abusare del cavo di alimentazione. Non utilizzare mai il cavo per trasportare, tirare o scollegare l'utensile elettrico. Tenere il cavo a distanza di sicurezza da calore, olio, bordi taglienti e parti in movimento. I cavi danneggiati o aggrovigliati aumentano il rischio di scosse elettriche.
- Quando si utilizza un utensile elettrico all'aperto, utilizzare un cavo di prolunga con le specifiche adeguate per l'uso all'aperto. L'uso di un cavo di prolunga adatto all'uso esterno riduce il rischio di scosse elettriche.

Sicurezza personale

- Rimanere vigili, fare attenzione a ciò che si fa e usare il buon senso quando si utilizza l'elettrostrumento. Non utilizzare l'elettrostrumento in caso di stanchezza o sotto l'effetto di alcol, droghe o farmaci. Un momento di disattenzione durante l'uso dell'elettrostrumento può causare gravi lesioni personali.
- Utilizzare dispositivi di protezione personale. Indossare sempre una protezione per gli occhi. Dispositivi di protezione come maschere antipolvere, protezioni per l'udito, scarpe di sicurezza antiscivolo o caschi di protezione, utilizzati in condizioni adeguate ridurranno il rischio di lesioni personali.
- Prevenire l'avviamento involontario. Assicurarsi che l'interruttore di alimentazione sia in posizione off prima di collegare l'utensile alla fonte di alimentazione e/o alla batteria, di sollevarlo o di trasportarlo. Il trasporto di utensili elettrici con il dito sull'interruttore di alimentazione o il collegamento di utensili elettrici con l'interruttore in posizione di accensione a una fonte di alimentazione possono causare incidenti.

- Togliere le chiavi di regolazione o le chiavi inglesi prima di accendere l'elettrotensile. Una chiave di regolazione o una chiave lasciata attaccata a una parte rotante dell'elettrotensile può provocare lesioni personali.
- Non sporgersi eccessivamente. Mantenere sempre l'equilibrio e l'appoggio corretto. Questo aiuta l'operatore a controllare meglio l'elettrotensile in situazioni impreviste.
- Vestirsi in modo adeguato. Non indossare abiti larghi o gioielli. Tenere i capelli, gli indumenti e i guanti lontani parti in movimento. Vestiti larghi, gioielli e/o capelli lunghi possono impigliarsi nelle parti in movimento.

Uso e cura degli elettrotensili

- Non forzare l'elettrotensile. Utilizzare l'elettrotensile corretto per ogni applicazione. L'elettrotensile corretto svolge sempre il lavoro in modo migliore e più sicuro se utilizzato come previsto.
- Non utilizzare l'elettrotensile se l'interruttore non lo attiva o lo disattiva. Qualsiasi utensile elettrico che non può essere controllato con l'interruttore è estremamente pericoloso e deve essere riparato.
- Scollegare la spina principale dalla fonte di alimentazione e/o il pacco batteria dall'elettrotensile prima di cambiare gli accessori, effettuare regolazioni o riporre l'elettrotensile. Queste misure di sicurezza preventive riducono il rischio di avviamento accidentale dell'elettrotensile.
- Quando l'elettrotensile non è in uso, riporlo fuori dalla portata dei bambini e non permettere a persone che non conoscono l'elettrotensile o le presenti istruzioni di utilizzarlo e farlo funzionare. Gli utensili elettrici sono estremamente pericolosi nelle mani di utenti non addestrati.
- Manutenzione dell'elettrotensile. Controllare che non vi siano disallineamenti o legature delle parti mobili, rotture di parti, perdite e qualsiasi altro problema che possa influire sul funzionamento dell'elettrotensile. Se danneggiato, far riparare l'elettrotensile prima dell'uso. Molti incidenti e infortuni sono causati da una cattiva manutenzione degli utensili elettrici.
- Mantenere le parti taglienti dell'elettrotensile affilate e pulite. Gli utensili da taglio sottoposti a una corretta manutenzione e dotati di bordi di taglio affilati hanno minori probabilità di piegarsi e sono più precisi e facili da controllare.
- Utilizzare sempre l'elettrotensile, gli accessori e le punte per utensili ecc. in conformità alle istruzioni del presente manuale, tenendo conto delle condizioni di lavoro e dell'attività da svolgere. L'uso dell'elettrotensile per applicazioni diverse da quelle previste potrebbe causare lesioni personali o danni all'elettrotensile.

Servizio

- Far revisionare l'elettrotensile da personale qualificato, utilizzando solo parti di ricambio identiche. In questo modo si garantisce la sicurezza dell'elettrotensile.

Ulteriori regole di sicurezza per il tosaerba

- Leggere attentamente le istruzioni. Familiarizzare con i comandi e con l'uso corretto del tosaerba.
- Non permettere mai ai bambini di utilizzare la macchina.
- Non consentire mai l'uso della macchina a persone che non conoscono queste istruzioni. Le normative locali possono limitare l'età dell'operatore.
- Non azionare mai la macchina in presenza persone, soprattutto bambini, o animali domestici.
- L'operatore o l'utente è responsabile degli incidenti o dei pericoli per altre persone o per le loro proprietà.
- Durante l'utilizzo della macchina, indossare sempre calzature protettive e pantaloni lunghi.
- Non utilizzare la macchina senza scarpe o con scarpe aperte.
- Ispezionare accuratamente l'area in cui la macchina deve essere utilizzata e rimuovere tutte le pietre, i bastoni, i fili e altri oggetti estranei.
- Prima dell'uso, controllare sempre visivamente che le parti rotanti e le frese non siano usurate o danneggiate. Sostituire le parti usurate o danneggiate (in set) per mantenere l'equilibrio.
- Utilizzare la macchina solo alla luce del giorno o con una buona illuminazione artificiale. Se possibile, evitare di utilizzare la macchina su erba bagnata. Sui terreni in pendenza, assicurarsi sempre dell'appoggio del piede. Camminare, mai correre. Lavorare sempre lungo i pendii, mai su e giù.
- Prestare la massima attenzione quando si procede in retromarcia o si tira la macchina verso di sé.
- Non utilizzare la macchina su aree eccessivamente inclinate.
- Prestare la massima attenzione quando si fa retromarcia o si tira la macchina verso di sé.

- Fermare le parti rotanti se la macchina deve essere ribaltata durante il trasporto. Non utilizzare le frese quando si attraversano superfici diverse dall'erba e quando si trasporta la macchina da e verso l'area di lavoro.
- Non utilizzare mai la macchina con protezioni difettose o senza dispositivi di sicurezza, come deflettori e/o sacchi di raccolta, montati.
- Avviare il motore seguendo le istruzioni e tenendo i piedi lontani dalle parti rotanti.
- Non inclinare la macchina quando si avvia il motore, a meno che non sia necessario inclinarla per l'avviamento. In questo caso, non inclinarla più dello stretto necessario e sollevare solo la parte lontana dall'operatore. Assicurarsi sempre che entrambe le mani siano in posizione di lavoro prima di riportare la macchina a terra. Non mettere le mani o i piedi vicino o sotto le parti rotanti.
- Non sollevare o trasportare mai una macchina con il motore acceso.
- Scollegare la macchina dalla presa di corrente:
 - Ogni volta che ci si allontana dalla macchina.
 - Prima della pulizia.
 - Se si urta un estraneo. Dopo aver urtato un estraneo, ispezionare la macchina.
 - Se la macchina inizia a vibrare in modo anomalo, controllarla immediatamente.
- Quando la macchina opera in mezzo a cespugli fitti o trova ostacoli che non riesce a tagliare, la lama si blocca, con conseguente aumento della temperatura e della corrente della macchina. In caso di surriscaldamento o sovracorrente, il dispositivo di protezione da sovraccarico installato all'interno della macchina interromperà automaticamente l'alimentazione per arrestare la macchina (lo scopo principale è proteggere il motore e prolungarne la durata). In questo caso, arrestare la macchina e scollegare l'alimentazione, lasciarla raffreddare (1~2 minuti) e poi riavviare il motore.



Le frese continueranno a ruotare per un breve periodo dopo lo spegnimento. Non sollevare o spostare la macchina finché le parti mobili non hanno smesso di ruotare.

DATI TECNICI

Modello	EM4021
Tensione e frequenza	230 V / 50 Hz
Potenza	1800 W
Velocità a vuoto	3450 giri/min.
Larghezza di taglio	43 cm
Altezza di taglio	2,5-7,5 cm (5 impostazioni di posizione)
Borsa da collezione	45 Lt
Ruota anteriore/ posteriore (Ø)	18/25 cm
Materiale del corpo	Plastica
Altre caratteristiche	Sacco di raccolta rimovibile

PARTI PRINCIPALI

Nota: vedere pagina 2, fig. 1.

1. Leva di commutazione
2. Maniglia superiore
3. Sacco di raccolta
4. Ruote
5. Leva di regolazione dell'altezza
6. Copertura del motore
7. Maniglia inferiore
8. Pulsante di sicurezza

ISTRUZIONI DI MONTAGGIO

Nota: Vedere pagina 3, "ASSEMBLAGGIO".

1. Inserire il gancio del cavo nell'impugnatura superiore. (Fig. A)
2. Fissare le maniglie superiore e inferiore con le viti e gli elementi di fissaggio in dotazione. (Fig. B)
3. Fissare le maniglie inferiori e l'alloggiamento con le viti e gli elementi di fissaggio in dotazione. (Fig. C)
4. Posizionare ogni ruota sugli assi e premere i parafranghi in posizione. (Fig. D e H)
5. Fissare i supporti dei cavi. (Fig. E)
6. Montare il sacco di raccolta dell'erba. Assemblare le quattro metà e fissarle insieme. (Fig. F)
7. Sollevare il coperchio e posizionare il secchio di raccolta dell'erba sulle alette. (Fig. G)

ISTRUZIONI PER L'USO

Collegamento all'alimentazione



Attenzione! Prima di collegare l'apparecchio alla rete elettrica, verificare sempre che la leva di commutazione sia in posizione OFF. Collegare la spina alla rete elettrica, che è protetta da un interruttore differenziale.

Regolazione dell'altezza di taglio



Attenzione! Scollegare il tosaerba dall'alimentazione elettrica e assicurarsi che la lama abbia smesso di ruotare prima di regolare l'altezza di taglio.

- Per aumentare l'altezza della lama, afferrare la leva di regolazione dell'altezza (5) e spostarla verso la parte anteriore del tosaerba.
- Per ridurre l'altezza della lama, afferrare la leva di regolazione dell'altezza (5) e spostarla verso la parte posteriore del tosaerba.

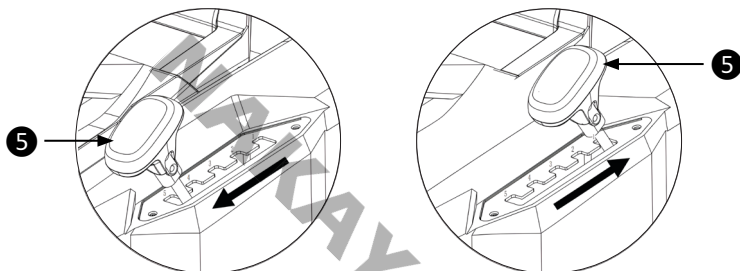

Accensione/spegnimento (Fig. 2, pagina 3)



Attenzione! Non avviare il tosaerba se si trova nell'erba lunga.

- Per avviare il tosaerba, premere il pulsante di sicurezza (8) e quindi tirare indietro la leva (1) verso l'impugnatura superiore (2). Tenere premuta la leva mentre si rilascia il pulsante di sicurezza.
- Per arrestare il tosaerba, rilasciare la leva. La leva tornerà automaticamente nella posizione di spegnimento.

Falciatura (Fig. 4, pagina 3)

Si consiglia di utilizzare il tosaerba come descritto in questa sezione per ottenere risultati ottimali e ridurre il rischio di tagliare il cavo di alimentazione.

1. Posizionare la maggior parte del cavo di alimentazione vicino al punto di partenza.
2. Accendere il tosaerba come descritto sopra.
3. Procedere come indicato nella Fig. 4.
4. Passare dalla posizione 1 alla posizione 2.
5. Girate a destra e passate alla posizione 3.
6. Girate a sinistra e passate alla posizione 4.
7. Ripetere le procedure sopra descritte secondo le necessità.



Attenzione! Non lavorare in direzione del cavo.

MANUTENZIONE

Manutenzione della lama

- Rimuovere regolarmente l'erba e i detriti dalla lama.
- All'inizio della stagione di giardinaggio, esaminare attentamente le condizioni della lama.
- Se la lama è troppo opaca, affilarla o sostituirla.
- Se la lama è danneggiata o usurata, sostituirla con nuova.
- Se la lama scivola, inserire il cacciavite nel foro di posizione e stringere con una chiave.

Attenzione! Osservare le seguenti precauzioni:

- Scollegare il tosaerba dall'alimentazione e attendere che la lama smetta di ruotare prima di procedere.
- Fare attenzione a non ferirsi. Per afferrare la lama, utilizzare guanti pesanti o un panno.
- Utilizzare solo le lame in dotazione.
- Non rimuovere la girante per nessun motivo.

Per sostituire la lama:

Nota: vedere la figura 3, pagina 3.

1. Capovolgere il tosaerba su un lato.
2. Posizionare il kit di montaggio della lama sull'albero motore.
3. Installare e allineare correttamente la lama.
4. Inserire la vite della lama nei fori.
5. Serrare la vite della lama con il manicotto.

Manutenzione generale

- Affinché il tosaerba sia in condizioni di sicurezza, tutti i dadi, i bulloni e le viti devono rimanere ben avvitati.
- Controllare frequentemente che il secchio di raccolta non sia usurato.
- Per motivi di sicurezza, sostituire i componenti usurati o danneggiati.
- Utilizzare solo la lama, il bullone della lama e la girante di ricambio previsti per questa macchina.
- Fare attenzione quando si effettuano le regolazioni del tosaerba per evitare di intrappolare le dita tra la lama in movimento e le parti fisse della macchina.
- Lubrificare frequentemente i perni delle ruote.
- Conservare il tosaerba in un luogo asciutto.

SMALTIMENTO AMBIENTALE

Per evitare danni durante il trasporto, l'utensile deve essere consegnato in un imballaggio robusto. L'imballaggio, così come l'unità e i suoi accessori, sono realizzati con materiali riciclabili e possono essere smaltiti in modo appropriato. I componenti in plastica dell'utensile sono etichettati in base al materiale di cui sono fatti, consentendo uno smaltimento ecologico e differenziato attraverso gli impianti di raccolta disponibili.



Solo per i paesi dell'UE

Non smaltire gli utensili elettrici insieme ai rifiuti domestici!

In conformità alla direttiva europea 2002/96/CE sui rifiuti di apparecchiature elettriche ed elettroniche e alla sua attuazione in conformità alla legislazione nazionale, gli utensili elettrici giunti a fine vita devono essere raccolti separatamente e conferiti a un impianto di riciclaggio compatibile con l'ambiente.

ΣΥΜΒΟΛΑ ΑΣΦΑΛΕΙΑΣ

Σημείωση: Βλέπε σελίδα 2, «ΣΥΜΒΟΛΑ ΑΣΦΑΛΕΙΑΣ».

1. Φοράτε γυαλιά ασφαλείας.
2. Φοράτε προστατευτικά ακοής.
3. Φοράτε γάντια προστασίας.
4. Φοράτε αντιολισθητικά υποδήματα ασφαλείας.
5. Μην εκθέτετε τη μονάδα στη βροχή ή σε υγρασία.
6. Κρατήστε τους παρευρισκόμενους σε ασφαλή απόσταση από την περιοχή εργασίας.
7. Κίνδυνος τραυματισμού λόγω εκτοξευόμενων αντικειμένων.
8. Διπλή μόνωση.
9. Κρατήστε τα χέρια και τα πόδια σας μακριά από τις αιχμηρές λεπίδες. Οι λεπίδες συνεχίζουν να περιστρέφονται για μικρό χρονικό διάστημα αφού σβήσει το μοτέρ. Αφαιρέστε το βύσμα του καλώδιου από την πρίζα πριν από τη συντήρηση ή αν το καλώδιο έχει υποστεί ζημιά.
10. Κρατήστε το καλώδιο ρεύματος μακριά από τη λεπίδα.

ΟΔΗΓΙΕΣ ΑΣΦΑΛΕΙΑΣ



Προσοχή: Διαβάστε προσεκτικά το εγχειρίδιο πριν από τη χρήση. Η μη τήρηση των προειδοποιήσεων και των οδηγιών μπορεί να οδηγήσει σε βλάβη της μονάδας, τραυματισμό ή να προκαλέσει υλική ζημιά. Φυλάξτε το εγχειρίδιο σε ασφαλές μέρος για μελλοντική αναφορά.

Ασφάλεια στον χώρο εργασίας

- Διατηρείτε τον χώρο εργασίας καθαρό και επαρκώς φωτισμένο. Η ακαταστασία και η ανεπαρκώς φωτισμένες περιοχές εργασίας μπορεί να οδηγήσουν σε ατυχήματα και τραυματισμό.
- Μην εργάζεστε με το ηλεκτρικό εργαλείο σε χώρους όπου υπάρχει κίνδυνος έκρηξης, στο οποίο υπάρχουν εύφλεκτα υγρά, αέρια ή σκόνη. Τα ηλεκτρικά εργαλεία ενδέχεται να δημιουργήσουν σπινθήρες οι οποίοι μπορούν να αναφλέξουν τη σκόνη ή τα αέρια.
- Όταν χρησιμοποιείτε το ηλεκτρικό εργαλείο κρατάτε τα παιδιά και άλλους παρευρισκόμενους σε ασφαλή απόσταση. Η απόσταση της προσοχής μπορεί να οδηγήσει στην απώλεια ελέγχου του εργαλείου/μηχανήματος.

Ηλεκτρική ασφάλεια

- Το βύσμα του καλώδιου του ηλεκτρικού εργαλείου πρέπει να είναι συμβατό με την πρίζα. Δεν επιτρέπεται η οποιαδήποτε μετατροπή του βύσματος. Μην χρησιμοποιείτε μετατροπείς σε συνδυασμό με γειωμένα ηλεκτρικά εργαλεία. Η χρήση βυσμάτων με συμβατές πρίζες μειώνουν τον κίνδυνο ηλεκτροπληξίας.
- Αποφεύγετε την επαφή με γειωμένες επιφάνειες όπως με σωλήνες, θερμαντικά σώματα (καλοριφέρ), κουζίνες ή ψυγεία. Όταν το σώμα σας γειώνεται αυξάνεται ο κίνδυνος ηλεκτροπληξίας.
- Μην εκθέτετε τα μηχανήματα και τα εργαλεία στη βροχή ή σε υψηλή υγρασία. Η διείσδυση νερού στο ηλεκτρικό εργαλείο αυξάνει τον κίνδυνο ηλεκτροπληξίας.
- Μη χρησιμοποιείτε το καλώδιο για να μεταφέρετε ή να μετακινήσετε το ηλεκτρικό εργαλείο, ή για να βγάλετε το βύσμα από την πρίζα. Κρατάτε το καλώδιο μακριά από πηγές υψηλής θερμοκρασίας, κοφτερά αντικείμενα και από κινούμενα εξαρτήματα. Τα καλώδια που έχουν υποστεί οποιαδήποτε ζημιά αυξάνουν τον κίνδυνο ηλεκτροπληξίας.
- Όταν εργάζεστε μ' ένα ηλεκτρικό εργαλείο σε εξωτερικό χώρο, χρησιμοποιείτε καλώδια προέκτασης (μπαλαντζές) που είναι κατάλληλα για χρήση σε εξωτερικούς χώρους. Η χρήση καλωδίων προέκτασης κατάλληλων για εξωτερικούς χώρους μειώνει τον κίνδυνο ηλεκτροπληξίας.
- Όταν η χρήση του ηλεκτρικού εργαλείου σε χώρους με υψηλή υγρασία ή με υγρά είναι αναπόφευκτη, τότε χρησιμοποιήστε μια διάταξη προστασίας έναντι ρεύματος διαρροής (ρελέ διαρροής - RCD). Η χρήση ενός ρελέ διαρροής μειώνει τον κίνδυνο ηλεκτροπληξίας.

Προσωπική ασφάλεια

- Να είστε πάντοτε προσεκτικοί, να δίνετε προσοχή στην εργασία που εκτελείτε και να χειρίζεστε το μηχάνημα με σύνεση. Μη χρησιμοποιείτε το ηλεκτρικό εργαλείο αν νιώθετε κόπωση ή αν βρίσκεστε υπό την επήρεια αλκοόλ ή άλλων ουσιών. Μια στιγμή απροσεξίας κατά τον χειρισμό του ηλεκτρικού εργαλείου μπορεί να οδηγήσει σε σοβαρό τραυματισμό.
- Φοράτε κατάλληλο εξοπλισμό ατομικής προστασίας. Επιλέξτε τον κατάλληλο εξοπλισμό προστασίας, για παράδειγμα μια μάσκα σκόνης, αντιολισθητικές μπότες ασφαλείας, κράνος προστασίας, προστατευτικά ακοής, ανάλογα με το εκάστοτε εργαλείο και τη χρήση του, έτσι ώστε να μειωθεί ο κίνδυνος τραυματισμού.

- Λάβετε μέτρα για να αποφύγετε την ακούσια εκκίνηση. Βεβαιωθείτε ότι το κουμπί ενεργοποίησης του εργαλείου βρίσκεται στη θέση OFF πριν συνδέσετε το βύσμα του καλωδίου στην πρίζα, πριν τοποθετήσετε τις μπαταρίες στο εργαλείο, και πριν το μεταφέρετε και το κουβαλήσετε. Μην μεταφέρετε το ηλεκτρικό εργαλείο με το δάκτυλό σας να ακουμπάει τον διακόπτη ON/OFF και μην συνδέετε το εργαλείο με την πηγή ρεύματος αν ο διακόπτης βρίσκεται στη θέση ON.
- Αφαιρείτε από τα ηλεκτρικά εργαλεία τυχόν εργαλεία ρύθμισης πριν θέσετε το ηλεκτρικό εργαλείο σε λειτουργία. Ένα εργαλείο ρύθμισης που βρίσκεται συνδεδεμένο σ' ένα κινούμενο τμήμα μπορεί να οδηγήσει σε τραυματισμό.
- Μην τεντώνετε τα χέρια σας υπερβολικά κατά τη χρήση του εργαλείου. Διατηρείτε πάντα την ισορροπία σας και σταθερό πάτημα έτσι ώστε να είστε σε θέση να αντιμετωπίσετε απροσδόκητες καταστάσεις.
- Ντυθείτε με τα κατάλληλα ενδύματα. Μη φοράτε ρούχα με χαλαρή εφαρμογή ή κοσμήματα. Κρατήστε τα μαλλιά, τα ρούχα και τα χέρια σας σε ασφαλή απόσταση από τα κινούμενα εξαρτήματα.

Ορθότητα χειρισμού και συντήρηση ηλεκτρικών εργαλείων

- Μην ασκείτε υπερβολική πίεση στο εργαλείο. Χρησιμοποιήστε το κατάλληλο εργαλείο για τον σκοπό για τον οποίο προορίζεται. Η χρήση του σωστού εργαλείου για τον σκοπό για τον οποίο προορίζεται θα καταστήσει την εργασία ασφαλέστερη.
- Μη χρησιμοποιήσετε ποτέ ένα εργαλείο αν το κουμπί ενεργοποίησής του δεν λειτουργεί. Ένα ηλεκτρικό εργαλείο το οποίο δεν μπορεί πλέον να ενεργοποιηθεί ή/και να απενεργοποιηθεί με το εν λόγω κουμπί είναι επικίνδυνο και πρέπει να επισκευαστεί.
- Αποσυνδέστε το βύσμα του καλωδίου από την πρίζα και/ή αφαιρέστε την μπαταρία πριν προβείτε σε εργασίες συντήρησης ή αντικατάστασης εξαρτήματος του εργαλείου ή όταν πρόκειται να φυλάξετε το εργαλείο. Αυτά τα μέτρα πρόληψης μειώνουν τον κίνδυνο της ακούσιας εκκίνησης του ηλεκτρικού εργαλείου.
- Όταν δεν χρησιμοποιείται, φυλάξτε το ηλεκτρικό εργαλείο σε σημείο μη προσβάσιμο από παιδιά. Δεν πρέπει να επιτρέπεται η χρήση του ηλεκτρικού εργαλείου σε άτομα που δεν έχουν εξοικωωθεί με την χρήση του ή που δεν έχουν διαβάσει τις οδηγίες χρήσης του. Το ηλεκτρικό εργαλείο είναι επικίνδυνο όταν χρησιμοποιείται από άπειρα άτομα ή από άτομα που δεν έχουν διαβάσει τις οδηγίες χρήσης του.
- Συντηρήστε το ηλεκτρικό εργαλείο. Ελέγχετε, αν τα κινούμενα εξαρτήματα λειτουργούν σωστά, αν υπάρχει κάποιο μπλοκάρισμα, ή αν έχουν σπάσει σε κάποιο σημείο ή φθαρεί εξαρτήματα τα οποία ενδέχεται να επηρεάσουν αρνητικά την λειτουργία του ηλεκτρικού εργαλείου. Η λανθασμένη συντήρηση των ηλεκτρικών εργαλείων προκαλεί ατυχήματα.
- Διατηρείτε τα εργαλεία κοπής αιχμηρά και σε καλή κατάσταση. Τα επαρκώς συντηρημένα κοπτικά εργαλεία είναι πιο δύσκολο να μπλοκαριστούν και έχουν υψηλότερη απόδοση.
- Χρησιμοποιείτε όλα τα τμήματα του εξοπλισμού και το ίδιο το εργαλείο σύμφωνα με τις οδηγίες του εγχειριδίου. Λαμβάνετε επίσης υπόψη σας τους εξωτερικούς παράγοντες και τις συνθήκες της εκάστοτε εργασίας. Η χρήση του ηλεκτρικού εργαλείου για εργασίες άλλες από τις προβλεπόμενες μπορεί να οδηγήσει σε ατύχημα.

Service

- Αναθέστε τη συντήρηση και την επισκευή του ηλεκτρικού εργαλείου σε εξειδικευμένο προσωπικό σέρβις, χρησιμοποιώντας μόνο πανομοιότυπα ανταλλακτικά. Με τον τρόπο αυτό θα διασφαλιστεί η διατήρηση της ασφάλειας του ηλεκτρικού εργαλείου.

Πρόσθετοι κανόνες ασφαλείας για τη χλοοκοπτική μηχανή

- Διαβάστε προσεκτικά τις οδηγίες. Εξοικειωθείτε με τα χειριστήρια και τη σωστή χρήση του μηχανήματος.
- Μην επιτρέπετε ποτέ σε παιδιά να χρησιμοποιούν το μηχάνημα.
- Μην επιτρέπετε ποτέ σε άτομα που δεν είναι εξοικειωμένα με αυτές τις οδηγίες να χρησιμοποιούν το μηχάνημα. Οι τοπικοί κανονισμοί ενδέχεται να περιορίζουν την ηλικία του χειριστή.
- Ποτέ μη χρησιμοποιείτε το εργαλείο όταν βρίσκονται κοντά άνθρωποι, ιδιαίτερα παιδιά, ή κατοικίδια ζώα.
- Ο χειριστής ή ο χρήστης είναι υπεύθυνος για ατυχήματα ή κινδύνους που συμβαίνουν σε άλλα άτομα ή στην περιουσία τους.
- Κατά τον χειρισμό του μηχανήματος, να φοράτε πάντα υποδήματα προστασίας και μακριά παντελόνια. Μην χειρίζεστε το μηχάνημα όταν δεν φοράτε παπούτσια ή φοράτε ανοιχτά παπούτσια.
- Επιθεωρήστε σχολαστικά την περιοχή όπου πρόκειται να χρησιμοποιηθεί το μηχάνημα και απομακρύνετε όλες τις πέτρες, τα ξύλα, τα καλώδια και άλλα ξένα αντικείμενα.

- Πριν από τη χρήση, ελέγχετε πάντα ζητικά για να βεβαιωθείτε ότι τα περιστρεφόμενα μέρη και τα κοπτικά δεν έχουν φθαρεί ή υποστεί ζημιά. Αντικαταστήστε τα φθαρμένα ή κατεστραμμένα μέρη (σε σετ) για να διατηρήσετε την ισορροπία.
- Λειτουργείτε το μηχάνημα μόνο στο φως της ημέρας ή με καλό τεχνητό φωτισμό.
- Αποφεύγετε τη λειτουργία του μηχανήματος σε βρεγμένο γρασίδι, όπου αυτό είναι εφικτό. Να είστε πάντα σίγουροι για το πάτημά σας σε επικλινή σημεία. Να περπατάτε, ποτέ μην τρέχετε. Να εργάζεστε πάντα κατά μήκος των πλαγιών, ποτέ πάνω-κάτω.
- Να είστε εξαιρετικά προσεκτικοί όταν κινείστε με την όπισθεν ή όταν τραβάτε το μηχάνημα προς το μέρος σας.
- Μην χρησιμοποιείτε τη συσκευή σε υπερβολικά επικλινή σημεία.
- Να είστε εξαιρετικά προσεκτικοί όταν κινείστε με την όπισθεν ή όταν τραβάτε το μηχάνημα προς το μέρος σας.
- Σταματήστε τα περιστρεφόμενα μέρη εάν η συσκευή πρέπει να ανατραπεί κατά τη μεταφορά. Μην χρησιμοποιείτε τα κοπτικά όταν διασχίζετε άλλες επιφάνειες εκτός από γρασίδι και όταν μεταφέρετε το μηχάνημα προς και από την περιοχή εργασίας.
- Ποτέ μη χρησιμοποιείτε το μηχάνημα με ελαττωματικά προστατευτικά ή χωρίς να έχουν τοποθετηθεί διατάξεις ασφαλείας, όπως π.χ. προφυλακτικές και/ή κάδο συλλογής.
- Ενεργοποιήστε τον κινητήρα σύμφωνα με τις οδηγίες και με τα πόδια μακριά από τα περιστρεφόμενα μέρη.
- Μην γέρνετε το μηχάνημα κατά την ενεργοποίηση του κινητήρα, εκτός αν αυτό πρέπει να γείρει για την εκκίνηση. Σε αυτή την περίπτωση, μην το γέρνετε περισσότερο από όσο είναι απολύτως απαραίτητο και σηκώστε μόνο το μέρος που βρίσκεται μακριά από τον χειριστή. Βεβαιωθείτε πάντα ότι και τα δύο χέρια βρίσκονται στη θέση λειτουργίας πριν επαναφέρετε το μηχάνημα στο έδαφος. Μην τοποθετείτε τα χέρια ή τα πόδια κοντά ή κάτω από τα περιστρεφόμενα μέρη.
- Ποτέ μην σηκώνετε ή μεταφέρετε ένα μηχάνημα ενώ ο κινητήρας βρίσκεται σε λειτουργία.
- Βγάλτε το φιλς από την πρίζα:
 - Κάθε φορά που απομακρύνετε από το μηχάνημα.
 - Πριν το καθαρίσετε.
 - Εάν προσκρούσετε σε κάποιο ξένο αντικείμενο. Μετά από πρόσκρουση σε ξένο αντικείμενο, επιθεωρήστε το μηχάνημα.
 - Εάν το μηχάνημα αρχίσει να δονείται ασυνήθιστα, ελέγξτε το αμέσως.
- Όταν το μηχάνημα λειτουργεί σε πυκνούς θάμνους ή βρίσκει εμπόδια που δεν μπορεί να κόψει, η λεπίδα θα ακινητοποιηθεί με αποτέλεσμα να αυξηθεί η θερμοκρασία και το ρεύμα του μηχανήματος. Σε περίπτωση υπερθέρμανσης ή υπερέντασης, η διάταξη προστασίας από υπερφόρτωση που είναι εγκατεστημένη στο εσωτερικό του μηχανήματος θα διακόψει αυτόματα την τροφοδοσία για να σταματήσει το μηχάνημα (κύριος σκοπός είναι η προστασία του κινητήρα και η παράταση της ζωής του). Σε αυτήν την περίπτωση, σταματήστε το μηχάνημα και αποσυνδέστε την παροχή ρεύματος, αφήστε το να κρυώσει (1~2 λεπτά) και στη συνέχεια επανεκκινήστε τον κινητήρα.



Τα κοπτικά θα συνεχίσουν να περιστρέφονται για λίγο μετά την απενεργοποίηση. Μην ανυψώνετε ή μεταφέρετε το μηχάνημα μέχρι να σταματήσουν να περιστρέφονται τα κινούμενα μέρη.

ΤΕΧΝΙΚΑ ΧΑΡΑΚΤΗΡΙΣΤΙΚΑ

Μοντέλο	EM4021
Τάση / συχνότητα	230 V / 50 Hz
Ισχύς	1800 W
Στροφές χωρίς φορτίο	3450 rpm
Πλάτος κοπής	43 cm
Ύψος κοπής	2,5-7,5 cm (5 θέσεις ρύθμισης)
Κάδος συλλογής	45 Lt
Μπροστινή / πίσω τροχός (∅)	18/25 cm
Υλικό πλαισίου	Πλαστικό
Περιλαμβάνει	Αποσπώμενο κάδο

ΚΥΡΙΑ ΜΕΡΗ

Σημείωση: Βλέπε σελίδα 2, σχ. 1.

1. Μοχλός λειτουργίας
2. Πάνω χειρολαβή
3. Κάδος συλλογής χόρτων
4. Τροχοί
5. Μοχλός ρύθμισης ύψους κοπής
6. Κάλυμμα κινητήρα
7. Κάτω χειρολαβή
8. Κουμπί ασφαλείας

ΟΔΗΓΙΕΣ ΣΥΝΑΡΜΟΛΟΓΗΣΗΣ

Σημείωση: Βλέπε σελίδα 3, «ΣΥΝΑΡΜΟΛΟΓΗΣΗ».

1. Τοποθετήστε το άγκιστρο του καλωδίου στην επάνω λαβή. (Σχ. Α)
2. Συνδέστε την επάνω με την κάτω χειρολαβή με τις παρεχόμενες βίδες και τους συνδέσμους. (Σχ. Β)
3. Συνδέστε την κάτω χειρολαβή με το περίβλημα με τις παρεχόμενες βίδες και τους συνδέσμους. (Σχ. C)
4. Τοποθετήστε κάθε τροχό πάνω στους άξονες και πιέστε τους προφυλακτήρες των τροχών στις θέσεις τους. (Σχ. D & H)
5. Στερεώστε τα στηρίγματα των καλωδίων. (Σχ. E)
6. Συναρμολόγηση του κάδου συλλογής χόρτων. Συναρμολογήστε τα τέσσερα μισά και στερεώστε τα μεταξύ τους. (Σχ. F)
7. Ανασηκώστε το κάλυμμα και τοποθετήστε τον κάδο συλλογής χόρτων πάνω στις προεξοχές. (Σχ. G)

ΟΔΗΓΙΕΣ ΧΡΗΣΗΣ

Σύνδεση στην παροχή ρεύματος



Προειδοποίηση! Πριν από τη σύνδεση με το ηλεκτρικό δίκτυο, να ελέγχετε πάντα ότι ο μοχλός λειτουργίας βρίσκεται στη θέση OFF. Συνδέστε το βύσμα σε μια πρίζα που προστατεύεται από ρελέ διαρροής (RCD).

Ρύθμιση ύψους κοπής



Προειδοποίηση! Αποσυνδέστε το χλοοκοπτικό μηχανήμα από την παροχή ρεύματος και βεβαιωθείτε ότι η λάμα έχει σταματήσει να περιστρέφεται πριν ρυθμίσετε το ύψος κοπής.

- Για να αυξήσετε το ύψος της λάμας, πιάστε τον μοχλό ρύθμισης ύψους (5) και μετακινήστε τον προς το μπροστινό μέρος του χλοοκοπτικού.
- Για να μειώσετε το ύψος της λάμας, πιάστε τον μοχλό ρύθμισης ύψους (5) και μετακινήστε τον προς το πίσω μέρος του χλοοκοπτικού.

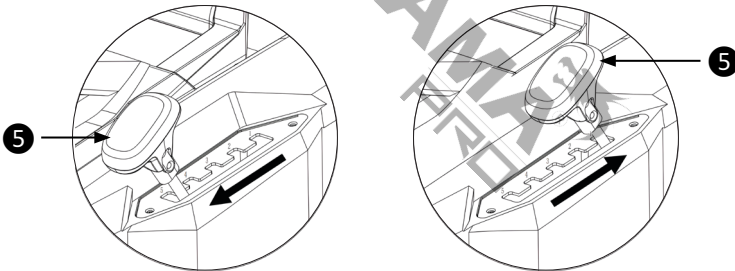

Ενεργοποίηση/απενεργοποίηση (Σχ. 2, σελίδα 3)



Προσοχή! Μην εκκινείτε το χλοοκοπτικό εάν βρίσκεται μέσα σε μακρύ χορτάρι.

- Για να ενεργοποιήσετε το μηχανήμα, πατήστε το κουμπί ασφαλείας (8) και στη συνέχεια τραβήξτε τον μοχλό λειτουργίας (1) προς την άνω λαβή (2). Κρατώντας τον μοχλό πατημένο, απελευθερώστε το κουμπί ασφαλείας.
- Για να σταματήσετε το μηχανήμα, απελευθερώστε τον μοχλό λειτουργίας. Ο μοχλός θα επανέλθει αυτόματα στη θέση απενεργοποίησης.

Κοπή χόρτων (Σχ. 4, σελίδα 3)

Συνιστούμε να χρησιμοποιείτε το χλοοκοπτικό όπως περιγράφεται σε αυτή την ενότητα, προκειμένου να επιτύχετε βέλτιστα αποτελέσματα και να μειώσετε τον κίνδυνο κοπής του καλωδίου ρεύματος.

1. Τοποθετήστε το μεγαλύτερο μέρος του καλωδίου ρεύματος κοντά στο σημείο εκκίνησης.
2. Ενεργοποιήστε τη χλοοκοπτική μηχανή όπως περιγράφεται παραπάνω.
3. Προχωρήστε όπως φαίνεται στο σχ. 4.
4. Μετακινηθείτε από τη θέση 1 στη θέση 2.
5. Στρίψτε δεξιά και προχωρήστε προς τη θέση 3.
6. Στρίψτε αριστερά και προχωρήστε προς τη θέση 4.
7. Παραλάβετε τις παραπάνω διαδικασίες όπως απαιτείται.



Προειδοποίηση! Μην εργάζεστε προς την κατεύθυνση του καλωδίου.

ΣΥΝΤΗΡΗΣΗ

Συντήρηση λάμας

- Αφαιρείτε τακτικά το γρασίδι και τα υπολείμματα από τη λάμα.
- Στην αρχή της κηπουρικής περιόδου, εξετάστε προσεκτικά την κατάσταση της λάμας.
- Εάν η λάμα είναι πολύ αμβλεία, ακονίστε ή αντικαταστήστε την.
- Εάν η λάμα είναι κατεστραμμένη ή φθαρμένη, εγκαταστήστε με καινούργια.
- Εάν η λάμα γλιστράει, βάλτε το κατσαβίδι στην οπή της θέσης και σφίξτε με κλειδί.

Προειδοποίηση! Λάβετε υπόψη τις ακόλουθες προφυλάξεις:

- Αποσυνδέστε το χλοοκοπτικό από το ηλεκτρικό ρεύμα και περιμένετε μέχρι να σταματήσει να περιστρέφεται η λάμα πριν προχωρήσετε.
- Προσέξτε να μην τραυματιστείτε. Χρησιμοποιήστε γάντια βαρέως τύπου ή ένα πανί για να πιάσετε τη λάμα.
- Χρησιμοποιείτε μόνο τις προβλεπόμενες λάμες.
- Μην αφαιρείτε την πτερωτή για κανέναν λόγο.

Για να αντικαταστήσετε τη λάμα:

Σημείωση: Βλέπε σχ. 3, σελίδα 3.

1. Γυρίστε το χλοοκοπτικό στο πλάι.
2. Τοποθετήστε το σετ στερέωσης λάμας στον άξονα του κινητήρα.
3. Τοποθετήστε και ευθυγραμμίστε καλά την λάμα.
4. Τοποθετήστε τη βίδα της λάμας στις οπές.
5. Σφίξτε τη βίδα της λάμας με το χιτώνιο.

Γενική συντήρηση

- Για να είναι η χλοοκοπτική μηχανή σε ασφαλή κατάσταση λειτουργίας, όλα τα παξιμάδια, τα μπουλόνια και οι βίδες πρέπει να παραμένουν σφιχτά βιδωμένα.
- Ελέγχετε συχνά τον κάδο συλλογής για φθορά.
- Για λόγους ασφαλείας, αντικαταστήστε τα φθαρμένα ή κατεστραμμένα εξαρτήματα.
- Χρησιμοποιείτε μόνο την ανταλλακτική λάμα, το μπουλόνι της λάμας και την πτερωτή που προορίζονται για αυτό το μηχάνημα.
- Να είστε προσεκτικοί κατά τη διάρκεια των ρυθμίσεων της χλοοκοπτικής μηχανής για να αποφύγετε τον εγκλωβισμό των δακτύλων μεταξύ της κινούμενης λάμας και των σταθερών μερών του μηχανήματος.
- Να λιπαίνετε συχνά τους πείρους των τροχών.
- Να αποθηκεύετε τη χλοοκοπτική μηχανή σε στεγνό μέρος.

ΑΠΟΡΡΙΨΗ ΣΤΟ ΠΕΡΙΒΑΛΛΟΝ

Προκειμένου να αποφευχθούν ζημιές κατά τη μεταφορά, το εργαλείο πρέπει να παραδίδεται σε στερεά συσκευασία. Η συσκευασία καθώς και η μονάδα και τα εξαρτήματα είναι κατασκευασμένα από ανακυκλώσιμα υλικά και μπορούν να απορριφθούν αναλόγως. Τα πλαστικά εξαρτήματα του εργαλείου φέρουν σήμανση ανάλογα με το υλικό τους, γεγονός που καθιστά δυνατή την απομάκρυνση φιλικών προς το περιβάλλον και διαφοροποιημένων λόγω των διαθέσιμων εγκαταστάσεων συλλογής.



Μόνο για χώρες της Ευρωπαϊκής Ένωσης

Μην πετάτε τα ηλεκτρικά εργαλεία μαζί με τα οικιακά απορρίμματα!

Σύμφωνα με την Ευρωπαϊκή Οδηγία 2002/96/ΕΚ για τα απόβλητα ηλεκτρικού και ηλεκτρονικού εξοπλισμού και την εφαρμογή της σύμφωνα με την εθνική νομοθεσία, τα ηλεκτρικά εργαλεία που έχουν φτάσει στο τέλος της ζωής τους πρέπει να συλλέγονται χωριστά και να επιστρέφονται σε μια περιβαλλοντικά συμβατή εγκατάσταση ανακύκλωσης.

NAKAYAMA
PRO

СИМВОЛИ ЗА БЕЗОПАСНОСТ

Забележка: Вижте страница 2, „СИМВОЛИ ЗА БЕЗОПАСНОСТ“.

- | | |
|--|---|
| <ol style="list-style-type: none"> 1. Носете предпазни очила. 2. Носете предпазни слушалки. 3. Носете предпазни ръкавици. 4. Носете безопасни, неплъзгащи се обувки. 5. Не излагайте уреда на дъжд или влага. 6. Дръжте страничните лица на безопасно разстояние от работната зона. 7. Опасност от нараняване поради изхвърлени предмети. | <ol style="list-style-type: none"> 8. Двойна изолация. 9. Внимавайте за остри остриета. Остриетата продължават да се въртят за кратко време след изключването на мотора. Изключете щепсела от контакта преди поддръжка или ако кабелът е повреден. 10. Дръжте захранващия кабел далеч от острието. |
|--|---|

ИНСТРУКЦИИ ЗА БЕЗОПАСНОСТ



Предупреждение: Прочетете внимателно ръководството преди употреба. Неспазването на предупрежденията и инструкциите може да доведе до повреда на устройството, физически наранявания и/или материални щети. Съхранявайте ръководството на безопасно място за бъдещи справки.

Безопасност в работната зона

- Поддържайте работната зона чиста и добре осветена. Тъмните или затрупани места могат да доведат до инциденти.
- Не работете с електроинструменти във взривоопасна атмосфера, например в присъствието на запалими течности или изпарения, газове или прах. Електрическите инструменти могат да предизвикат искри, които да възпламенят газовете или изпаренията.
- Докато работите с електроинструмента, дръжте децата и околните на безопасно разстояние.

Електрическа безопасност

- Уверете се, че щепселите на електроинструментите съответстват на контакта. Никога не променяйте щепсела по и да е начин. Не използвайте адаптерни щепсели със заземени електроинструменти. Използването на немодифицирани щепсели и съответстващи контакти ще намали риска от токов удар.
- Избягвайте контакт на тялото със заземени материали или предмети, като например радиатори, тръби, печки и хладилници. Съществува огромен риск от токов удар, ако тялото ви е заземено.
- Не излагайте електроинструментите на дъжд или други влажни условия. Навлизането на вода в електроинструмента може да увеличи риска от токов удар.
- Не злоупотребявайте със захранващия кабел. Никога не използвайте кабела за пренасяне, дърпане или изключване на електрическия инструмент. Съхранявайте кабела на безопасно разстояние от топлина, масло, остри ръбове и всякакви движещи се части. Повредените или заплетени шнуrowe ще увеличат риска от токов удар.
- Когато работите с електрически инструмент на открито, използвайте удължител с подходящи спецификации за използване на открито. Използването на удължител, подходящ за употреба на открито, намалява риска от токов удар.

Лична безопасност

- Бъдете нащрек, внимавайте какво правите и използвайте здрав разум, когато работите с електроинструмента. Не използвайте електроинструмента, ако се чувствате уморени или сте под въздействието на алкохол, наркотици или лекарства. Момент на невнимание по време на работа с електроинструмента може да доведе до сериозно нараняване на хора.
- Използвайте лични предпазни средства. Винаги носете предпазни очила. Защитното оборудване, като например маска против прах, защита на слуха, нехлъзгащи се предпазни обувки или защитни каски, използвани при подходящи условия, ще намали риска от получаване на лични наранявания.
- Не прекалявайте. Поддържайте равновесие и правилна стойка през цялото време. Това помага на оператора да има по-добър контрол върху електроинструмента в неочаквани ситуации.

- Предотвратяване на непреднамерено стартиране. Уверете се, че превключвателят на захранването е в изключено положение, преди да свържете към източника на захранване и/или акумулаторната батерия, да вдигнете или пренесете електроинструмента. Пренасянето на електроинструменти с пръст върху превключвателя на захранването или свързването на електроинструменти, чийто превключвател е във включено положение, към източник на захранване може да доведе до злополуки.
- Преди да включите електроинструмента, извадете всички регулиращи ключове или гаечни ключове. Ключ за регулиране или гаечен ключ, оставен прикрепен към въртяща се част на електроинструмента, може да доведе до телесни повреди.
- Облечете се подходящо. Не носете свободни дрехи или бижута. Дръжте косата, дрехите и ръкавиците си далеч от движещите се части. Свободните дрехи, бижутата и/или дългата коса могат да бъдат захванати от движещите се части.

Използване и грижа за електроинструменти

- Не насилвайте електроинструмента. Използвайте подходящия електроинструмент за всяко приложение. Правилният електроинструмент винаги ще свърши работата по-добре и по-безопасно, когато се използва по предназначение.
- Не използвайте електроинструмента, ако превключвателят не го активира или деактивира. Всеки електроинструмент, който не може да се управлява с превключвателя, е изключително опасен и трябва да се ремонтира.
- Изключете главния щепсел от източника на захранване и/или акумулаторната батерия от електроинструмента, преди да сменят аксесоари, да извършват каквито и да било настройки или да съхраняват електроинструмента. Тези превантивни мерки за безопасност ще намалят риска от случайно стартиране на електроинструмента.
- Когато електроинструментът не се използва, съхранявайте го на място, недостъпно за деца, и не позволявайте на лица, които не са запознати с електроинструмента или с тези инструкции, да го използват и да работят с него. Електроинструментите са изключително опасни в ръцете на необучени потребители.
- Поддържайте електроинструмента. Проверявайте за несъсност или обвързване на движещите се части, счупване на части, течове и всякакви други проблеми, които могат да повлияят на работата на електроинструмента. Ако е повреден, поправете електроинструмента преди употреба. Много злополуки и наранявания са причинени от лошо поддържани електроинструменти.
- Поддържайте режещите части на електроинструмента остри и чисти. Правилно поддържаните режещи инструменти с остри режещи ръбове е по-малко вероятно да се заклещат и са по-прецизни и по-лесни за управление.
- Винаги използвайте електроинструмента, аксесоарите, крайниците и др. в съответствие с инструкциите в това ръководство за експлоатация, като се съобразявате с условията на работа и работата, която трябва да се извърши. Използването на електроинструмента за приложения, различни от предвидените, може да доведе до телесни повреди или да причини повреда на електроинструмента.

Сервиз

- Възложете сервизното обслужване на електроинструмента на квалифициран сервизен персонал, като използвате само идентични резервни части. Това ще гарантира запазването на безопасността на електроинструмента.

Допълнителни правила за безопасност на косачката за трева

- Прочетете внимателно инструкциите. Запознайте се с управлението и правилното използване на косачката.
- Никога не позволявайте на деца да използват машината.
- Никога не позволявайте на лица, които не са запознати с тези инструкции, да използват машината. Местните разпоредби могат да ограничават възрастта на оператора.
- Никога не работете с машината, когато наблизо има хора, особено деца, или домашни любимци.
- Операторът или потребителят носи отговорност за злополуки или опасности за други лица или тяхното имущество.
- Винаги носете защитни обувки и дълги панталони, когато работите с машината.
- Не работете с машината, когато не носите обувки или носите обувки с отворени пръсти.

- Внимателно огледайте мястото, където ще се използва машината, и отстранете всички камъни, пръчки, жици и други чужди предмети.
- Преди употреба винаги проверявайте визуално, за да се уверите, че въртящите се части и режещите ножове не са износени или повредени. Заменяйте износените или повредени части (в комплекти), за да поддържате баланса.
- Работете с машината само на дневна светлина или при добро изкуствено осветление. По възможност избягвайте работа с машината върху мокра трева. Винаги се уверявайте, че сте стъпили на наклонен терен. Ходете, никога не бягайте. Винаги работете по склоновете, а не нагоре-надолу.
- Бъдете изключително внимателни, когато се движите на заден ход или когато дърпате машината към себе си.
- Не използвайте машината върху прекалено наклонени площи.
- Бъдете изключително внимателни, когато обръщате машината назад или я дърпате към себе си.
- Спрете въртящите се части, ако машината трябва да се преобърне по време на транспортиране. Не използвайте режещите ножове, когато преминавате през повърхности, различни от трева, и когато пренасяте машината до и от работната зона.
- Никога не използвайте машината с повредени предпазители или без монтирани предпазни устройства, като например дефлектори и/или събирателна торба.
- Стартирайте двигателя съгласно инструкциите и с крака на разстояние от въртящите се части.
- Не накланяйте машината при стартиране на двигателя, освен ако не трябва да се наклони за стартиране. В този случай не я накланяйте повече, отколкото е абсолютно необходимо, и повдигайте само частта, която е далеч от оператора. Винаги се уверявайте, че и двете ръце са в работно положение, преди да върнете машината на земята. Не поставяйте ръце или крака в близост до или под въртящи се части.
- Никога не вдигайте и не пренасяйте машината, докато двигателят работи.
- Изключете машината от електрическия контакт:
 - Всеки път, когато се отдалечавате от машината.
 - Преди почистване.
 - Ако се сблъскате с чужд предмет. След като се ударите в чужд предмет, прегледайте машината.
 - Ако машината започне да вибрира необичайно, проверете я незабавно.
- Когато машината работи в гъсти храсти или се натъкне на препятствия, които не може да среже, ножът се задъхва, което води до повишаване на температурата и тока на машината. В случай на прегряване или свръхток, инсталираното вътре в машината устройство за защита от претоварване автоматично ще прекъсне захранването, за да спре машината (основната цел е да се защити двигателят и да се удължи неговият живот). В този случай спрете машината и изключете захранването, оставете я да се охлади (1 ~ 2 минути) и след това стартирайте двигателя отново.



След режещите ножове ще продължат да се въртят за кратко време. Не вдигайте и не премествайте машината, докато движещите се части не спрат да се въртят.

ТЕХНИЧЕСКИ ДАННИ

Модел	EM4021
Напрежение и честота	230 V / 50 Hz
Захранване	1800 W
Скорост на празен ход	3450 об/мин
Ширина на рязане	43 cm
Височина на рязане	2,5-7,5 cm (5 позиционни настройки)
Чанта за колекция	45 Lt
Предно/задно колело (Ø)	18/25 cm
Материал на рамката	Пластмаса
Включва	Сменяема торба за събиране

ОСНОВНИ ЧАСТИ

Забележка: Виж страница 2, фиг. 1.

1. Лост за превключване
2. Горна дръжка
3. Торба за събиране
4. Колела
5. Лост за регулиране на височината
6. Капак на мотора
7. Долна дръжка
8. Бутон за безопасност

ИНСТРУКЦИИ ЗА СГЛОБЯВАНЕ

Забележка: Вижте страница 3, „МОНТАЖ“.

1. Поставете куката за кабел в горната дръжка. (Фиг. А)
2. Закрепете горната и долната дръжка с доставените винтове и крепежни елементи. (Фиг. В)
3. Закрепете долните дръжки и корпуса с доставените винтове и крепежни елементи. (Фиг. С)
4. Поставете всяко колело върху осите и натиснете предпазителите на колелата на място. (Фиг. D и H)
5. Закрепете държателите за кабели. (Фиг. Е)
6. Сглобете торбата за събиране на трева. Сглобете четирите половинки и ги закрепете заедно. (Фиг. F)
7. Повдигнете капака и поставете кофата за събиране на трева върху накрайниците. (Фиг. G)

ИНСТРУКЦИИ ЗА ЕКСПЛОАТАЦИЯ

Свързване към захранването



Предупреждение! Преди да свържете уреда към електрическата мрежа, винаги проверявайте дали лостът на превключвателя е в положение OFF (изключено). Свържете щепсела към електрическата мрежа, която е защитена с токоотводител.

Регулиране на височината на рязане



Предупреждение! Изключете косачката от електрозахранването и се уверете, че ножът е спрял да се върти, преди да регулирате височината на рязане.

- За да увеличите височината на ножа, хванете лоста за регулиране на височината (5) и го преместете към предната част на косачката.
- За да намалите височината на ножа, хванете лоста за регулиране на височината (5) и го преместете към задната част на косачката.

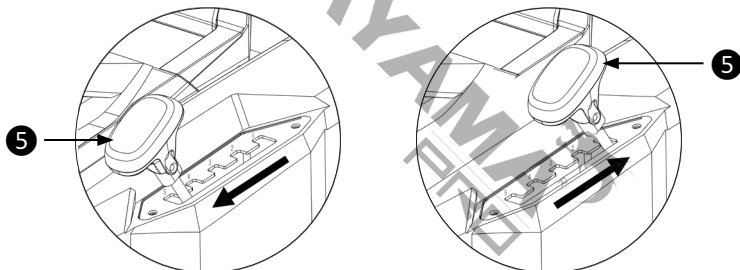

Включване/изключване (фиг. 2, страница 3)



Внимание! Не стартирайте косачката, ако тя е в дълга трева.

- За да стартирате косачката, натиснете бутона за безопасност (8) и след това дръпнете лоста (1) назад към горната дръжка (2). Дръжте лоста натиснат, докато освобождавате бутона за безопасност.
- За да спрете косачката, освободете лоста. Лостът автоматично ще се върне в изключено положение.

Косене (фиг. 4, страница 3)

Препоръчваме ви да използвате косачката, както е описано в този раздел, за да постигнете оптимални резултати и да намалите риска от прерязване на захранващия кабел.

1. Поставете по-голямата част от захранващия кабел близо до началната точка.
2. Включете косачката, както е описано по-горе.
3. Процедирайте, както е показано на фиг. 4.
4. Преместете се от позиция 1 в позиция 2.
5. Завъртете надясно и преминете към позиция 3.

6. Завъртете наляво и преминете към позиция 4.
7. Повторете горните процедури, ако е необходимо.



Предупреждение! Не работете по посока на кабела.

ПОДДЪРЖАНЕ

Поддръжка на острието

- Редовно почиствайте острието от трева и отпадъци.
- В началото на градинския сезон внимателно прегледайте състоянието на острието.
- Ако острието е твърде тъпо, наточете го или го сменете.
- Ако острието е повредено или износено, заменете го с ново.
- Ако острието се изплъзва, поставете отвертката в отвора за позициониране и затегнете с гаечен ключ.

Предупреждение! Моля, обърнете внимание на следните предпазни мерки:

- Изключете косачката от електрическото захранване и изчакайте, докато ножът спре да се върти, преди да продължите.
- Внимавайте да не се нараните. Използвайте ръкавици за силно натоварване или кърпа, за да хванете острието.
- Използвайте само предоставените остриета.
- Не сваляйте работното колело по никаква причина.

За да смените острието:

Забележка: Виж фиг. 3, страница 3.

1. Обърнете косачката настрани.
2. Поставете комплекта за монтиране на острието върху вала на двигателя.
3. Монтирайте и подравнете ножа правилно.
4. Поставете винта на острието в отворите.
5. Затегнете винта на острието с втулката.

Обща поддръжка

- За да бъде косачката в безопасно работно състояние, всички гайки, болтове и винтове трябва да останат здраво завити.
- Проверявайте често кофата за събиране за износване.
- От съображения за безопасност заменете износените или повредени компоненти.
- Използвайте само резервните ножове, болтове за ножове и работни колела, предназначени за тази машина.
- Внимавайте, когато извършвате настройки на косачката, за да избегнете заклещване на пръсти между движещия се нож и неподвижните части на машината.
- Често смазвайте щифтовете на колелата.
- Съхранявайте косачката на сухо място.

ЕКОЛОГИЧНО ОБЕЗВРЕЖДАНЕ

За да се избегнат повреди по време на транспортиране, инструментът трябва да се доставя в здрава опаковка. Опаковката, както и уредът и неговите принадлежности, са изработени от рециклируеми материали и могат да се изхвърлят по съответния начин. Пластмасовите компоненти на инструмента са маркирани според материала, от който са изработени, което позволява екологично и разделно изхвърляне чрез наличните съоръжения за събиране.



Само за страни от ЕС

Не изхвърляйте електрически инструменти заедно с битови отпадъци!

В съответствие с Европейската директива 2002/96/ЕО относно отпадъците от електрическо и електронно оборудване и нейното прилагане в съответствие с националното законодателство, електрическите инструменти, чийто живот е изтекъл, трябва да се събират разделно и да се връщат в екологично съвместимо съоръжение за рециклиране.

SIMBOLURI DE SIGURANȚĂ

Notă: Consultați pagina 2, „SIMBOLURI DE SIGURANȚĂ”.

1. Purtați ochelari de protecție.
2. Purtați protecție auditivă.
3. Purtați mănuși de protecție.
4. Purtați încălțăminte de protecție, antiderapantă.
5. Nu expuneți aparatul la ploaie sau umezeală.
6. Țineți persoanele din jur la o distanță sigură de zona de lucru.
7. Risc de rănire din cauza obiectelor ejectate.
8. Izolație dublă.
9. Aveți grijă la lamele ascuțite. Lamele continuă să se rotească pentru o scurtă perioadă de timp după oprirea motorului. Scoateți ștecherul din priză înainte de întreținere sau dacă cablul este deteriorat.
10. Țineți cablul de alimentare departe de lamă.

INSTRUCȚIUNI DE SIGURANȚĂ



Avertisment: Citiți cu atenție manualul înainte de utilizare. Nerespectarea avertismentelor și instrucțiunilor poate duce la deteriorarea unității, vătămări corporale și/sau daune materiale. Păstrați manualul într-un loc sigur pentru consultare ulterioară.

Siguranța zonei de lucru

- Păstrați zona de lucru curată și bine iluminată. Zonele întunecate sau dezordonate pot duce la accidente.
- Nu utilizați uneltele electrice în atmosfere explozive, cum ar fi în prezența lichidelor sau fumurilor inflamabile, a gazelor sau a prafului. Unele uneltele electrice pot crea scânteii care pot aprinde gazele sau vaporii.
- Țineți copiii și trecătorii la o distanță sigură în timpul utilizării sculei electrice.

Siguranța electrică

- Asigurați-vă că fișele uneltelor electrice se potrivesc cu priză. Nu modificați niciodată ștecherul în niciun fel. Nu utilizați fișe adaptoare cu uneltele electrice cu împământare. Utilizarea fișelor nemodificate și a prizelor potrivite va reduce riscul de șoc electric.
- Evitați contactul corpului cu materiale sau obiecte împământate sau legate la pământ, cum ar fi radiatoare, țevi, aragazuri și frigider. Există un risc enorm de electrocutare dacă corpul dumneavoastră este legat la pământ sau la masă.
- Nu expuneți uneltele electrice la ploaie sau în orice alte condiții de umezeală. Intrarea apei într-o unealtă electrică poate crește riscul de electrocutare.
- Nu abuzați de cablul de alimentare. Nu utilizați niciodată cablul pentru transportul, tragerea sau deconectarea unei unelte electrice. Păstrați cablul la o distanță sigură de căldură, ulei, margini ascuțite și orice piese în mișcare. Cablurile deteriorate sau încălcite vor crește riscul de electrocutare.
- Când utilizați un sculă electrică în aer liber, folosiți un cablu prelungitor care are specificațiile adecvate pentru utilizarea în aer liber. Utilizarea unui cablu prelungitor adecvat pentru utilizarea în aer liber reduce riscul de electrocutare.

Siguranța personală

- Fiți vigilenți, urmăriți ceea ce faceți și folosiți bunul simț atunci când folosiți scula electrică. Nu utilizați scula electrică dacă vă simțiți obosit sau sunteți sub influența alcoolului, drogurilor sau medicamentelor. Un moment de neatenție în timpul operării sculei electrice poate duce la vătămări corporale grave.
- Utilizați echipament de protecție personală. Purtați întotdeauna protecție pentru ochi. Echipamentul de protecție, cum ar fi masca de praf, protecția auditivă, pantofii de siguranță antiderapantă sau căștile de protecție, utilizate în condiții adecvate, vor reduce riscul de a suferi vătămări corporale.
- Preveniți pornirea neintenționată. Asigurați-vă că întrerupătorul de alimentare este în poziția oprit înainte de a conecta la sursa de alimentare și/sau la acumulator, de a ridica sau de a transporta scula electrică. Transportarea uneltelor electrice cu degetul pe comutatorul de alimentare sau conectarea uneltelor electrice care au comutatorul în poziția pornit la o sursă de alimentare poate duce la accidente.

- Scoateți cheile sau cheile de reglare înainte de a porni scula electrică. O cheie de reglare sau o cheie fixată pe o parte rotativă a unei unelte electrice poate duce la vătămări corporale.
- Nu exagerați. Păstrați în permanență echilibrul și poziția corectă. Acest lucru îl ajută pe operator să aibă un control mai bun asupra sculei electrice în situații neprevăzute.
- Îmbrăcați-vă corespunzător. Nu purtați haine largi sau bijuterii. Țineți-vă părul, îmbrăcămintea și mănușile departe de orice piese în mișcare. Hainele lejere, bijuteriile și/sau părul lung pot fi prinse în piesele în mișcare.

Utilizarea și îngrijirea sculelor electrice

- Nu forțați scula electrică. Utilizați scula electrică corectă pentru fiecare aplicație. Unealta electrică corectă va face întotdeauna treaba mai bine și mai sigur atunci când este utilizată conform destinației.
- Nu utilizați scula electrică dacă comutatorul nu o activează sau o dezactivează. Orice unealtă electrică care nu poate fi controlată cu ajutorul comutatorului este extrem de periculoasă și trebuie reparată.
- Deconectați ștecherul principal de la sursa de alimentare și/sau acumulatorul de la scula electrică înainte de a schimba accesoriile, de a efectua orice reglaje sau de a depozita scula electrică. Astfel de preventive de siguranță vor reduce riscul de pornire accidentală a unei unelte electrice.
- Atunci când scula electrică nu este utilizată, depozitați-o departe de îndemâna copiilor și nu permiteți persoanelor care nu sunt familiarizate cu scula electrică sau cu aceste instrucțiuni să utilizeze și să opereze scula electrică. Unelele electrice sunt extrem de periculoase în mâinile utilizatorilor necalificați.
- Întrețineți scula electrică. Verificați dacă piesele mobile sunt dezaliniate sau blocate, dacă piesele sunt rupte, dacă există scurgeri și orice alte probleme care pot afecta funcționarea unei unelte electrice. Dacă este deteriorată, reparați scula electrică înainte de utilizare. Multe accidente și răni sunt cauzate de uneltele electrice prost întreținute.
- Păstrați părțile tăietoare ale unei unelte electrice ascuțite și curate. Uneltele de tăiere întreținute corespunzător, cu muchii de tăiere ascuțite, sunt mai puțin susceptibile de a se bloca și sunt mai precise și mai ușor de controlat.
- Utilizați întotdeauna scula electrică, accesoriile și biții de scule etc. în conformitate cu instrucțiunile din acest manual de instrucțiuni, ținând cont de condițiile de lucru și de lucrările care urmează să fie efectuate. Utilizarea sculei electrice pentru aplicații diferite de cele prevăzute poate duce la vătămări corporale sau la deteriorarea sculei electrice.

Service

- Asigurați întreținerea sculei electrice de către personal de service calificat, folosind numai piese de schimb identice. Acest lucru va asigura menținerea siguranței sculei electrice.

Reguli suplimentare de siguranță pentru mașina de tuns iarba

- Citiți cu atenție instrucțiunile. Familiarizați-vă cu comenzile și cu utilizarea corectă a motocoasei.
- Nu permiteți niciodată copiilor să utilizeze mașina.
- Nu permiteți niciodată persoanelor care nu sunt familiarizate cu aceste instrucțiuni să utilizeze mașina. Reglementările locale pot restricționa vârsta operatorului.
- Nu puneți niciodată mașina în funcțiune atunci când în apropiere se află persoane, în special copii, sau animale de companie.
- Operatorul sau utilizatorul este responsabil pentru accidentele sau pericolele pentru alte persoane sau pentru proprietatea acestora.
- Purtați întotdeauna încălțăminte de protecție și pantaloni lungi atunci când folosiți mașina.
- Nu folosiți mașina dacă nu purtați încălțăminte sau dacă purtați încălțăminte deschisă.
- Inspectați minuțios zona în care urmează să fie utilizată mașina și îndepărtați toate pietrele, bețele, firele și alte obiecte străine.
- Înainte de utilizare, verificați întotdeauna vizual pentru a vă asigura că piesele rotative și cuțitele nu sunt uzate sau deteriorate. Înlocuiți piesele uzate sau deteriorate (în seturi) pentru a menține echilibrul.
- Utilizați mașina numai la lumina zilei sau cu iluminare artificială bună. Evitați, pe cât posibil, utilizarea utilajului pe iarbă umedă. Asigurați-vă întotdeauna de poziția piciorului pe teren în pantă. Mergeți, niciodată nu alergați. Lucrați întotdeauna de-a lungul pantelor, niciodată în sus și în jos.

- Fiți extrem de atenți atunci când vă deplasați în marșarier sau când trageți mașina spre dumneavoastră.
- Nu utilizați mașina pe zone excesiv de înclinate.
- Aveți mare grijă atunci când dați înapoi sau trageți mașina spre dumneavoastră.
- Opriti piesele rotative dacă mașina trebuie să fie răsturnată în timpul transportului. Nu utilizați cuțitele atunci când traversați alte suprafețe decât iarba și când transportați mașina la și de la locul de muncă.
- Nu utilizați niciodată mașina cu apărători defecte sau fără dispozitive de siguranță montate, cum ar fi deflectoarele și/sau sacul de colectare.
- Porniți motorul în conformitate cu instrucțiunile și cu picioarele departe de părțile rotative.
- Nu înclinați mașina atunci când porniți motorul, cu excepția cazului în care trebuie să fie înclinată pentru pornire. În acest caz, nu o înclinați mai mult decât este absolut necesar și ridicați numai partea îndepărtată de operator. Asigurați-vă întotdeauna că ambele mâini sunt în poziția de operare înainte de a readuce mașina la sol. Nu plasați mâinile sau picioarele în apropierea sau sub piesele rotative.
- Nu ridicați sau transportați niciodată o mașină în timp ce motorul este pornit.
- Deconectați aparatul de la:
 - Ori de câte ori vă îndepărtați de aparat.
 - Înainte de curățare.
 - Dacă vă loviți de un obiect străin. După lovirea de un obiect străin, inspectați mașina.
 - Dacă mașina începe să vibreze anormal, verificați-o imediat.
- Atunci când mașina funcționează în tufișuri dense sau găsește obstacole pe care nu le poate tăia, lama se va bloca, ceea ce duce la creșterea temperaturii și a curentului mașinii. În caz de supraîncălzire sau supracurent, dispozitivul de protecție la suprasarcină instalat în interiorul mașinii va întrerupe automat alimentarea pentru a opri mașina (scopul principal este de a proteja motorul și de a-i prelungi durata de viață). În acest caz, opriti mașina și deconectați sursa de alimentare, lăsați-o să se răcească (1~2 minute) și apoi reporniți motorul.



Cuțitele vor continua să se rotească pentru o perioadă scurtă de timp după oprire. Nu ridicați sau mișcați mașina până când piesele în mișcare nu s-au oprit din rotație.

DATE TEHNICE

Model	EM4021
Tensiune și frecvență	230 V / 50 Hz
Putere	1800 W
Viteza fără sarcină	3450 rpm
Lățimea de tăiere	43 cm
Înălțimea de tăiere	2,5-7,5 cm (5 poziții de reglare)
Geantă de colecție	45 Lt
Roată față / spate (Ø)	18/25 cm
Materialul carcasei	Plastic
Include	Sac de colectare detașabil

PĂRȚI PRINCIPALE

Notă: Vezi pagina 2, fig. 1.

1. Manetă de comutare
2. Mâner superior
3. Sac de colectare
4. Roți
5. Manetă de reglare a înălțimii
6. Capac motor
7. Mâner inferior
8. Buton de siguranță

INSTRUCȚIUNI DE ASAMBLARE

Notă: Consultați pagina 3, „ASAMBLARE”.

1. Introduceți cârligul pentru cablu în mânerul superior. (Fig. A)
2. Atașați mânerul superior și inferior cu șuruburile și elementele de fixare furnizate. (Fig. B)
3. Atașați mânerul inferior și carcasa cu șuruburile și elementele de fixare furnizate. (Fig. C)
4. Așezați fiecare roată pe axe și apăsați apărătorii de roți în poziție. (Fig. D & H)
5. Fixați suporturile pentru cabluri. (Fig. E).
6. Asamblați sacul de colectare a ierbii. Asamblați cele patru jumătăți și fixați-le între ele. (Fig. F)
7. Ridicați capacul și așezați găleata de colectare a ierbii pe urechi. (Fig. G)

INSTRUCIUNI DE UTILIZARE

Conectarea la sursa de alimentare



Atenție! Înainte de a conecta aparatul la rețeaua electrică, verificați întotdeauna dacă maneta de comutare se află în poziția OFF. Conectați ștecherul la sursa de alimentare, care este protejată de un RCD.

Reglarea înălțimii de tăiere



Avertisment! Deconectați mașina de tuns iarba de la sursa de alimentare și asigurați-vă că lama nu se mai rotește înainte de a regla înălțimea de tăiere.

- Pentru a mări înălțimea lamei, apucați maneta de reglare a înălțimii (5) și mișcați-o spre partea din față a mașinii de tuns iarba.
- Pentru a reduce înălțimea lamei, apucați maneta de reglare a înălțimii (5) și mișcați-o spre partea din spate a mașinii de tuns iarba.

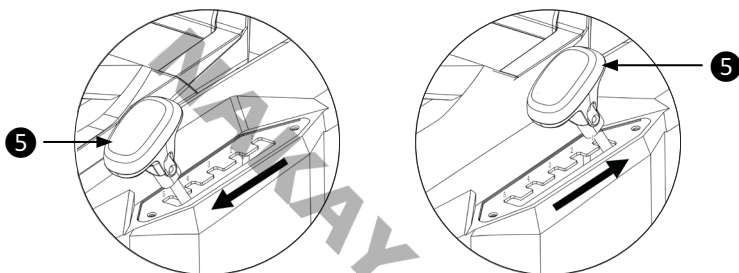

Pornirea/oprirea (Fig. 2, pagina 3)



Atenție! Nu porniți mașina de tuns iarba dacă aceasta se află în iarbă lungă.

- Pentru a porni mașina de tuns iarba, apăsați butonul de siguranță (8) și apoi trageți maneta (1) înapoi spre mânerul superior (2). Țineți maneta apăsată în timp ce eliberați butonul de siguranță.
- Pentru a opri mașina de tuns iarba, eliberați maneta. Maneta va reveni automat în poziția de oprire.

Tunderea (Fig. 4, pagina 3)

Vă recomandăm să utilizați mașina de tuns iarba așa cum este descris în această secțiune pentru a obține rezultate optime și pentru a reduce riscul de tăiere a cablului de alimentare.

1. Așezați cea mai mare parte a cablului de alimentare aproape de punctul de pornire.
2. Porniți mașina de tuns iarba conform descrierii de mai sus.
3. Procedați după cum se arată în Fig. 4.
4. Treceți de la poziția 1 la poziția 2.
5. Întoarceți la dreapta și treceți la poziția 3.
6. Întoarceți-vă la stânga și treceți la poziția 4.
7. Repetați procedurile de mai sus după cum este necesar.



Atenție! Nu lucrați în direcția cablului.

ÎNȚREȚINERE

Întreținerea lamei

- Îndepărtați periodic iarba și resturile de pe lamă.
- La începutul sezonului de grădinarit, examinați cu atenție starea lamei.
- Dacă lama este prea tocită, ascuțiți-o sau.
- Dacă lama este deteriorată sau uzată, înlocuiți-o cu una nouă.
- Dacă lama, introduceți șurubelnița în orificiul de poziție și strângeți cu o cheie.

Atenție! Vă rugăm să țineți cont de următoarele măsuri de precauție:

- Deconectați motocoasa de la sursa de alimentare și așteptați până când lama nu se mai rotește înainte de a continua.
- Aveți grijă să nu vă răniți. Folosiți mănuși rezistente sau o cârpă pentru a prinde lama.
- Utilizați numai lamele furnizate.
- Nu scoateți rotorul pentru niciun motiv.

Pentru a înlocui lama:

Notă: Vezi Fig. 3, pagina 3.

1. Întoarceți mașina de tuns iarba pe o parte.
2. Așezați kitul de montare a lamei pe arborele motorului.
3. Instalați și aliniați lama corespunzător.
4. Introduceți șurubul lamei în orificiul.
5. Strângeți șurubul lamei cu manșonul.

Întreținere generală

- Pentru ca mașina de tuns iarba să fie în stare de funcționare sigură, toate piulițele, șuruburile și bolțurile trebuie să rămână bine înșurubate.
- Verificați frecvent dacă găleata de colectare este uzată și deteriorată.
- Din motive de siguranță, înlocuiți componentele uzate sau deteriorate.
- Utilizați numai lama de schimb, șurubul lamei și rotorul destinate acestei mașini.
- Aveți grijă atunci când efectuați reglaje la mașina de tuns iarba pentru a evita prinderea degetelor între în mișcare și părțile fixe ale mașinii.
- Lubrifiați frecvent știfturile roților.
- Depozitați motocoasa într-un loc uscat.

ELIMINAREA MEDIULUI

Pentru a evita deteriorarea în timpul transportului, unealta trebuie livrată într-un ambalaj robust. Ambalajul, precum și unitatea și accesoriile sale sunt fabricate din materiale reciclabile și pot fi eliminate în mod corespunzător. Componentele din plastic ale unelei sunt etichetate în funcție de materialul din care sunt fabricate, permițând eliminarea ecologică și diferențiată prin intermediul instalațiilor de colectare disponibile.



Numai pentru țările UE

Nu aruncați uneltele electrice împreună cu deșeurile menajere!

În conformitate cu Directiva europeană 2002/96/CE privind deșeurile de echipamente electrice și electronice și punerea sa în aplicare în conformitate cu legislația națională, uneltele electrice care au ajuns la sfârșitul duratei lor de viață trebuie colectate separat și returnate unei instalații de reciclare compatibile cu mediul.

SIMBOLI SIGURNOSTI

Napomena: Pogledajte stranicu 2, "SIGURNOSNI SIMBOLI".

1. Nosite zaštitu za oči.
2. Nosite zaštitu za sluh.
3. Nosite zaštitne rukavice.
4. Nosite zaštitnu obuću koja se ne klizi.
5. Ne izlažite uređaj kiši ili vlazi.
6. Držite promatrače na sigurnoj udaljenosti od radnog područja.
7. Opasnost od ozljeda zbog izbačenih predmeta.
8. Dvostruka izolacija.
9. Pazite na oštre oštrice. Oštrice se nastavljaju okretati kratko vrijeme nakon što je motor isključen. Izvucite utikač iz utičnice prije održavanja ili ako je kabel oštećen.
10. Držite kabel za napajanje dalje od oštrice.

UPUTE ZA SIGURNOST



Upozorenje: Pažljivo pročitajte priručnik prije upotrebe. Nepoštivanje upozorenja i uputa može rezultirati oštećenjem uređaja, fizičkom ozljedom i/ili oštećenjem imovine. Čuvajte priručnik na sigurnom mjestu za buduću referencu.

Sigurnost radnog područja

- Održavajte radno područje čistim i dobro osvijetljenim. Tamna ili neuredna područja mogu dovesti do nesreća.
- Ne koristite električne alate u eksplozivnim atmosferama, kao što su prisutnost zapaljivih tekućina ili para, plinova ili prašine. Električni alati mogu stvoriti iskricе koje mogu zapaliti plinove ili pare.
- Držite djecu i prolaznike na sigurnoj udaljenosti dok koristite električni alat.

Električna sigurnost

- Provjerite da utikači električnih alata odgovaraju utičnicama. Nikada ne modificirajte utikač na bilo koji način. Ne koristite adaptere s uzemljenim električnim alatima. Korištenje neizmijenjenih utikača i odgovarajućih utičnica smanjuje rizik od električnog udara.
- Izbjegavajte kontakt tijela s uzemljenim ili zemljanim materijalima ili predmetima, kao što su radijatori, cijevi, peći i hladnjaci. Postoji ogroman rizik od električnog udara ako je vaše tijelo uzemljeno.
- Ne izlažite električne alate kiši ili bilo kojim drugim vlažnim uvjetima. Ulazak vode u električni alat može povećati rizik od električnog udara.
- Ne zlostavljajte naponski kabel. Nikada ne koristite kabel za nošenje, povlačenje ili isključivanje električnog alata. Držite kabel na sigurnoj udaljenosti od topline, ulja, oštrih rubova i bilo kojih pokretnih dijelova. Oštećeni ili zapleteni kablovi povećavaju rizik od električnog udara.
- Kada koristite električni alat na otvorenom, koristite produžni kabel koji ima odgovarajuće specifikacije za vanjsku upotrebu. Korištenje produžnog kabela prikladnog za vanjsku upotrebu smanjuje rizik od električnog udara.

Osobna sigurnost

- Budite budni, pazite što radite i koristite zdrav razum prilikom korištenja električnog alata. Ne koristite električni alat ako se osjećate umorno ili ste pod utjecajem alkohola, droga ili lijekova. Trenutak nepažnje prilikom korištenja električnog alata može rezultirati ozbiljnim osobnim ozljedama.
- Koristite osobnu zaštitnu opremu. Uvijek nosite zaštitu za oči. Zaštitna oprema kao što su maska za prašinu, zaštita za uši, neklizajuće sigurnosne cipele ili zaštitne kacige, korištene u odgovarajućim uvjetima, smanjit će rizik od ozljeda.
- Spriječite nenamjensko pokretanje. Osigurajte da je prekidač za napajanje u isključenom položaju prije povezivanja s izvorom napajanja i/ili baterijskim paketom, podizanja ili nošenja električnog alata. Nošenje električnih alata s prstom na prekidaču za napajanje ili povezivanje električnih alata koji imaju prekidač u uključenom položaju s izvorom napajanja može dovesti do nesreća.

- Uklonite sve ključeve za podešavanje ili ključevima prije nego što uključite električni alat. Ključ za podešavanje ili ključ ostavljen pričvršćen na rotirajući dio električnog alata može rezultirati osobnom ozljedom.
- Ne prekoračujte. Održavajte ravnotežu i pravilno stajanje u svim trenucima. To pomaže operateru da bolje kontrolira električni alat u neočekivanim situacijama.
- Pravilno se obucite. Ne nosite labavu odjeću ili nakit. Držite kosu, odjeću i rukavice podalje od pokretnih dijelova. Labava odjeća, nakit i/ili duga kosa mogu se uhvatiti u pokretne dijelove.

Korištenje i briga o električnom alatu

- Ne prisiljavajte električni alat. Koristite odgovarajući električni alat za svaku primjenu. Odgovarajući električni alat uvijek će obaviti posao bolje i sigurnije kada se koristi kako je namijenjeno.
- Ne koristite električni alat ako prekidač ne aktivira ili deaktivira. Bilo koji električni alat koji se ne može kontrolirati prekidačem izuzetno je opasan i mora se popraviti.
- Isključite glavni utikač iz izvora napajanja i/ili baterijski paket iz električnog alata prije promjene pribora, izvršavanja bilo kakvih prilagodbi ili pohrane električnog alata. Takve preventivne sigurnosne mjere smanjit će rizik od nenamjernog pokretanja električnog alata.
- Kada se električni alat ne koristi, pohranite ga izvan dohvata djece i ne dopuštajte osobama koje nisu upoznate s električnim alatom ili ovim uputama da ga koriste i upravljaju njime. Električni alati su izuzetno opasni u rukama neobučeni korisnika.
- Održavajte električni alat. Provjerite poravnanje ili zapinjanje pokretnih dijelova, lomove dijelova, curenje i bilo koji drugi problem koji može utjecati na rad električnog alata. Ako je oštećen, neka se električni alat popravi prije upotrebe. Mnoge nesreće i ozljede uzrokovane su loše održanim električnim alatima.
- Održavajte oštre dijelove električnog alata oštroma i čistima. Pravilno održavani rezni alati s oštrim rezovima manje su skloni zapinjanju i precizniji su i lakši za kontrolu.
- Uvijek koristite električni alat, pribor i nastavke itd. u skladu s uputama iz ovog priručnika, uzimajući u obzir radne uvjete i posao koji treba obaviti. Korištenje električnog alata za primjene koje nisu predviđene moglo bi rezultirati tjelesnim ozljedama ili oštetiti električni alat.

Servis

- Neka električni alat servisira kvalificirano osoblje, koristeći samo identične dijelove za zamjenu. To će osigurati da sigurnost električnog alata ostane očuvana.

Dodatna pravila sigurnosti za kosilicu

- Pažljivo pročitajte upute. Upoznajte se s kontrolama i pravilnom upotrebom kosilice.
- Nikada ne dopuštajte djeci da koriste stroj.
- Nikada ne dopuštajte osobama koje nisu upoznate s ovim uputama da koriste stroj. Lokalni propisi mogu ograničiti dob operatera.
- Nikada ne upravljajte strojem kada su ljudi, posebno djeca, ili kućni ljubimci u blizini.
- Operater ili korisnik odgovara za nesreće ili opasnosti za druge osobe ili njihovu imovinu.
- Uvijek nosite zaštitnu obuću i duge hlače prilikom upravljanja strojem.
- Ne upravljajte strojem kada ne nosite cipele ili kada nosite otvorene cipele.
- Temeljito pregledajte područje na kojem će se stroj koristiti i uklonite sve kamenčiće, štapove, žice i druge strane predmete.
- Prije upotrebe, uvijek vizualno provjerite da rotirajući dijelovi i oštrice nisu istrošeni ili oštećeni. Zamijenite istrošene ili oštećene dijelove (u setovima) kako biste održali ravnotežu.
- Upravite stroj samo po danjem svjetlu ili uz dobro umjetno osvjetljenje. Izbjegavajte upravljanje strojem na vlažnoj travi kada je to moguće. Uvijek budite sigurni u svom koraku na strmim terenima. Hodajte, nikada ne trčite. Uvijek radite uz padine, nikada uz i dolje.
- Budite izuzetno oprezni prilikom kretanja unatrag ili kada vučete stroj prema sebi.
- Ne koristite stroj na pretjerano strmim područjima.
- Vježbajte izuzetnu opreznost prilikom vraćanja unatrag ili vučenja stroja prema sebi.
- Zaustavite rotirajuće dijelove ako se stroj mora prevrnuti tijekom transporta. Ne koristite oštrice kada prelazite površine osim trave i kada nosite stroj do i od radnog područja.

- Nikada ne koristite stroj s neispravnim zaštitama ili bez sigurnosnih uređaja, kao što su deflektori i/ili torba za sakupljanje, postavljeni.
- Pokrenite motor prema uputama i s nogama udaljenim od rotirajućih dijelova.
- Ne naginjte stroj prilikom pokretanja motora osim ako ga ne morate nagnuti za pokretanje. U tom slučaju, ne naginjte ga više nego što je apsolutno potrebno i podignite samo dio udaljen od operatera. Uvijek osigurajte da su obje ruke u radnoj poziciji prije nego što vratite stroj na tlo. Ne stavljajte ruke ili noge blizu ili ispod rotirajućih dijelova.
- Nikada ne podižite ili nosite stroj dok motor radi.
- Isključite stroj iz električne utičnice:
 - Kad god se udaljite od stroja.
 - Prije čišćenja.
 - Ako udarite u strani predmet. Nakon udarca u strani predmet, pregledajte stroj.
 - Ako stroj počne abnormalno vibrirati, odmah ga provjerite.
- Kada stroj radi u gustim grmovima ili naiđe na prepreke koje ne može rezati, oštrica će se zablokirati, što rezultira povećanjem temperature i struje stroja. U slučaju pregrijavanja ili preopterećenja, uređaj za zaštitu od preopterećenja ugrađen unutar stroja automatski će isključiti napajanje kako bi zaustavio stroj (glavna svrha je zaštititi motor i produžiti njegovu trajnost). U tom slučaju, zaustavite stroj i isključite napajanje, pustite da se ohladi (1-2 minute) i zatim ponovno pokrenite motor.



Oštrice će se nastaviti rotirati još kratko vrijeme nakon isključivanja. Ne podižite ili premještajte stroj dok se pokretni dijelovi ne prestanu rotirati.

TEHNIČKI PODACI

Model	EM4021
Napon i frekvencija	230 V / 50 Hz
Snaga	1800 W
Brzina bez opterećenja	3450 okr/min
Širina rezanja	43 cm
Visina rezanja	2,5-7,5 cm (5 postavki položaja)
Vreća za sakupljanje	45 Lt
Prednji/stražnji kotač (Ø)	18/25 cm
Materijal okvira	Plastika
Uključuje	Uklonjiva vrećica za sakupljanje

GLAVNI DIJELOVI

Napomena: Vidi stranicu 2, sl. 1.

1. Prekidačka poluga
2. Gornja ručka
3. Vreća za sakupljanje
4. Kotači
5. Poluga za podešavanje visine
6. Poklopac motora
7. Donja ručka
8. Sigurnosni gumb

UPUTE ZA MONTAŽU

Napomena: Pogledajte stranicu 3, "SKUPŠTINA".

1. Umetnite kukicu za kabel u gornju ručku. (Sl. A)
2. Priključite gornje i donje ručke s isporučenim vijcima i pričvršćivačima. (Sl. B)
3. Priključite donje ručke i kućište s isporučenim vijcima i pričvršćivačima. (Sl. C)
4. Postavite svaki kotač na osovine i pritisnite zaštitu kotača na mjesto. (Sl. D & H)
5. Pričvrstite držače kabela. (Sl. E)
6. Sastavite vreću za sakupljanje trave. Sastavite četiri polovice i pričvrstite ih zajedno. (Sl. F)
7. Podignite poklopac i stavite torbu za sakupljanje trave na izbočine. (Sl. G)

UPUTE ZA RAD

Povezivanje s napajanjem



Upozorenje! Prije spajanja na električnu mrežu uvijek provjerite je li poluga prekidača u položaju OFF. Spojite utikač na napajanje koje je zaštićeno RCD-om.

Podešavanje visine rezanja



Upozorenje! Isključite kosilicu iz struje i provjerite je li se nož prestao okretati prije podešavanja visine košnje.

- Za povećanje visine noža, uhvatite polugu za podešavanje visine (5) i pomaknite je prema prednjem dijelu kosilice.
- Za smanjenje visine noža, uhvatite polugu za podešavanje visine (5) i pomaknite je prema stražnjem dijelu kosilice.

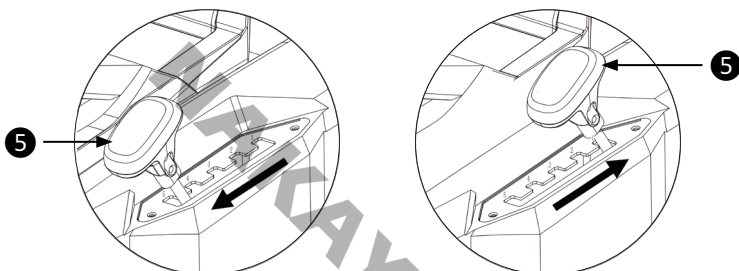

Uključivanje/isključivanje (slika 2, stranica 3)



Pažnja! Ne pokrećite kosilicu ako je u visokoj travi.

- Za pokretanje kosilice pritisnite sigurnosni gumb (8) i zatim povucite polugu (1) natrag prema gornjoj ručki (2). Držite polugu pritisnutu dok otpustate sigurnosni gumb.
- Za zaustavljanje kosilice otpustite polugu. Poluga će se automatski vratiti u isključeni položaj.

Košnja (slika 4, stranica 3)

Preporučujemo da koristite kosilicu kako je opisano u ovom odjeljku kako biste postigli optimalne rezultate i smanjili rizik od rezanja napajajuće kabele.

1. Glavninu kabela za napajanje postavite blizu početne točke.
2. Uključite kosilicu kao što je opisano iznad.
3. Postupite kao što je prikazano na Sl. 4.
4. Pomaknite se s pozicije 1 na poziciju 2.
5. Skrenite desno i pomaknite se na poziciju 3.
6. Skrenite lijevo i pomaknite se na poziciju 4.
7. Ponovite gornje postupke prema potrebi.



Upozorenje! Ne radite u smjeru kabela.

ODRŽAVANJE

Održavanje oštrice

- Redovito uklanjajte travu i otpad s oštrice.
- Na početku vrtne sezone, pažljivo pregledajte stanje oštrice.
- Ako je oštrica previše tupa, oštrite je ili je zamijenite.
- Ako je oštrica oštećena ili istrošena, zamijenite je novom.
- Ako oštrica klizi, umetnite odvijač u otvor za pozicioniranje i zategnite ga ključem.

Upozorenje! Imajte na umu sljedeće mjere opreza:

- Isključite kosilicu iz napajanja i pričekajte da se oštrica prestane okretati prije nego što nastavite. Pazite da se ne ozlijedite.
- Koristite rukavice ili krpu za hvatanje oštrice.
- Koristite samo oštrice koje su isporučene.
- Ne uklanjajte impeler iz bilo kojeg razloga.

Da biste zamijenili oštricu:

Napomena: Vidi sliku 3, stranica 3.

1. Okrenite kosilicu na stranu.
2. Postavite komplet za montažu oštrice na osovinu motora.
3. Pravilno postavite i poravnajte oštricu.
4. Umetnite vijak oštrice u rupe.
5. Zategnite vijak oštrice s rukavcem.

Opće održavanje

- Da bi kosilica bila u sigurnom radnom stanju, svi matice, vijci i šarafi moraju ostati čvrsto zategnuti.
- Često provjeravajte spremnik za sakupljanje na habanje i oštećenja.
- Iz sigurnosnih razloga, zamijenite istrošene ili oštećene komponente.
- Koristite samo zamjenske oštrice, vijke oštrice i impelere namijenjene za ovu mašinu.
- Budite oprezni prilikom podešavanja kosilice kako biste izbjegli zarobljavanje prstiju između pokretne oštrice i fiksnih dijelova mašine.
- Često podmazujte osovine kotača.
- Čuvajte kosilicu na suhom mjestu.

EKOLOŠKO ODLAGANJE

Kako bi se izbjegla oštećenja tijekom transporta, alat se mora isporučiti u čvrstoj ambalaži. Pakiranje, kao i jedinica i pribor izrađeni su od materijala koji se mogu reciklirati i mogu se na odgovarajući način zbrinuti. Plastične komponente alata označene su prema materijalu iz kojeg su izrađene, što omogućuje ekološki prihvatljivo i različito uklanjanje zbog dostupnih objekata za prikupljanje.



Samo za zemlje EU

Ne odlažite električne alate zajedno s kućnim otpadom!

U skladu s europskom Direktivom 2002/96/EC o otpadnoj električnoj i elektroničkoj opremi i njenom provedbom u skladu s nacionalnim zakonom, električni alati koji su došli do kraja svog životnog vijeka moraju se skupljati odvojeno i vratiti u ekološki prihvatljivo postrojenje za recikliranje.

BIZTONSÁGI SZIMBÓLUMOK

Megjegyzés: Lásd a 2. oldalt, „BIZTONSÁGI SZIMBÓLUMOK”.

1. Viseljen szemvédőt.
2. Viseljen hallásvédőt.
3. Viseljen védőkesztyűt.
4. Viseljen biztonságos, csúszásmentes lábbelit.
5. Ne tegye ki a készüléket esőnek vagy nedvességnek.
6. Tartsa a járókelőket biztonságos távolságban a munkaterülettől.
7. Sérülésveszély a kilöködő tárgyak miatt.
8. Kettős szigetelés.
9. Vigyázzon az éles pengékre. A pengék a motor leállítása után még rövid ideig forognak. Karbantartás előtt vagy a kábel sérülése esetén húzza ki a dugót a csatlakozóból.
10. Tartsa a tápkábelt távol a pengétől.

BIZTONSÁGI UTASÍTÁSOK



Figyelem: Használat előtt figyelmesen olvassa el a kézikönyvet. A figyelmeztetések és utasítások be nem tartása a készülék megromlásához, személyi sérüléshez és/vagy anyagi kárhoz vezethet. A kézikönyvet biztonságos helyen tárolja, hogy később is hozzáférhessen.

A munkaterület biztonsága

- Tartsa a munkaterületet tisztán és jól megvilágítva. A sötét vagy zsúfolt területek balesetekhez vezethetnek.
- Ne használjon elektromos szerszámokat robbanásveszélyes környezetben, például gyúlékony folyadékok, gőzök, gázok vagy por jelenlétében. Az elektromos szerszámok szikrákat kelthetnek, amelyek meggyújthatják a gázokat vagy gőzöket.
- Az elektromos szerszám használata közben tartsa a gyermekeket és a járókelőket biztonságos távolságban.

Elektromos biztonság

- Győződjön meg arról, hogy az elektromos szerszám dugója illeszkedik a konnektorhoz. Soha ne módosítsa a dugót semmilyen módon. Ne használjon adapterdugót földelt elektromos szerszámokhoz. A módosítatlan dugók és illeszkedő konnektorok használata csökkenti az áramütés kockázatát.
- Kerülje a test érintkezését földelt vagy földelt anyagokkal vagy tárgyakkal, például radiátorokkal, csövekkel, tűzhelyekkel és hűtőszekrényekkel. Ha teste földelt vagy földelt, akkor óriási az áramütés kockázata.
- Ne tegye ki az elektromos szerszámokat esőnek vagy más nedves körülményeknek. A szerszámba bejutó víz növeli az áramütés veszélyét.
- Ne használja helytelenül a tápkábelt. Soha ne használja a kábelt az elektromos szerszám hordozásához, húzásához vagy kihúzásához. Tartsa a kábelt biztonságos távolságban hőtől, olajtól, éles szélektől és mozgó alkatrészekről. A sérült vagy összegabalyodott kábelek növelik az áramütés veszélyét.
- Ha elektromos szerszámot használ a szabadban, használjon olyan hosszabbítót, amelynek műszaki adatai alkalmasak a kültéri használatra. A kültéri használatra alkalmas hosszabbító használata csökkenti az áramütés veszélyét.

Személyes biztonság

- Legyen éber, figyeljen arra, amit csinál, és használja a józan esztét az elektromos szerszám kezelése során. Ne használja az elektromos szerszámot, ha fáradtnak érzi magát, vagy alkohol, drogok vagy gyógyszerek hatása alatt áll. Egy pillanatnyi figyelmetlenség az elektromos szerszám kezelése során súlyos személyi sérülésekhez vezethet.
- Használjon egyéni védőfelszerelést. Mindig viseljen szemvédőt. A megfelelő körülmények között használt védőfelszerelések, például porálc, hallásvédő, csúszásmentes biztonsági cipő vagy védősisak csökkentik a személyi sérülések kockázatát.
- Akadályozza meg a véletlen bekapcsolást. Mielőtt az elektromos szerszámot az áramforráshoz és/vagy az akkumulátorhoz csatlakoztatná, felvenné vagy hordozná, győződjön meg arról, hogy a bekapcsoló gomb ki van kapcsolva. Az elektromos szerszámok hordozása az ujjal a bekapcsoló gombon, vagy a bekapcsolt állapotban lévő elektromos szerszámok áramforráshoz való csatlakoztatása balesetekhez vezethet.

- Az elektromos szerszám bekapcsolása előtt távolítsa el az összes beállító kulcsot vagy csavarkulcsot. A szerszám forgó részéhez rögzített beállító kulcs vagy csavarkulcs személyi sérüléseket okozhat.
- Ne nyúljon túl messzire. Mindig tartsa meg az egyensúlyát és a megfelelő talajtapadást. Ez segít a kezelőnek a szerszám jobb irányításában váratlan helyzetekben.
- Viseljen megfelelő ruházatot. Ne viseljen laza ruházatot vagy ékszereket. Tartsa távol a haját, ruházatát és kesztyűjét a mozgó alkatrészekről. A laza ruházat, ékszerek és/vagy hosszú haj beakadhat a mozgó alkatrészekbe.

Elektromos szerszámok használata és karbantartása

- Ne erőltesse a szerszámot. Minden alkalmazáshoz a megfelelő szerszámot használja. A megfelelő szerszám mindig jobban és biztonságosabban végzi el a munkát, ha a rendeltetésszerűen használják.
- Ne használja a szerszámot, ha a kapcsoló nem kapcsolja be vagy ki. Bármely szerszám, amelyet a kapcsolóval nem lehet irányítani, rendkívül veszélyes, és javításra szorul.
- Válassza le a fő dugót az áramforrásról és/vagy az akkumulátort az elektromos szerszámról, mielőtt cserélné a tartozékokat, bármilyen beállítást végezne vagy az elektromos szerszámot tárolná. Az ilyen megelőző biztonsági intézkedések csökkentik az elektromos szerszám véletlen beindulásának kockázatát.
- Ha az elektromos szerszámot nem használja, tárolja gyermekektől elzárva, és ne engedje, hogy az elektromos szerszámmal vagy ezekkel az utasításokkal nem ismerős személyek használják és működtessék az elektromos szerszámot. Az elektromos szerszámok rendkívül veszélyesek képzetlen felhasználók kezében.
- Karbantartsa az elektromos szerszámot. Ellenőrizze, hogy nincsenek-e elmozdulások vagy beragadások a mozgó alkatrészekben, nincsenek-e törések, szivárgások vagy egyéb problémák, amelyek befolyásolhatják az elektromos szerszám működését. Ha sérült, javíttassa meg az elektromos szerszámot használat előtt. Sok baleset és sérülés oka a rosszul karbantartott elektromos szerszámok.
- Tartsa éles és tiszta állapotban az elektromos szerszám vágóelemeit. A megfelelően karbantartott, éles vágóélékkel rendelkező vágószerszámok kevésbé hajlamosak a beragadásra, precízebbek és könnyebben irányíthatók.
- Az elektromos szerszámot, tartozékait, szerszámfejeket stb. mindig a jelen használati utasításban szereplő utasításoknak megfelelően használja, figyelembe véve a munkakörülményeket és a végzendő munkát. Az elektromos szerszám rendeltetésétől eltérő felhasználása személyi sérüléseket vagy a szerszám károsodását okozhatja.

Szerviz

- A szerszámot csak képzett szervizszemélyzet javíthatja, kizárólag azonos pótalkatrészek felhasználásával. Ez biztosítja a szerszám biztonságos működését.

A fűnyíróra vonatkozó további biztonsági szabályok

- Olvassa el figyelmesen az utasításokat. Ismerkedjen meg a fűnyíró kezelőelemeivel és megfelelő használatával.
- Soha ne engedje, hogy gyermekek használják a gépet.
- Soha ne engedje, hogy olyan személyek használják a gépet, akik nem ismerik ezeket az utasításokat. A helyi előírások korlátozhatják a kezelő életkorát.
- Soha ne üzemeltesse a gépet, ha emberek, különösen gyermekek vagy háziállatok vannak a közelben.
- A kezelő vagy a felhasználó felelős más személyek vagy azok tulajdonának baleseteiért vagy veszélyeztetéséért.
- A gép használata közben mindig viseljen védőcipőt és hosszú nadrágot.
- Ne használja a gépet, ha nincs cipője, vagy nyitott orrú cipőt visel.
- Alaposan vizsgálja meg a gép használatának helyszínét, és távolítson el minden követ, botot, drótot és egyéb idegen tárgyat.
- Használat előtt mindig ellenőrizze szemrevételezéssel, hogy a forgó alkatrészek és a vágókések nem kopottak-e vagy sérültek-e. A kiegyensúlyozottság fenntartása érdekében cserélje ki a kopott vagy sérült alkatrészeket (készleteket).
- A gépet csak nappali fényben vagy jó mesterséges megvilágítás mellett működtesse. Ha lehetséges, kerülje a gép használatát nedves fűben. Dőléses talajon mindig ügyeljen a lábtartására. Sétáljon, soha ne fusson. Mindig a lejtő mentén dolgozzon, soha ne felfelé és lefelé.

- Legyen rendkívül óvatos, amikor hátramenetben halad, vagy amikor a gépet maga felé húzza.
- Ne használja a gépet túlzottan lejtős területeken.
- Legyen rendkívül óvatos, amikor hátramenetben halad, vagy a gépet maga felé húzza.
- Állítsa le a forgó alkatrészeket, ha a gépet szállítás közben fel kell billenteni. Ne használja a vágókat, ha fűön kívüli felületeken halad, valamint amikor a gépet a munkaterületre vagy onnan elszállítja.
- Soha ne használja a gépet hibás védőburkolatokkal vagy biztonsági berendezések, például terelők és/vagy gyűjtőzsák nélkül.
- Indítsa el a motort az utasításoknak megfelelően, és tartsa távol a lábát a forgó alkatrészeketől.
- Ne döntse meg a gépet a motor indításakor, kivéve, ha az indításhoz meg kell dönteni. Ebben az esetben ne döntse meg a gépet a feltétlenül szükségesnél jobban, és csak a kezelőtől távol eső részt emelje meg. Mindig győződjön meg arról, hogy mindkét keze a kezelőhelyzetben van, mielőtt a gépet visszahelyezi a talajra. Ne tegye a kezét vagy a lábát a forgó alkatrészek közelébe vagy alá.
- Soha ne emelje meg vagy hordozza a gépet, amíg a motor jár.
- Húzza ki a gép csatlakozóját a konnektorból:
- Ha elhagyja a gépet.
- Tisztítás előtt.
- Ha idegen tárgyba ütközik. Idegen tárgyba ütközés után ellenőrizze a gépet.
- Ha a gép rendellenesen rezegni kezd, azonnal ellenőrizze.
- Ha a gép sűrű bokrokban működik, vagy olyan akadályokba ütközik, amelyeket nem tud vágni, a penge leáll, ami a gép hőmérsékletének és áramfelvételének növekedését eredményezi. Túlmelegedés vagy túláram esetén a gép belsejében található túlterhelés-védelmi eszköz automatikusan lekapcsolja az áramellátást, hogy leállítsa a gépet (fő célja a motor védelme és élettartamának meghosszabbítása). Ebben az esetben állítsa le a gépet, válassza le az áramellátást, hagyja lehűlni (1-2 perc), majd indítsa újra a motort.



A vágók kikapcsolás után még rövid ideig forognak. Ne emelje fel és ne mozgassa a gépet, amíg a mozgó alkatrészek le nem állnak.

MŰSZAKI ADATOK

Modell	EM4021
Feszültség és frekvencia	230 V / 50 Hz
Teljesítmény	1800 W
Üresjárat fordulat/szám	3450 rpm
Vágási szélesség	43 cm
Vágási magasság	2,5–7,5 cm (5 pozícióbeállítás)
Gyűjtőtáska	45 Lt
Első/hátsó kerék (Ø)	18/25 cm
Keret anyaga	Műanyag
Tartalmaz	Kivehető gyűjtőzsák

FŐBB ALKATRÉSZEK

Megjegyzés: Lásd a 2. oldalon, 1. ábra.

1. Kapcsolókar
2. Felső fogantyú
3. Gyűjtőzsák
4. Kerekek
5. Magasságállító kar
6. Motor burkolat
7. Alsó fogantyú
8. Biztonsági gomb

ÖSSZESZERELÉSI ÚTMUTATÓ

Megjegyzés: Lásd a 3. oldalt, „ÖSSZESZERELÉS”.

1. Helyezze be a kábelhorogot a felső fogantyúba. (A. ábra)
2. Rögzítse a felső és alsó fogantyúkat a mellékelt csavarokkal és rögzítőelemekkel. (B. ábra)
3. Rögzítse az alsó fogantyúkat és a házat a mellékelt csavarokkal és rögzítőelemekkel. (C. ábra)
4. Helyezze mindegyik kereket a tengelyekre, és nyomja a helyükre a kerékvédőket. (D. és H. ábra)
5. Rögzítse a kábel tartókat. (E. ábra)
6. Szerelje össze a fűgyűjtő zsákot. Szerelje össze a négy felet, és rögzítse őket egymáshoz. (F. ábra)
7. Emelje fel a fedelet, és helyezze a fűgyűjtő zsákot a fölékre. (G. ábra)

HASZNÁLATI ÚTMUTATÓ

Csatlakozás az áramellátáshoz



Figyelem! A hálózathoz való csatlakoztatás előtt mindig ellenőrizze, hogy a kapcsolókar OFF (KI) állásban van-e. Csatlakoztassa a dugót egy RCD-vel védett áramellátáshoz.

Vágási magasság beállítás



Figyelem! A vágási magasság beállítása előtt válassza le a fűnyírót az áramellátásról, és győződjön meg arról, hogy a penge már nem forog.

- A pengék magasságának növeléséhez fogja meg a magasságbeállító kart (5) és mozgassa a fűnyíró eleje felé.
- A pengék magasságának csökkentéséhez fogja meg a magasságbeállító kart (5) és mozgassa a fűnyíró hátsó része felé.

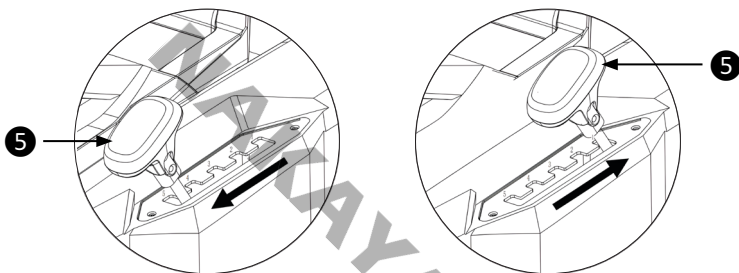

Be-/kikapcsolás (2. ábra, 3. oldal)



Figyelem! Ne indítsa el a fűnyírót, ha az magas fűben van.

- A fűnyíró elindításához nyomja meg a biztonsági gombot (8), majd húzza vissza a kart (1) a felső fogantyú (2) felé. Tartsa lenyomva a kart, miközben elengedi a biztonsági gombot.
- A fűnyíró leállításához engedje el a kart. A kar automatikusan visszatér a kiindulási helyzetébe.

Fűnyírás (4. ábra, 3. oldal)

Az optimális eredmény elérése és a tápkábel elvágásának kockázatának csökkentése érdekében javasoljuk, hogy a fűnyírót a jelen szakaszban leírtak szerint használja.

1. Helyezze a tápkábel nagy részét a kiindulási pont közelében.
2. Kapcsolja be a fűnyírót a fent leírtak szerint.
3. Járjon el a 4. ábrán látható módon.
4. Mozogjon az 1. pozícióból a 2. pozícióba.
5. Forduljon jobbra, és mozogjon a 3. pozícióba.
6. Forduljon balra, és mozogjon a 4. pozícióba.
7. Ismétlje meg a fenti eljárást, amennyiben szükséges.



Figyelem! Ne dolgozzon a kábel irányába.

KARBANTARTÁS

A penge karbantartása

- Rendszeresen távolítsa el a fűvet és a szennyeződések a pengéről.
- A kertészeti szezon kezdetén gondosan vizsgálja meg a penge állapotát.
- Ha a penge túl tompa, élesítse vagy cserélje ki.
- Ha a penge sérült vagy kopott, cserélje ki újra.
- Ha a penge csúszik, helyezze be a csavarhúzó a pozíciós lyukba, és szorítsa meg egy csavarkulccsal.

Figyelem! Kérjük, vegye figyelembe az alábbi óvintézkedéseket:

- Válassza le a fűnyírót az áramellátásról, és várja meg, amíg a penge leáll, mielőtt tovább folytatná a munkát.
- Vigyázzon, ne sérüljön meg. Használjon vastag kesztyűt vagy ruhát a penge megfogásához.
- Csak a mellékelt pengéket használja.
- Semmilyen körülmények között ne távolítsa el a járókereket.

A penge cseréje:

Megjegyzés: Lásd a 3. ábrát, 3. oldal.

1. Fordítsa oldalára a fűnyírót.
2. Helyezze a penge rögzítő készletet a motor tengelyére.
3. Szerelje be és igazítsa be a pengét megfelelően.
4. Helyezze be a penge csavarját a lyukba.
5. Húzza meg a penge csavarját a hüvellyel.

Általános karbantartás

- A fűnyíró biztonságos működéséhez minden anyát, csavart és csavart szorosan be kell csavarni.
- Gyakran ellenőrizze a gyújtózsák kopását és elhasználódását.
- Biztonsági okokból cserélje ki a kopott vagy sérült alkatrészeket.
- Csak a géphez tervezett pótalkatrészt, pengétartó csavart és járókereket használjon.
- A fűnyíró beállításakor legyen óvatos, hogy az ujjai ne szoruljanak be a mozgó penge és a gép rögzített alkatrészei közé.
- Gyakran kenje meg a kerékcsapokat.
- A fűnyírót száraz helyen tárolja.

KÖRNYEZETVÉDELMI ÁRTALMATLANÍTÁS

A szállítás során bekövetkező sérülések elkerülése érdekében a szerszámot erős csomagolásban kell szállítani. A csomagolás, valamint a készülék és tartozékai újrahasznosítható anyagokból készültek, és ennek megfelelően ártalmatlaníthatók. A szerszám műanyag alkatrészei anyaguknak megfelelően vannak jelölve, ami lehetővé teszi a környezetbarát és differenciált ártalmatlanítást a rendelkezésre álló gyűjtőhelyeken.



Csak EU-országok számára

Az elektromos szerszámokat ne dobja a háztartási hulladék közé!

Az elektromos és elektronikus berendezések hulladékairól szóló 2002/96/EK európai irányelvnek és annak nemzeti jogba való átültetésének megfelelően az élettartamuk végéhez érkezett elektromos szerszámokat külön kell gyűjteni és környezetbarát újrahasznosító telepre kell visszaszállítani.

EN

* The manufacturer reserves the right to make minor changes to product design and technical specifications without prior notice unless these changes significantly affect the performance and safety of the products. The parts described / illustrated in the pages of the manual that you hold in your hands may also concern other models of the manufacturer's product line with similar features and may not be included in the product you just acquired.

* To ensure the safety and reliability of the product and the warranty validity, all repair, inspection or replacement work, including maintenance and special adjustments, must only be carried out by technicians of the authorized service department of the manufacturer.

* Always use the product with the supplied equipment. Operation of the product with non-provided equipment may cause malfunctions or even serious injury or death. The manufacturer and the importer shall not be liable for injuries and damages resulting from the use of non-conforming equipment.

IT

* Il produttore si riserva il diritto di apportare modifiche minori al design e alle specifiche tecniche del prodotto senza preavviso, a meno che tali modifiche non influiscano significativamente sulle prestazioni e sulla sicurezza dei prodotti. Le parti descritte/illustrate nelle pagine del manuale che avete tra le mani possono riguardare anche altri modelli della linea di prodotti del produttore con caratteristiche simili e potrebbero non essere incluse nel prodotto appena acquistato.

* Per garantire la sicurezza e l'affidabilità del prodotto e la validità della garanzia, tutti gli interventi di riparazione, ispezione o sostituzione, compresa la manutenzione e le regolazioni speciali, devono essere eseguiti esclusivamente da tecnici del servizio di assistenza autorizzato dal produttore.

* Utilizzare sempre il prodotto con l'attrezzatura fornita. L'utilizzo del prodotto con apparecchiature non in dotazione può causare malfunzionamenti o addirittura lesioni gravi o morte. Il produttore e l'importatore non sono responsabili per lesioni e danni derivanti dall'uso di apparecchiature non conformi.

EL

* Ο κατασκευαστής διατηρεί το δικαίωμα να πραγματοποιήσει δευτερεύουσες αλλαγές στο σχεδιασμό του προϊόντος και στα τεχνικά χαρακτηριστικά χωρίς προηγούμενη ειδοποίηση, εκτός εάν οι αλλαγές αυτές επηρεάζουν σημαντικά την απόδοση και λειτουργία ασφάλειας των προϊόντων. Τα εξαρτήματα που περιγράφονται / απεικονίζονται στις σελίδες του εγχειριδίου που κρατάτε στα χέρια σας ενδέχεται να αφορούν και σε άλλα μοντέλα της σειράς προϊόντων του κατασκευαστή, με παρόμοια χαρακτηριστικά, και ενδέχεται να μην περιλαμβάνονται στο προϊόν που μόλις αποκτήσατε.

* Για να διασφαλιστεί η ασφάλεια και η αξιοπιστία του προϊόντος καθώς και η ισχύς της εγγύησης όλες οι εργασίες επιδιόρθωσης, ελέγχου, επισκευής ή αντικατάστασης συμπεριλαμβανομένης της συντήρησης και των ειδικών ρυθμίσεων, πρέπει να εκτελούνται μόνο από τεχνικούς του εξουσιοδοτημένου τμήματος Service του κατασκευαστή.

* Χρησιμοποιείτε πάντα το προϊόν με τον παρεχόμενο εξοπλισμό. Η λειτουργία του προϊόντος με μη-προβλεπόμενο εξοπλισμό ενδέχεται να προκαλέσει βλάβη ή ακόμα και σοβαρό τραυματισμό ή θάνατο. Ο κατασκευαστής και ο εισαγωγέας ουδεμία ευθύνη φέρει για τραυματισμούς και βλάβες που προκύπτουν από την χρήση μη προβλεπόμενου εξοπλισμού.

BG

* Производителят си запазва правото да прави незначителни промени в дизайна и техническите спецификации на продуктите без предварително уведомление, освен ако тези промени не засягат значително работата и безопасността на продуктите. Частите, описани/илюстрирани на страниците на ръководството, което държите в ръцете си, може да се отнасят и за други модели от продуктовата линия на производителя с подобни характеристики и може да не са включени в току-що придобития от вас продукт.

* За да се гарантира безопасността и надеждността на продукта и валидността на гаранцията, всички работи по ремонт, проверка или замяна, включително поддръжка и специални настройки, трябва да се извършват само от техници от оторизирания сервизен отдел на производителя.

* Винаги използвайте продукта с доставеното оборудване. Работата на продукта с оборудване, което не е доставено, може да доведе до неизправности или дори до сериозни наранявания или смърт. Производителят и вносителят не носят отговорност за наранявания и щети, възникнали в резултат на използването на несъответстващо на изискванията оборудване.

RO

* Producătorul își rezervă dreptul de a aduce modificări minore la designul și specificațiile tehnice ale produsului fără notificare prealabilă, cu excepția cazului în care aceste modificări afectează în mod semnificativ performanța și siguranța produselor. Piesele descrise / ilustrate în paginile manualului pe care îl țineți în mâini pot viza și alte modele din linia de produse ale producătorului cu caracteristici similare și pot să nu fie incluse în produsul pe care tocmai l-ați achiziționat.

* Pentru a asigura siguranța și fiabilitatea produsului, precum și valabilitatea garanției, toate lucrările de reparații, inspecții sau înlocuiri, inclusiv întreținerea și reglaje speciale, trebuie să fie efectuate numai de către tehnicienii ai departamentului de service autorizat al producătorului.

* Utilizați întotdeauna produsul cu echipamentul furnizat. Utilizarea produsului cu echipamente care nu sunt furnizate poate cauza defecțiuni sau chiar vătămări grave sau chiar moartea. Producătorul și importatorul nu sunt răspunzători pentru vătămrile și daunele rezultate din utilizarea unui echipament neconform.

HR

* Proizvođač zadržava pravo na manje izmjene u dizajnu proizvoda i tehničkim specifikacijama bez prethodne najave, osim ako te promjene značajno utječu na performanse i sigurnost proizvoda. Dijelovi opisani / ilustrirani na stranicama priručnika koje držite u rukama također se mogu odnositi na druge modele proizvođačeve linije proizvoda sa sličnim značajkama i možda neće biti uključeni u proizvod koji ste upravo nabavili.

* Kako bi se osigurala sigurnost i pouzdanost proizvoda i valjanost jamstva, sve popravke, inspeksijske ili zamjenske radove, uključujući održavanje i posebne prilagodbe, smiju obavljati samo tehničari ovlaštenog servisnog odjela proizvođača.

* Uvijek koristite proizvod s isporučenom opremom. Rad proizvoda s neiskorištenom opremom može uzrokovati kvarove ili čak ozbiljne ozljede ili smrt. Proizvođač i uvoznik nisu odgovorni za ozljede i štete nastale uporabom nesukladne opreme.

HU

* A gyártó fenntartja a jogot, hogy előzetes értesítés nélkül kisebb változtatásokat eszközölkjön a termék kialakításában és műszaki specifikációiban, kivéve, ha ezek a változtatások jelentősen befolyásolják a termékek teljesítményét és biztonságát. A kézikönyv kezében tartott oldalakon leírt/illusztrált alkatrészek a gyártó termékcsaládjának más, hasonló tulajdonságokkal rendelkező modelljeit is érinthetik, és előfordulhat, hogy az Ön által most megvásárolt termék nem tartalmazza azokat.

* A termék biztonságának és megbízhatóságának, valamint a garancia érvényességének biztosítása érdekében minden javítási, ellenőrzési vagy csere munkát, beleértve a karbantartást és a speciális beállításokat is, kizárólag a gyártó hivatalos szervizének szakemberei végezhetnek.

* A terméket mindig a mellékelt felszereléssel használja. A termék nem mellékelt felszereléssel történő üzemeltetése meghibásodást, vagy akár súlyos sérülést vagy halált is okozhat. A gyártó és az importőr nem vállal felelősséget a nem megfelelő felszerelés használatából eredő sérülésekért és károkért.

NAKAYAMA
PRO

A stylized black dragon logo with its mouth open, positioned to the right of the word 'NAKAYAMA'. The dragon's head is facing left, and its body curves upwards and to the right. A small registered trademark symbol (®) is located near the dragon's head.

EN

The power tools have been manufactured according to strict standards, set by our company, which are aligned with the respective European quality standards. The power tools of our company are provided with a warranty period of 24 months for non-professional use and 12 months for professional use. The warranty is valid from the date of purchase of the product. Proof of the warranty right is the purchase document of the tool (retail receipt or invoice). Under no circumstances shall the company cover the relevant cost of spare parts and respective required working hours unless a copy of the purchase document is presented. In case the repair has to be done by our service department the cost of transportation (to and from) is entirely borne by the sender (client). The tools must be sent for repair to the company or to an authorized workshop in the appropriate way and means of transport.

WARRANTY EXEMPTIONS AND RESTRICTIONS:

- 1) Spare parts that wear out naturally as a consequence of being used (brushes, cables, switches, chucks etc.).
- 2) Tools damaged as a result of non-compliance with the instructions of the manufacturer.
- 3) Tools poorly maintained.
- 4) Use of improper lubricants or accessories.
- 5) Tools given to third entities free of charge.
- 6) Damage due to an electrical connection at a voltage other than that indicated on the appliance plate.
- 7) Connection to a non-earthed power supply.
- 8) Change in current voltage.
- 9) Damage resulting from the use of salty water (e.g., washing machines, pumps).
- 10) Damage or malfunction resulting from improper cleaning procedure of the tool.
- 11) Contact of the tool with chemicals, or damage as a result of moisture or corrosion.
- 12) Tools that have been modified or opened by unauthorized personnel.
- 13) Broken parts/components as a result of inappropriate use.
- 14) Tools used for rent.

The warranty covers only the free of charge replacement of the component that presents a manufacturing defect or material failure. In case of lack of a specific spare part the company reserves the right to replace the tool with another corresponding model. After all warranty procedures have been concluded, the warranty period of the tool shall not be extended or renewed. Replacement of a spare part with repair charge is covered by a 1 year warranty of good operation, subject to compliance with the warranty terms. The spare parts or tools that are replaced remain in the possession of our company. Requirements, other than those mentioned in this warranty form, regarding power tools repair or damage thereof, do not apply. Greek law and relative regulations apply to this warranty.

EL

Τα ηλεκτρικά εργαλεία έχουν κατασκευαστεί με αυστηρά πρότυπα που έχει θέσει η εταιρεία και συνάδουν με τα ευρωπαϊκά πρότυπα ποιότητας. Για τα ηλεκτρικά εργαλεία της εταιρείας μας παρέχεται περίοδος εγγύησης 24 μηνών για ερασιτεχνική χρήση και 12 μηνών για επαγγελματική χρήση. Η ισχύς της εγγύησης ξεκινά από την ημερομηνία αγοράς του προϊόντος. Αποδεικτικό του δικαιώματος της εγγύησης αποτελεί το παραστατικό αγοράς του εργαλείου (απόδειξη λιανικής ή τιμολόγιο). Σε καμιά περίπτωση η εταιρεία δεν καλύπτει τη σχετική δαπάνη ανταλλακτικών και εργασίας εάν και εφόσον δε συνοδεύεται από αντίγραφο του παραστατικού αγοράς. Σε περίπτωση που η επισκευή πρέπει να γίνει στο service μας η δαπάνη μεταφοράς (από και προς) βαρύνει εξ' ολοκλήρου τον αποστολέα. Τα εργαλεία αποστέλλονται για την επισκευή τους στην εταιρεία ή σε εξουσιοδοτημένο συνεργείο με τον ενδεδειγμένο τρόπο και μέσο μεταφοράς.

ΕΞΑΙΡΕΣΕΙΣ ΚΑΙ ΠΕΡΙΟΡΙΣΜΟΙ ΤΗΣ ΕΓΓΥΗΣΗΣ:

- 1) Ανταλλακτικά που φθείρονται φυσιολογικά από τη χρήση τους (καρβουνάκια, καλώδιο, διακόπτες, τσοκ κ.λ.π.).
- 2) Εργαλεία που έχουν υποστεί ζημίες από τη μη συμμόρφωση με τις οδηγίες του κατασκευαστή.
- 3) Εργαλεία με ελλιπή συντήρηση.
- 4) Χρήση μη ενδεδειγμένων λιπαντικών ή εξαρτημάτων.
- 5) Εργαλεία που έχουν δοθεί χωρίς επιβάρυνση.
- 6) Βλάβη που οφείλεται σε ηλεκτρική σύνδεση σε τάση διαφορετική από την αναγραφόμενη στην πινακίδα συσκευής.
- 7) Σύνδεση σε μη γειωμένο ρευματοδότη.
- 8) Μεταβολή της τάσης του ρεύματος.
- 9) Βλάβη που προκύπτει από τη χρήση αλμυρού νερού (π.χ. πλυστικά, αντλίες).
- 10) Βλάβη ή κακή λειτουργία που έχει προκύψει από πλημμελή καθαρισμό του εργαλείου.
- 11) Επαφή του εργαλείου με χημικά, ή βλάβη από υγρασία, διάβρωση.
- 12) Εργαλεία που έχουν υποστεί τροποποιήσεις – αλλαγές ή έχουν ανοιχτεί από μη εξουσιοδοτημένο συνεργείο.
- 13) Σπασμένα μέρη/εξαρτήματα εξαιτίας μη ορθής χρήσης.
- 14) Εργαλεία που χρησιμοποιούνται για ενοικίαση.

Η εγγύηση καλύπτει αποκλειστικά τη δωρεάν αντικατάσταση του εξαρτήματος που έχει κατασκευαστικό ελάττωμα ή αστοχία υλικού. Σε περίπτωση έλλειψης ανταλλακτικού η εταιρεία διατηρεί το δικαίωμα αντικατάστασης του εργαλείου με άλλο αντίστοιχο μοντέλο. Μετά τη διεκπεραίωση εγγύησης δεν επιμηκύνεται ούτε ανανεώνεται ο χρόνος εγγύησης του εργαλείου. Αντικατάσταση ανταλλακτικού με χρέωση επισκευής, καλύπτεται από 1 χρόνο εγγύησης καλής λειτουργίας, με προϋπόθεση την τήρηση των όρων εγγύησης. Τα ανταλλακτικά ή τα εργαλεία τα οποία αντικαθίστανται παραμένουν στην κατοχή της εταιρείας μας. Άλλες απαιτήσεις, εκτός από αυτές που αναφέρονται σε αυτό το έντυπο εγγύησης επισκευής ή βλαβών ηλεκτρικών εργαλείων, δεν ισχύουν. Για την εγγύηση αυτή ισχύει το ελληνικό δίκαιο.

Les outils électriques sont fabriqués selon des normes strictes, établies par notre société et se sont alignées sur les normes de qualité européennes respectives. Les outils électriques de notre société sont bénéficiés d'une garantie de 24 mois pour une utilisation non professionnelle et de 12 mois pour une utilisation professionnelle. La garantie est valable à partir de la date d'achat du produit. La preuve du droit à la garantie est le document d'achat de l'outil (ticket de caisse ou facture). En aucun cas, l'entreprise ne couvrira le coût des pièces de rechange et des heures de travail nécessaires si une copie du document d'achat n'est pas présentée. Si la réparation doit être effectuée par notre service après-vente, les frais de transport (aller- retour) sont entièrement à la charge de l'expéditeur (client). Les outils doivent être envoyés pour réparation à l'entreprise ou à un atelier agréé de la manière et avec le moyen de transport appropriée.

EXEMPTIONS ET RESTRICTIONS DE GARANTIE:

- 1) Les pièces de rechange qui s'usent naturellement suite à leur utilisation (balaise, câbles, interrupteurs, mandrins etc.).
- 2) Les outils endommagés à la suite du non-respect des instructions du fabricant.
- 3) Outils mal entretenus.
- 4) Utilisation de lubrifiants ou d'accessoires inappropriés.
- 5) Outils donnés à des tiers à titre gratuit.
- 6) Dommages dus à un mauvais branchement électrique ou à une tension différente de celle indiquée sur la plaque de l'appareil.
- 7) Connexion à une alimentation électrique non reliée à la terre.
- 8) Fluctuation de la tension inacceptable.
- 9) Dommages résultant de l'utilisation d'eau salée (par exemple, machines à laver, pompes).
- 10) Dommages ou dysfonctionnement résultant d'une procédure de nettoyage inadéquate de l'appareil.
- 11) Contact de l'outil avec des produits chimiques, ou dommages résultant de l'humidité ou de la corrosion.
- 12) Les outils qui ont été modifiés ou ouverts par du personnel non autorisé.
- 13) Pièces/composants cassés à la suite d'une utilisation inappropriée.
- 14) Les outils utilisés à location.

La garantie couvre uniquement le remplacement gratuit du composant qui présente un défaut de fabrication ou une défaillance matérielle. En cas d'absence d'une pièce de rechange spécifique, l'entreprise se réserve le droit de remplacer l'outil par un autre modèle correspondant. Après la conclusion de toutes les procédures de garantie, la période de garantie de l'outil ne sera pas prolongée ou renouvelée. Le remplacement d'une pièce de rechange, ainsi que les frais de réparation, sont couverts par une garantie de bon fonctionnement d'un an, sous réserve du respect des conditions de garantie. Les pièces de rechange ou les outils remplacés restent en possession de notre société. Les exigences, autres que celles mentionnées dans ce formulaire de garantie, concernant la réparation des outils électriques ou leur endommagement, ne sont pas applicables. La loi grecque et ses règlements s'appliquent à cette garantie.

Gli elettrodomestici sono stati fabbricati secondo gli standard rigorosi, stabiliti dalla nostra azienda, che sono allineati con i rispettivi standard di qualità europei. Gli elettrodomestici della nostra azienda sono forniti con un periodo di garanzia di 24 mesi per uso non professionale e di 12 mesi per uso professionale. La garanzia è valida dalla data di acquisto del prodotto. La prova del diritto di garanzia è il documento di acquisto dell'utensile (scontrino o fattura). In nessun caso l'azienda coprirà il relativo costo dei pezzi di ricambio e delle rispettive ore di lavoro necessarie se non viene presentata una copia del documento di acquisto. Nel caso in cui la riparazione debba essere effettuata dal nostro servizio di assistenza, il costo del trasporto (da e per) è interamente a carico del mittente (cliente). Gli utensili devono essere inviati per la riparazione all'azienda o ad un'officina autorizzata nel modo e nel mezzo di trasporto appropriato.

ECCEZIONI E LIMITAZIONI ALLA GARANZIA:

- 1) Pezzi di ricambio che si deteriorano naturalmente con l'uso (pezzi di consumo).
- 2) Utensili danneggiati dal mancato rispetto delle istruzioni del produttore.
- 3) Strumenti con manutenzione insufficiente.
- 4) Uso di lubrificanti o parti inappropriate.
- 5) Strumenti dati gratuitamente.
- 6) Guasto dovuto a un collegamento dell'aria compressa a una pressione diversa da quella indicata sulla targhetta dei dati tecnici.
- 7) Danni derivanti dall'uso di aria compressa impura e non filtrata.
- 8) Danni o malfunzionamenti derivanti da una pulizia inadeguata dell'utensile.
- 9) Contatto dell'utensile con prodotti chimici, o danni da umidità, corrosione.
- 10) Strumenti che hanno subito modifiche - cambiamenti o sono stati aperti da un'officina non autorizzata.
- 11) Strumenti utilizzati per il noleggio.
- 12) Strumenti che sono stati modificati o aperti da personale non autorizzato.
- 13) Rottura di parti/componenti a causa di un uso improprio.
- 14) Strumenti utilizzati per il noleggio.

La garanzia copre solo la sostituzione gratuita del componente che presenta un difetto di fabbricazione o di materiale. In caso di mancanza di un pezzo di ricambio specifico, l'azienda si riserva il diritto di sostituire l'utensile con un altro modello corrispondente. Una volta concluse tutte le procedure di garanzia, il periodo di garanzia dell'utensile non potrà essere esteso o rinnovato. La sostituzione di un pezzo di ricambio, insieme al costo della riparazione, è coperta da una garanzia di buon funzionamento di 1 anno, a condizione che vengano rispettati i termini della garanzia. I pezzi di ricambio o gli utensili che vengono sostituiti rimangono in possesso della nostra azienda. I requisiti, diversi da quelli menzionati in questo modulo di garanzia, riguardanti la riparazione di utensili elettrici o il loro danneggiamento, non si applicano. La legge greca e i relativi regolamenti si applicano a questa garanzia.

Mjetet e energjisë janë prodhuar sipas standardeve strikte, të vendosura nga kompania jonë, të cilat janë në përputhje me standardet respektive evropiane të cilësisë. Mjetet e energjisë të kompanisë sonë janë siguruar me një periudhë garancie prej 24 muaj për përdorim jo profesional dhe 12 muaj për përdorim profesional. Garancia është e vlefshme nga data e blerjes së produktit. Prova e së drejtës së garancisë është dokumenti i blerjes së mjetit (faturë ose faturë me pakicë). Në asnjë rrethanë ndërmarrja nuk mbulon koston përkatëse të pjesëve të këmbimit dhe orarin përkatës të kërkuar të punës, përveç kur është paraqitur një kopje e dokumentit të blerjes. Në rast se riparimi duhet të bëhet nga departamenti ynë i shërbimit kostoja e transportit (për dhe nga) është tërësisht e mbajtur nga dërguesi (klienti). Mjetet duhet të dërgohen për riparim në ndërmarrje ose në një punishtë të autorizuar në mënyrën dhe mjetet e duhura të transportit.

PËRJASHTIMET DHE KUFIZIMET E GARANCISË:

- 1) Pjesët rezervë që përdoren në mënyrë natyrale si pasojë e përdorur (furçat, kabllo, ndërruesit, mbytyet etj.).
- 2) Veglat e dëmtuara si rezultat i mosrespektimit të udhëzimeve të prodhuesit.
- 3) Mjetet e mbajtura keq.
- 4) Përdorimi i lubrifikantëve ose aksesorëve të papërshtatshëm.
- 5) Mjetet që u jepen enteve të treta pa pagesë.
- 6) Dëmtimi për shkak të një lidhje elektrike në një tension tjetër nga ai i treguar në pllakën e pajisjes.
- 7) Lidhja me furnizimin me energji jo tokësore.
- 8) Ndryshimi i tensionit aktual.
- 9) Dëmtimi që vijnë si pasojë e përdorimit të ujit të kripur (p.sh., lavatrice, pompa).
- 10) Dëmtimi ose mosfunksionimi që rezultojn nga procedura e papërshtatshme e pastrimit të mjetit.
- 11) Kontakti i mjetit me kimikate, ose dëmtimi si pasojë e lagështisë ose korrozionit.
- 12) Mjete që janë modifikuar ose hapur nga personel i paautorizuar.
- 13) Pjesë/përbërës të thyer si rezultat i përdorimit të papërshtatshëm.
- 14) Veglat e përdorura për qira.

Garancia mbulon vetëm zëvendësimin pa pagesë të komponentit që paraqet një defekt prodhues ose dështim material. Në rast të mungesës së një pjesë rezervë specifike kompania rezervon të drejtën për të zëvendësuar mjetin me një model tjetër përkatës. Pasi të jenë përfunduar të gjitha procedurat e garancisë, periudha e garancisë së mjetit nuk do të zgjatet ose të rinovohet. Zëvendësimi i një pjesë rezervë, së bashku me ngarkesën e riparimit, mbulohet nga një garanci veprimi e mirë 1 vit, subjekt i përputhjes me kushtet e garancisë. Pjesët e këmbimit ose mjetet që zëvendësohen mbeten në zotërim të kompanisë sonë. Kërkesat, përveç atyre të përmendura në këtë formë garancie, në lidhje me riparimin ose dëmtimin e mjeteve të energjisë elektrike, nuk zbatohen. Ligji grek dhe rregullat relative zbatohen për këtë garancia.

Električni alati su proizvedeni prema strogim standardima koje je postavila naša kompanija a koji su usklađeni sa odgovarajućim evropskim standardima kvaliteta. Električni alati naše kompanije imaju garantni rok od 24 meseca za neprofesionalnu upotrebu i 12 meseci za profesionalnu upotrebu. Garancija važi od dana kupovine proizvoda. Dokaz za pravo na garanciju je dokument o kupovini električnog alata (maloprodajni račun ili faktura). Ni pod kojim okolnostima kompanija neće pokriti relevantne troškove rezervnih delova i potrebno odgovarajuće radno vreme ako se ne predoči kopija dokumenta o kupovini. U slučaju da popravku treba da uradi naš servis, troškove transporta (do i od) u potpunosti snosi pošiljalac (klijent). Električni alati za popravku se šalju u firmu gde su kupljeni ili u ovlašćeni servis i to tako da budu prikladno upakovani za transport.

IZUZEĆA I OGRANIČENJA GARANCIJE:

- 1) Rezervni delovi koji se prirodno troše kao posledica korišćenja (četkice, kablovi, prekidači, stezne glave itd).
- 2) Alati oštećeni kao posledica nepoštovanja uputstva proizvođača.
- 3) Alati su loše održavani.
- 4) Upotreba neodgovarajućih maziva ili pribora.
- 5) Alati su dati trećim licima besplatno.
- 6) Oštećenje usled električnog priključka na napon koji nije naznačen na pločici uređaja.
- 7) Povezivanje na neuzemljeno napajanje.
- 8) Promena napona struje.
- 9) Oštećenja nastala upotrebom slane vode (npr. mašine za pranje veša, pumpe).
- 10) Oštećenje ili kvar nastao kao posledica nepravilne procedure čišćenja alata.
- 11) Kontakt alata sa hemikalijama ili oštećenje usled vlage ili korozije.
- 12) Alati koje je modifikovalo ili otvorilo neovlašćeno osoblje.
- 13) Polomljeni delovi/komponente kao rezultat neodgovarajuće upotrebe.
- 14) Alati koji se koriste za iznajmljivanje.

Garancija pokriva samo besplatnu zamenu komponente koja ima fabričku grešku ili materijalne nedostatke. U slučaju nedostatka rezervnog dela, kompanija zadržava pravo zamene električnog alata drugim odgovarajućim modelom. Nakon isteka garantnog roka, garantni rok električnog alata se ne produžava niti obnavlja. Rezervni delovi ili Električni alati koji su zamenjeni ostaju u posedu naše kompanije. Zamena rezervnog dela, zajedno sa naplatom popravke, pokrivena je garancijom za 1 godinu dobrog rada, koja podleže poštovanju uslova garancije. Zahtevi, osim onih navedenih u ovom obrascu garancije, u vezi sa popravkom električnog alata ili njegovim oštećenjem ne važe. Na ovu garanciju se primenjuju grčki zakoni i odgovarajući propisi.

Električna orodja so bila izdelana v skladu s strogimi standardi našega podjetja, ki so usklajeni z ustreznimi evropskimi standardi kakovosti. Za električna orodja našega podjetja velja 24-mesečna garancija za neprofesionalno uporabo in 12-mesečna garancija za profesionalno uporabo. Garancija velja od datuma nakupa izdelka. Dokazilo o pravici do garancije je dokument o nakupu orodja (maloprodajni račun ali račun). Podjetje v nobenem primeru ne krije ustreznih stroškov nadomestnih delov in ustreznih zahtevanih delovnih ur, če ni predložena kopija nakupnega dokumenta. Če mora popravilo opraviti naš servisni oddelek, stroške prevoza (do in nazaj) v celoti krije pošiljatelj (stranka). Orodje je treba poslati v popravilo podjetju ali pooblaščenim delavnicam na ustrezen način in z ustreznim prevoznim sredstvom.

GARANCIJSKE IZJEME IN OMEJITVE:

- 1) Rezervni deli, ki se naravno obrabijo zaradi uporabe (ščetke, kabli, stikala, vpenjalne glave itd.).
- 2) Orodja, ki so se poškodovala zaradi neupoštevanja navodil proizvajalca.
- 3) Orodja, ki so slabo vzdrževana.
- 4) Uporaba neustreznih maziv ali pripomočkov.
- 5) Orodja, ki so bila brezplačno dana tretjim osebam.
- 6) Poškodbe zaradi električnega priključka pri napetosti, ki ni navedena na ploščici naprave.
- 7) Priključitev na neozemljeno električno omrežje.
- 8) Sprememba trenutne napetosti.
- 9) Poškodbe zaradi uporabe slane vode (npr. pralni stroji, črpalke).
- 10) Poškodba ali okvara, ki je posledica nepravilnega postopka čiščenja orodja.
- 11) Stik orodja s kemikalijami ali poškodbe zaradi vlage ali korozije.
- 12) Orodje, ki ga je spremenilo ali odprlo nepooblaščen osebje.
- 13) Pokvarjeni deli/komponente zaradi neustrezne uporabe.
- 14) Orodja, ki se uporabljajo za najem.

Garancija zajema le brezplačno zamenjavo sestavnega dela, pri katerem se pokaže proizvodna napaka ali okvara materiala. V primeru pomanjkanja določenega rezervnega dela si podjetje pridržuje pravico, da orodje zamenja z drugim ustreznim modelom. Po zaključku vseh garancijskih postopkov se garancijski rok orodja ne podaljša ali obnovi. Za zamenjavo nadomestnega dela z nadomestilom za popravilo velja enoletna garancija za dobro delovanje, če so izpolnjeni garancijski pogoji. Zamenjani nadomestni deli ali orodje ostanejo v lasti našega podjetja. Zahtevе, ki niso navedene v tem garancijskem obrazcu, v zvezi s popravilom električnih orodij ali njihovih poškodb, ne veljajo. Za to garancijo velja grška zakonodaja in sorodni predpisi.

Električne naprave so izdelane v skladu s strogimi standardi našega podjetja, ki so usklajeni z ustreznimi evropskimi standardi kakovosti. Za električne naprave našega podjetja velja 24-mesečna garancija za neprofesionalno uporabo in 12-mesečna garancija za profesionalno uporabo. Garancija velja od datuma nakupa izdelka. Dokazilo o nárroku na záruku je doklad o kúpe náradia (malooobchodný doklad alebo faktúra). Spoločnosť v žiadnom prípade neuhradí príslušné náklady na náhradné diely a príslušné požadované pracovné hodiny, ak nie je predložená kópia dokladu o kúpe. V prípade, že opravu musí vykonať naše servisné oddelenie, náklady na dopravu (tam a späť) znáša v plnej miere odosielateľ (zákazník). Náradie musí byť zaslané na opravu do spoločnosti alebo do autorizovaného servisu vhodným spôsobom a dopravným prostriedkom.

VÝNIMKY A OBMEDZENIA TÝKAJÚCE SA ZÁRUKY:

- 1) Náhradné diely, ktoré sa prirodzene opotrebnú v dôsledku používania (kefky, káble, spínače, skľučovadlá atď.).
- 2) Náradie poškodené v dôsledku nedodržania pokynov výrobcu.
- 3) Náradie nedostatočne udržiavané.
- 4) Používanie nevhodných mazív alebo príslušenstva.
- 5) Náradie poskytnuté tretím subjektom bezplatne.
- 6) Poškodenie v dôsledku električného pripojenia na iné napätie, ako je uvedené na štítku spotrebiča.
- 7) Pripojenie k neuzemnenému zdroju napájania.
- 8) Zmena aktuálneho napätia.
- 9) Poškodenie v dôsledku používania slanej vody (napr. práčky, čerpadlá).
- 10) Poškodenie alebo porucha vyplývajúca z nesprávneho postupu čistenia nástroja.
- 11) Kontakt nástroja s chemikáliami alebo poškodenie v dôsledku vlhkosti alebo korózie.
- 12) Nástroje, ktoré boli upravené alebo otvorené neoprávněným personálom.
- 13) Poškodené diely/komponenty v dôsledku nevhodného používania.
- 14) Náradie používané na prenájom.

Záruka sa vzťahuje len na bezplatnú výmenu súčiastky, ktorá vykazuje výrobnú vadu alebo poruchu materiálu. V prípade nedostatku konkrétneho náhradného dielu si spoločnosť vyhradzuje právo vymeniť náradie za iný zodpovedajúci model. Po ukončení všetkých záručných postupov sa záručná doba náradia nepredlžuje ani neobnovuje. Na výmenu náhradného dielu s poplatkom za opravu sa vzťahuje 1-ročná záruka na dobrú prevádzku pri dodržaní záručných podmienok. Vymenené náhradné diely alebo náradie zostávajú vo vlastníctve našej spoločnosti. Iné požiadavky, ako sú uvedené v tomto záručnom formulári, týkajúce sa opravy električného náradia alebo jeho poškodenia, sa neuplatňujú. Na túto záruku sa vzťahujú grécke zákony a príslušné predpisy.

Електроинструментите са произведени в съответствие със строги стандарти, установени од нашата компанија, коишто са в съответствие със съответните европејски стандарти за квалитет. Електроинструментите на нашата компанија се предоставяат с гаранционен срок од 24 месеца за непрофесионална употреба и 12 месеца за професионална употреба. Гаранцијата е валидна од датата на закупување на продукта. Доказателство за правото на гаранција е документът за закупување на инструментата (касова бележка од магазин или фактура). В никаков случај компанијата не покрива съответните разходи за резервни части и съответните неопходими работни часови, ако не биде представено копие од документата за покупка. В случај че ремонтът треба да биде извршен од нашиот сервисен оддел, разходите за транспорт (до и од) се поемат изцяло од испраќача (клиента). Инструментите треба да бидат испратени за ремонт в компанијата или в оторизиран сервис по подходящ начин и с подходящо транспортно средство.

ОСВОБОЖДАВАНЕ ОТ ГАРАНЦИЈА И ОГРАНИЧЕНИЯ:

- 1) Резервни части, коишто се изнасят по естествен начин вследствие на използването им (четки, кабли, ключове, патронници и др.).
- 2) Инструменти, повредени в резултат на неспазване на инструкциите на производителот.
- 3) Инструменти, коишто са лошо поддржани.
- 4) Използување на неподходящи смазочни материали или принадлежности.
- 5) Инструменти, предоставени бесплатно на трети лица.
- 6) Повреди вследствие на електрическа врска с напрежение, различно од посоченото на табелката на уредот.
- 7) Сврзване към незаземено електрозахранвање.
- 8) Промена на напрежението на тока.
- 9) Повреда в резултат на използването на солена вода (напр. перални машини, помпи).
- 10) Повреда или неизправност в резултат на неправилна процедура за почистване на инструментата.
- 11) Контакт на инструментата с хемикалии или повреда в резултат на влага или корозия.
- 12) Инструменти, коишто са били модифицирани или отворени од неупълномощен персонал.
- 13) Счупени части/компоненти в резултат на неподходяща употреба.
- 14) Инструменти, използвани под наем.

Гаранцијата покрива само бесплатната подмяна на компонентата, којшто представя производствен дефект или повреда на материјалот. В случај на липса на конкретна резервна част компанијата си запазва правото да замени инструментата с друг съответен модел. След приклучување на всички гаранционни процедури гаранционниот срок на инструментата не се удължава или подновява. Заманата на резервна част с такса за ремонт се покрива од 1-годишна гаранција за добра експлоатација, при спазване на гаранционните условия. Заменените резервни части или инструменти остават във владение на нашата компанија. Изисквания, различни од посочените в този гаранционен формулар, односно ремонта на електроинструменти или повредите по тях, не се прилагат. Гръчкото законодавство и съответните распоредби се прилагат към тази гаранција.

Електрични алатки се произведени според строги стандарди, поставени од нашата компанија, кои се усогласени со соодветните европски стандарди за квалитет. Електрични алатки на нашата компанија се обезбедени со гаранција од 24 месеци за непрофесионална употреба и 12 месеци за професионална употреба. Гаранцијата важи од датумот на купување на производот. Доказ за гаранциското право е документот за купување на алатката (малопродажна потврда или фактура). Под никакви околности компанијата нема да ги покрие соодветните трошоци за резервни делови и соодветно потребно работно време, освен ако не се претстави копија од документот за купување. Во случај поправката да мора да биде направена од нашиот сервисен оддел трошоците за превоз (до и од) е целосно задолжена од испраќачот (клиентот). Алатките мора да бидат испратени за поправка на компанијата или на овластена работилница на соодветен начин и транспортни средства.

ОСЛОБОДУВАЊА И ОГРАНИЧУВАЊА НА ГАРАНЦИЈАТА:

- 1) Резервни делови кои се носат природно како последица на користење (четки, кабли, прекинувачи, футери итн.).
- 2) Алатки оштетени како резултат на непочитување на инструкциите на производителот.
- 3) Алатките слабо се одржуваат.
- 4) Употреба на неправилно лубриканти или додатоци.
- 5) Алатки дадени на трети ентитети бесплатно.
- 6) Оштетување поради електрично поврзување на напоен поинаку од оној што е наведен на плочата на апаратот.
- 7) Поврзување со неземан напој.
- 8) Промена на напонот на струјата.
- 9) Оштетување како резултат на употребата на солена вода (на пример, машини за перење, пумпи).
- 10) Оштетување или нефункционирање како резултат на неправилно чистење на алатката.
- 11) Контакт на алатката со хемикалии, или оштетување како резултат на влага или корозира.
- 12) Алатки кои биле модифицирани или отворени од страна на неовластениот персонал.
- 13) Скршени делови/компоненти како резултат на несоодветна употреба.
- 14) Алатки кои се користат за изнајмување.

Гаранцијата покрива само бесплатна замена на компонентата која претставува производствен дефект или материјален неуспех. Во случај на недостаток на одреден резервен дел, компанијата го задржува правото да ја замени алатката со друг соодветен модел. По завршувањето на сите процедури за гаранција, гарантниот период од алатката не се продолжува или обновува. Замената на резервниот дел со наплата за поправка е покривена со 1 година гаранција за добро работење, под услов да се усогласат условите за гаранција. Резервните делови или алатки кои се заменети остануваат во сопственост на нашата компанија. Барањата, освен оние споменати во оваа гаранција, во врска со поправката или оштетувањето на електрични алатки, не важат. Грчкото право и релативните регулативи важат за оваа гаранција.

RO

Uneltele electrice au fost fabricate în conformitate cu standarde stricte, stabilitate de compania noastră, care sunt alinate la standardele de calitate europene respective. Unelte electrice ale companiei noastre sunt prevăzute cu o perioadă de garanție de 24 de luni pentru utilizare neprofesională și 12 luni pentru utilizare profesională. Garanția este valabilă de la data achiziționării produsului. Dovada dreptului de garanție este documentul de achiziție a sculei (bon de casă sau factură). În niciun caz societatea nu va acoperi costurile relevante ale pieselor de schimb și ale orelor de lucru necesare respective dacă nu este prezentată o copie a documentului de achiziție. În cazul în care reparația trebuie efectuată de către departamentul nostru de service, costul transportului (dus-întors) este suportat în întregime de către expeditor (client). Unelte trebuie trimise pentru reparații la companie sau la un atelier autorizat în mod și cu mijloace de transport adecvate.

SCUTIRI ȘI RESTRICȚII DE GARANȚIE:

- 1) Piesele de schimb care se uzază în mod natural ca urmare a utilizării (perii, cabluri, întrerupătoare, mandrine etc.).
- 2) Unelte deteriorate ca urmare a nerespectării instrucțiunilor producătorului.
- 3) Unelte prost întreținute.
- 4) Utilizarea de lubrifianti sau accesorii necorespunzătoare.
- 5) Unelte oferite gratuit unor terțe entități.
- 6) Deteriorări datorate unei conexiuni electrice la o altă tensiune decât cea indicată pe plăcuța aparatului.
- 7) Conectarea la o sursă de alimentare electrică nelegată la pământ.
- 8) Schimbarea tensiunii de curent.
- 9) Deteriorări rezultate din utilizarea apei sărate (de exemplu, mașini de spălat, pompe).
- 10) Deteriorări sau defecțiuni rezultate în urma unei proceduri de curățare necorespunzătoare a aparatului.
- 11) Contactul sculei cu substanțe chimice sau deteriorări ca urmare a umidității sau coroziunii.
- 12) Unelte care au fost modificate sau deschise de către personal neautorizat.
- 13) Piese/componente rupte ca urmare a unei utilizări necorespunzătoare.
- 14) Unelte utilizate pentru închiriere.

Garanția acoperă numai înlocuirea gratuită a componentei care prezintă un defect de fabricație sau o defecțiune materială. În cazul lipsei unei piese de schimb specifice, societatea își rezervă dreptul de a înlocui scula cu un alt model corespunzător. După încheierea tuturor procedurilor de garanție, perioada de garanție a sculei nu se prelungește sau se reînnoiește. Înlocuirea unei piese de schimb cu taxă de reparație este acoperită de o garanție de 1 an de bună funcționare, sub rezerva respectării condițiilor de garanție. Piesele de schimb sau sculele înlocuite rămân în posesia societății noastre. Nu se aplică cerințe, altele decât cele menționate în acest formular de garanție, privind repararea sculelor electrice sau deteriorarea acestora. Legea greacă și reglementările aferente se aplică acestei garanții.

HU

Az elektromos szerszámok gyártása a vállalatunk által meghatározott szigorú szabványok szerint történik, amelyek összhangban vannak a vonatkozó európai minőségi szabványokkal. Cégünk elektromos szerszámaira nem professzionális használat esetén 24 hónap, professzionális használat esetén 12 hónap garanciát vállalunk. A garancia a termék megvásárlásának napjától érvényes. A jótállási jog igazolása a szerszám vásárlását igazoló dokumentum (kiskereskedelmi blokk vagy számla). A vállalat semmilyen körülmények között nem fedezi a pótalkatrészek és a megfelelő szükséges munkaórák vonatkozó költségeit, ha nem mutatják be a vásárlási dokumentum másolatát. Amennyiben a javítást szervizünknek kell elvégeznie, a szállítás (oda- és visszaszállítás) költségei teljes egészében a feladót (ügyfel) terhelik. A szerszámokat javításra a megfelelő módon és szállítószerkezettel kell elküldeni a vállalathoz vagy egy erre felhatalmazott műhelybe.

GARANCIÁLIS MENTESSÉGEK ÉS KORLÁTOZÁSOK:

- 1) A használat következtében természetes módon elhasználódó pótalkatrészek (kefék, kábelek, kapcsolók, tokmányok stb.).
- 2) A gyártó utasításainak be nem tartása következtében sérült szerszámok.
- 3) Rosszul karbantartott szerszámok.
- 4) Nem megfelelő kenőanyagok vagy tartozékok használata.
- 5) Harmadik személyeknek ingyenesen átadott szerszámok.
- 6) A készüléktáblán feltüntetettől eltérő feszültségű elektromos csatlakozásból eredő károk.
- 7) Nem földelt áramforráshoz való csatlakoztatás.
- 8) Az áram feszültségének megváltozása.
- 9) Sós víz használatából eredő károk (pl. mosógépek, szivattyúk).
- 10) A készülék nem megfelelő tisztítási eljárásából eredő károsodás vagy meghibásodás.
- 11) A szerszám vegyi anyagokkal való érintkezése, vagy nedvességből vagy korrózióból eredő károsodás.
- 12) Olyan szerszámok, amelyeket illetéktelen személyek módosítottak vagy nyitottak fel.
- 13) A nem rendeltetésszerű használat következtében eltört alkatrészek/komponensek.
- 14) Bérbeadásra használt szerszámok.

A garancia csak a gyártási hibát vagy anyaghibát mutató alkatrész ingyenes cseréjére terjed ki. Egy adott pótalkatrész hiánya esetén a vállalat fenntartja a jogot, hogy a szerszámot egy másik megfelelő modellre cserélje. Az összes garanciális eljárás lezárását követően a szerszám garanciális ideje nem hosszabbítható meg és nem újítható meg. A javítási díjjal terhelt pótalkatrész cseréjére 1 év jótállás vonatkozik, a jótállási feltételek betartása mellett. A kiskereszt pótalkatrészek vagy szerszámok cégünk tulajdonában maradnak. Az elektromos szerszámok javítására vagy sérülésére vonatkozó, a jelen jótállási nyilatkozatban említettéktől eltérő követelmények nem érvényesek. A jelen jótállásra a görög törvények és a vonatkozó előírások vonatkoznak.

L-ghodod tal-enerġija ġew manifatturati skont standards stretti, stabbiliti mill-kumpanija tagħna, li huma allinjati mal-istandards ta' kwalità Ewropej rispettivi. L-ghodod tal-enerġija tal-kumpanija tagħna huma pprovduti b'perjodu ta' 'garanzija ta' 24 xahar għal użu mhux professjonali u 12-il xahar għal użu professjonali. Il-garanzija hija valida mid-data tax-xiri tal-prodott. Prova tad-dritt tal-garanzija hija d-dokument tax-xiri tal-ġhodka (irċevuta jew fattura bl-imnut). Taht l-ebda ċirkostanza l-kumpanija m'għandha tkopri l-ispiża rilevanti tal-ispare parts u s-siġhat tax-xogħol rispettivi meħtieġa sakemm ma tiġix ipprezentata kopja tad-dokument tax-xiri. F'każ li t-tiswija trid issir mid-dipartiment tas-servizz tagħna, l-ispiża tat-trasport (lejn u minn) tithallas kollha kemm hi mill-mittent (klijent). L-ġhodka għandha tintbagħat għat-tiswija lill-kumpanija jew lill-ħanut tax-xogħol awtorizzat bil-mod u l-mezzi tat-trasport xierqa.

EŻENZIONJIET U RESTRIZZJONIJET TA' GARANZIJA:

- 1) Spare parts li jilbsu b'mod naturali bħala konsegwenza tal-użu (xkupilji, kejbils, swiċċijiet, ċokkijiet eċċ.).
- 2) Ghodod bil-ħsara bħala riżultat ta' nuqqas ta' konformità mal-istruzzjonijiet tal-manifattur.
- 3) Ghodod miżmuma hażin.
- 4) Użu ta' 'lubrikanti jew aċċessorji mhux xierqa.
- 5) Ghodod mogħtija lil entitajiet terzi mingħajr hlas.
- 6) Danni dovuti għal konnessjoni elettrika b'vultaġġ differenti minn dak indikat fuq il-pjanċa tal-apparat.
- 7) Konnessjoni ma' provvista ta' enerġija mhux ertjata.
- 8) Bidla fil-vultaġġ kurrenti.
- 9) Ħsara li tirriżulta mill-użu ta' ilma mielaħ (eż., magni tal-ħasil tal-hwejjeġ, pompi).
- 10) Ħsara jew ħsara li tirriżulta minn proċedura ta' tindif mhux xierqa tal-ġhodka.
- 11) Kuntatt ta' l-ġhodka ma' kimiċi, jew ħsara bħala riżultat ta' umdiċa jew korrużjoni.
- 12) Ghodod li ġew modifikati jew miftuħa minn persunal mhux awtorizzat.
- 13) Partijiet/komponenti miksura bħala riżultat ta' użu mhux xieraq.
- 14) Ghodod użati għall-kerja.

Il-garanzija tkopri biss is-sostituzzjoni mingħajr hlas tal-komponent li jipprezenta difett fil-manifattura jew ħsara materjali. F'każ ta' nuqqas ta' spare part specifika, il-kumpanija tirrizerva d-dritt li tissostitwixxi l-ġhodka b'modell korrispondenti ieħor. Wara li jkun għew konkluzi l-proċeduri kollha ta' garanzija, il-perjodu ta' garanzija tal-ġhodka ma għandux jiġi estiż jew imġedded. Is-sostituzzjoni ta' spare part bil-ħlas tat-tiswija hija koperta minn garanzija ta' sena ta' operazzjoni tajba, soġġett għall-konformità mat-termini tal-garanzija. L-ispare parts jew ġhodka li jiġu sostitwiti jibqgħu fil-pussess tal-kumpanija tagħna. Rekwiziti, minbarra dawk imsemmija f'din il-formola ta' garanzija, rigward it-tiswija ta' ġhodka tal-enerġija jew ħsara tagħhom, ma japplikawx. Il-liġi Griega u r-regolamenti relattivi japplikaw għal din il-garanzija.

Elektriċni alati proizvedeni su prema strogim standardima, koje je postavila naša tvrtka i usklađeni su s odgovarajućim europskim standardima kvalitete. Elektriċni alati naše tvrtke dolaze s jamstvom od 24 mjeseca za neprofesionalnu uporabu i 12 mjeseci za profesionalnu uporabu. Jamstvo vrijedi od dana kupnje proizvoda. Dokaz o jamstvenom pravu je dokument o nabavi alata (potvrda o prodaji ili faktura). Tvrtka ni pod kojim uvjetima neće pokriti troškove rezervnih dijelova i potrebnih radnih sati ako kopija dokumenta o nabavi nije predočena. Ako popravak treba obaviti naša postprodajna služba, troškovi prijave (povratno putovanje) u potpunosti su odgovornost pošiljatelja (kupca). Alati se moraju poslati na popravak tvrtki ili ovlaštenoj radionici na odgovarajući način i odgovarajućim prijevoznim sredstvima.

IZUZEĆA I OGRANIČENJA JAMSTVA:

- 1) Rezervni dijelovi koji se prirodno istroše nakon uporabe (metla, kabeli, prekidači, stezne glave itd.).
- 2) Alati oštećeni kao rezultat nepoštivanja uputa proizvođača.
- 3) Loše održavani alati.
- 4) Upotreba nepravilnih maziva ili pribora.
- 5) Alati koji se besplatno daju trećim stranama.
- 6) Oštećenja zbog nepravilnog električnog priključka ili napona različitog od onog navedenog na pločici uređaja.
- 7) Priključak na nezemaljsko napajanje.
- 8) Neprihvatljiva fluktuacija napona.
- 9) Oštećenja nastala uporabom slane vode (npr. perilice rublja, pumpe).
- 10) Oštećenja ili kvarovi koji su posljedica nepravilnog postupka čišćenja uređaja.
- 11) Kontakt alata s kemikalijama ili oštećenja nastala vlagom ili korozijom.
- 12) Alati koje je modificiralo ili otvorilo neovlašteno osoblje.
- 13) Slomljeni dijelovi/komponente kao rezultat neprikladne uporabe.
- 14) Alati koji se koriste za iznajmljivanje.

Jamstvo pokriva samo besplatnu zamjenu komponente koja ima proizvodni nedostatak ili kvar hardvera. U slučaju da nedostaje određeni rezervni dio, tvrtka zadržava pravo zamijeniti alat drugim odgovarajućim modelom. Nakon završetka svih jamstvenih postupaka, jamstveni rok alata neće se produžiti ili obnoviti. Zamjena rezervnog dijela, kao i troškovi popravka, pokriveni su jednogodišnjim jamstvom na dobro funkcioniranje, uz poštivanje jamstvenih uvjeta. Rezervni dijelovi ili zamijenjeni alati ostaju u posjedu naše tvrtke. Zahtjevi, osim onih navedenih u ovom jamstvenom obrascu, koji se odnose na popravak električnih alata ili njihovo oštećenje, ne primjenjuju se. Grčko pravo i njegovi propisi primjenjuju se na ovo jamstvo.

ES

Las herramientas eléctricas han sido fabricadas de acuerdo con estrictas normas, establecidas por nuestra empresa, que están alineadas con las respectivas normas de calidad europeas. Las herramientas eléctricas de nuestra empresa tienen un período de garantía de 24 meses para uso no profesional y de 12 meses para uso profesional. La garantía es válida a partir de la fecha de compra del producto. La prueba del derecho de garantía es el documento de compra de la herramienta (ticket de compra o factura). La empresa no se hará cargo en ningún caso del coste de las piezas de recambio y de las respectivas horas de trabajo necesarias si no se presenta una copia del documento de compra. En caso de que la reparación tenga que ser realizada por nuestro departamento de servicio, el coste del transporte (ida y vuelta) correrá íntegramente a cargo del remitente (cliente). Las herramientas deberán ser enviadas para su reparación a la empresa o a un taller autorizado en la forma y medio de transporte adecuados.

EXENCIONES Y RESTRICCIONES DE LA GARANTÍA:

- 1) Piezas de recambio que se desgasten de forma natural como consecuencia de su uso (escobillas, cables, interruptores, mandriles, etc.).
- 2) Herramientas dañadas como consecuencia del incumplimiento de las instrucciones del fabricante.
- 3) Herramientas mal mantenidas.
- 4) Utilización de lubricantes o accesorios inadecuados.
- 5) Herramientas cedidas gratuitamente a terceros.
- 6) Daños debidos a una conexión eléctrica a una tensión distinta de la indicada en la placa del aparato.
- 7) Conexión a una fuente de alimentación no puesta a tierra.
- 8) Cambio de la tensión de corriente.
- 9) Daños debidos al uso de agua salada (por ejemplo, lavadoras, bombas).
- 10) Daños o mal funcionamiento resultantes de un procedimiento de limpieza inadecuado de la herramienta.
- 11) Contacto de la herramienta con productos químicos, o daños como consecuencia de la humedad o la corrosión.
- 12) Herramientas que hayan sido modificadas o abiertas por personal no autorizado.
- 13) Piezas/componentes rotos como consecuencia de un uso inadecuado.
- 14) Herramientas utilizadas en alquiler.

La garantía cubre únicamente la sustitución gratuita del componente que presente un defecto de fabricación o fallo de material. En caso de falta de un repuesto específico, la empresa se reserva el derecho de sustituir la herramienta por otro modelo correspondiente. Una vez concluidos todos los procedimientos de garantía, el período de garantía de la herramienta no se ampliará ni renovará. La sustitución de una pieza de recambio con cargo de reparación está cubierta por una garantía de 1 año de buen funcionamiento, siempre que se cumplan las condiciones de la garantía. Las piezas de recambio o herramientas sustituidas permanecen en posesión de nuestra empresa. No se aplican otros requisitos, distintos de los mencionados en este formulario de garantía, en relación con la reparación de herramientas eléctricas o sus daños. La ley griega y las normativas relativas se aplican a esta garantía.

PL

Elektronarzędzia zostały wyprodukowane zgodnie z rygorystycznymi normami ustalonymi przez naszą firmę, które są zgodne z odpowiednimi europejskimi normami jakości. Elektronarzędzia naszej firmy są objęte 24-miesięcznym okresem gwarancyjnym dla użytku nieprofesjonalnego i 12-miesięcznym dla użytku profesjonalnego. Gwarancja jest ważna od daty zakupu produktu. Dowodem prawa do gwarancji jest dokument zakupu narzędzia (paragon lub faktura). W żadnym wypadku firma nie pokryje odpowiednich kosztów części zamiennych i wymaganych godzin pracy, jeśli nie zostanie przedstawiona kopia dokumentu zakupu. W przypadku, gdy naprawa musi zostać wykonana przez nasz dział serwisowy, koszt transportu (do i z) jest w całości ponoszony przez nadawcę (klienta). Narzędzia muszą zostać wysłane do naprawy do firmy lub autoryzowanego warsztatu w odpowiedni sposób i środkami transportu.

WYŁĄCZENIA I OGRANICZENIA GWARANCJI:

- 1) Części zamienne, które zużywają się w sposób naturalny w wyniku użytkowania (szczotki, kable, przelączniki, uchwyty itp.)
- 2) Narzędzia uszkodzone w wyniku nieprzestrzegania instrukcji producenta.
- 3) Narzędzia źle konserwowane.
- 4) Używanie niewłaściwych smarów lub akcesoriów.
- 5) Narzędzia przekazane nieodpłatnie osobom trzecim.
- 6) Uszkodzenia spowodowane podłączeniem elektrycznym o napięciu innym niż wskazane na tabliczce znamionowej urządzenia.
- 7) Podłączenie do niezumięzionego źródła zasilania.
- 8) Zmiana napięcia prądu.
- 9) Uszkodzenia wynikające z używania słonej wody (np. pralki, pompy).
- 10) Uszkodzenia lub nieprawidłowe działanie wynikające z niewłaściwego czyszczenia urządzenia.
- 11) Kontakt narzędzia z chemikaliami lub uszkodzenie w wyniku wilgoci lub korozji.
- 12) Narzędzia, które zostały zmodyfikowane lub otwarte przez nieupoważniony personel.
- 13) Uszkodzone części/elementy w wyniku niewłaściwego użytkowania.
- 14) Narzędzia używane do wynajmu.

Gwarancja obejmuje wyłącznie bezpłatną wymianę komponentu, który wykazuje wadę produkcyjną lub awarię materiałową. W przypadku braku określonej części zamiennej firma zastrzega sobie prawo do wymiany narzędzia na inny odpowiedni model. Po zakończeniu wszystkich procedur gwarancyjnych okres gwarancji na narzędzie nie zostanie przedłużony ani odnowiony. Wymiana części zamiennej za opłatą za naprawę jest objęta roczną gwarancją dobrego działania, pod warunkiem przestrzegania warunków gwarancji. Wymienione części zamienne lub narzędzia pozostają w posiadaniu naszej firmy. Wymagania inne niż wymienione w niniejszym formularzu gwarancyjnym, dotyczące naprawy lub uszkodzenia elektronarzędzi, nie mają zastosowania. Do niniejszej gwarancji mają zastosowanie przepisy prawa greckiego i przepisy pokrewne.



The instruction manual is also available in digital format on our website www.nikolaoutools.com. Find it by entering the product code in the **Search** "🔍" field.

Μπορείτε να βρείτε τις οδηγίες χρήσης και σε ηλεκτρονική μορφή μέσω της ιστοσελίδας μας www.nikolaoutools.com. Αναζητήστε τις με τον κωδικό προϊόντος στο πεδίο **Αναζήτηση** "🔍".