

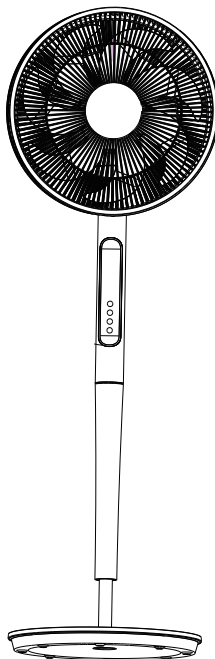

# MORRIS

## Επιδαπέδιος ανεμιστήρας Εγχειρίδιο χρήσης



Μοντέλο: MFS-16242

Διαβάστε προσεκτικά τις οδηγίες χρήσης πριν  
χρησιμοποιήσετε τη συσκευή.  
Οι εικόνες στο παρόν εγχειρίδιο είναι ενδεικτικές.

## ΣΗΜΑΝΣΕΙΣ ΑΣΦΑΛΕΙΑΣ

Κατά τη χρήση οποιασδήποτε ηλεκτρικής συσκευής θα πρέπει να λαμβάνονται συγκεκριμένα μέτρα ασφαλείας, ώστε να μειωθεί ο κίνδυνος πυρκαγιάς, ηλεκτροπληξίας ή και τραυματισμού, συμπεριλαμβανομένων των παρακάτω:

1. Για προστασία από πυρκαγιά ή ηλεκτροπληξία, ΜΗΝ εκθέτετε τη συσκευή σε βροχή ή υγρασία.
2. Η συσκευή φέρει μέρη με υψηλή ηλεκτρική τάση. Προς αποφυγήκινδύνου ηλεκτροπληξίας ΜΗΝ ανοίγετε τα μέρη της συσκευής και πάντα να απευθύνεστε σε εξειδικευμένους τεχνικούς.
3. Η συσκευή προορίζεται αποκλειστικά για οικιακή χρήση και όχι για επαγγελματική, επιχειρησιακή, ή χρήση σε εξωτερικούς χώρους. Οποιαδήποτε άλλη χρήση μπορεί να οδηγήσει σε πρόκληση πυρκαγιάς ή τραυματισμού.
4. Βεβαιωθείτε ότι η συσκευή δεν τοποθετείται κοντά σε ριχτάρια, κουρτίνες, ή λοιπά αντικείμενα τα οποία μπορούν να μπλεχτούν με τη φτερωτή.
5. Για προστασία από κίνδυνο πυρκαγιάς, ηλεκτροπληξίας ή τραυματισμού μην εισάγετε τη συσκευή ή το καλώδιο ρεύματος σε νερό, σπρέι, ή λοιπά υγρά.
6. Κρατάτε τη συσκευή μακριά από αντικείμενα που φέρουν ή στάζουν νερό ή λοιπά υγρά, όπως βάζα.
7. Κρατάτε τη συσκευή μακριά από πηγές φλόγας όπως κεριά, γκαζάκια κτλ.
8. Διατηρείτε τα ανοίγματα της συσκευής ελεύθερα από τυχόν αντικείμενα που μπορεί να εμποδίσουν την ομαλή ροή του αέρα καθότι υπάρχει κίνδυνος υπερθέρμανσης.

9. Μην κάνετε χρήση της συσκευής σε περιβάλλον με θερμοκρασία άνω των 40 °C.
10. Τοποθετείτε τον ανεμιστήρα σε επίπεδη, στερεή και στεγνή επιφάνεια κατά τη λειτουργία του, προκειμένου να αποφευχθεί κίνδυνος ανατροπής.
11. Πάντα συνδέετε σε παροχή ρεύματος τύπου AC 220-240V~50Hz.
12. Μην κάνετε χρήση της συσκευής σε χώρους με εκρηκτικά ή εύφλεκτα υλικά ή αναθυμιάσεις. Μην τοποθετείτε τη συσκευή κοντά σε ανοιχτή φλόγα, συσκευές μαγειρέματος ή σε συσκευές θέρμανσης.
13. Μην κάνετε χρήση της συσκευής σε περίπτωση που το καλώδιο ρεύματος φέρει φθορά, ή σε περίπτωση δυσλειτουργίας ή πτώσης της συσκευής.
14. Μην κάνετε χρήση της συσκευής αν το κάλυμμα της φτερωτής δεν είναι καλά τοποθετημένο.
15. Μην τοποθετείτε τη συσκευή πολύ κοντά σε παράθυρα καθότι μπορεί να βραχεί σε περίπτωση βροχής και να υπάρξει κίνδυνος ηλεκτροπληξίας.
16. Μην αφήνετε το καλώδιο ρεύματος να κρέμεται από γωνίες επίπλων ή να έρθει σε επαφή με ζεστές επιφάνειες.
17. Μην εισάγετε αντικείμενα στα ανοίγματα της γρίλιας καθότι μπορεί να προκύψει βλάβη ή και τραυματισμός.
18. Μην κάνετε χρήση της συσκευής σε περίπτωση φθοράς ή χαλάρωσης της προστατευτικής γρίλιας.

19. Η συσκευή μπορεί να χρησιμοποιηθεί από παιδιά ηλικίας άνω των 8 ετών, ή από άτομα με μειωμένη φυσική, νοητική ή αισθητική ικανότητα ή έλλειψη εμπειρίας και γνώσης μόνο εφόσον επιβλέπονται ή έχουν λάβει οδηγίες σχετικά με την ασφαλή λειτουργία της συσκευής και κατανοούν πλήρως τους σχετιζόμενους κινδύνους. Τα παιδιά δεν πρέπει να παίζουν με τη συσκευή. Ο καθαρισμός και η συντήρηση δεν πρέπει να γίνεται από παιδιά χωρίς επίβλεψη.
20. Παιδιά ηλικίας κάτω των 3 ετών θα πρέπει να κρατούνται μακριά εκτός και αν επιβλέπονται. Παιδιά ηλικίας μεταξύ των 3 και 8 ετών μπορούν μόνο να ενεργοποιούν και απενεργοποιούν τη συσκευή εφόσον αυτή έχει τοποθετηθεί στην προβλεπόμενη θέση και αυτά επιβλέπονται ή έχουν λάβει σαφείς οδηγίες ως προς την ασφαλή λειτουργία της συσκευής και κατανοούν πλήρως τους σχετιζόμενους κινδύνους. Παιδιά ηλικίας μεταξύ των 3 και 8 ετών απαγορεύεται να χειρίζονται το καλώδιο ρεύματος, να ρυθμίζουν, να καθαρίζουν ή και να συντηρούν τη συσκευή.

### **ΑΠΟΚΛΕΙΣΤΙΚΑ ΓΙΑ ΟΙΚΙΑΚΗ ΧΡΗΣΗ**

21. Απενεργοποιήστε τη συσκευή και αποσυνδέστε από την παροχή ρεύματος όταν δεν την χρησιμοποιείτε, κατά τη μετακίνηση της ή πριν τον καθαρισμό της.
22. Για να αποσυνδέσετε από την παροχή ρεύματος, τραβήξτε από τη λαβή του καλωδίου και όχι από το σώμα του.
23. Μην επιχειρήσετε την επιδιόρθωση, αποσυναρμολόγηση ή τροποποίηση της συσκευής. Δεν υπάρχουν μέρη επιδιορθώσιμα από τον τελικό καταναλωτή εντός της συσκευής. Απευθυνθείτε σε εξουσιοδοτημένο τεχνικό.

# ΔΟΜΗ ΚΑΙ ΜΕΡΗ ΤΗΣ ΣΥΣΚΕΥΗΣ

## ■ Ονομασία εξαρτημάτων

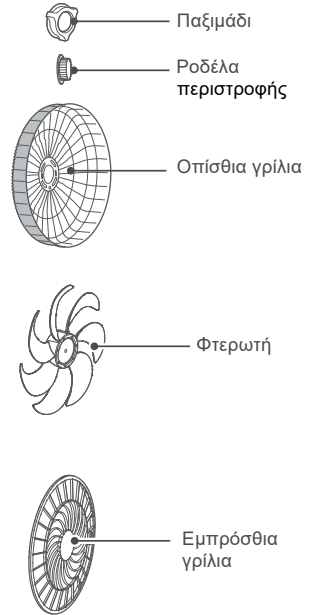
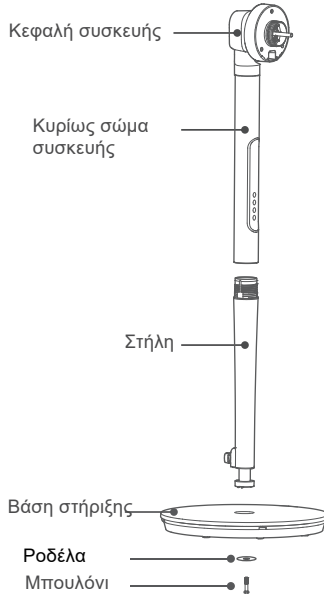
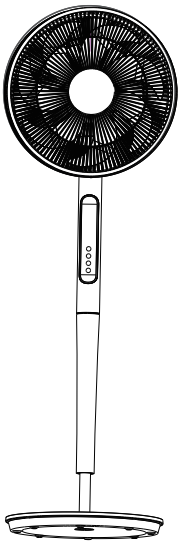

# ΟΔΗΓΙΕΣ ΣΥΝΑΡΜΟΛΟΓΗΣΗΣ

## ⚠ Σημείωση

Αφαιρέστε το πλαστικό παξιμάδι από την συσκευή με ένα κατσαβίδι και αριστερόστροφες κινήσεις.

### 1 Συναρμολόγηση της βάσης

Συνδέστε την στήλη με την βάση στήριξης, σφίξτε τα όσο πιο σταθερά γίνεται και στερεώστε τα με τη ροδέλα και το μπουλόνι.

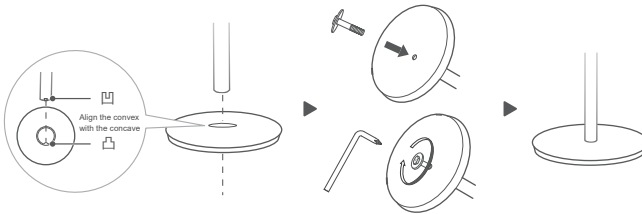

### 2 Συναρμολόγηση του κύριου σώματος της συσκευής με τη στήλη.

Αρχικά, ευθυγραμμίστε το σώμα της συσκευής με την θέση της οπής που βρίσκεται στη στήλη. Έπειτα, περιστρέψτε δεξιόστροφα και στερεώστε.



### 3 Εγκατάσταση οπίσθιας γρίλιας και κλειδωμα

Ευθυγραμμίστε την κεφαλή του ανεμιστήρα με την οπίσθια γρίλια, κρεμάστε και έπειτα βιδώστε με το πλαστικό παξιμάδι.

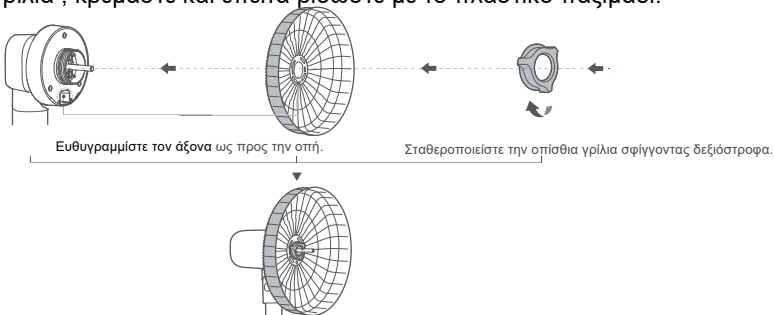

#### 4 Εγκατάσταση της φτερωτής και κλείδωμα

Ευθυγραμμίστε τις τρεις λεπίδες της φτερωτής με το μοτέρ της συσκευής, περάστε την φτερωτή από τον άξονα και στερεώστε με την ροδέλα περιστροφής.

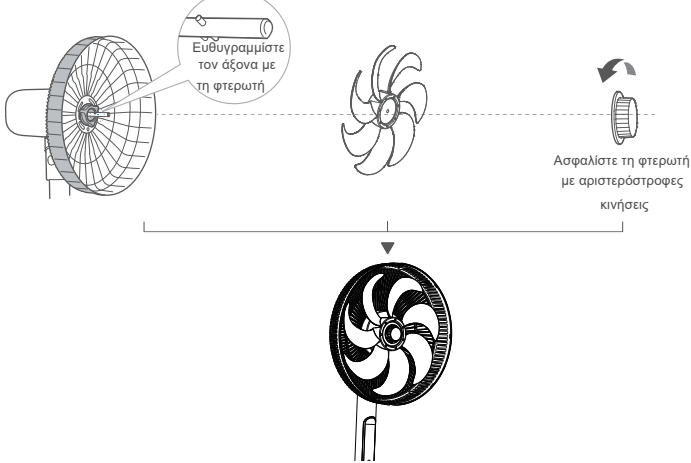

#### 5 Εγκατάσταση της μπροστινής γρίλιας και σταθεροποίηση

Απαραίτητο για την εγκατάσταση: Βρείτε το κούμπωμα της μπροστινής γρίλιας και διακοσμήστε το με το λογότυπο MORRIS σε όρθια θέση.

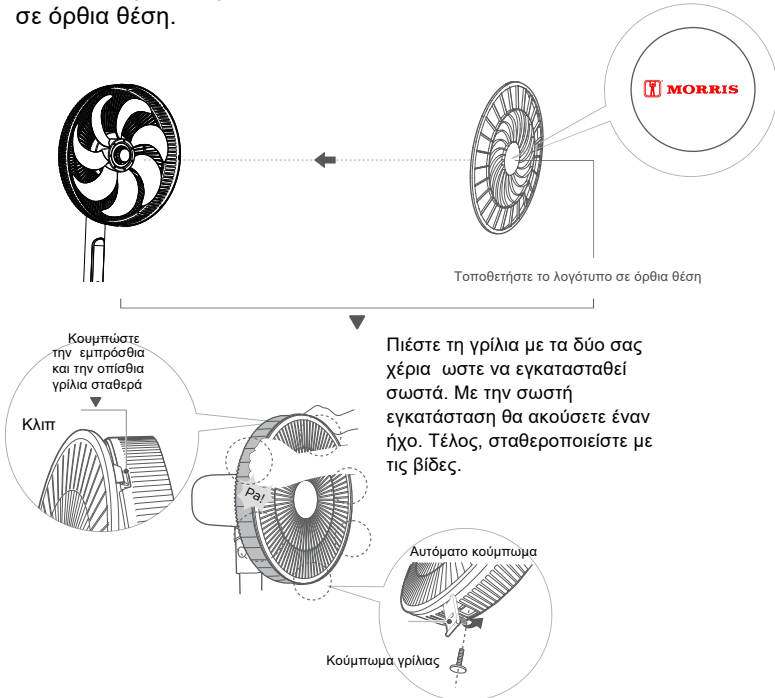

# ΟΔΗΓΙΕΣ ΧΡΗΣΗΣ

## Οδηγίες χρήσης από τον πίνακα ελέγχου της συσκευής

Οθόνη ενδείξεων

Πλήκτρα λειτουργιών

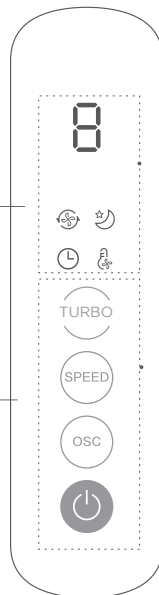

Πλήκτρα	Περιγραφή λειτουργιών
	Πιέστε για εκκίνηση ή λειτουργία αναμονής.
	Η γωνία περιστροφής μπορεί να εναλλάσσεται. Πιέζοντας αυτό το πλήκτρο διαδοχικά, η γωνία περιστροφής παίρνει τις ακόλουθες τιμές: γωνία: 60° → τερματισμός → 90° → τερματισμός → 120° → τερματισμός. Η αύξηση της γωνίας περιστροφής από 60° σε 90° και 120° προβάλλεται στην οθόνη ενδείξεων: - = = (Σημείωση: Δεν προβάλλεται ένδειξη στην οθόνη για τον τερματισμό περιστροφής).
	Πιέστε το πλήκτρο για αλλαγή της ταχύτητας του αέρα. Πιέστε παρατεταμένα για αλλαγή του είδους του αέρα (Κύκλος: κανονικός αέρας-ήπιος αέρας-λειτουργία ύπνου-κανονικός αέρας κοκ).
	Οι αριθμοί "1, 2, ..., 8, 9" στην οθόνη αναφέρονται στην ταχύτητα αέρα κατά την κανονική λειτουργία. (Σημείωση: Δεν υπάρχει ένδειξη στη οθόνη για την κανονική λειτουργία αέρα).
	Πιέστε αυτό το πλήκτρο για να ξεκινήσει ή να σταματήσει η λειτουργία ισχυρού αέρα. Πιέστε παρατεταμένα για να ενεργοποιήσετε ή να απενεργοποιήσετε την λειτουργία εναλλαγής της έντασης του αέρα ανάλογα με τη θερμοκρασία.
	Στη λειτουργία ισχυρού αέρα, η συγκεκριμένη ένδειξη θα ενεργοποιηθεί και στην οθόνη θα εμφανιστεί η ένδειξη "H".
	Στη λειτουργία ύπνου, αυτή η ένδειξη θα ενεργοποιηθεί και η ταχύτητα του αέρα θα μεταβληθεί με βάση το επιλεγμένο πρόγραμμα. Υπάρχουν τρεις διαθέσιμες ταχύτητες για αυτή τη λειτουργία: "1, 2, 3". Επιλέξτε την ταχύτητα και τη λειτουργία που επιθυμείτε πιέζοντας το πλήκτρο SPEED.
	Αυτή η ένδειξη θα ενεργοποιηθεί στην λειτουργία εναλλαγής της έντασης του αέρα με τη θερμοκρασία. Αυτή η λειτουργία αυξομειώνει την ένταση του αέρα ανάλογα με την τρέχουσα θερμοκρασία του χώρου.
	Την προγραμματισμένη ώρα ενεργοποίησης / απενεργοποίησης μπορείτε να τη ρυθμίσετε μόνο από το τηλεχειριστήριο της συσκευής. Η ένδειξη θα ενεργοποιηθεί.



# Οδηγίες χρήσης από το τηλεχειριστήριο

## ⚠ Σημείωση

- Το χειριστήριο λειτουργεί από απόσταση ως 5 μέτρα και γωνία 30 μοιρών ως προς τη συσκευή.
- Οι μπαταρίες περιέχουν πολλά βαρέα μέταλλα, οξέα, βάσεις κ.λπ., που μπορεί να αποτελέσουν απειλή για την ανθρώπινη υγεία.
- Οι χρησιμοποιημένες μπαταρίες πρέπει να παραδίδονται στα σχετικά σημεία συλλογής / ανακύκλωσης.

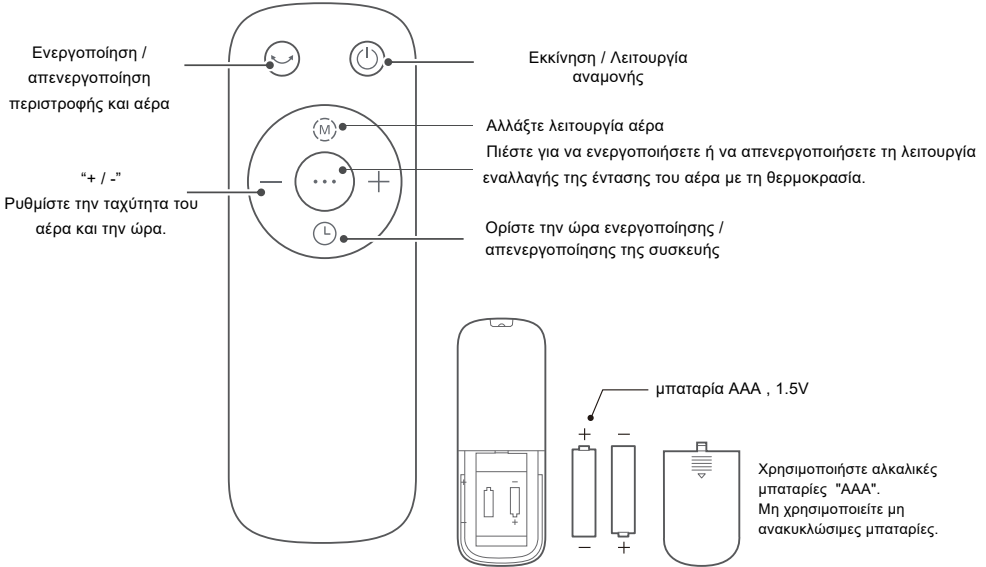

Πλήκτρα	Περιγραφή λειτουργιών
	Εκκίνηση / Αναμονή.
	Έναρξη / Παύση περιστροφής και παραγωγής αέρα.
	Αλλάζετε τύπο / λειτουργία του αέρα.
“ - / + ”	Αυξομειώστε την ταχύτητα και το χρόνο.
• • •	Εκκίνηση ή παύση της λειτουργίας αλλαγής της έντασης του αέρα με την τρέχουσα θερμοκρασία.
	- Ρυθμίσετε το χρόνο ενεργοποίησης όταν η συσκευή βρίσκεται σε κατάσταση αναμονής. - Ρυθμίσετε το χρόνο απενεργοποίησης όταν η συσκευή βρίσκεται σε κατάσταση λειτουργίας. Πιέζοντας “ L ” και “ + ” ή “ - ” ορίζετε την ώρα ενεργοποίησης ή απενεργοποίησης (από 0-1-2 ... ως 8 ώρες). Η ώρα ενεργοποίησης ή απενεργοποίησης θα έχει καθοριστεί επιτυχώς όταν η ένδειξη στην οθόνη αναβοσβήσει 3 φορές. Όταν θέλετε να ακυρώσετε τη λειτουργία χρονοδιακόπτη, πατήστε τα πλήκτρα “ L ” και “ + ” ή “ - ” διαδοχικά, μέχρι η ένδειξη στην οθόνη να γίνει 0.

## ΤΕΧΝΙΚΕΣ ΠΡΟΔΙΑΓΡΑΦΕΣ

Μοντέλο	Επιτρεπτή Τάση	Συχνότητα	Ισχύς
MFS-16242	220-240V~	50Hz	19W

## ΣΥΝΤΗΡΗΣΗ

Η συσκευή σας χρειάζεται λίγη συντήρηση. Μην επιχειρήσετε να την επισκευάσετε μόνοι σας. Απευθυνθείτε σε εξειδικευμένο τεχνικό σε περίπτωση που χρειάζεται έλεγχο ή επισκευή.

1. Κατά τον καθαρισμό και την συναρμολόγηση η συσκευή πρέπει να είναι εκτός ρεύματος.
2. Για να βεβαιωθείτε ότι υπάρχει επαρκής κυκλοφορία αέρα στο μοτέρ, κρατήστε τους αεραγωγούς στο οπίσθιο μέρος του μοτέρ καθαρούς από σκόνη. Μην αποσυναρμολογείτε τον ανεμιστήρα για να αφαιρέσετε τη σκόνη.
3. Παρακαλώ σκουπίστε το εξωτερικό μέρος με ένα μαλακό, βρεγμένο πανί εμποτισμένο με κάποιο ήπιο καθαριστικό.
4. Μην χρησιμοποιείτε σκληρά καθαριστικά για να μην διαβρωθεί η επιφάνεια. Μην χρησιμοποιείτε υλικά όπως βενζίνη, διαλυτικά κλπ.
5. Βεβαιωθείτε πως δεν θα εισχωρήσει νερό ή οποιοδήποτε άλλο υγρό στα εσωτερικά μέρη ή στο κέλυφος του μοτέρ / της συσκευής.

## ΚΑΘΑΡΙΣΜΟΣ

1. Η συσκευή δεν πρέπει να είναι συνδεδεμένη στην παροχή ρεύματος κατά τον καθαρισμό.
2. Τα πλαστικά μέρη πρέπει να καθαρίζονται με κάποιο μαλακό, υγρό πανί, εμποτισμένο με ήπιο καθαριστικό. Μετα τον καθαρισμό αφαιρέστε τα κατάλοιπα του σαπουνιού με ένα στεγνό, μαλακό πανί.

## ΣΗΜΕΙΩΣΗ ΓΙΑ ΤΗΝ ΑΝΑΚΥΚΛΩΣΗ



Το προϊόν που αγοράσατε έχει σχεδιαστεί και κατασκευαστεί με υλικά υψηλών προδιαγραφών και εξαρτήματα που μπορούν να ανακυκλωθούν και να ξαναχρησιμοποιηθούν. Το σύμβολο υποδεικνύει ότι οι ηλεκτρικές και ηλεκτρονικές συσκευές, στο τέλος της ζωής τους, θα πρέπει να μεταφέρονται σε ειδικούς χώρους απορριμμάτων, ξεχωριστά από τα σκουπίδια του σπιτιού σας. Παρακαλούμε, ρωτήστε τον τοπικό σας δήμο για τον χώρο απόρριψης ηλεκτρικών και ηλεκτρονικών συσκευών ή για τοποθεσία απόρριψης συσκευών προς ανακύκλωση. Στις χώρες της Ευρωπαϊκής Ένωσης, υπάρχουν σημεία συγκέντρωσης χρησιμοποιημένων ηλεκτρικών και ηλεκτρονικών συσκευών.

Παρακαλούμε βοηθήστε μας να προστατέψουμε το περιβάλλον που ζούμε!

## ΔΗΛΩΣΗ ΣΥΜΜΟΡΦΩΣΗΣ

Με την παρούσα, δηλώνουμε ότι η παρούσα συσκευή συμμορφώνεται προς τις ουσιαστικές απαιτήσεις και τις λοιπές διατάξεις των παρακάτω οδηγιών:

EMC-Directive: 14 / 30 / EU

Low Voltage Directive: 14 / 35 / EU

ErP Directive 09 / 125 / EC

CE Marking: 93 / 68 / EEC

RoHS Directive: 11 / 65 / EU Delegated Directive (EU) 15 /

863 Αντίγραφο της Δήλωσης Συμμόρφωσης υπάρχει στο:

[www.morris.gr](http://www.morris.gr)



### ΕΙΣΑΓΩΓΕΑΣ:

Καλλιόπη Καρύδα & ΣΙΑ Ε.Ε.

17ης Νοεμβρίου 87<sup>A</sup> – ΤΚ 55534 – Πυλαία – Θεσσαλονίκη

Τηλ: 2316006600 | Fax: 2316006650