

ΟΔΗΓΙΕΣ ΧΡΗΣΗΣ

ΔΙΑΓΡΑΜΜΑ ΤΗΣ ΣΥΣΚΕΥΗΣ (Εικ. 1)

- A. Χειρολαβή.
- B. Κλειδαριά ασφαλείας (αν υπάρχει).
- C. Φλάντζα.
- D. Διαχωριστής (αν υπάρχει).
- E. Πώμα αποστράγγισης του νερού απόψυξης.
- F. Πίνακας ελέγχου.
- G. Γρίλια αερισμού πλευρικού κινητήρα.

ΔΙΑΓΡΑΜΜΑ ΤΟΥ ΠΙΝΑΚΑ ΕΛΕΓΧΟΥ (Εικ. 2)

1. **Θερμοστάτης** ρύθμισης θερμοκρασίας.
2. **Κόκκινο φως** (εάν υπάρχει): δείχνει ότι η θερμοκρασία στο εσωτερικό του προϊόντος δεν είναι αρκετά χαμηλή.
3. **Πράσινη λυχνία** (εάν υπάρχει): όταν ανάβει, δείχνει ότι η συσκευή βρίσκεται σε λειτουργία.
4. **Κίτρινο/πορτοκαλί φωτεινό πλήκτρο** (εάν υπάρχει): ενεργοποιεί/απενεργοποιεί τη λειτουργία ταχείας κατάψυξης.

Όταν είναι αναμμένη δείχνει ότι ενεργοποιήθηκε η λειτουργία ταχείας κατάψυξης.

Η λειτουργία ταχείας κατάψυξης απενεργοποιείται αυτόματα μετά από 50 ώρες.

Η ακριβής διαμόρφωση του πίνακα ελέγχου μπορεί να διαφέρει ανάλογα με το μοντέλο.

ΕΓΚΑΤΑΣΤΑΣΗ

- **Αφαιρέστε τη συσκευασία από τη συσκευή.**
- **Αφαιρέστε τους 4 αποστάτες που είναι τοποθετημένοι ανάμεσα στην πόρτα και τη συσκευή. (Εικ. 3)**
- Βεβαιωθείτε ότι το πώμα αποστράγγισης νερού απόψυξης (εφόσον προβλέπεται) είναι σωστά τοποθετημένο (E).
- Για τη βέλτιστη λειτουργία της συσκευής και για να αποτραπεί τυχόν ζημιά όταν η πόρτα είναι ανοιχτή, αφήστε περιθώριο τουλάχιστον 7 εκ. από τον πίσω τοίχο και 7 εκ. από το πλάι. **(Εικ. 4)**
- Τοποθετήστε τα αξεσουάρ (εάν παρέχονται).
- Καθαρίστε το εσωτερικό της συσκευής πριν από τη χρήση.

ΕΝΕΡΓΟΠΟΙΗΣΗ ΤΗΣ ΣΥΣΚΕΥΗΣ

- Η συσκευή είναι ρυθμισμένη από το εργοστάσιο για να λειτουργεί σε θερμοκρασία -18 °C.
- Συνδέστε τη συσκευή στην πρίζα.
- Η πράσινη λυχνία ανάβει (εάν υπάρχει).
- Ανάβει επίσης η κόκκινη λυχνία (εάν υπάρχει), καθώς στο εσωτερικό της συσκευής η θερμοκρασία δεν είναι ακόμη επαρκώς χαμηλή για να τοποθετηθούν τα τρόφιμα. Η κόκκινη λυχνία LED σβήνει κατά κανόνα εντός των πρώτων έξι ωρών από την ενεργοποίηση της συσκευής.
- Μετά τη σύνδεση της συσκευής στην παροχή ρεύματος και όταν επιτευχθεί η βέλτιστη θερμοκρασία, βεβαιωθείτε ότι το κουμπί ταχείας κατάψυξης δεν είναι πατημένο (η κίτρινη λυχνία LED, εάν υπάρχει, θα είναι σβηστή).
- Τοποθετήστε τα τρόφιμα στη συσκευή μόνο αφού σβήσει η κόκκινη λυχνία (εάν υπάρχει).

Σημείωση: Καθώς η τσιμούχα είναι σφιχτή, το καπάκι της συσκευής δεν μπορεί να ξανανοιξει αμέσως μετά το

κλείσιμο. Περιμένετε λίγα λεπτά πριν ανοίξετε πάλι το καπάκι της συσκευής.

- **Αυτή η συσκευή χρησιμοποιεί την τεχνολογία “skin condenser”: η μονάδα συμπύκνωσης είναι ενσωματωμένη στα τοιχώματα του καταψύκτη. Για το λόγο αυτό, το πλευρικό και το μπροστινό τοίχωμα του προϊόντος μπορεί να είναι ζεστό όταν το προϊόν λειτουργεί. Αυτό είναι απόλυτα φυσιολογικό και μειώνει τον κίνδυνο σχηματισμού συμπυκνώματος σε εξαιρετικά κρίσιμες συνθήκες περιβάλλοντος (βλ. παράγραφο “Όδηγος αντιμετώπισης προβλημάτων”).**

ΡΥΘΙΜΙΣΗ ΘΕΡΜΟΚΡΑΣΙΑΣ

Επιλέξτε τη σωστή ψύξη με το θερμοστάτη. Για να ρυθμίσετε τη θερμοκρασία του προϊόντος, ακολουθήστε την παρακάτω διαδικασία:

- Γυρίστε το διακόπτη του θερμοστάτη στη θέση 1 αν θέλετε να έχετε λιγότερη ψύξη.
- Γυρίστε το διακόπτη του θερμοστάτη στη θέση 6 αν θέλετε να έχετε περισσότερη ψύξη συντήρησης.
- Για μερικά φορτία ή όταν η ένδειξη φορτίου βρίσκεται κάτω από το σύμβολο “e” μέσα στη συσκευή (εάν υπάρχει), συνιστάται να μετακινήσετε τον θερμοστάτη στην χαμηλότερη θέση (στο “e”, εάν υπάρχει στην κλίμακα θερμοστάτη)

ΚΑΤΑΨΥΞΗ ΤΡΟΦΙΜΩΝ

Προετοιμασία φρέσκων τροφίμων για κατάψυξη

- Πριν από την τοποθέτηση στην κατάψυξη, τυλίξτε και σφραγίστε τα φρέσκα τρόφιμα σε: αλουμινόχαρτο, διαφανή μεμβράνη, αεροστεγείς και αδιάβροχες πλαστικές σακούλες ή ταπεράκια από πολυαιθυλένιο με καπάκια, αρκεί να είναι κατάλληλα για την κατάψυξη τροφίμων.
- Τα τρόφιμα πρέπει να είναι φρέσκα, ώριμα και καλής ποιότητας προκειμένου να διατηρήσουν την ποιότητά τους αφού καταψυχθούν.
- Τα φρέσκα φρούτα και λαχανικά πρέπει κατά προτίμηση να καταψυχθούν αμέσως μόλις τα αγοράσετε ώστε να διατηρήσουν την πλήρη θρεπτική τους αξία, υφή, χρώμα και γεύση.
- Περιμένετε πάντα να κρυώσουν τα ζεστά τρόφιμα πριν τα βάλετε στη συσκευή.

Κατάψυξη φρέσκων τροφίμων

- Τοποθετήστε τα τρόφιμα που θέλετε να καταψύξετε σε απευθείας επαφή με τα τοιχώματα της συσκευής (Εικ. 5):
 - A) - τρόφιμα που πρόκειται να καταψυχθούν
 - B) - ήδη κατεψυγμένα τρόφιμα.
 - Μην τοποθετείτε τα τρόφιμα που θέλετε να καταψύξετε σε απευθείας επαφή με τα ήδη κατεψυγμένα τρόφιμα.
 - Για να πετύχετε μία καλύτερη και ταχύτερη κατάψυξη, είναι σκόπιμο να χωρίσετε τα τρόφιμα σε μικρά πακέτα. Αυτό θα σας φανεί χρήσιμο όταν θα χρησιμοποιήσετε τα κατεψυγμένα τρόφιμα.
1. Τουλάχιστον 24 ώρες πριν την κατάψυξη των φρέσκων τροφίμων στη συσκευή, πιέστε το κουμπί ταχείας κατάψυξης (4).

2. Τοποθετήστε τα τρόφιμα για κατάψυξη και αφήστε κλειστή την πόρτα της συσκευής επί 24 ώρες. Η λειτουργία ταχείας κατάψυξης απενεργοποιείται αυτόματα μετά από 50 ώρες.

ΦΥΛΑΞΗ ΤΡΟΦΙΜΩΝ

Ανατρέξτε στον πίνακα της συσκευής.

Κατηγοριοποίηση κατεψυγμένων τροφίμων

Τοποθετήστε και ταξινομήστε τα κατεψυγμένα τρόφιμα. σας συμβουλευόμαστε να αναγράφετε την ημερομηνία αποθήκευσης στα πακέτα, προκειμένου να διασφαλίσετε την κατανάλωσή τους πριν από την ημερομηνία λήξης που αναγράφονται στην Εικ. 6 για κάθε είδος φαγητού. **Συμβουλές για τη φύλαξη κατεψυγμένων τροφίμων** Όταν αγοράζετε κατεψυγμένα τρόφιμα, να βεβαιώνεστε ότι:

- Η συσκευασία είναι ανέπαφη (τα τρόφιμα σε κατεστραμμένα δοχεία μπορεί να έχουν αλλοιωθεί). Αν η συσκευασία είναι φουσκωμένη ή έχει σημάδια υγρασίας, ενδέχεται να μην έχει αποθηκευτεί σε ιδανικές συνθήκες και μπορεί να έχει ξεκινήσει ήδη η απόψυξη.
- Όταν κάνετε τα ψώνια σας, αφήστε τα κατεψυγμένα τρόφιμα για το τέλος και χρησιμοποιήστε τσάντα με θερμομόνωση για τη μεταφορά τους.
- Μόλις φτάσετε σπίτι, βάλτε αμέσως τα κατεψυγμένα τρόφιμα στη συσκευή.
- Αποφύγετε ή μειώστε στο ελάχιστο τις διαφορές θερμοκρασίας. Τηρείτε την ημερομηνία λήξης στη συσκευασία.
- Ακολουθείτε πάντα τις οδηγίες συσκευασίας για τη διατήρηση των κατεψυγμένων τροφίμων.

Σημείωση:

- **Καταναλώστε αμέσως τα τρόφιμα που έχουν ξεπαγωύσει πλήρως ή εν μέρει. Μην τα καταψύξετε πάλι, εκτός εάν τα μαγειρέψετε μετά την απόψυξη. Αφού τα μαγειρέψετε, μπορείτε να καταψύξετε πάλι τα αποψυγμένα τρόφιμα.**
- **Στην περίπτωση παρατεταμένης διακοπής ρεύματος: Μην ανοίξετε το καπάκι της συσκευής παρά μόνο για να τοποθετήσετε παγοσπίτες (εάν παρέχονται) επάνω από τα κατεψυγμένα τρόφιμα στα δεξιά και τα αριστερά της συσκευής. Αυτό θα επιβραδύνει την άνοδο της θερμοκρασίας.**

ΑΠΟΨΥΞΗ ΠΡΟΪΟΝΤΟΣ

Απόψυξη της συσκευής πρέπει να διεξάγεται όταν το πάχος του πάγου στα τοιχώματα φτάσει τα 5 - 6 χιλστ.

- Αποσυνδέστε τη συσκευή από το ηλεκτρικό δίκτυο.
- Αφαιρέστε τα τρόφιμα από τη συσκευή και τοποθετήστε τα σε πολύ κρύο μέρος ή σε θερμικά μονωμένη τσάντα.
- Αφήστε ανοιχτή την πόρτα της συσκευής.
- Αφαιρέστε την εσωτερική τάπα αποστράγγισης νερού απόψυξης (ανάλογα με το μοντέλο) (Εικ. 8).
- Αφαιρέστε την εξωτερική τάπα αποστράγγισης νερού απόψυξης (ανάλογα με το μοντέλο) και τοποθετήστε την όπως φαίνεται στην εικ. 8.
- Χρησιμοποιήστε το διαχωριστικό (ανάλογα με το μοντέλο) μέσα στο προϊόν ως δοχείο για το υπολειπόμενο νερό, (D) όπως φαίνεται στην εικ. 8. Αν δεν υπάρχει διαχωριστικό, χρησιμοποιήστε ένα ρηχό δοχείο.
- Επιταχύνετε την απόψυξη χρησιμοποιώντας σπάτουλα για να ξεκολλήσετε τον πάγο από τα

τοιχώματα της συσκευής.

- Αφαιρέστε τον πάγο από τον πάτο της συσκευής.
- **Για να αποτρέψετε μόνιμη ζημιά στο εσωτερικό της συσκευής, μην χρησιμοποιείτε αιχμηρά ή κοφτερά μεταλλικά εργαλεία για την αφαίρεση του πάγου.**
- **Μην χρησιμοποιείτε αποξεστικά προϊόντα και μην θερμαίνετε το εσωτερικό με μηχανικό τρόπο.**
- **Στεγνώστε πλήρως το εσωτερικό της συσκευής.**
- Τοποθετήστε το πώμα μετά την απόψυξη.

ΑΛΛΑΓΗ ΤΟΥ ΛΑΜΠΤΗΡΑ ΣΤΟ ΚΑΠΑΚΙ (εάν διατίθεται)

- Αποσυνδέστε τη συσκευή από την παροχή ρεύματος.
- Αφαιρέστε την πλαφονιέρα ακολουθώντας τις υποδείξεις της εικόνας με την ενδεδειγμένη σειρά.
- Ξεβιδώστε το λαμπτήρα και αντικαταστήστε τον με ίδιο λαμπτήρα, ίδιας ισχύος και τάσης με τον προηγούμενο.
- Επανατοποθετήστε το φωτιστικό σώμα και βάλτε τη συσκευή στην πρίζα.

ΟΔΗΓΟΣ ΑΝΑΖΗΤΗΣΗΣ ΒΛΑΒΩΝ

1. Η κόκκινη λυχνία (εάν υπάρχει) παραμένει αναμμένη.

- Υπάρχει διακοπή ρεύματος;
- Έχει αρχίσει η κατάψυξη;
- Έχει κλείσει καλά το καπάκι της συσκευής;
- Έχει εγκατασταθεί η συσκευή κοντά σε πηγή θερμότητας;
- Ο θερμοστάτης είναι ρυθμισμένος σωστά;
- Είναι καθαρή η σχάρα εξερισμού και ο συμπυκνωτής;

2. Η συσκευή κάνει υπερβολικό θόρυβο.

- Είναι η συσκευή σε τελείως οριζόντια θέση;
- Έρχεται η συσκευή σε επαφή με έπιπλα ή αντικείμενα που μπορεί να προκαλούν κραδασμούς;
- Έχει αφαιρεθεί η συσκευασία κάτω από τη συσκευή;

Σημείωση: Οι ήχοι κελαρυσμάτων από το κύκλωμα ψυκτικού όταν σταματήσει να λειτουργεί ο συμπιεστής είναι απολύτως φυσιολογικοί.

3. Η πράσινη λυχνία (εάν υπάρχει) είναι σβηστή και η συσκευή δεν λειτουργεί.

- Υπάρχει διακοπή ρεύματος;
- Είναι το φιλτράκι σωστά συνδεδεμένο στην πρίζα;
- Είναι το ηλεκτρικό καλώδιο άθικτο;

4. Η πράσινη λυχνία (αν υπάρχει) είναι σβηστή και η συσκευή λειτουργεί.

- Η πράσινη λυχνία δεν λειτουργεί. Απευθυνθείτε στο Σέρβις για την αντικατάσταση.

5. Ο συμπιεστής λειτουργεί συνεχώς.

- Έχουν τοποθετηθεί ζεστά τρόφιμα στη συσκευή;
- Παρέμεινε ανοιχτό το καπάκι της συσκευής για μεγάλο χρονικό διάστημα;
- Έχει τοποθετηθεί η συσκευή σε πολύ ζεστό χώρο ή κοντά σε πηγές θερμότητας;
- Ο θερμοστάτης είναι ρυθμισμένος σωστά;
- Πατήθηκε κατά λάθος το κουμπί ταχείας κατάψυξης (εάν υπάρχει);

6. Υπερβολικός πάγος στα άνω άκρα.

- Είναι σωστά τοποθετημένες οι τάπες αποστράγγισης νερού απόψυξης;
- Έχει κλείσει καλά το καπάκι της συσκευής;
- Υπάρχει ζημιά ή παραμόρφωση στο λάστιχο για το καπάκι της συσκευής; (Ανατρέξτε στο κεφάλαιο

- "Εγκατάσταση")
 - Έχουν αφαιρεθεί τα 4 προστατευτικά; (Ανατρέξτε στο κεφάλαιο "Εγκατάσταση")
- 7. Σχηματισμός συμπυκνωμάτων στα εξωτερικά τοιχώματα της συσκευής**
- Η δημιουργία υδρατμών είναι φυσιολογική υπό συγκεκριμένες ατμοσφαιρικές συνθήκες (υγρασία πάνω από 85%) ή εάν η συσκευή έχει τοποθετηθεί σε χώρο με υγρασία ή ανεπαρκή εξαερισμό. Δεν επηρεάζεται με κανένα τρόπο η απόδοση της συσκευής.
- 8. Το στρώμα του πάγου στα εσωτερικά τοιχώματα δεν είναι ομοιόμορφο.**
- Αυτό το φαινόμενο είναι φυσιολογικό.

ΚΕΝΤΡΟ ΕΞΥΠΗΡΕΤΗΣΗΣ ΠΕΛΑΤΩΝ

Πριν επικοινωνήσετε με το κέντρο εξυπηρέτησης πελατών:

1. Βεβαιωθείτε ότι δεν είναι δυνατόν να λύσετε μόνοι σας το πρόβλημα.

2. Ενεργοποιήστε ξανά τη συσκευή για να ελέγξετε αν το πρόβλημα έχει λυθεί. Αν δεν έχει λυθεί το πρόβλημα, απoσυνδέστε ξανά τη συσκευή από την παροχή ρεύματος και περιμένετε μία ώρα πριν την ενεργοποιήσετε πάλι.
3. Αν το πρόβλημα παραμένει μετά από τις παραπάνω ενέργειες, καλέστε το κέντρο Σέρβις.

Δώστε τα εξής στοιχεία:

- φύση της βλάβης,
- το μοντέλο,
- τον αριθμό Σέρβις (ο αριθμός μετά τη λέξη SERVICE στην ετικέτα τεχνικών χαρακτηριστικών που βρίσκεται στην πίσω πλευρά της συσκευής),
- την πλήρη διεύθυνσή σας,
- το τηλέφωνό σας με τον κωδικό περιοχής.

SERVICE 0000 000 00000



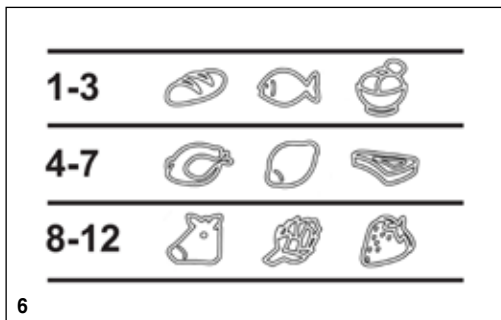
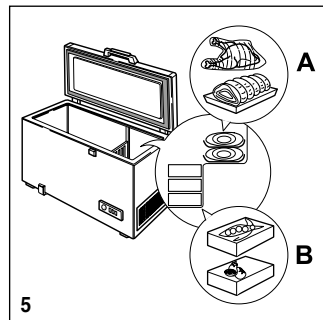
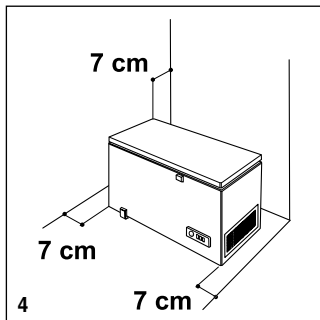
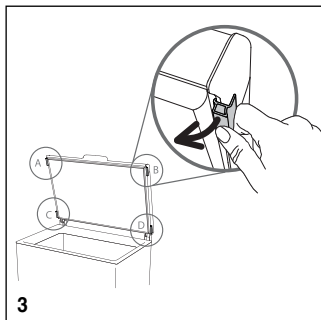
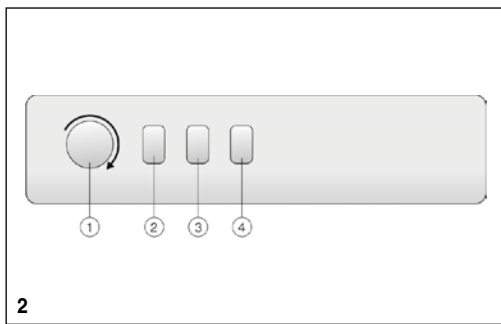
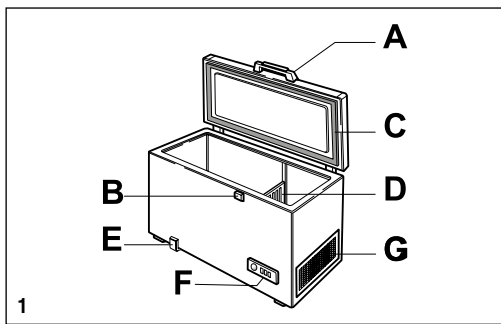

CLASE / KLASSE / CLASSE / CLASS
 XXXXX XXXXXXXX
 TYP XXXXX MODEL XXXXX

CLASE/KLASSE KATHΓOPIA/CLASS	°C	°F
SN	10 - 32	50 - 90
N	16 - 32	61 - 90
ST	16 - 38	61 - 100
T	16 - 43	61 - 110

7

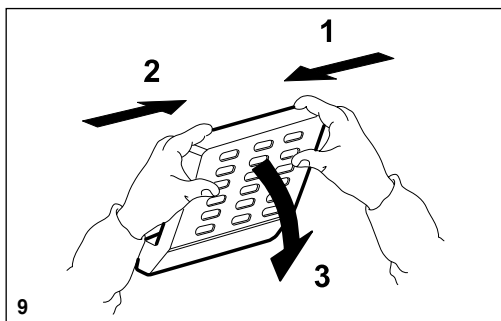
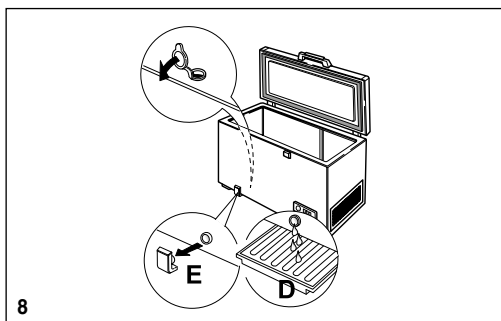

400011232383