

CROWN[®]

Ceramic Hob

Instruction Manual / Installation Manual

Упътване за употреба на керамичен
плот

MODEL: CROWN VCP 32D
Модел: VCP 32D

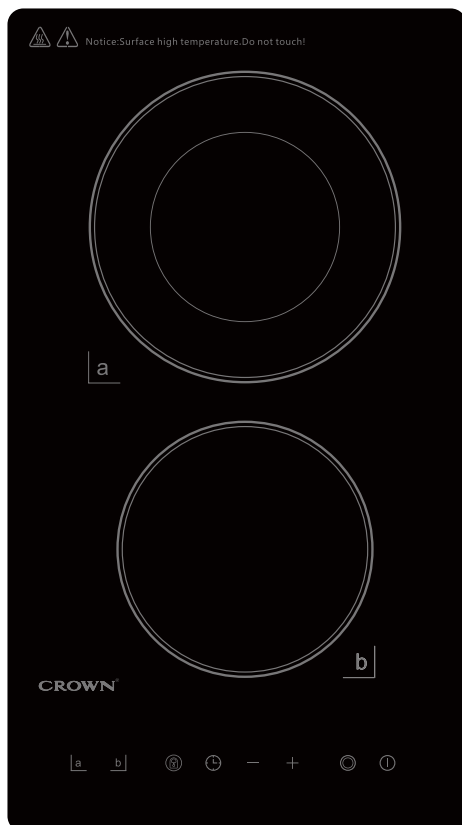

Предупреждения за безопасност

Вашата безопасност е важна за нас. Моля, прочетете тази информация, преди да използвате плота.

- ✓ Уредът не трябва да се използва от деца или лица с намалени физически, сензорни или ментални възможности или с липса на опит и познания, освен ако не са наблюдавани или инструктирани. Децата трябва да бъдат наблюдавани, за да не си играят с уреда. Почистването и поддръжката не трябва да бъдат изпълнявани от деца, ако не бъдат наблюдавани.
- ✓ ПРЕДУПРЕЖДЕНИЕ: Уредът и откритите му части се загряват по време на употреба.
- ✓ Трябва да се внимава и да не се докосват загряващите се елементи.
- ✓ Деца под 8-годишна възраст не трябва да бъдат допускани в близост до уреда, ако не са под непрекъснато наблюдение.
- ✓ Предупреждение: Ако повърхността е напукана, изключете уреда, за да избегнете възникването на токов удар, тъй като повърхностите на плота от стъклокерамика и подобни материали предпазват частите под напрежение.
- ✓ Предупреждение: Да не се използва парочистачка.
- ✓ Този уред не е предназначен за употреба с външен таймер или система за дистанционно управление.
- ✓ Опасност от възникване на пожар: Не съхранявайте предмети върху готварските повърхности.

- ✓ **ВНИМАНИЕ:** Процесът на готвене трябва да се наблюдава. Краткотраен процес на готвене трябва да се наблюдава непрекъснато.
- ✓ **ВНИВАНИЕ:** Готвене на газов котлон при наличие на мазнина или олио може да бъде опасно и да доведе до възникване на пожар.
- ✓ Ако захранващият кабел е повреден, той трябва да бъде подменен от производителя, негов сервизен агент или лица с подобна квалификация, за да избегнете опасности.
- ✓ Никога не се опитвайте да угасяте пламъци с вода, а изключете уреда и след това покрийте огъна, напр. с капак или огнезащитно одеяло.
- ✓ **ПРЕДУПРЕЖДЕНИЕ:** Използвайте само защитни устройства за този плот, предвидени от производителя за уреда и посочени като подходящи в упътването за употреба или като вградени в плота защитни устройства. Употребата на неподходящи защитни устройства може да причини злополуки.
- ✓ След монтиране на уреда, захранващият му кабел трябва да остане недостъпен.

Поздравяваме Ви с покупката на Вашия нов керамичен плот.

Препоръчваме да отделите известно време, за да прочетете това упътване за употреба/ръководство за монтаж, за да се запознаете напълно с информацията как да го монтирате правилно и да го използвате по предвидения начин.

За монтажа на уреда прочетете раздела с информация за монтаж.

Прочетете внимателно всички инструкции по техника за безопасност, преди да пристъпите към употреба на уреда, и запазете упътването за употреба/ръководството за монтаж за бъдещи справки.

Описание на уреда

Изглед отгоре

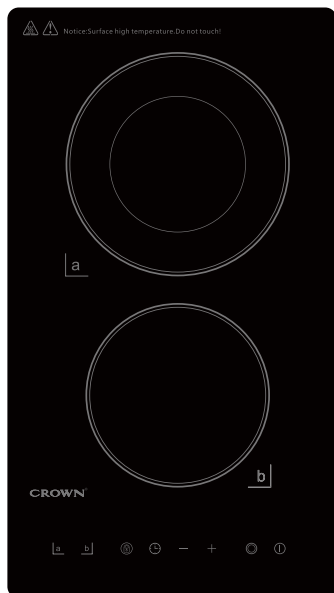

Мощност на зоните за готвене

Зона за готвене	Макс. мощност (220-240 V~ 50/60 Hz)
Зона за готвене А	1800W / 900W (230 V~) Двойна зона
Зона за готвене В	1200 W (230 V~)
Обща номинална мощност	3000 W(230~)

Потребителски интерфейс



Описание	Описание
A	Бутон за избиране на зона
B	Бутон за настройка на мощност/таймер (намаляване)
C	Бутон за настройка на мощност/таймер (увеличаване)
D	Бутон за вкл./изкл.
E	Бутон на заключване на контролния панел
F	Бутон на таймера
G	Бутон за контрол на двойната уширяема зона

Функции на продукта

- Каремачният плот се грижи за всички видове приготвяни ястия. Със своите лъчисти зони за готвене, електронните сензорни бутони за управление и мултифункционалността си, той е идеалният избор за съвременното семейство.
- Керамичният плот е ориентиран силно към удобството и лекотата на използване от потребителите и е надежден и безопасен.

Специални функции

Защита от прегряване

Уредът е оборудван с датчик, който следи температурата в зоните за готвене. Когато температурата надвиши безопасното ниво, зоната за готвене автоматично се изключва.

Индикатор за остатъчна топлина

Когато плотът е работил известно време, ще има и остатъчна топлина. Буквата “Н” се показва, за да Ви предупреди, че повърхността е твърде гореща, за да бъде докосвана.

Автоматично изключване

Автоматичното изключване е защитна функция за Вашия керамичен плот. Той изключва автоматично, ако някога забравите да го изключите. Времената на работа по подразбиране за различните степени на мощност са показани в таблицата по-долу:

Степен на мощност	1	2	3	4	5	6	7	8	9
Време на работа по подразбиране (мин.)	599	540	480	420	360	300	240	180	120

Защита срещу непредвидени работи.

Ако електронното управление открие бутон, който е задържан около 10 секунди, уредът автоматично ще се изключи. Управлението изпраща звуков сигнал за грешка, за да предупреди сензорите, че е открито наличие на обект. На дисплея ще се показва код за грешка „Е6“.

Преди да използвате своя нов керамичен котлет

- Прочетете това упътване, като обърнете специално внимание на раздела “Предупреждения за безопасност”.
- Отстранете всички предпазни фолия, които може да се по повърхностите на керамичния плот..

Използване на сензорните бутони

- Бутоните за управление реагират на Вашите докосвания, затова не е нужно да прилагате натиск.
- Докосвайте с възглавничката на пръста си, а не с върха му.
- Ще чуете кратък звуков сигнал при регистрирането на всяко докосване.
- Уверете се, че бутоните за управление са винаги чисти, сухи и че няма предмети върху тях (това може да бъдат например домакински принадлежности или кърпа). Дори тънък слой вода може да затрудни работата с бутоните за управление.

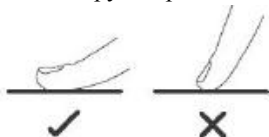

Избор на правилния готварски плот

Не използвайте кухненски съдове с неравни ръбове или извита основа.



Уверете се, че основата на готварския съд е гладка, стои плътно на стъклото и е със същия размер като зоната за готвене. Използвайте готварски съдове, чийто диаметър на дъното е толкова голям, колкото очертанието на избраната зона. Когато се използва малко по-широк готварски съд, енергията, която ще се използва, е с максимална производителност. Ако използвате по-малки съдове, ефективността ще бъде по-малка от очакваната. Винаги поставяйте готварския съд в центъра на зоната за готвене.

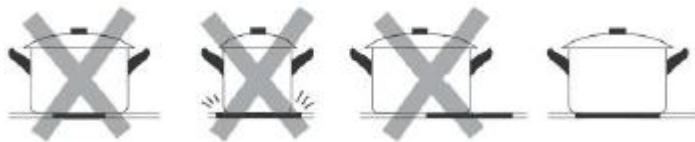

Винаги вдигайте готварските съдове от керамичния плот, когато искате да ги одръпнете. Не ги плъзгайте, тъй като може да надраскат стъклото.



Използване на керамичния плот

Начало на готвене

1. Поставете подходящ готварски съд върху зоната за готвене, която искате да използвате.
 - Уверете се, че дъното на готварския съд и повърхността на зоната за готвене са чисти и сухи.

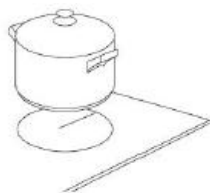

2. Докоснете бутона за вкл./изкл. (A) **1** за 2 секунди. След като се включи, зумерът издава един кратък звуков сигнал, всички дисплеи показват "-", което означава, че керамичният плот е влязъл в състояние на режим на готовност.

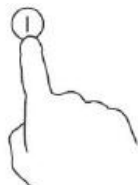

3. В зависимост от зоната за готвене, върху която е поставен готварския съд, натиснете бутон (a) или (b).
 4. Изберете степента на мощност от 0 до 9, като натискате бутон "+" (C) или "-" (B).
 5. Нивото на мощност ще започне от 0. Натискането на "+" ще отчита нивата на мощност от 0 до 9 (максимална мощност) в числов ред. Натискането на клавиша "-" ще отнеме мощност на право от 0 до 9. Натискането на клавиша "-" отново ще намали нивото на мощност.
- Ако не изберете степен на загряване в рамките на 20 секунди, керамичният плот автоматично ще се изключи. Ще се наложи да започнете отново от стъпка 2.
 - Можете да променяте степента на загряване винаги, когато желаете по време на готвене.

Използване на функцията за заключване на контролния панел

- Можете да заключите бутоните, за да предотвратите нежелана употреба (например деца, които случайно включват зоните за готвене).
- Когато контролният панел е заключен, всички бутони, с изключение на контрола OFF, са неактивни.

За заключване на бутоните

Докоснете бутона за заключване (E) „” за 2 секунди. Индикаторът над бутона за заключване ще светне и индикаторът на таймера ще показва „Loc“.

За да отключите бутоните

1. Уверете се, че плота е включен.
2. Докоснете и задръжте за кратко бутона за заключване.
3. Вече можете да започнете да използвате вашия керамичен плот.



Когато плота е в режим на заключване, всички контроли са деактивирани, с изключение на бутона OFF. С него можете винаги да изключите котлона при спешни случаи, но при следващата операция трябва да отключите плота първо.

Работа с таймера

- Можете да настроите таймера да изключва една зона за готвене след достигане на зададено време.
 - Можете да настроите таймера от 0 до 120 минути.
1. Изберете релевантната зона за готвене, която искате да настроите. За пример зона А.
 2. Натиснете бутона на таймера (F), индикаторът на таймера ще покаже “0”.
 3. Като използвате бутоните “+” и “-”, можете да зададете настройка от 1 до 120 минути.
 4. Когато времето е зададено, таймерът ще се включи веднага и ще започне да отброява. Индикаторът ще започне да показва степента на мощност след 5 секунди.
 5. Ако е необходимо да проверите оставащото време, можете да изпълните стъпка 1 и 2 отново.
 6. Когато времето за готвене, зададено от таймера, изтече, съответната зона за готвене ще се изключи автоматично. Ако има друга включена зона за готвене, тя ще продължи да работи.
 - Таймерът функционира само когато зоната за готвене е включена.

Използване на двойната уширяема зона

Възможно е да се управлява и двойната зона. Когато се активира двойна зона за готвене, двата ринга са включени едновременно. Активирането на външния ринг е

индикирано с пилотна лампа до бутона (G) . Ако искате да включите вътрешния ринг го направете с помощта на същия бутон (G). Натиснете отново бутона (G), за да активирате отново външната верига и съответната пилотна светлина ще се включи.

Обслужване и поддръжка



Предупреждение

Винаги изключвайте електрозахранването, преди да изпълнявате работи по поддръжката. В случай на неизправност се свържете с отдела по обслужване на клиенти.

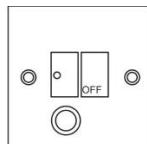

Поддръжка



Повредени захранващи кабели трябва да бъдат заменени от компетентно лице или квалифициран електротехник.



Само за домашна употреба.



Никога не поставяйте празен готварски съд върху плота, тъй като това ще активира съобщение за грешка, което ще се появи на панела за управление.



Когато зоната за готвене е била включена продължително време, повърхността и остава гореща известно време след изключването. Затова не докосвайте керамичната повърхност.



Не използвайте плота за затопляне на запечатани храни, преди да ги отворите и да премахнете опаковката, тъй като това би довело до повреди, тъй като поради топлинното разширение, запечатаната опаковка може да експлодира.



Ако повърхността на плота е напукана, изключете уреда от мрежовото захранване, за да избегнете възможността от токов удар.



Не поставяйте готварски съдове с грубо или неравно дъно, тъй като може да повредят керамичната повърхност.



Избягвайте да изтървате върху плота тигани и тенджери. Керамичната повърхност е здрава, но не е нечуплива.



Не поставяйте почистващи препарати или запалими материали под плота.

Почистване на уреда



Внимание

Избягвайте да търкате с абразивни препарати или с дъното на готварските съдове повърхността на плота, тъй като с времето ще се износят маркировките върху керамичния плот.

Почиствайте керамичния плот редовно, за да предотвратите натрупването на остатъци от храна.

- Уредът трябва да бъде почистван след употреба.
- Повърхността на керамичния плот може лесно да се почисти по следния начин:

Тип на замърсяването	Метод на почистване	Почистващи материали
Варовикови отлагания	Нанесете бял оцет върху повърхността, след това го попиете и подсушете с мека кърпа.	Специален препарат за почистване на керамични плотове
Изгорели остатъци от храна	Почистете с мокра кърпа и го подсушете със суха кърпа.	Специален препарат за почистване на керамични плотове
Леки замърсявания	Почистете с мокра кърпа и го подсушете със суха кърпа.	Домакинска гъба
Остатъци от стопена пластмаса	Използвайте стъргалка, подходяща за стъклокерамика, за да отстраните залепналите замърсявания	Специален препарат за почистване на керамични плотове

С помощта на стъргалка отстранете незабавно всички парченца от алуминиево фолио, пръски от храна, мазни пръски, полепнала захар и петна от други храни с високо съдържание на захари от повърхността, за да се избегне повреждане на плота. След това почистете повърхността със салфетка и подходящ почистващ продукт. Изплакнете с вода и подсушете с чиста кърпа. При никакви обстоятелства не трябва да се използват домакински груби гъби или абразивни кърпи. Избягвайте също използването на агресивни химически детергенти, например спрейове за почистване и препарати за отстраняване на петна.

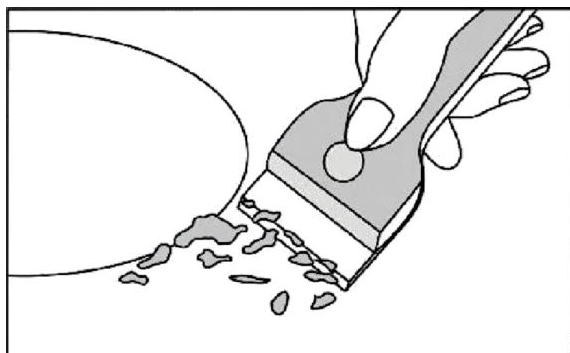

Отстраняване на неизправности

Преди да се обърнете към сервизен център, проверете дали уредът е правилно свързан, или са наличие някои от следните случаи, които не се покриват от гаранцията.

- Повреди, причинени от неправилна употреба, съхранение или поддръжка.
- Повреди, причинени от неразрешено разглобяване и ремонт.
- Повреди, причинени от погрешна употреба.
- Използване на керамичния плот за комерсиални цели.

Ако възникне необичайна ситуация, керамичният плот ще влезе в защитно състояние автоматично и ще изведе съответните защитни кодове:

Съобщение за грешка	Възможна причина	Начин на отстраняване
E6	Натиснете , който и да е от бутоните за 10 секунди.	Освободете бутона и устройството ще се рестартира.
H1	Температурата в уреда е твърде висока.	Уредът трябва да се изключи и да се изчака да изстине.

Дадени са най-често срещаните проблеми.

Не разглобявайте уреда самостоятелно, за да избегнете възникване на опасности и повреди на керамичния плот, а се свържете с доставчика си.

Техническа спецификация

Керамичен плот	CROWN VCP 32D
Зони за готвене	2 зони
Напрежение:	220-240V~
Мощност	3000 W (230 V~)
Размери на продукта (ДхШхВ mm)	290 x 520 x 50
Размери за вграждане АхВ (mm)	260 x 490

Теглото и размерите са приблизителни. Тъй като ние непрекъснато се стремим да подобряваме нашите продукти, можем да променим спецификациите и дизайна без предварително уведомление.

Монтаж

Избор на място за монтиране

Отрежете работната повърхност в съответствие с размерите, показани на чертежа. За целите на монтажа и работата на уреда трябва да се запази свободно пространство от 5 cm около отвора.

Уверете се, че дебелината на работната повърхност е поне 30 mm. Изберете топлоустойчив материал за работната повърхност, за да се избегнат големи деформации поради топлоотделянето от зоните за готвене. Както е показано по-долу:

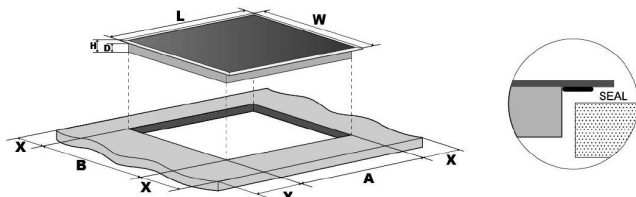

Д (mm)	Ш (mm)	В (mm)	Д (mm)	А (mm)	В (mm)	Х (mm)
290	520	47	43	260	490	50

Винаги керамичният плот за готвене трябва да бъде добре вентилиран и въздушните входи и изходи не трябва да са блокирани. Керамичният плот трябва да е в добро работно състояние. Както е показано по-долу



Забележка: Разстоянието за безопасност между плота и шкафа, намиращ се над плота, трябва да бъде поне 650 mm.

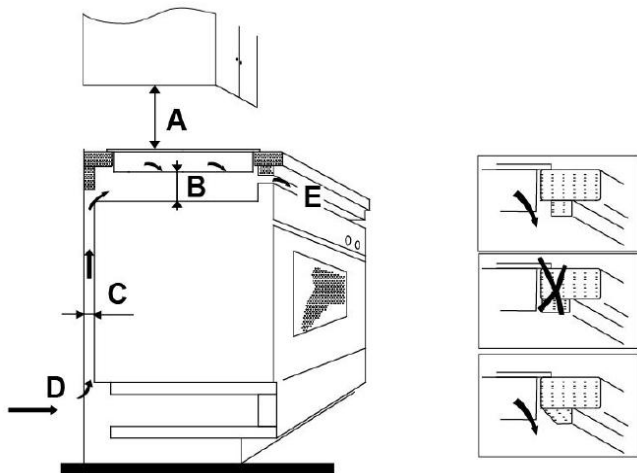

A (mm)	B (mm)	C (mm)	D	E
650	50	20	Вход за въздух	изход за въздух 5 mm

Преди да монтирате плота, се уверете, че

- Работната повърхност е квадратна и нивелирана, както и че няма части от конструкцията, които да противоречат на изискванията за пространство.
- Работната повърхност е изработена от топлоустойчив материал.
- Ако плотът е монтиран над фурна, фурната трябва да има вграден охлаждащ вентилатор.
- Монтажът ще отговаря на всички изисквания за свободно пространство и на приложимите стандарти и разпоредби.
- В електрическата част на уреда е включен подходящ изолиращ прекъсвач, осигуряващ пълно разединяване от мрежовото захранване. Монтиран е и е позициониран така, че да отговаря на местните правила и разпоредби за свързване към електричество.
Този изолиращ прекъсвач трябва да бъде от подходящ тип и да осигурява 3 mm въздушна междина между отворените контакти на всички полюси (или във всички активни (фазови) проводници, ако местните правила позволяват такава възможност).
- Изолиращият прекъсвач ще е лесно достъпен за потребителя, когато плотът е монтиран.
- Консултирайте се с местните органи по строителен надзор и със законовите разпоредби, ако не сте сигурни за монтажа.
- Използвайте материал с топлоустойчиво и лесно за почистване покритие (например керамични плочки) за стенните повърхности около плота.

След монтиране на плота, уверете се, че:

Захранващият кабел не може да се достигне през вратичките на шкафа или през чекмеджетата.

- Има достатъчно приток отвън на свеж въздух от шкафовете към основата на плота.
- Ако плотът е монтиран над чекмедже или шкаф, под основата на плота е монтирана термозащитна бариера.
- Изолиращият прекъсвач лесно може да се достигне от потребителя.

Монтаж

fig. 1

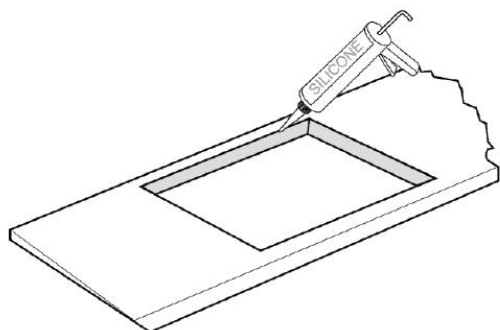

01



Отрежете отвор работния плот с показаните размери (фиг. 1) с подходящо оборудване. Уплътнете отрязания ръб на работния плот като използвате силикон или PTFE и изчакайте да изсъхне, преди да монтирате плота за готвене.

fig. 2

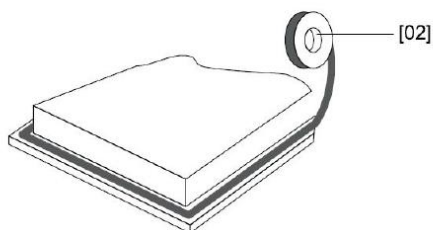

02



[04] x 1

Залепете доставената с уреда уплътнителна лента по долния ръб на плота за готвене, като краищата ѝ трябва да се припокриват.

03

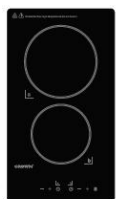
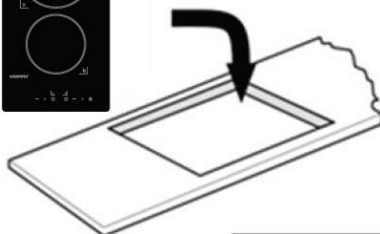

fig. 3



Не използвайте лепило, за да фиксирате плота за готвене в работния плот. След като уплътнението е поставено, позиционирайте плота за готвене в отрязания отвор на работния плот. Приложете малък натиск надолу върху плота за готвене, за да го изтласкате в работния плот, като се уверите, че е създадено добро уплътнение около външния ръб (фиг. 4)

Предупреждения

1. Керамичният плот трябва да бъде монтиран от квалифициран персонал или техник. Обърнете се към специалисти, за да направят монтажа- Не го правете сами.
2. Плотът за готвене не трябва да бъде монтиран точно над съдомиялна машина, хладилник, фризер, миялна машина или сушилня, тъй като влагата може да повреди електронните му компоненти.
3. Керамичният плот трябва да бъде монтиран така, че да може да се осигури най-добро топлоотдаване, за да се подобри неговата надеждност.
4. Стената и зоната, подложена на загряване, намиращи се над повърхността на плота за готвене, трябва да издържат на топлина.
5. За да се избегнат всякакви повреди, многослойният материал на работния плот и лепилото трябва да бъдат устойчиви на топлина.

Включване на уреда към електрическата мрежа.

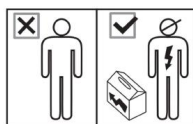

Всички работи по монтирането трябва да бъдат изпълнени от компетентно лице или квалифициран електротехник. Преди включване в мрежовото електрозахранване, уверете се че напрежението на мрежата съответства на това, посочено на фабричната табелка.

Предупреждение: Този уред трябва да бъде заземен.



Плотът за готвене трябва да бъде свързан към мрежово електрозахранване само от лице с подходяща квалификация.

Преди да свържете плота към мрежовото електрозахранване, проверете дали:

1. Домашната електроинсталация е подходяща за мощността, консумирана от плота.
2. Напрежението съответства на стойността, посочена на фабричната табелка.
3. Сечението на захранващият кабел може да издържи натоварването, посочено на фабричната табелка. За свързване на плота за готвене към мрежовото електрозахранване, не използвайте адаптери, регулатори (намалители на напрежение) или разклонители, тъй като те може да доведат до възникване на прегряване и пожар.

Захранващият кабел не трябва да се докосва до горещи части и трябва да бъде разположен така, че в никоя негова точка температурата да не надвишава 75°C.



Проверете с електротехник дали домашната електроинсталация е подходящ, и не налага промени. Всякакви промени трябва да бъдат извършвани единствено от квалифициран електротехник.

Този уред е снабден с 3 -жилен кабел, оцветени по следния начин:

Кафяв = L или фаза

Син = N или нула

Зелено-жълт = E или Земя 

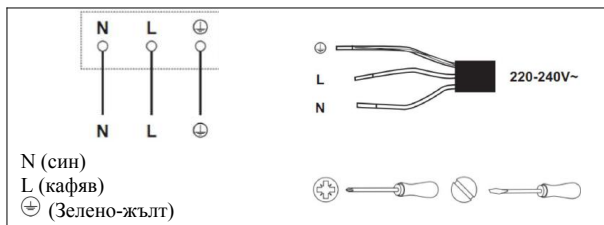

Уредът изисква миниатюрен автоматичен прекъсвач 16 Amp.

- Ако кабелът се повреди или трябва да бъде сменен, работата трябва да бъде изпълнена от представител за следпродажбено обслужване с, за да се избегнат възникването на злополуки.
- Ако уредът се свързва директно към мрежовата инсталация, трябва да бъде монтиран омниполярен прекъсвач с минимална междина от 3 mm между контактите.
- Монтажникът трябва да провери дали са направени правилни електрически свързвания и дали са в съответствие с разпоредбите за безопасност.
- Кабелът не трябва да бъде огъван или притискан.
- Кабелът трябва да бъде проверяван редовно и да бъде преместван само от упълномощен техник.



**ИЗХВЪРЛЯНЕ НА
ИЗЛЯЗЪЛ ОТ
УПОТРЕБА УРЕД**
Не изхвърляйте този
продукт като
несортиран битов
отпадък.
Необходимо е
събиране на тези
отпадъци за целите
на специално
третиране.

Този уред е снабден с маркировка съгласно Европейска директива 2011/65/EC за отпадъци от електрическо и електронно оборудване (WEEE). Като се уверите, че този уред е изхвърлен по правилния начин, ще помогнете да предотвратим и избегнем увреждания на околната среда и на човешкото здраве, които може в противен случай да възникнат, ако уредът не се изхвърли по правилния му път.

Символът върху продукта сочи, че този продукт не трябва да бъде третиран като битов отпадък. Трябва да бъде отнесен в подходящ пункт за събиране на отпадъци за рециклиране на електрическо и електронно оборудване.

Този уред изисква специално изхвърляне на отпадъци. За допълнителна информация относно третирането, утилизация и рециклирането на този продукт, моля, свържете се с местните общински власти, центъра за изхвърляне на битови отпадъци или с магазина, от който закупихте плота.

За по-подробна информация относно третирането, утилизацията и рециклирането на този продукт, моля, обърнете се към местните градски власти, компанията за събиране на отпадъци или магазина, от където сте закупили продукта.

ВАЖНО:

Този уред не е предназначен за използване от лица (включително деца) с ограничени физически, сетивни или умствени способности, или с недостатъчен опит и познания, освен ако те са наблюдавани или инструктирани относно използването на уреда от лице, отговорно за тяхната безопасност!

Децата трябва да бъдат наблюдавани да не играят с уреда!



„ИЗХВЪРЛЯНЕТО НА ОТПАДНИТЕ ЕЛЕКТРИЧЕСКИ И ЕЛЕКТРОННИ УРЕДИ ОТ КРАЙНИ ПОТРЕБИТЕЛИ В ЕВРОПЕЙСКИЯ СЪЮЗ“

Символът върху продукта или опаковката сочи, че този продукт не може да се изхвърля заедно с битовите отпадъци. Потребителят е отговорен за изхвърлянето на такъв вид отпадъци, особено електрически и електронни, в определената за това „точка“. Разделното събиране и рециклиране на това оборудване допринася за опазване на природните ресурси и гарантира рециклирането им с оглед опазване на околната среда и здравето. За по-подробна информация относно реда на изхвърляне на електрически и електронни отпадъци следва да се обърнете към местните компетентни власти, службата за събиране на битови отпадъци или фирмата, от която сте закупили продукта.



Този продукт е разработен и отговаря на всички европейски директиви и изисквания.



ЕКОПАК

Safety Warnings

Your safety is important to us. Please read this information before using your cooktop.

- ✓ The appliance is not to be used by persons (including children) with reduced physical, sensory or mental capabilities, or lack of experience and knowledge, unless they have been given supervision or instruction. Children being supervised not to play with the appliance. Cleaning and user maintenance shall not be made by children without supervision.
- ✓ **WARNING:** The appliance and its accessible parts become hot during use.
- ✓ Care should be taken to avoid touching heating elements.
- ✓ Children less than 8 years of age shall be kept away unless continuously supervised.
- ✓ **Warning:** If the surface is cracked, switch off the appliance to avoid the possibility of electric shock, for hob surfaces of glass-ceramic or similar material which protect live parts.
- ✓ **Warning:** A steam cleaner is not to be used.
- ✓ That the appliance is not intended to be operated by means of external timer or separated remote-control system.
- ✓ **Danger of fire:** Do not store items on the cooking surfaces.

- ✓ **CAUTION:**The cooking process has to be supervised.A short term cooking process has to be supervised continuously.
- ✓ **WARNING:**Unattended cooking on a hob with fat or oil can be dangerous and may result in a fire.
- ✓ If the supply cord is damaged,it must be replaced by the manufacturer,its service agent or similarly qualified persons in order to avoid a hazard.
- ✓ Never try to extinguish a fire with water,but switch off the appliance and then cover flame e.g. with a lid or a fire blanket.
- ✓ **WARNING:**Use only hob guards designed by the manufacturer of the cooking appliance or indicated by the manufacturer of the appliance in the instructions for use as suitable or hob guards incorporated in the appliance.The use of inappropriate guards can cause accidents.
- ✓ Power cord can't accessible after installation.

Congratulations on the purchase of your new ceramic Hob.

We recommend that you spend some time to read this Instruction / Installation Manual in order to fully understand how to install correctly and operate it.

For installation, please read the installation section.

Read all the safety instructions carefully before use and keep this Instruction / Installation Manual for future reference.

Product Overview

Top View

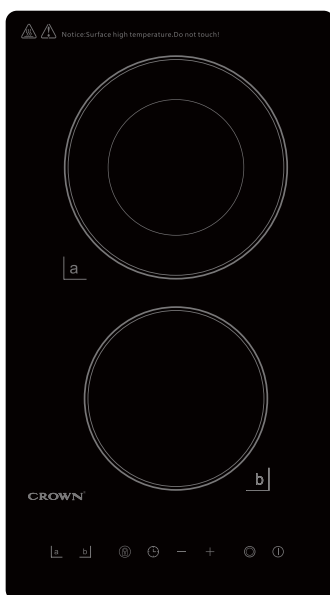







Heating zone Power

Heating Zone	Max.Power (220-240V~ 50/60Hz)
a	1800W/900W (230V~) (Double ring)
b	1200W (230V~)
Total Rating Power	3000W(230~)

User interface



Reference	Description
A 	Zone select key
B 	Power/ Timer regulating key (reduce)
C 	Power/ Timer regulating key (increase)
D 	ON/OFF key
E 	Child lock key
F 	Timer key
G 	Double ring control key

Product functions

> The ceramic hob caters for all kind of cooking,with its radiant heat cooking zones and its electronic touch controls and multi-functions, making it the ideal choice for the modern family.

> The ceramic hob is extremely user-friendly,durable and safe.

Special functions

Protection from over-heating

A sensor monitors the temperature in the cooking zones.When the temperature exceeds a safe level,the cooking zone is automatically switched off.

Residual heat indicator

When the hob has been operating for some time,there will be some residual heat. The letter "H" appears to warn you that it is too hot to touch the surface.

Auto Shutdown Protection

Auto shut down is a safety protection function for your ceramic hob.It shut down automatically if ever you forget to turn off your cooking.The default working times for various power levels are shown in the below table:

Power level	1-9
Default working timer (min)	120

Protection against unintended operation.

If the electronic control detects a button being held down for approx 10 seconds it will switch off automatically.The control sends out an audible error signal to warn the sensors have detected the presence of an object.The display will indicate an error code "E6".

Before using your New Ceramic Hob

- Read this guide,taking special note of the 'Safety Warnings' section.
- Remove any protective film that may still be on your Ceramic hob.

Using the Touch Controls

- The controls respond to touch,so you don't need to apply any pressure.
- Use the ball of your finger,not its tip.
- You will hear a beep each time a touch is registered.
- Make sure the controls are always clean,dry,and that there is no object (e.g. a utensil or a cloth) covering them.Even a thin film of water may make the controls difficult to operate.

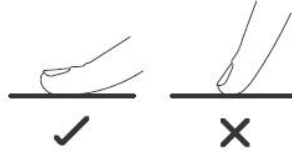

Choosing the right Cookware

Do not use cookware with jagged edges or a curved base.



Make sure that the base of your pan is smooth,sits flat against the glass,and is the same size as the cooking zone.Use pans whose diameter is as large as the graphic of the zone selected.Using a pot a slightly wider energy will be used at its maximum efficiency.If you use smaller pot efficiency could be less than expected. Always centre your pan on the cooking zone.

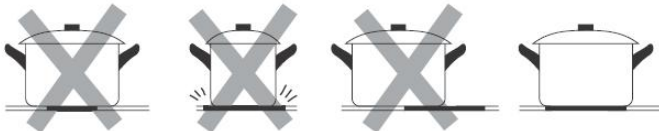

Always lift pans off the ceramic hob – do not slide, or they may scratch the glass.

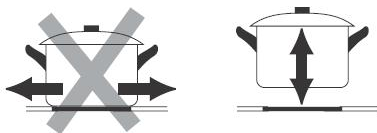

Using your Ceramic Hob

To start cooking

1. Place a suitable pan on the cooking zone that you wish to use.
 - Make sure the bottom of the pan and the surface of the cooking zone are clean and dry.
2. Touch the ON/OFF key (D) "ⓘ" for 1 second. After power on, the buzzer beeps once, all displays show "-", indicating that the ceramic hob has entered the state of standby mode.

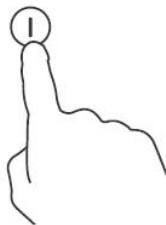
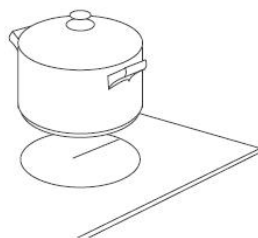

3. According to the heating zone where the pan is placed, select a relevant zone select key by pressing key (A) "a" or "b". The symbol selected will be displayed "n-0" or "u-0".
4. Select the power level by pressing the "+" key (C) or "-" key (B)
5. The power level will start at 0. Pressing the "+" will count up the power levels from 0 to 9 (max power) in numerical order. Pressing the "-" key will take the power straight from 0 to 9. Pressing the "-" key again will reduce the power level.

- If you don't choose a heat setting within 20 seconds, the ceramic hob will automatically switch off. You will need to start again at step 2.
- You can modify the heat setting at any time during cooking.

Using Child Lock Function

- You can lock the controls to prevent unintended use (for example children accidentally turning the cooking zones on).
- When the controls are locked, all the controls except the OFF control are disabled.

To lock the controls

Touch the child lock key (E)  for 2 seconds. The indicator above the child lock key will be on and the timer indicator will show "Loc".

To unlock the controls



1. Make sure the hob is turned on.
2. Touch and hold the keylock control for a while.
3. You can now start using your Induction hob.



When the hob is in the lock mode, all the controls are disabled except OFF, you can always turn the hob off with the OFF control in an emergency, but you shall unlock the hob first in the next operation.

Using the Timer

- You can set it to turn one cooking zone off after the set time is up.
- You can set the timer for up to 120 minutes.

1. Select the relevant cooking zone which is working by touching the zone select key (A) .
2. Press the timer key (F) , the timer indicators will show "0".
3. Using the "+" or "-" buttons, you can realize the setting of timing from 1 to 120 minutes.

4. When the time is set, it will begin to count down immediately. The indicator will return to show power level after 5 seconds.
 5. If you need to check the remaining time, you can operate step 1 and step 2 again.
 6. When cooking timer expires, the corresponding cooking zone will be switched off automatically. Other cooking zones will keep operating if they are turned on previously.
- The timer function only works when at least one cooking zone is turned on.

Using the Double Rings

It is possible to control double rings. When a dual cooking zone is activated, the two circuits are switched on at the same time. Activation of the external circuit is indicated by a pilot light upon the key (G) . If only the internal circuit is to be switched on, the external circuit can be switched off using the dual circuit key (G). Press the dual circuit key (G) again to reactivate the external circuit and the corresponding pilot light will switch on.

Care and maintenance



Warning

Always switch off the electricity supply before performing maintenance work. In the event of a fault, contact customer services.

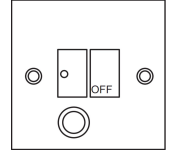

Care



Damaged power cables should be replaced by a competent person or qualified electrician.



For domestic use only.



Never place an empty pan on the hob as this will cause an error message to appear on the control panel.



When a cooking zone has been on for a long time, the surface remains hot for some time afterwards so do not touch the ceramic surface.



For sealed foods, please do not heat them before opening removing the lid so as to avoid any dangers of explosion due to heating expansion.



If the surface of the hob is cracked, disconnect from power supply to avoid any possibility of electric shocks.



Do not place rough or uneven pans on the hob, as they could damage the ceramic surface.



Avoid banging pots and pans down on the hob. The ceramic surface is tough but not unbreakable.



Do not put detergents or flammable materials beneath the hob.

Appliance cleanliness



Caution

- Avoid rubbing with any abrasive or with the base of the pans, etc, as this will wear the markings on the top of the ceramic hob over time.
- Clean the ceramic hob on a regular basis to prevent the build up of food residue.

> The appliance should be cleaned after use.

> The surface of the ceramic hob may be easily cleaned in the following way:

Type of dirt	Cleaning method	Cleaning materials
Lime scale	Apply white vinegar to the surface, then wipe it dry with soft cloth	Special ceramic cleaner
Burnt-on stains	Clean with damp cloth and dry it with a soft cloth	Special ceramic cleaner
Light stains	Clean with damp cloth and dry it with a soft cloth	Cleaning sponge
Melted plastics	Use a scraper suitable for ceramic glass to remove residue	Special ceramic cleaner

By means of a scraper immediately remove any aluminum foil bits, food spills, grease splashes, sugar marks and other high sugar content food from the surface in order to avoid damaging the hob. Subsequently clean the surface with some towel and appropriate product, rinse with water and dry by means of a clean cloth. Under no circumstance should sponges or abrasive cloths be used, also avoid using aggressive chemical detergents such as oven sprays and spot removers.

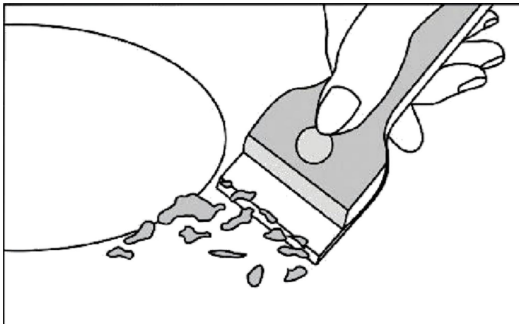

Trouble shooting

Before calling the customer services, please check that the appliance is correctly connected, any of the following cases are not covered by the guarantee

- > Damage caused by improper use, storage or maintenance.
- > Damage caused by unauthorised disassembly and repair.
- > Damage caused by misuse.
- > Using the ceramic hob for commercial purposes.

If an abnormality comes up, the ceramic hob will enter the protective state automatically and display corresponding protective codes:

Error Message	Possible Cause	What to do
E6	Press any key more than 10 seconds	Release the key and then the appliance reset automatically
H1	The temperature inside the appliance is too high.	Stop and cooling the appliance

The above are the judgment and inspection of common failures.

Please do not disassemble the unit by yourself to avoid any dangers and damages to the ceramic hob and please contact the supplier.

Technical Specification

Cooking Hob	CROWN VCP 32D
Cooking Zones	2 Zones
Supply Voltage	220-240V~
Installed Electric Power	3000W(230V~)
Product Size L×W×H(mm)	290X520X50
Building-in Dimensions A×B (mm)	260X490

Weight and Dimensions are approximate. Because we continually strive to improve our products we may change specifications and designs without prior notice.

Installation

Selection of installation equipment

Cut out the work surface according to the sizes shown in the drawing.

For the purpose of installation and use, a minimum of 5 cm space shall be preserved around the hole.

Be sure the thickness of the work surface is at least 30 mm. Please select heat-resistant work surface material to avoid larger deformation caused by the heat radiation from the hotplate. As shown below:

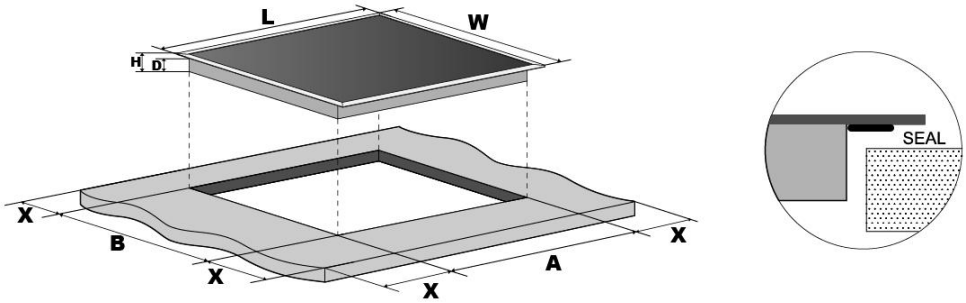

L(mm)	W(mm)	H(mm)	D(mm)	A(mm)	B(mm)	X(mm)
290	520	47	43	260	490	50 mini

Under any circumstances, make sure the ceramic cooker hob is well ventilated and the air inlet and outlet are not blocked. Ensure the ceramic cooker hob is in good work state. As shown below



Note: The safety distance between the hotplate and the cupboard above the hotplate should be at least 650 mm.

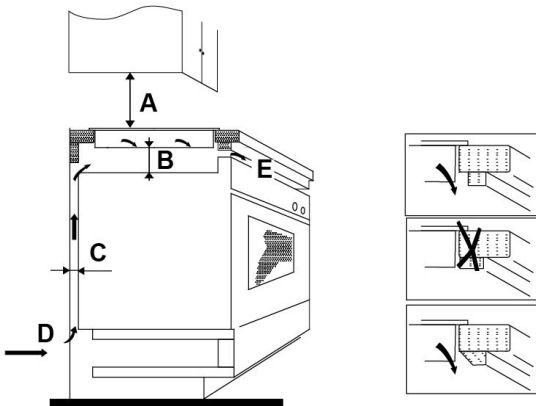

A(mm)	B(mm)	C(mm)	D	E
650	50 mini	20 mini	Air intake	Air exit 5mm

Before you install the hob,make sure that

- The work surface is square and level, and no structural members interfere with space requirements.
- The work surface is made of a heat-resistant material.
- If the hob is installed above an oven, the oven has a built-in cooling fan.
- The installation will comply with all clearance requirements and applicable standards and regulations.
- A suitable isolating switch providing full disconnection from the mains power supply is incorporated in the permanent wiring, mounted and positioned to comply with the local wiring rules and regulations.
The isolating switch must be of an approved type and provide a 3 mm air gap contact separation in all poles (or in all active [phase] conductors if the local wiring rules allow for this variation of the requirements).
- The isolating switch will be easily accessible to the customer with the hob installed.
- You consult local building authorities and by-laws if in doubt regarding installation.
- You use heat-resistant and easy-to-clean finishes (such as ceramic tiles) for the wall surfaces surrounding the hob.

When you have installed the hob,make sure that

- The power supply cable is not accessible through cupboard doors or drawers.
- There is adequate flow of fresh air from outside the cabinetry to the base of the hob.
- If the hob is installed above a drawer or cupboard space, a thermal protection barrier is installed below the base of the hob.
- The isolating switch is easily accessible by the customer

Installation

fig. 1

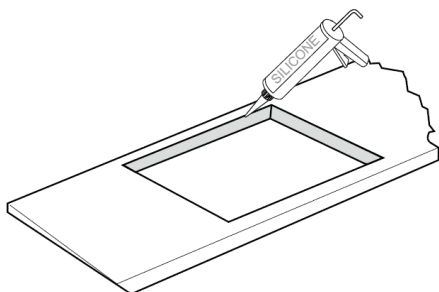

01



Cut out worktop to supplied dimensions shown (fig. 1) with suitable equipment. Seal the cut edge of the worktop using silicone or PTFE and allow to dry prior to fitting the hob.

fig. 2

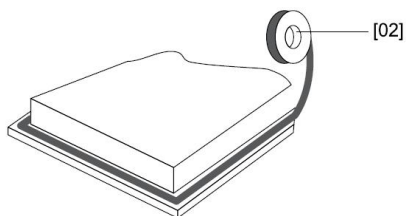

02



[04] x 1

Stretch out the supplied seal along the underside edge of the hob, ensuring the ends overlap.

03

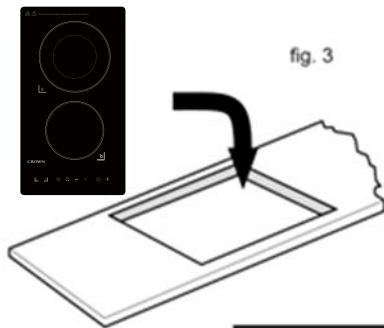

fig. 3



fig. 4

Do not use adhesive to fix the hob into the worktop. Once the seal is fitted position the hob into the cutout in the worktop. Apply gentle downwards pressure onto the hob to push it into the worktop ensuring a good seal around the outer edge (fig. 4)

Cautions

- 1.The ceramic hotplate must be installed by qualified personnel or technicians. We have professionals at your service.Please never conduct the operation by yourself.
- 2.The hob will not be installed directly above a dishwasher,fridge,freezer, washing machine or clothes dryer,as the humidity may damage the hob electronics.
- 3.The ceramic hotplate shall be installed such that better heat radiation can be ensured to enhance its reliability.
- 4.The wall and induced heating zone above the table surface shall withstand heat.
- 5.To avoid any damage,the sandwich layer and adhesive must be resistant to heat.

Connecting the hob to the mains power supply

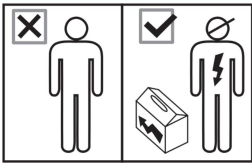

All installation work must be carried out by a competent person or qualified electrician. Before connecting the mains supply ensure that the mains voltage corresponds to the voltage on the rating plate inside the cooker hood.

Warning: THIS APPLIANCE MUST BE ARTHED.



This hob must be connected to the mains power supply only by a suitably qualified person. Before connecting the hob to the mains power supply,check that:

- 1.The domestic wiring system is suitable for the power drawn by the hob.
 - 2.The voltage corresponds to the value given in the rating plate
 - 3.The power supply cable sections can withstand the load specified on the rating plate.
- To connect the hob to the mains power supply,do not use adapters,reducers or branching devices,as they can cause overheating and fire.
The power supply cable must not touch any hot parts and must be positioned so that its temperature will not exceed 75°C at any point.



Check with an electrician whether the domestic wiring system is suitable without alterations.Any alterations must only be made by a qualified electrician.

This appliance is supplied with a 3 core mains cable coloured as follows:

Brown = L or Live

Blue = N or Neutral

Green and Yellow=E or Earth 

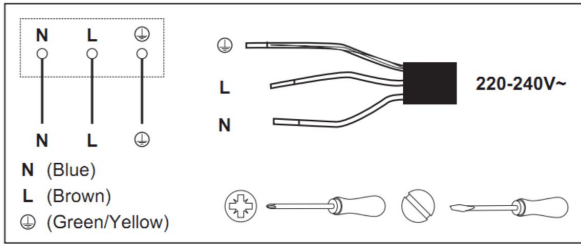

This appliance requires a 16 Amp Miniature Circuit Breaker.

- If the cable is damaged or to be replaced, the operation must be carried out the by after-sale agent with dedicated tools to avoid any accidents.
- If the appliance is being connected directly to the mains an omnipolar circuit-breaker must be installed with a minimum opening of 3mm between contacts.
- The installer must ensure that the correct electrical connection has been made and that it is compliant with safety regulations.
- The cable must not be bent or compressed.
- The cable must be checked regularly and replaced by authorised technicians only.

 <p>DISPOSAL: Do not dispose this product as unsorted municipal waste. Collection of such waste separately for special treatment is necessary.</p>	<p>This appliance is labeled in compliance with European directive 2011/65/EU for Waste Electrical and Electronic Equipment (WEEE). By ensuring that this appliance is disposed of correctly, you will help prevent any possible damage to the environment and to human health, which might otherwise be caused if it were disposed of in the wrong way.</p> <p>The symbol on the product indicates that it may not be treated as normal household waste. It should be taken to a collection point for the recycling of electrical and electronic goods.</p> <p>This appliance requires specialist waste disposal. For further information regarding the treatment, recover and recycling of this product please contact your local council, your household waste disposal service, or the shop where you purchased it.</p> <p>For more detailed information about treatment, recovery and recycling of this product, please contact your local city office, your household waste disposal service or the shop where you purchased the product.</p>
---------------------------------------------------------------------------------------------------------------------------------------------------------------------------------------------------------------------------------------------	-----------------------------------------------------------------------------------------------------------------------------------------------------------------------------------------------------------------------------------------------------------------------------------------------------------------------------------------------------------------------------------------------------------------------------------------------------------------------------------------------------------------------------------------------------------------------------------------------------------------------------------------------------------------------------------------------------------------------------------------------------------------------------------------------------------------------------------------------------------------------------------------------------------------------------------------------------------------------------------------------------------------------------------------------------

