

Rohinson®

Εγχειρίδιο οδηγιών

R-5650 Παγωτομηχανή 2in1 Soft and Serve



scan for recipes



Διαβάστε προσεκτικά και κρατήστε τις οδηγίες για μελλοντική αναφορά

ΠΡΟΦΥΛΑΞΕΙΣ ΑΣΦΑΛΕΙΑΣ

Όταν χρησιμοποιείτε ηλεκτρικές συσκευές, πρέπει πάντα να ακολουθείτε τις βασικές προφυλάξεις ασφαλείας για να μειώσετε τον κίνδυνο πυρκαγιάς, ηλεκτροπληξίας και τραυματισμού όπως παρακάτω:

1. Διαβάστε προσεκτικά όλες τις οδηγίες πριν από τη λειτουργία και αποθηκεύστε για μελλοντική αναφορά.
2. Αυτή η συσκευή προορίζεται μόνο για κανονική οικιακή χρήση.
3. Αυτή η συσκευή δεν προορίζεται για χρήση από άτομα (συμπεριλαμβανομένων των παιδιών) με μειωμένες σωματικές, αισθητηριακές ή διανοητικές ικανότητες ή έλλειψη εμπειρίας και γνώσης, εκτός εάν τους έχει δοθεί επίβλεψη ή έχουν λάβει οδηγίες σχετικά με τη χρήση της συσκευής από άτομο υπεύθυνο για την ασφάλειά τους.
4. Τα μικρά παιδιά πρέπει να επιβλέπονται για να διασφαλιστεί ότι δεν παίζουν με τη συσκευή.
5. Χρησιμοποιήστε το σε στεγνή και σταθερή επιφάνεια. Μην τοποθετείτε τη συσκευή σε σόμπα ζεστού αερίου ή κοντά σε ζεστή σόμπα και μην αγγίζετε οποιαδήποτε ζεστή επιφάνεια.
6. Τοποθετήστε προσεκτικά αυτό το προϊόν. Εάν συγκρουστεί, μπορεί να προκαλέσει τη μη λειτουργία της συσκευής.
7. Μην κρεμάτε το καλώδιο τροφοδοσίας πάνω από τραπέζι ή πάγκο, μην αγγίζετε καμία ζεστή επιφάνεια και μην το αφήνετε να δεθεί.
8. Για προστασία από κίνδυνο ηλεκτροπληξίας, πυρκαγιάς ή τραυματισμού, μην βυθίζετε το καλώδιο τροφοδοσίας, το βύσμα ή τη βάση του κινητήρα σε νερό ή οποιαδήποτε μορφή υγρού.
9. Εάν το καλώδιο τροφοδοσίας έχει υποστεί ζημιά, πρέπει να αντικατασταθεί πριν από περαιτέρω χρήση από τον κατασκευαστή, τον αντιπρόσωπο σέρβις ή παρόμοια ειδικευμένα άτομα για να αποφευχθεί ο κίνδυνος.
10. Αποσυνδέστε όταν δεν χρησιμοποιείται και πριν από τον καθαρισμό, την αποσυναρμολόγηση και τη συναρμολόγηση.
11. Απενεργοποιήστε τη συσκευή και αποσυνδέστε την παροχή πριν αλλάξετε αξεσουάρ ή πλησιάσετε εξαρτήματα που κινούνται κατά τη χρήση.
12. Εάν η πρίζα τοίχου είναι χαλαρή, ενδέχεται να υπερθερμανθεί κατά τη χρήση. Εάν συμβεί αυτό, ζητήστε αμέσως βοήθεια από εξειδικευμένο προσωπικό συντήρησης.
13. Η χρήση αξεσουάρ που δεν συνιστώνται από τον κατασκευαστή μπορεί να προκαλέσει πυρκαγιά, ηλεκτροπληξία ή τραυματισμό άλλων.
14. Πριν χρησιμοποιήσετε το προϊόν, βεβαιωθείτε ότι έχουν εγκατασταθεί όλα τα εξαρτήματα.
15. Εάν η συσκευή δεν πρόκειται να χρησιμοποιηθεί για μεγάλο χρονικό διάστημα, καθαρίστε την, τυλίξτε την στην αρχική συσκευασία και αποθηκεύστε την σε αεριζόμενο και ξηρό μέρος.
16. Βεβαιωθείτε ότι η τάση είναι εντός του ονομαστικού εύρους τάσης και ότι η γείωση της πρίζας είναι σε καλή κατάσταση. Εάν το καλώδιο τροφοδοσίας έχει υποστεί ζημιά, πρέπει να αντικατασταθεί από τον κατασκευαστή ή τον αντιπρόσωπο σέρβις του ή από ειδικευμένο ηλεκτρολόγο άτομο για να αποφευχθεί ο κίνδυνος.

17. Μην το χρησιμοποιείτε σε εξωτερικούς χώρους, μην το χρησιμοποιείτε σε εσωτερικούς χώρους. μην γυρίζετε αυτό το προϊόν ανάποδα ή το γέροντε 45 μοίρες.
 18. Για να αποφύγετε ηλεκτροπληξία, μην ρίχνετε νερό σε καλώδια, βύσματα και αεραγωγούς και μην βυθίζετε ηλεκτρικές συσκευές σε νερό ή άλλα υγρά
 19. Αποσυνδέστε τη συσκευή μετά τη χρήση ή πριν από τον καθαρισμό. Μην χρησιμοποιείτε αξεσουάρ που δεν συνιστώνται από τον κατασκευαστή.
 20. Μην χρησιμοποιείτε το μηχάνημα κοντά σε φλόγες, εστίες ή σόμπες. Κρατήστε το μηχάνημα τουλάχιστον 20 cm μακριά από άλλα αντικείμενα. απόσταση, για να εξασφαλιστεί καλό αποτέλεσμα απαγωγής θερμότητας, μετά το κλείσιμο, δεν επιτρέπεται η επανεκκίνηση αμέσως και απαιτείται καθυστέρηση 3 λεπτών για να ξεκινήσει ξανά.
 21. Μην ξεκινάτε συχνά το διακόπτη του κουμπιού λειτουργίας (βεβαιωθείτε ότι το διάστημα είναι τουλάχιστον 3 λεπτά) για να αποφύγετε την καταστροφή του κομπρέσορα.
 22. Μην τοποθετείτε μεταλλικά φύλλα ή άλλες ηλεκτρικές συσκευές στη συσκευή για να αποφύγετε πυρκαγιά και βραχυκύκλωμα.
 23. Μην ενεργοποιείτε το ρεύμα εγκαταστήστε τις λεπίδες ανάμιξης ή τον κάδο παγωτού. Αποφύγετε να καταστρέψετε τον κάδο ανάμιξης χτυπώντας το ή τις πλευρές του.
 24. Η αρχική θερμοκρασία των υλικών τροφίμων είναι 15-25 °C . Μην βάζετε τις πρώτες ύλες στο ψυγείο για προκατάφυξη, γιατί είναι εύκολο να φράζουν οι λεπίδες ανάμιξης πριν σχηματιστεί το παγωτό.
 25. Μην χρησιμοποιείτε σκόνη απορρυπαντικού ή σκληρά σκεύη για καθαρισμό. Το φινι τροφοδοσίας πρέπει να αποσυνδεθεί πριν από τον καθαρισμό, τη συντήρηση ή την πλήρωση της συσκευής.
 26. Τα παιδιά κάτω των 8 ετών και τα άτομα με μειωμένες σωματικές, αισθητηριακές ή διανοητικές ικανότητες ή έλλειψη εμπειρίας και γνώσης, χρειάζονται επίβλεψη ή οδηγίες από ενήλικα πριν χρησιμοποιήσουν αυτό το προϊόν και θα πρέπει να γνωρίζουν τους σχετικούς κινδύνους. Ο καθαρισμός και η συντήρηση δεν πρέπει να πραγματοποιούνται από παιδιά χωρίς επίβλεψη. Τα παιδιά θα πρέπει να επιβλέπονται για να διασφαλιστεί ότι δεν παίζουν με αυτό το προϊόν.
 27. Αυτό το προϊόν προορίζεται για οικιακές και παρόμοιες χρήσεις, όπως χώροι κουζίνας προσωπικού σε καταστήματα, γραφεία και άλλα περιβάλλοντα εργασίας, αγροικίες και μη λιανικές χρήσεις σε ξενοδοχεία, μοτέλ και άλλα οικιστικά περιβάλλοντα.
 28. Λειτουργία προστασίας εκκίνησης συμπίεστη: Λόγω των χαρακτηριστικών του ίδιου του συμπίεστη διατηρήστε ανεμόδιστο το περίβλημα του προϊόντος ή την είσοδο και έξοδο αέρα. Μην χρησιμοποιείτε μηχανικές συσκευές ή άλλες μεθόδους. Για να επιταχύνετε τη διαδικασία απόψυξης, εκτός εάν επιτρέπεται από τον κατασκευαστή: Μην καταστρέψετε τις γραμμές του συστήματος ψύξης.
29. Προειδοποίηση: Μην χρησιμοποιείτε τη συσκευή ως χώρο αποθήκευσης τροφίμων.
Γρανίτα (slushie), μαλακό παγωτό, κρύα ροφήματα, μιλκσέικ Ελάχιστη ποσότητα εισαγωγή: 650ml (g)
Μέγιστος όγκος για slushie: 1200ml
Μέγιστη ποσότητα εισόδου για μαλακό παγωτό: 750g
Μέγιστη ποσότητα εισόδου για κρύα ποτά: 1600ml



ΓΝΩΡΙΣΤΕ ΤΗ ΣΥΣΚΕΥΗ ΣΑΣ

Πριν χρησιμοποιήσετε το μηχάνημα για πρώτη φορά, βεβαιωθείτε ότι διατηρείται σε όρθια θέση για τουλάχιστον 2 ώρες.

Ο κύλινδρος ανάμιξης έχει διακόπτη προστασίας κλειδώματος. Απαγορεύεται η αφαίρεση του κάδου όταν λειτουργεί.

- Το καπάκι δεν μπορεί να αφαιρεθεί όταν το μηχάνημα βρίσκεται σε λειτουργία. Μην προσθέτετε μαγειρεμένα συστατικά, παγάκια ή στερεά συστατικά όπως φρούτα, παγωτά ή κατεψυγμένα φρούτα, διαφορετικά το μηχάνημα θα υποστεί ζημιά.
- Όταν χρησιμοποιείτε τη θύρα τροφοδοσίας για να εγχύσετε υγρά συστατικά, ρίξτε αργά για να αποφύγετε το πιτσίλισμα. Μην εισάγετε αιχμηρά αντικείμενα όπως μαχαίρια, πιρουίνια, ξυλάκια κ.λπ. στη θύρα τροφοδοσίας.
- Όταν προσθέτετε υγρά συστατικά, βεβαιωθείτε ότι η λαβή και η κεφαλή εξώθησης βρίσκονται σε κλειστή κατάσταση, διαφορετικά το υγρό θα διαρρέυσει γρήγορα από τη θύρα εξώθησης.
- Όλα τα συστατικά πρέπει να περιέχουν τουλάχιστον 6% ζάχαρη. Εάν η περιεκτικότητα σε ζάχαρη είναι χαμηλότερη από 6%, μπορείτε να προσθέσετε σιρόπι ή να χαμηλώσετε τα εργαλεία. Εάν χρησιμοποιείτε συστατικά χωρίς ζάχαρη ή συστατικά με περιεκτικότητα σε ζάχαρη μικρότερη από 6%, το μηχάνημα θα υποστεί ζημιά.
- Όταν χρησιμοποιείτε τη διαδικασία "spiked slushie", όλα τα συστατικά πρέπει να περιέχουν μεταξύ 2,8% και 16% αλκοόλ.
- Πριν χρησιμοποιήσετε το μηχάνημα, μπορείτε να βάλετε τα υγρά συστατικά στο ψυγείο για να κρυώσουν (μην τα βάζετε στην κατάψυξη, η θερμοκρασία δεν πρέπει να είναι μικρότερη από 5°C) και, στη συνέχεια, να τα προσθέσετε στον κάδο ανάμιξης. Η ψύξη των συστατικών μπορεί να εξοικονομήσει χρόνο παραγωγής.
- Για να έχετε την τέλεια γεύση, χρησιμοποιήστε το κουμπί για να προσαρμόσετε τη ρύθμιση.
- Εάν το τελικό τρόφιμο δεν μπορεί να συμπιεστεί τραβώντας τη λαβή, προσθέστε λίγο κατάλληλο ζωμό.
- Εάν στην οθόνη εμφανίζεται η ένδειξη «EEE», σταματήστε το μηχάνημα για 5-10 λεπτά, επανεκκινήστε το μηχάνημα, επιλέξτε τη λειτουργία εξώθησης και εξώθηστε το τελικό προϊόν.
- Για να εξασφαλιστεί η καλύτερη γεύση των τροφίμων, το μηχάνημα διατηρεί τα τρόφιμα κρύα για 2 ώρες από προεπιλογή. Εάν δεν έχει τελειώσει η διαδικασία μέσα σε 2 ώρες, συνιστάται να τα πιέσετε όλα σε ένα δοχείο και να τα βάλετε στο ψυγείο.
- Το παγωτό και τα μιλκσέικ θα έχουν χειρότερη γεύση αφού παραμείνουν λειτουργία διατήρησης κρύου για μεγάλο χρονικό διάστημα, με αποτέλεσμα μεγαλύτερη συσσώρευση και υπολείμματα. Συνιστάται να απολαύσετε ή να αποθηκεύσετε το παγωτό μέσα σε μισή ώρα από τη λειτουργία διατήρησης του κρύου για να εξασφαλίσετε την καλύτερη γεύση.
- Εκτός από τη λειτουργία παγωτού, μην χρησιμοποιείτε το κάλυμμα εξώθησης (Squeeze-out) για άλλες λειτουργίες για να μην επηρεαστεί η εξώθηση.
- Όταν πιέζετε για να σερβίρετε το παγωτό, χρησιμοποιήστε τη λειτουργία εξώθησης για να το αποσπάσετε πιο γρήγορα και καθαρά.
- Όταν χρησιμοποιείτε το ράφι αποθήκευσης κώνου, μην χρησιμοποιείτε δύναμη για να πιέσετε προς τα κάτω, διαφορετικά θα προκληθεί ζημιά στα αξεσουάρ.

- Το κλείσιμο του μηχανήματος θα σταματήσει τις λεπίδες ανάδευσης και την ψύξη, επομένως θα πρέπει να διατηρήσετε το μηχάνημα σε λειτουργία εάν θέλετε να σερβίρετε το τελικό φαγητό.
- Πατήστε και κρατήστε πατημένο το κουμπί "Level" (επίπεδο) για έξοδο από το τρέχον πρόγραμμα και είσοδο στην κατάσταση απενεργοποίησης οθόνης.
- Ανάλογα με τα συστατικά, τον όγκο και τη θερμοκρασία εκκίνησης, η παρασκευή του ποτού μπορεί να διαρκέσει 15 έως 60 λεπτά.

scan for recipes



Μέρη της συσκευής

1. Ράφι αποθήκευσης κώνων (χωρητικότητα 7 μεσαίων κώνων)
2. Κυρίως σώμα
3. Κουμπί επιλογής προγραμμάτων
4. Εξατμιστής
5. Λεπίδα ανάδευσης
6. Κύλινδρος (κάδος) ανάμιξης διπλής επίστρωσης
7. Αφαιρούμενος δίσκος σταγόνων
8. Κάλυμμα
9. Αφαιρούμενο διακοσμητικό κάλυμμα
10. Κάλυμμα συμπίεσης
11. Κινητή κεφαλή εξώθησης (squeeze out)
12. Λαβή
13. Πείρος στερέωσης λαβής
14. Πολυλειτουργική βούρτσα καθαρισμού
15. Δακτύλιος στεγανοποίησης
16. Διακόπτης προστασίας κλειδώματος κάδου ανάμιξης
17. Κουμπί μενού

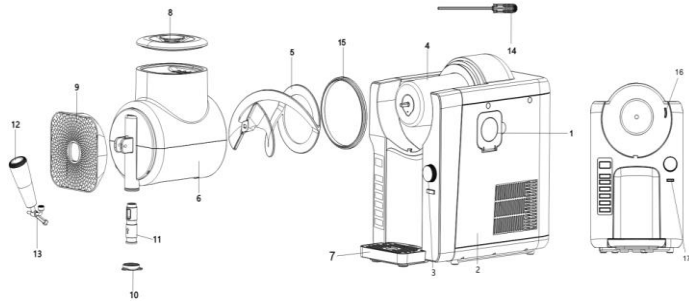

Σημείωση: Ο κύλινδρος ανάμιξης έχει λειτουργία προστασίας όταν αφαιρείται. Εάν ο κύλινδρος ανάμιξης περιστραφεί ή αφαιρεθεί κατά τη λειτουργία του μηχανήματος, το μηχάνημα σταματά να λειτουργεί, ο βομβητής ακούγεται δύο φορές, η οθόνη αναβοσβήνει και το μηχάνημα εισέρχεται σε κατάσταση προστασίας. Μετά από 3 λεπτά, η λειτουργία προστασίας τερματίζεται και το μηχάνημα εισέρχεται σε κατάσταση αναμονής μετά από ένα λεπτό παύσης λειτουργίας. Ο κύλινδρος ανάμιξης πρέπει να εγκατασταθεί στη θέση του πριν από την εκκίνηση του μηχανήματος.

- Το κάλυμμα Squeeze-out είναι μόνο για τη λειτουργία μαλακού παγωτού. Μην χρησιμοποιείτε το κάλυμμα συμπίεσης όταν χρησιμοποιείτε άλλες λειτουργίες για να μην επηρεαστεί η εξώθηση.
- Πατήστε παρατεταμένα το κουμπί "Level" για έξοδο από το τρέχον πρόγραμμα και είσοδο στην κατάσταση επιλογής προγράμματος/γρاناζιού.

Πριν από την πρώτη χρήση

1. Συνδέστε το τροφοδοτικό, ο βομβητής ηχεί, η οθόνη και η ενδεικτική λυχνία ανάβουν και η συσκευή εισέρχεται σε κατάσταση αναμονής μετά από 1 δευτερόλεπτο. Η ενδεικτική λυχνία "slushie" είναι αναμμένη και η οθόνη εμφανίζει την προεπιλεγμένη θέση ταχυτήτων "LE :04".
2. Εάν δεν βρίσκεται σε λειτουργία για 30 δευτερόλεπτα, το μηχάνημα θα ηχήσει μία φορά και θα εισέλθει αυτόματα στην κατάσταση απενεργοποίησης οθόνης. Πατήστε οποιοδήποτε πλήκτρο για να ζητηνήσετε το μηχάνημα και στην οθόνη θα εμφανιστεί "LE : 04". Σε οποιαδήποτε κατάσταση, πατήστε

και κρατήστε πατημένο το κουμπί "Level" για 2 δευτερόλεπτα για έξοδο από την τρέχουσα λειτουργία και είσοδο στην κατάσταση απενεργοποίησης οθόνης.

3. Οι χρήστες μπορούν να πατήσουν το κουμπί "Menu" για να επιλέξουν το επιθυμητό πρόγραμμα (γρανίτα- slushie, μαλακό παγωτό-soft ice cream, αλκοολούχα γρανίτα-spiked slushie, κρύο ρόφημα- cold drink, milkshake-μιλκσέικ, extrude/clean-εξώθηση/καθαρισμό) για κάθε λειτουργία, η αντίστοιχη ενδεικτική λυχνία είναι αναμμένη.

4. Πατήστε το κουμπί μενού για να επιλέξετε το πρόγραμμα που θέλετε να φτιάξετε κρύα ποτά ή περιστρέψτε το κουμπί "Level" για να ρυθμίσετε τη σκληρότητα διαφορετικών επιπέδων.

5. Όταν η παρασκευή φτάσει στο προκαθορισμένο επίπεδο, η οθόνη εμφανίζει αυτόματα "COOL". Το μηχάνημα ηχεί 3 φορές και, στη συνέχεια, το μηχάνημα εισέρχεται σε κατάσταση ψυχρής διατήρησης. Η κατάσταση ψυχρής διατήρησης είναι 2 ώρες από προεπιλογή, μετά από αυτό σβήνει η αντίστοιχη ενδεικτική λυχνία λειτουργίας. Το μηχάνημα τερματίζεται αυτόματα και εισέρχεται σε κατάσταση απενεργοποίησης οθόνης.

6. Όταν το μηχάνημα εισέρχεται σε κατάσταση ψυχρής διατήρησης και η οθόνη εμφανίζει " COOL" αυτό σημαίνει ότι το προκαθορισμένο πρόγραμμα έχει ολοκληρωθεί. Τραβήξτε προς τα κάτω τη λαβή για να αποσπάσετε το περιεχόμενο. Όταν πιέζετε το παγωτό, προσθέστε το "Squeeze-out cover accessory"

7. Οι χρήστες μπορούν να πατήσουν το κουμπί "Menu" για να επιλέξουν τη λειτουργία "Εξώθηση / καθαρισμός" και, στη συνέχεια, πατήστε το κουμπί "Level" για επιβεβαίωση και εκκίνηση του μηχανήματος για γρήγορο καθαρισμό. Ο προεπιλεγμένος χρόνος καθαρισμού είναι 5 λεπτά.

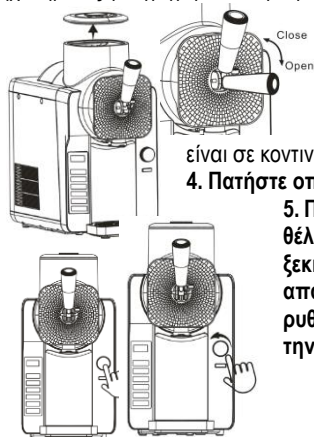

1. Συνδέστε το τροφοδοτικό.

2. Ανοίξτε το καπάκι στο πάνω μέρος του μπολ ανάμιξης.

3. Προσθέστε υγρά συστατικά μέσω της θύρας τροφοδοσίας και κλείστε το καπάκι. Βεβαιωθείτε ότι η λαβή

είναι σε κεντρική θέση πριν προσθέσετε υγρά συστατικά.

4. Πατήστε οποιοδήποτε πλήκτρο για να ενεργοποιήσετε το μηχάνημα.

5. Πατήστε το κουμπί μενού για να επιλέξετε το πρόγραμμα που θέλετε να φτιάξετε. Το προκαθορισμένο πρόγραμμα θα ξεκινήσει από την προεπιλεγμένη ταχύτητα. Εάν είναι απαραίτητο, μπορείτε να περιστρέψετε το κουμπί για να ρυθμίσετε το γρανάζι ανάλογα με τις ανάγκες σας για να έχετε την ιδανική γεύση.

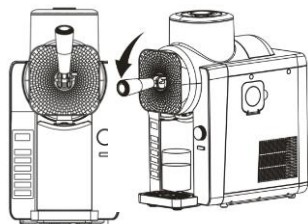

6. Όταν το φαγητό φτάσει στο προκαθορισμένο επίπεδο, η οθόνη εμφανίζει αυτόματα "COOL", το μηχάνημα ηχεί 3 φορές και, στη συνέχεια, εισέρχεται σε κατάσταση διατήρησης κρύου.

7. Αφού φτιάξετε το φαγητό, τραβήξτε τη λαβή για να αποσπάσετε το φαγητό και απολαύστε το αμέσως.

Σημείωση:1. Ο τερματισμός λειτουργίας της συσκευής θα σταματήσει επίσης την ανάδευση της λεπίδας και της ψύξης.

Εάν θέλετε να μοιραστείτε το τελικό φαγητό, πρέπει να διατηρήσετε τη συσκευή σε λειτουργία. **2.** Όταν το φαγητό καταψύχεται στη ρύθμιση που έχετε ορίσει, η οθόνη δείχνει "COOL", η κύρια μονάδα ηχεί 3 φορές και εισέρχεται σε κατάσταση διατήρησης κρύου. Η συσκευή θα συνεχίσει να λειτουργεί για να διατηρεί την παρασκευή σας στην ιδανική θερμοκρασία έτοιμη για σερβίρισμα. **3.** Ανάλογα με τα συστατικά, τον όγκο και την αρχική θερμοκρασία, μπορεί να χρειαστούν 15 έως 60 λεπτά για να γίνει το φαγητό.

Περιγραφή προκαθορισμένου προγράμματος & λειτουργιών

Προεπιλογές	Προεπιλεγμένη ταχύτητα	Ρυθμιζόμενη ταχύτητα και χρονικό εύρος
Γρανίτα	LE:04	1-9 ταχύτητες: Αν σας αρέσει η συμπαγή υφή στη γρανίτα μπορείτε να επιλέξετε χαμηλή ταχύτητα, αν σας αρέσει μια πιο chewie, μπορείτε να επιλέξετε μια υψηλή ταχύτητα
Μαλακό παγωτό	LE:04	1-6 ταχύτητες: Αν σας αρέσει το πιο μαλακό παγωτό, επιλέξτε χαμηλή ταχύτητα. Αν σας αρέσει το σκληρότερο παγωτό, επιλέξτε μια υψηλή ταχύτητα.
Αλκοολούχα γρανίτα	LE:04	1-8 ταχύτητες: Αν σας αρέσει η συμπαγή υφή στη γρανίτα μπορείτε να επιλέξετε χαμηλή ταχύτητα, αν σας αρέσει μια πιο chewie, μπορείτε να επιλέξετε μια υψηλή ταχύτητα
Κρύο ρόφημα	LE:02	1-6 ταχύτητες
Μιλκσέικ	LE:03	1-4 ταχύτητες
Εξώθηση / καθαρισμός		Προεπιλογή: 5 λεπτά



slushie -γρανίτα
soft ice cream – μαλακά παγωτό μηχανής
spiked slushie- αλκοολούχα γρανίτα
cold drink – κρύο ρόφημα
milkshake - μιλκσεικ
extrude/clean - Εξώθηση / καθαρισμός

Κάθε προκαθορισμένο πρόγραμμα ξεκινά από μια προεπιλεγμένη ρύθμιση για ιδανική γεύση. Εάν είναι απαραίτητο, προσαρμόστε τη ρύθμιση στην επιθυμητή γεύση φαγητού.

Οδηγός χρήσης εξοπλισμού εργασίας του προγράμματος. Για τα συγκεκριμένα συστατικά και εξοπλισμό, ανατρέξτε στις ακόλουθες συνταγές.

Πρόγραμμα	Στοιχείο	650ML	1000ML	1200ML	1600ML
Γρανίτα-Sushie	Coca-Cola Slushie	LE:02	LE: 04~05	LE: 06~07	✓
	Pepsi Cola Slushie	LE:01	LE:02	LE:03	✓
	Το Slushie υψηλής περιεκτικότητας σε ζάχαρη περιέχει περισσότερο από 11% ζάχαρη	LE:04	LE:05	LE:06	✓
Μαλακό παγωτό	παγωτό	650g LE: 03-LE: 04	750g LE:04-LE:06	✓	✓
Αλκοολούχα γρανίτα	Γρανίτα	LE:03-LE:04	LE:05-LE:06	LE:07-LE:08	✓
Κρύο ρόφημα	Τακτικά κρύα ποτά	LE:01-LE:02	LE:03	LE:04	LE:05
Μιλκσέικ	Κανονικό μιλκσέικ	LE:02	LE:03	LE:04	✓

Το κάλυμμα Squeeze-out προορίζεται μόνο για λειτουργία μαλακού παγωτού. Μην χρησιμοποιείτε το κάλυμμα συμπίεσης όταν χρησιμοποιείτε άλλες λειτουργίες για να μην επηρεαστεί η εξώθηση. Δεν είναι κατάλληλο για την παρασκευή κρύων ποτών χωρίς ζάχαρη ή χαμηλής περιεκτικότητας σε ζάχαρη. Εάν χρησιμοποιείτε συστατικά χωρίς ζάχαρη ή συστατικά με περιεκτικότητα σε ζάχαρη κάτω από 6%, το μηχάνημα θα υποστεί ζημιά.

Πατήστε παρατεταμένα για να περιστρέψετε το κουμπί "Level" για έξοδο από το τρέχον πρόγραμμα και είσοδο στην κατάσταση απενεργοποίησης οθόνης.

Οδηγίες συναρμολόγησης

Πριν από την πρώτη χρήση, βεβαιωθείτε ότι η συσκευή παραμένει σε όρθια θέση για τουλάχιστον 2 ώρες.

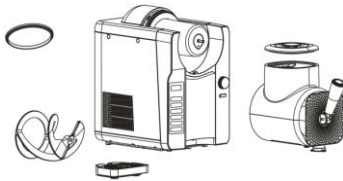

1. Πριν από τη χρήση, βεβαιωθείτε ότι όλα τα μέρη έχουν καθαριστεί καλά και ότι η βάση του κινητήρα έχει τοποθετηθεί σε

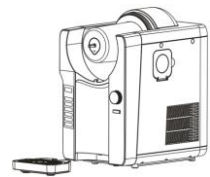

επίπεδη επιφάνεια. Τοποθετήστε σε μια σταθερή, επίπεδη επιφάνεια.

2. Τοποθετήστε το αφαιρούμενο δίσκο σταγόνων στο κάτω μέρος της κύριας μονάδας, μέχρι να ασφαλίσει στη θέση του.

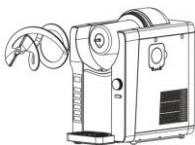

3. Τοποθετήστε πρώτα τον δακτύλιο στεγανοποίησης στο μεταλλικό βαρέλι, τον δακτύλιο στερέωσης και, στη συνέχεια, τοποθετήστε τη λεπίδα ανάδευσης στο μεταλλικό βαρέλι.

4. Κλειδώστε τον κύλινδρο ανάμιξης/κάδο στο σώμα του μηχανήματος, περιστρέψτε τον δεξιόστροφα για να τον ασφαλίσετε

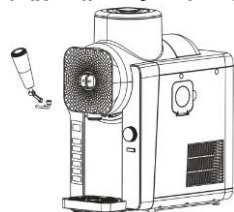
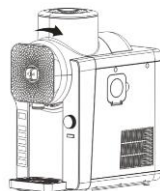

5. Τοποθετήστε τη ράβδο ώθησης-έλιξης στην οπή και τοποθετήστε το μάνδαλο και σφίξτε το.

Οδηγίες συναρμολόγησης

κεφαλής εξώθησης

1. Χρησιμοποιήστε τη λαβή της βούρτσας καθαρισμού πολλαπλών λειτουργιών για να σπρώξετε την κινητή κεφαλή του εξωθητή στην κατάλληλη θέση. Η λαβή της βούρτσας μπορεί να είναι ως εργαλείο για την ώθηση της κεφαλής εξώθησης, εγκατάστασης ή απεγκατάστασης

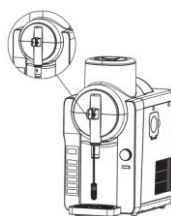

2. Περιστρέψτε το διακοσμητικό κάλυμμα και τοποθετήστε το στο βαρέλι ανάμιξης.

3. Τοποθετήστε τη λαβή στο κινητό συγκρότημα εξώθησης.

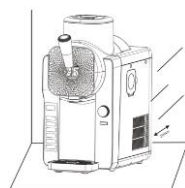
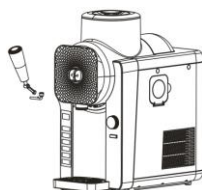
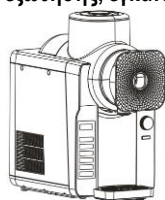

4. Τοποθετήστε τον πείρο στερέωσης.

5. Κρατήστε το μηχάνημα τουλάχιστον 20 cm μακριά από άλλα αντικείμενα για να εξασφαλίσετε καλή απαγωγή θερμότητας.

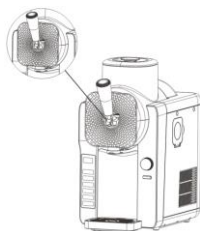

Καθαρισμός

Σε αυτήν τη λειτουργία, οι λεπίδες ανάμιξης θα γυρίσουν, αλλά ο κομπρέσορας δεν θα κρυώσει, για να καθαρίσει το εσωτερικό του κυλίνδρου ανάμιξης. Μετά από κάθε χρήση του μηχανήματος ή ενός προγράμματος καθαρισμού, πλύνετε όλα τα μέρη στο χέρι ή στο πλυντήριο πιάτων για να βεβαιωθείτε ότι η συσκευή είναι καλά καθαρή.

1. Πιέστε για έξοδο υπολείμματα.



2. Πατήστε και κρατήστε πατημένο το περιστροφικό κουμπί "Level" για έξοδο από το τρέχον πρόγραμμα και πατήστε το μενού για να εισέλθετε στο πρόγραμμα καθαρισμού "Clean".
 3. Προσθέστε ζεστό νερό στη γραμμή μέγιστης χωρητικότητας.
 4. Η λεπίδα ανάδευσης θα περιστραφεί αυτή τη στιγμή για να καθαρίσει το εσωτερικό τοίχωμα του κυλίνδρου ανάμιξης.
 5. Το πρόγραμμα καθαρισμού λειτουργεί για 5 λεπτά από προεπιλογή. Αφού ολοκληρωθεί το πρόγραμμα "καθαρισμού", μπορείτε να τραβήξετε τη ράβδο ώθησης για να στραγγίξετε όλο το νερό στο βαρέλι ανάμιξης. Προσθέστε καθαρό νερό και αποστραγγίστε το νερό επανειλημμένα κατά τη λειτουργία.
- Επαναλαμβανόμενος καθαρισμός.
6. Πατήστε και κρατήστε πατημένο το κουμπί για έξοδο από αυτήν τη λειτουργία.

Σημείωση: 1. Όταν χρησιμοποιείτε τη ράβδο έλξης για να απελευθερώσετε νερό, το νερό θα ρέει γρήγορα. Βεβαιωθείτε ότι χρησιμοποιείτε ένα μεγάλο κύπελλο ή μπολ για να το πιάσετε. 2. Χρησιμοποιήστε τη λειτουργία καθαρισμού κατά τον καθαρισμό. Η χρήση άλλου μενού για καθαρισμό θα προκαλέσει ζημιά στο μηχάνημα. Για περισσότερες λεπτομερείς σχετικά με τον καθαρισμό εξαρτημάτων μετά τη χρήση του προγράμματος καθαρισμού, δείτε παρακάτω

Αποσυαρμολόγηση και καθαρισμός

Τα μέρη του μπολ ανάμιξης πλένονται στο πλυντήριο πιάτων, αλλά δεν πρέπει να καθαρίζονται χρησιμοποιώντας τον θερμαινόμενο κύκλο στεγνώματος. Για καλύτερα αποτελέσματα καθαρισμού, χρησιμοποιήστε το μενού "Cleaning" πριν αποσυαρμολογήσετε όλα τα μέρη.

1. Τραβήξτε έξω την καρφίτσα και αφαιρέστε τη λαβή του εξώθητρά, στρίψτε και αφαιρέστε το κάλυμμα διακόσμησης παγωτού.
2. Χρησιμοποιήστε το εξάρτημα (βούρτσα καθαρισμού) για να σπρώξετε έξω την κινητή κεφαλή εξώθησης για καθαρισμό. Στη συνέχεια, χρησιμοποιήστε τη βούρτσα καθαρισμού για να καθαρίσετε το κανάλι εξώθησης τροφίμων.
3. Περιστρέψτε τον κάδο ανάμιξης αριστερόστροφα και, στη συνέχεια, αφαιρέστε απαλά τον κάδο ανάμιξης από την κύρια μονάδα και αφήστε τον στην άκρη.

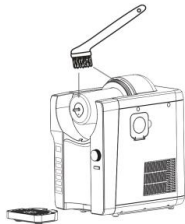
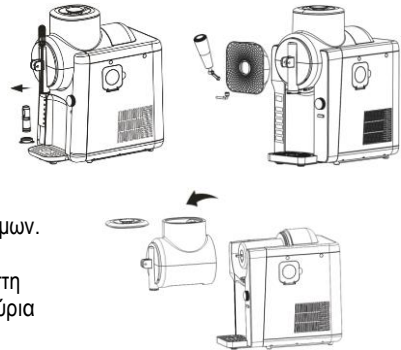

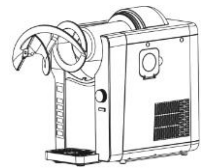

4. Πρώτα αφαιρέστε τη λεπίδα ανάδευσης από το μεταλλικό βαρέλι και, στη συνέχεια, αφαιρέστε το δακτύλιο στεγανοποίησης από το μεταλλικό δακτύλιο στερέωσης.
5. Σύρετε το αφαιρούμενο δίσκο νερού έξω από την κύρια μονάδα και καθαρίστε τα μέρη με σαπουνόνερο.



ΣΗΜΕΙΩΣΕΙΣ ΑΣΦΑΛΕΙΑΣ

Για να χρησιμοποιήσετε τις οδηγίες εγκατάστασης με ασφάλεια και σωστά, δώστε προσοχή στις σχετικές προφυλάξεις.

 **ΠΡΟΕΙΔΟΠΟΙΗΣΗ:** Υποδεικνύει μια κατάσταση που θα μπορούσε να οδηγήσει σε θάνατο ή σοβαρό τραυματισμό.

 **ΠΡΟΣΟΧΗ:** Υποδεικνύει μια κατάσταση που θα μπορούσε να οδηγήσει σε τραυματισμό ή υλικές ζημιές. **ΣΗΜΑΣΙΑ ΤΩΝ ΣΥΜΒΟΛΩΝ:**













Υποδεικνύει ότι αυτό απαγορεύεται.

Υποδεικνύει μια υπενθύμιση για να δώσετε προσοχή στη λειτουργία.











Για την εκπλήρωση των απαιτήσεων των «Διοικητικών Μέτρων για τον

Περιορισμό των Επικίνδυνων Ουσιών σε Ηλεκτρικά και σχετικά με επικίνδυνες ουσίες που μπορεί να περιέχουν.



<p> Απαγορεύεται η αποσυναρμολόγηση, επισκευή και τροποποίηση του σώμα από το χρήστη το οποίο μπορεί να προκαλέσει πυρκαγιά και ηλεκτροπληξία.</p>	<p> Καθαρίζετε τακτικά το φινις τροφοδοσίας. Λεκέδες βύσματος και υγρασία</p>
<p> Το ρεύμα πρέπει να διακόπτεται κατά τη διάρκεια των επισκευών.  μπορεί να οδηγήσει σε ηλεκτροπληξία.</p>	<p> μπορεί να προκαλέσει αστοχίες μόνωσης και πυρκαγιές.</p>
<p> Μην επιτρέπετε στα παιδιά να το αγγίζουν κατά τη λειτουργία.  Για αποφυγή ηλεκτροπληξίας, τραυματισμού.</p>	<p> Μην ανοίγετε το καπάκι κατά τη λειτουργία και μην τοποθετείτε  κουτάλια, και άλλα σκεύη παρασκευής πάγου.</p>
<p> Μην αγγίζετε το φινις τροφοδοσίας όταν τα χέρια σας είναι  υγρός. Μπορεί να προκαλέσει ηλεκτροπληξία.</p>	<p> Δεν μπορεί να λειτουργήσει όταν τα περιστρεφόμενα μέρη  εκτίθενται μπορεί να προκαλέσουν τραυματισμό.</p>

CAUTION

<p> Μην μετακινείτε κατά τη λειτουργία. Μπορεί να προκαλέσει τραυματισμό.</p>	<p> Μην το χρησιμοποιείτε σε ασταθή μέρη. Μπορεί να προκαλέσει τραυματισμό.</p>
<p> Μην αγγίζετε αιχμηρό μέταλλο. Θα προκαλέσει δυσλειτουργία.</p>	<p> Η εγκατάσταση και η αφαίρεση του καλύμματος δεν μπορεί να εκτελείται κατά τη λειτουργία. Μπορεί να προκαλέσει τραυματισμό.</p>
<p> Το τμήμα του μηχανήματος δεν μπορεί να πλυθεί με νερό. Θα προκαλέσει δυσλειτουργία.</p>	<p> Εάν το καλώδιο τροφοδοσίας έχει υποστεί ζημιά, πρέπει να αντικατασταθεί από τον κατασκευαστή ή το τμήμα συντήρησής του ή παρόμοιους επαγγελματίες για να αποφευχθεί κίνδυνος.</p>
<p> Όταν τραβάτε την ισχύ, κρατήστε τη μόνωση μέρος του βύσματος τροφοδοσίας, μην τραβάτε την τροφοδοσία καλώδιο απευθείας. Βραχυκυκλωμένα ή σπασμένα καλώδια μπορούν να προκαλέσουν ηλεκτροπληξία ή πυρκαγιά.</p>	<p> Μην καταστρέψετε το μονωτικό τμήμα του καλωδίου τροφοδοσίας και το βύσμα τροφοδοσίας και μην δένετε το καλώδιο τροφοδοσίας, μην το τεντώνετε, πιέζετε βαριά αντικείμενα ή το θερμαίνετε σε υψηλές θερμοκρασίες.</p>
<p> Μην χρησιμοποιείτε άλλες πηγές ενέργειας εκτός από Ισχύς 220-240VAC. Θα προκαλέσει πυρκαγιά και ηλεκτροπληξία. Μην το χρησιμοποιείτε όταν το βύσμα είναι ασταθές.</p>	<p> Το καλώδιο τροφοδοσίας πρέπει να αποσυνδεθεί όταν δεν χρησιμοποιείται. Αποφύγετε ηλεκτροπληξία και πυρκαγιά που προκαλείται από τριβή μονωτικής κόλλας</p>

Για την ικανοποίηση των απαιτήσεων των «Διοικητικών Μέτρων για τον Περιορισμό των Επικίνδυνων Ουσιών σε Ηλεκτρικά και Ηλεκτρονικά Προϊόντα», τα ακόλουθα είναι ηλεκτρικά προϊόντα, ονόματα εξαρτημάτων, και πληροφορίες για επικίνδυνες ουσίες που αυτά μπορεί να περιέχουν.

Πίνακας Σύνθεσης και Περιεχομένου Τοξικών και Επικίνδυνων Ουσιών: Για την ικανοποίηση των απαιτήσεων των «Διοικητικών Μέτρων για τον Περιορισμό των Επικίνδυνων Ουσιών σε Ηλεκτρικά και Ηλεκτρονικά Προϊόντα», το παρακάτω παρέχει τα ονόματα των εξαρτημάτων του ηλεκτρικού προϊόντος και πληροφορίες σχετικά με τις δυνητικά επικίνδυνες ουσίες που μπορεί να περιέχουν.

Όνομα συστατικού	Περιεκτικότητα σε τοξικές και επικίνδυνες ουσίες					
	Pb	Hg	Kd	Cr6+	PB	PBDE
Πλαστικά μέρη	○	○	○	○	○	○
Μεταλλικά μέρη	○	○	○	○	○	○
Κομπρέσορα	X	○	○	○	○	○
Κυκλωμάτων	X	○	X	○	○	○
Γραμμή ρεύματος	X	○	○	○	○	○
Συσκευασία	○	○	○	○	○	○

"○" υποδηλώνει ότι η περιεκτικότητα της επικίνδυνης ουσίας σε όλα τα ομοιογενή υλικά του συστατικού είναι κάτω από τις οριακές απαιτήσεις που καθορίζονται στο GB/T 26572-2011.

Το "X" υποδεικνύει ότι η περιεκτικότητα της επικίνδυνης ουσίας σε τουλάχιστον όλα τα ομοιογενή υλικά του συστατικού υπερβαίνει τις οριακές απαιτήσεις που καθορίζονται στο GB/T 26572-2011 λόγω των υφιστάμενων περιορισμών τεχνολογίας και διαδικασίας. Στον παραπάνω πίνακα, τα εξαρτήματα που επισημαίνονται με "X" συμμορφώνονται με τον κανονισμό EU RoHS 2.0 - Κανονισμός (ΕΕ) 2011/65/ΕΕ για τον περιορισμό της χρήσης ορισμένων επικίνδυνων ουσιών σε ηλεκτρικά και ηλεκτρονικά προϊόντα στην ΕΕ.

ΤΕΧΝΙΚΕΣ ΠΡΟΔΙΑΓΡΑΦΕΣ

Όνομαστική τάση	220-240V~
Όνομαστική συχνότητα	50/60Hz
Όνομαστική ισχύς	150W
Ψυκτικό υγρό	R290
Χωρητικότητα	2L

ΣΗΜΑΝΤΙΚΕΣ ΠΛΗΡΟΦΟΡΙΕΣ ΓΙΑ ΤΗΝ ΟΡΘΗ ΔΙΑΘΕΣΗ ΤΟΥ ΠΡΟΪΟΝΤΟΣ ΣΥΜΦΩΝΑ ΜΕ ΤΗΝ ΟΔΗΓΙΑ ΕΚ 2002/96/ΕΚ.

Στο τέλος της διάρκειας ζωής του, το προϊόν δεν πρέπει να απορρίπτεται ως αστικό απόβλητο. Πρέπει να προσκομίζεται σε ειδικό κέντρο διαφοροποιημένης συλλογής απορριμμάτων της τοπικής αρχής ή σε έμπορο που παρέχει την υπηρεσία αυτή. Η χωριστή απόρριψη μιας οικιακής συσκευής αποφεύγει πιθανές αρνητικές συνέπειες για το περιβάλλον και την υγεία, καταλήγοντας σε ακατάλληλη διάθεση και επιτρέπει την ανάκτηση των συστατικών υλικών για την επίτευξη σημαντικής εξοικονόμησης ενέργειας και πόρων. Ως υπενθύμιση της ανάγκης απόρριψης των οικιακών συσκευών ξεχωριστά, το προϊόν επισημαίνεται με διαγραμμένο τροχήλατο κάδο



απορριμμάτων