

Επαγωγική βάση εστιών με
ενσωματωμένο σύστημα εξαερισμού



[el] Εγχειρίδιο χρήστη

T5..L6E..

Για περισσότερες πληροφορίες, ανατρέξτε στον ψηφιακό οδηγό χρήσης.



Πίνακας περιεχομένων

1	Ασφάλεια.....	2
2	Αποφυγή υλικών ζημιών	5
3	Προστασία περιβάλλοντος και οικονομία	6
4	Κατάλληλο μαγειρικό σκεύος	7
5	Γνωριμία.....	8
6	Τρόποι λειτουργίας	10
7	TwistPad®	10
8	Πριν την πρώτη χρήση	11
9	Βασικός χειρισμός.....	11
10	Μονάδα ελέγχου απορροφητήρα.....	13
11	FlexZone	14
12	PowerMove.....	15
13	Λειτουργίες χρόνου	15
14	PowerBoost	16
15	PanBoost	17
16	Λειτουργία διατήρησης της θερμοκρασίας....	17
17	PowerTransfer	17
18	Frying Sensor	18
19	Ασφάλεια παιδιών	19
20	Προστασία σκουπίσματος	20
21	Εξατομικευμένη απενεργοποίηση για λόγους ασφαλείας	20
22	Βασικές ρυθμίσεις.....	20
23	Δοκιμή μαγειρικού σκεύους.....	22
24	Περιορισμός ισχύος.....	23
25	Home Connect	23
26	Καθαρισμός και φροντίδα.....	25
27	FAQ (συχνές ερωτήσεις).....	28
28	Αποκατάσταση βλαβών.....	30
29	Απόσυρση.....	32
30	Δήλωση πιστότητας	32
31	Υπηρεσία εξυπηρέτησης πελατών	33

32	Φαγητά δοκιμών	33
----	----------------------	----

1 Ασφάλεια

Προσέξτε τις ακόλουθες υποδείξεις ασφαλείας.

1.1 Γενικές υποδείξεις

- Διαβάστε προσεκτικά αυτές τις οδηγίες.
- Φυλάξτε τις οδηγίες, την κάρτα της συσκευής καθώς και τις πληροφορίες προϊόντος για μετέπειτα χρήση ή για τον επόμενο κάτοχο της συσκευής.
- Μη συνδέετε τη συσκευή σε περίπτωση ζημιάς κατά τη μεταφορά.

1.2 Χρήση σύμφωνα με τον σκοπό προορισμού

Μόνο αδειούχο προσωπικό επιτρέπεται να συνδέσει συσκευές χωρίς φως. Σε περίπτωση ζημιών λόγω λάθους σύνδεσης, δεν υφίσταται κανένα δικαίωμα εγγύησης.

Μόνο με τη σωστή τοποθέτηση σύμφωνα με τις οδηγίες τοποθέτησης διασφαλίζεται η ασφάλεια κατά τη χρήση. Ο εγκαταστάτης είναι υπεύθυνος για την άψογη λειτουργία στη θέση τοποθέτησης.

Χρησιμοποιείτε τη συσκευή μόνο:

- για την παρασκευή φαγητών και ροφημάτων.
- κάτω από επιτήρηση. Επιβλέπετε τις σύντομες διαδικασίες βρασμού χωρίς διακοπή.
- στα ιδιωτικά νοικοκυριά και σε κλειστούς χώρους του οικιακού περιβάλλοντος.
- μέχρι ένα ύψος από 2000 m πάνω από την επιφάνεια της θάλασσας.

Μη χρησιμοποιείτε τη συσκευή:

- σε σκάφη ή σε οχήματα.
- με έναν εξωτερικό χρονοδιακόπτη ή ένα ξεχωριστό τηλεχειριστήριο. Αυτό δεν ισχύει για την περίπτωση, που η λειτουργία διακόπτεται με τις ανιχνευμένες μέσω EN 50615 συσκευές.

- για την αναρρόφηση επικίνδυνων υλικών και αναθυμιάσεων ή υλικών και αναθυμιάσεων ικανών για έκρηξη.
- για την αναρρόφηση μικρών αντικειμένων ή υγρών.

Εάν φέρετε μια ενεργή εμφυτευμένη ιατρική συσκευή (π.χ. έναν βηματοδότη καρδιάς ή έναν απινιδωτή), τότε βεβαιωθείτε στον γιατρό σας, ότι αυτή ανταποκρίνεται στην κατευθυντήρια οδηγία 90/385/ΕΟΚ του Συμβουλίου των Ευρωπαϊκών Κοινοτήτων από τις 20. Ιουνίου 1990 καθώς επίσης και στο πρότυπο EN 45502-2-1 και EN 45502-2-2 και έχει επιλεγεί, εμφυτευτεί και προγραμματιστεί σύμφωνα με το VDE-AR-E 2750-10. Όταν πληρούνται αυτές οι προϋποθέσεις και χρησιμοποιούνται επιπλέον μη μεταλλικά εργαλεία κουζίνας και μαγειρικά σκεύη με μη μεταλλικές λαβές, τότε η χρήση αυτής της επαγωγικής βάσης εστιών, όταν χρησιμοποιείται ενδεδειγμένα, είναι ακίνδυνη.

1.3 Περιορισμός ομάδας χρηστών

Αυτή η συσκευή μπορεί να χρησιμοποιείται από παιδιά από 8 ετών και άνω και από πρόσωπα με μειωμένες φυσικές, αισθητήριες ή νοητικές ικανότητες καθώς και έλλειψη εμπειρίας και/ή γνώσης, αν επιβλέπονται ή έχουν κατατοπιστεί σχετικά με την ασφαλή χρήση της συσκευής και έχουν κατανοήσει τους κινδύνους που απορρέουν από αυτή. Τα παιδιά δεν επιτρέπεται να παίζουν με τη συσκευή.

Ο καθαρισμός και η συντήρηση από το χρήστη δεν επιτρέπεται να πραγματοποιηθούν από παιδιά, εκτός εάν είναι 15 ετών και άνω και επιτηρούνται.

Κρατάτε τα παιδιά που είναι κάτω των 8 ετών μακριά από τη συσκευή και το καλώδιο σύνδεσης.

1.4 Ασφαλής χρήση

⚠ ΠΡΟΕΙΔΟΠΟΙΗΣΗ – Κίνδυνος ασφυξίας!

Τα παιδιά μπορεί να εισπνεύσουν ή να καταπιούν μικρά κομμάτια και έτσι να πάθουν ασφυξία.

- ▶ Κρατάτε τα μικρά κομμάτια μακριά από τα παιδιά.
- ▶ Μην αφήνετε τα παιδιά να παίζουν με μικρά κομμάτια.

Τα παιδιά μπορεί να περάσουν τα υλικά της συσκευασίας πάνω από το κεφάλι ή να τυλιχτούν σ' αυτά και να πάθουν ασφυξία.

- ▶ Κρατάτε τα υλικά συσκευασίας μακριά από τα παιδιά.
- ▶ Μην αφήνετε τα παιδιά να παίζουν με τα υλικά συσκευασίας.

⚠ ΠΡΟΕΙΔΟΠΟΙΗΣΗ – Κίνδυνος δηλητηρίασης!

Τα επαναρροφούμενα αέρια καύσης μπορούν να προκαλέσουν δηλητηριάσεις. Εστιές, εξαρτημένες από τον αέρα του περιβάλλοντος (π.χ. συσκευές θέρμανσης που λειτουργούν με αέριο, πετρέλαιο, ξύλο ή άνθρακα, ταχυθερμοσίφωνες, θερμαντήρες νερού) λαμβάνουν τον αέρα για καύση από τον χώρο τοποθέτησης και οδηγούν τα καυσαέρια μέσα από μια εγκατάσταση απαγωγής των καυσαερίων (π.χ. καμινάδα) στον έξω χώρο. Σε συνδυασμό με έναν ενεργοποιημένο απορροφητήρα αφαιρείται αέρας από την κουζίνα και τους γειτονικούς χώρους. Χωρίς επαρκή παροχή αέρα δημιουργείται μια υποπίεση. Τα δηλητηριώδη αέρια από την καμινάδα ή τον απορροφητήρα επιστρέφουν πίσω στα δωμάτια του σπιτιού.

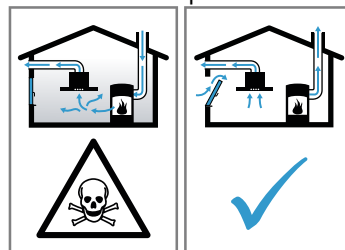

- ▶ Φροντίζετε πάντοτε για επαρκή παροχή αέρα, όταν η συσκευή χρησιμοποιείται στη λειτουργία εξαερισμού ταυτόχρονα με μια εστία, εξαρτημένη από τον αέρα του περιβάλλοντος.
- ▶ Μια ακίνδυνη λειτουργία είναι δυνατή μόνο τότε, όταν η υποπίεση στον χώρο τοποθέτησης της εστίας δεν υπερβαίνει τα 4 Pa (0,04 mbar). Αυτό επιτυγχάνεται, όταν μέσω μη κλεινόμενων ανοιγμάτων, π.χ. στις πόρτες, στα παράθυρα, σε συνδυασμό με ένα εντοιχιζόμενο κιβώτιο αερισμού/ εξαερισμού ή με άλλα τεχνικά μέτρα, μπορεί να αναπληρωθεί ο απαραίτητος αέρας που χρειάζεται για την καύση. Ένα εντοιχισμένο κιβώτιο αερισμού / εξαερισμού μόνο του, δεν εξασφαλίζει την τήρηση της οριακής τιμής.

- ▶ Ζητήστε σε κάθε περίπτωση τη συμβουλή του αρμόδιου καπνοδοχοκαθαριστή, ο οποίος μπορεί να εκτιμήσει το συνολικό σύστημα αερισμού του σπιτιού και να σας προτείνει το κατάλληλο μέτρο αερισμού.
- ▶ Εάν η συσκευή χρησιμοποιείται αποκλειστικά στην λειτουργία ανακυκλοφορίας αέρα, τότε η λειτουργία είναι δυνατή χωρίς περιορισμό.

⚠ ΠΡΟΕΙΔΟΠΟΙΗΣΗ – Κίνδυνος πυρκαγιάς!

Το μαγείρεμα σε βάσεις εστιών με λίπος ή λάδι χωρίς επιτήρηση μπορεί να είναι επικίνδυνο και να οδηγήσει σε πυρκαγιές.

- ▶ Μην αφήνετε ποτέ τα καυτά λάδια και λίπη χωρίς επιτήρηση.
- ▶ Μη δοκιμάσετε ποτέ να σβήσετε μια φωτιά με νερό, αντί αυτού απενεργοποιήστε τη συσκευή και μετά καλύψτε τις φλόγες π.χ. με ένα καπάκι ή μια κουβέρτα πυρόσβεσης.

Η επιφάνεια μαγειρέματος ζεσταίνεται πολύ.

- ▶ Μην τοποθετήσετε ποτέ εύφλεκτα αντικείμενα πάνω στην επιφάνεια μαγειρέματος ή στην πλησίον περιοχή.
- ▶ Μη φυλάγετε ποτέ αντικείμενα πάνω στην επιφάνεια μαγειρέματος.

Η συσκευή ζεσταίνεται πολύ.

- ▶ Μην αποθηκεύετε εύφλεκτα αντικείμενα ή κουτιά σπρέι σε συρτάρια απευθείας κάτω από τη βάση εστιών.

Τα καλύμματα της βάσης εστιών μπορεί να οδηγήσουν σε ατυχήματα, π.χ. από υπερθέρμανση, ανάφλεξη ή θραύση υλικών.

- ▶ Μη χρησιμοποιείτε κανένα κάλυμμα βάσης εστιών.

Μετά από κάθε χρήση, απενεργοποιήστε τη βάση εστιών με τον κεντρικό διακόπτη.

- ▶ Μην περιμένετε, μέχρι η βάση εστιών να απενεργοποιηθεί αυτόματα, επειδή δε βρίσκονται πλέον κατσαρόλες και τηγάνια πάνω σε αυτήν.

Οι εναποθέσεις λίπους στα φίλτρα λίπους μπορούν να αναφλεγούν.

- ▶ Μη λειτουργείτε τη συσκευή ποτέ χωρίς το φίλτρο λίπους.
- ▶ Καθαρίζετε τα φίλτρα λίπους τακτικά.
- ▶ Κοντά στη συσκευή μη δουλεύετε ποτέ με ανοιχτή φλόγα (π.χ. φλαμπέ).
- ▶ Εγκαταστήστε τη συσκευή κοντά σε μια εστία για στερεά υλικά καύσης (π.χ. ξύλα ή κάρβουνα), μόνο τότε, όταν η εστία έχει ένα κλειστό, μη αφαιρούμενο κάλυμμα. Δεν

επιτρέπεται να δημιουργούνται καθόλου σπινθήρες.

⚠ ΠΡΟΕΙΔΟΠΟΙΗΣΗ – Κίνδυνος εγκαύματος!

Κατά τη διάρκεια της χρήσης ζεσταίνεται η συσκευή και τα εξαρτήματα που ακουμπιούνται, ιδιαίτερα ένα ενδεχομένως ακόμη υπάρχον πλαίσιο βάσης εστιών.

- ▶ Δώστε προσοχή, για την αποφυγή της επαφής με τα θερμαντικά στοιχεία.
- ▶ Τα μικρά παιδιά, κάτω των 8 ετών, πρέπει να κρατιούνται μακριά από τη συσκευή. Η εστία μαγειρέματος θερμαίνει, αλλά η ένδειξη δε λειτουργεί.

- ▶ Κατεβάστε την ασφάλεια στο κιβώτιο των ασφαλειών.

- ▶ Καλέστε την υπηρεσία εξυπηρέτησης πελατών.

Τα προστατευτικά πλέγματα των βάσεων εστιών μπορούν να οδηγήσουν σε ατυχήματα.

- ▶ Μη χρησιμοποιείτε ποτέ προστατευτικά πλέγματα βάσεων εστιών.

Τα αντικείμενα από μέταλλο ζεσταίνονται πάνω στη βάση εστιών πολύ γρήγορα.

- ▶ Μην τοποθετείτε ποτέ μεταλλικά αντικείμενα, όπως π.χ. μαχαίρια, πιρούνια, κουτάλια και καπάκια πάνω στη βάση εστιών.

Η συσκευή ζεσταίνεται κατά τη διάρκεια της λειτουργίας.

- ▶ Πριν τον καθαρισμό αφήστε τη συσκευή να κρυώσει.
- ▶ Όταν εισχωρήσουν καυτά υγρά μέσα στη συσκευή, αφαιρείτε το φίλτρο λίπους ή το δοχείο υπερχειλίσης μόνο, αφού πρώτα έχει κρυώσει η συσκευή.

⚠ ΠΡΟΕΙΔΟΠΟΙΗΣΗ – Κίνδυνος ηλεκτροπληξίας!

Οι ακατάλληλες επισκευές είναι επικίνδυνες.

- ▶ Μόνο εκπαιδευμένο γι' αυτό, ειδικευμένο προσωπικό επιτρέπεται να πραγματοποιήσει επισκευές στη συσκευή.
- ▶ Μόνο γνήσια ανταλλακτικά επιτρέπεται να χρησιμοποιηθούν για την επισκευή της συσκευής.
- ▶ Όταν το καλώδιο σύνδεσης στο δίκτυο του ρεύματος αυτής της συσκευής υποστεί ζημιά, πρέπει να αντικατασταθεί από ένα ειδικό καλώδιο σύνδεσης, το οποίο διατίθεται από τον κατασκευαστή ή την υπηρεσία εξυπηρέτησης πελατών του.

Μια συσκευή ή ένα καλώδιο σύνδεσης που έχουν υποστεί ζημιά είναι επικίνδυνα.

- ▶ Μη λειτουργείτε ποτέ μια συσκευή που έχει υποστεί ζημιά.
- ▶ Μη λειτουργείτε ποτέ μια συσκευή με ραγισμένη ή σπασμένη επιφάνεια.
- ▶ Μην τραβάτε ποτέ το καλώδιο σύνδεσης, για να αποσυνδέσετε τη συσκευή από το δίκτυο του ρεύματος. Τραβάτε πάντοτε το φινιρίσμα του καλωδίου σύνδεσης.
- ▶ Όταν η συσκευή ή το καλώδιο σύνδεσης έχει ζημιά, τραβήξτε αμέσως το φινιρίσμα του καλωδίου σύνδεσης ή κατεβάστε την ασφάλεια στο κιβώτιο των ασφαλειών.
- ▶ Καλέστε την υπηρεσία εξυπηρέτησης πελατών. → Σελίδα 33

Μια εισχώρηση υγρασίας μπορεί να προκαλέσει ηλεκτροπληξία.

- ▶ Μη χρησιμοποιείτε συσκευές εκτόξευσης ατμού ή συσκευές καθαρισμού υψηλής πίεσης, για να καθαρίσετε τη συσκευή.
- Στα καυτά μέρη της συσκευής μπορεί να λιώσει η μόνωση των καλωδίων των ηλεκτρικών συσκευών.
- ▶ Μη φέρετε ποτέ το καλώδιο σύνδεσης των ηλεκτρικών συσκευών σε επαφή με τα καυτά μέρη της συσκευής.

⚠ ΠΡΟΕΙΔΟΠΟΙΗΣΗ – Κίνδυνος τραυματισμού!

Οι κατσαρόλες μπορεί να πεταχτούν ξαφνικά ψηλά, όταν υπάρχει υγρό μεταξύ του πάτου της κατσαρόλας και της εστίας μαγειρέματος.

- ▶ Κρατάτε την εστία μαγειρέματος και τον πάτο της κατσαρόλας πάντοτε στεγνά.
- ▶ Μη χρησιμοποιείτε ποτέ παγωμένα μαγειρικά σκεύη.

Κατά το μαγείρεμα στο λουτρό νερού μπορεί η βάση εστιών και το μαγειρικό σκεύος να ραγίσουν από την υπερθέρμανση.

- ▶ Το μαγειρικό σκεύος στο λουτρό νερού δεν επιτρέπεται να ακουμπά απευθείας τον πάτο της κατσαρόλας.
- ▶ Χρησιμοποιείτε μόνο μαγειρικά σκεύη που είναι ανθεκτικά στη θερμότητα.

Μια συσκευή με ραγισμένη ή σπασμένη επιφάνεια μπορεί να προκαλέσει κοψίματα.

- ▶ Μη χρησιμοποιείτε τη συσκευή, όταν παρουσιάζει μια ραγισμένη ή σπασμένη επιφάνεια.

⚠ ΠΡΟΕΙΔΟΠΟΙΗΣΗ – Κίνδυνος: Μαγνητισμός!

Το αφαιρούμενο στοιχείο χειρισμού είναι μαγνητικό και μπορεί να επηρεάσει τα ηλεκτρονικά στοιχεία εμφύτευσης, π.χ. βηματοδότες καρδιάς ή αντλίες ινσουλίνης.

- ▶ Οι φορείς ηλεκτρονικών στοιχείων εμφύτευσης πρέπει να τηρούν μια ελάχιστη απόσταση 10 cm από τα μαγνητικά στοιχεία χειρισμού. Μη βάζετε ποτέ το στοιχείο χειρισμού στις τσέπες των ρούχων σας.

2 Αποφυγή υλικών ζημιών

Εδώ θα βρείτε τις συχνότερες αιτίες ζημιών και συμβουλές, πώς να τις αποφεύγετε.

Ζημιά	Αιτία	Μέτρο
Λεκέδες	Διαδικασία μαγειρέματος χωρίς επιτήρηση.	Παρατηρείτε τη διαδικασία μαγειρέματος.
Λεκέδες, υαλοθραύσματα	Χυμένα τρόφιμα, ιδιαίτερα τέτοια με υψηλή περιεκτικότητα ζαχάρων.	Απομακρύνετε τα αμέσως με μια ξύστρα γυαλιού.
Λεκέδες, υαλοθραύσματα ή θραύσεις στην υαλοκεραμική επιφάνεια	Ελαττωματικά μαγειρικά σκεύη, μαγειρικά σκεύη με λιωμένο εμαγιέ ή μαγειρικά σκεύη με πάτους από χαλκό ή αλουμίνιο.	Χρησιμοποιείτε κατάλληλα και σε καλή κατάσταση ευρισκόμενα μαγειρικά σκεύη.
Λεκέδες, αποχρώσεις	Ακατάλληλες μέθοδοι καθαρισμού.	Χρησιμοποιείτε μόνο υλικά καθαρισμού, που είναι κατάλληλα για υαλοκεραμικό υλικό και καθαρίζετε τη βάση εστιών μόνο σε κρύα κατάσταση.

Ζημιά	Αιτία	Μέτρο
Υαλοθραύσματα ή θραύσεις στην υαλοκεραμική επιφάνεια	Χτυπήματα ή πύπνοντα μαγειρικά σκεύη, εξαρτήματα μαγειρέματος ή άλλα σκληρά ή αιχμηρά αντικείμενα.	Κατά το μαγείρεμα μη χτυπήσετε πάνω στην υαλοκεραμική επιφάνεια ή μην αφήσετε να πέσουν αντικείμενα πάνω στη βάση εστιών.
Γρατσουιές, αποχρώσεις	Τραχίιοι πάτοι μαγειρικών σκευών ή μετατόπιση του μαγειρικού σκεύους πάνω στη βάση εστιών.	Ελέγξτε το σκεύος. Σηκώνετε τα μαγειρικά σκεύη κατά τη μετατόπιση.
Γρατσουιές	Αλάτι, ζάχαρη ή άμμος.	Μη χρησιμοποιείτε το πεδίο μαγειρέματος ως επιφάνεια εργασίας ή ως επιφάνεια εναπόθεσης.
Γρατσουιές	Υπολείμματα υλικού μεταξύ της βάσης εστιών και του Περιστροφικός διακόπτης.	Διατηρείτε την επιφάνεια εναπόθεσης Περιστροφικός διακόπτης καθαρή.
Ζημιές στη συσκευή!	Μαγείρεμα με κατεψυγμένο μαγειρικό σκεύος.	Μη χρησιμοποιείτε ποτέ παγωμένα μαγειρικά σκεύη.
Ζημιές στα μαγειρικά σκεύη ή στη συσκευή	Μαγείρεμα χωρίς περιεχόμενο.	Μην τοποθετείτε ή μη θερμάνετε ποτέ μαγειρικά σκεύη χωρίς περιεχόμενο πάνω σε μια ζεστή ζώνη μαγειρέματος.
Ζημιές στην υαλοκεραμική επιφάνεια	Λιωμένο υλικό στη ζεστή ζώνη μαγειρέματος ή ζεστό καπάκι κατσαρόλας πάνω στην υαλοκεραμική επιφάνεια.	Μην τοποθετείτε λαδόκολλα ή αλουμινόχαρτο πάνω στη βάση εστιών καθώς και πλαστικά σκεύη ή καπάκια κατσαρόλας.
Υπερθέρμανση	Ζεστά μαγειρικά σκεύη πάνω στο πεδίο χειρισμού ή στο πλαίσιο.	Μην εναποθέτετε ποτέ ζεστά μαγειρικά σκεύη σε αυτές τις περιοχές.

3 Προστασία περιβάλλοντος και οικονομία

3.1 Απόσυρση συσκευασίας

Τα υλικά συσκευασίας είναι φιλικά προς το περιβάλλον και επαναχρησιμοποιούμενα.

- ▶ Αποσύρετε τα επιμέρους εξαρτήματα ξεχωριστά, ανάλογα με το είδος.

3.2 Εξοικονόμηση ενέργειας

Εάν ακολουθήσετε αυτές τις υποδείξεις, η συσκευή σας χρειάζεται λιγότερη ενέργεια.

Επιλέξτε τη ζώνη μαγειρέματος ανάλογα με το μέγεθος της κατσαρόλας. Τοποθετήστε το μαγειρικό σκεύος κεντραρισμένα.

Χρησιμοποιείτε μαγειρικό σκεύος, του οποίου η διάμετρος του πάτου συμπίπτει με τη διάμετρο της εστία μαγειρέματος.

Συμβουλή: Οι κατασκευαστές των μαγειρικών σκευών δίνουν συχνά την επάνω διάμετρο της κατσαρόλας. Αυτή είναι συχνά μεγαλύτερη από τη διάμετρο του πάτου.

- Τα ακατάλληλα μαγειρικά σκεύη ή οι μη εντελώς καλυμμένες ζώνες μαγειρέματος καταναλώνουν πολύ ενέργεια.

Κλείνετε τις κατσαρόλες πάντοτε μ' ένα κατάλληλο καπάκι.

- Όταν μαγειρεύετε χωρίς καπάκι, χρειάζεται η συσκευή σημαντικά περισσότερη ενέργεια.

Σηκώνετε το καπάκι όσο το δυνατό λιγότερο.

- Όταν σηκώνετε το καπάκι, διαφεύγει πολύ ενέργεια.

Χρησιμοποιείτε ένα γυάλινο καπάκι.

- Μέσα από το γυάλινο καπάκι μπορείτε να δείτε στην κατσαρόλα, χωρίς να σηκώσετε το καπάκι.

Χρησιμοποιείτε κατσαρόλες και τηγάνια με επίπεδους πάτους.

- Οι ανεπίπεδοι πάτοι αυξάνουν την κατανάλωση ενέργειας.

Χρησιμοποιείτε μαγειρικά σκεύη κατάλληλα για την ποσότητα των τροφίμων.

- Ένα μεγάλο μαγειρικό σκεύος με λίγο περιεχόμενο χρειάζεται περισσότερη ενέργεια για τη θέρμανση.

Μαγειρεύετε με λίγο νερό.

- Όσο περισσότερο νερό βρίσκεται στο μαγειρικό σκεύος, τόσο περισσότερη ενέργεια χρειάζεται για τη θέρμανση.

Ρυθμίστε έγκαιρα σε μια χαμηλότερη βαθμίδα μαγειρέματος. Χρησιμοποιείτε μια κατάλληλη βαθμίδα συνέχισης του μαγειρέματος.

- Με μια πολύ υψηλή βαθμίδα συνέχισης του μαγειρέματος σπαταλάτε ενέργεια.

Προσαρμόστε τη βαθμίδα ανεμιστήρα στην ένταση των ατμών μαγειρέματος.

- Μια μικρότερη βαθμίδα ανεμιστήρα σημαίνει μια χαμηλότερη κατανάλωση ενέργειας.

Σε περίπτωση μεγάλης έντασης ατμών μαγειρέματος επιλέξτε έγκαιρα μια υψηλότερη βαθμίδα ανεμιστήρα.

- Οι οσμές εξαπλώνονται λιγότερο στον χώρο.

Απενεργοποιήστε τη συσκευή, όταν δε χρειάζεται άλλο.

■

Κατά το μαγείρεμα εξαερίζετε επαρκώς.

- Η συσκευή λειτουργεί αποτελεσματικότερα και με χαμηλότερους θορύβους λειτουργίας.

Καθαρίζετε ή αλλάζετε τα φίλτρα στα αναφερόμενα χρονικά διαστήματα.

- Η αποτελεσματικότητα των φίλτρων διατηρείται.

Πληροφορίες προϊόντος σύμφωνα με (ΕΕ) 66/2014 θα βρείτε στη συνημμένη κάρτα της συσκευής και στο διαδίκτυο (Internet) στη σελίδα προϊόντος της συσκευής σας.

4 Κατάλληλο μαγειρικό σκεύος

Ένα μαγειρικό σκεύος κατάλληλο για επαγωγικό μαγείρεμα πρέπει να έχει έναν σιδηρομαγνητικό πάτο, δηλαδή να έλκεται από έναν μαγνήτη και ο πάτος πρέπει επίσης να αντιστοιχεί στο μέγεθος της ζώνης μαγειρέματος. Όταν ένα μαγειρικό σκεύος δεν

αναγνωρίζεται σε μια ζώνη μαγειρέματος, τοποθετήστε το στη ζώνη μαγειρέματος με την αμέσως επόμενη μικρότερη διάμετρο.

4.1 Μέγεθος και ιδιότητες των μαγειρικών σκευών

Για τη σωστή αναγνώριση του μαγειρικού σκεύους, πρέπει να λάβετε υπόψη το μέγεθος και το υλικό του μαγειρικού σκεύους. Όλοι οι πάτοι των μαγειρικών σκευών πρέπει να είναι εντελώς επίπεδοι και λείοι. Με το Δοκιμή μαγειρικού σκεύους μπορείτε να ελέγξετε, εάν το μαγειρικό σκεύος σας είναι κατάλληλο. Περαιτέρω πληροφορίες θα βρείτε κάτω από → "Δοκιμή μαγειρικού σκεύους", Σελίδα 22.

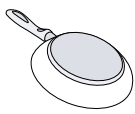
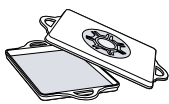
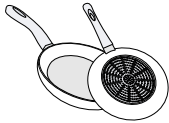
Μαγειρικό σκεύος	Υλικά	Ιδιότητες
Συνιστούμενα μαγειρικά σκεύη 	Μαγειρικά σκεύη από ανοξείδωτο ατσάλι σε έκδοση σάντουιτς, τα οποία κατανέμουν καλά τη θερμότητα.	Αυτά τα μαγειρικά σκεύη κατανέμουν ομοιόμορφα τη θερμότητα, θερμαίνονται γρήγορα και καθιστούν σίγουρη την αναγνώρισή τους.
Κατάλληλα  	Σιδηρομαγνητικά μαγειρικά σκεύη από εμαγιέ χάλυβα, χυτοσίδηρο ή ειδικά επαγωγικά μαγειρικά σκεύη από ανοξείδωτο χάλυβα. Ο πάτος δεν είναι πλήρως σιδηρομαγνητικός. Πάτοι μαγειρικών σκευών με παρουσία αλουμινίου.	Αυτά τα μαγειρικά θερμαίνονται γρήγορα και καθιστούν σίγουρη την αναγνώρισή τους. Όταν η διάμετρος της σιδηρομαγνητικής περιοχής είναι μικρότερη από τον πάτο του μαγειρικού σκεύους, θερμαίνεται μόνο η σιδηρομαγνητική επιφάνεια. Έτσι δεν κατανέμεται η θερμότητα ομοιόμορφα. Αυτοί μειώνουν τη σιδηρομαγνητική επιφάνεια, έτσι μπορεί να αποδοθεί λιγότερη ισχύς στο μαγειρικό σκεύος. Ενδεχομένως αναγνωρίζονται αυτά τα σκεύη μόνο ανεπαρκές ή δεν αναγνωρίζονται καθόλου και για αυτό δε θερμαίνονται επαρκώς.
Ακατάλληλα	Μαγειρικά σκεύη από κανονικό λεπτό χάλυβα, γυαλί, πηλό, χαλκό ή αλουμίνιο.	

Υποδείξεις

- Βασικά, μη χρησιμοποιείται μεταξύ της βάσης εστιών και του μαγειρικού σκεύους πλάκες προσαρμογής.
- Μη θερμάνετε κανένα άδειο μαγειρικό σκεύος και μη χρησιμοποιείτε κανένα μαγειρικό σκεύος με λεπτό πάτο, επειδή μπορεί να θερμανθούν πάρα πολύ.

5 Γνωριμία

5.1 Μαγείρεμα με επαγωγή

Το επαγωγικό μαγείρεμα φέρνει μερικές αλλαγές σε σύγκριση με τις συνηθισμένες βάσεις εστιών και μια σειρά από πλεονεκτήματα όπως εξοικονόμηση χρόνου κατά το μαγείρεμα και το ψήσιμο, εξοικονόμηση ενέργειας, καθώς και ευκολότερη φροντίδα και καθαρισμό. Προσφέρει επίσης έναν καλύτερο έλεγχο θερμότητας, επειδή η θερμότητα δημιουργείται απευθείας στο μαγειρικό σκευός.

5.2 Η νέα σας συσκευή

Πληροφορίες για τη συσκευή σας

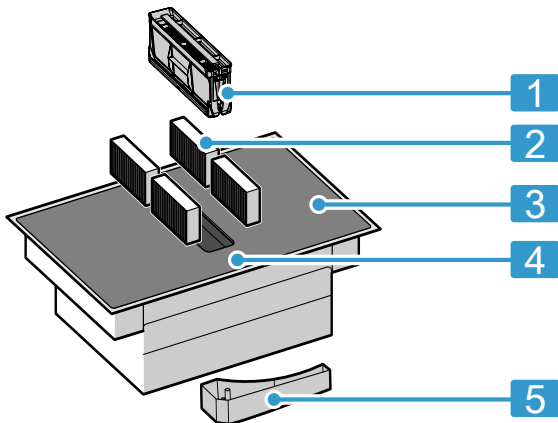

Αριθ Ονομασία

1	Φίλτρο λίπους
2	Φίλτρο οσμών σε περίπτωση λειτουργίας ανακυκλοφορίας αέρα ή ακουστικό φίλτρο σε περίπτωση λειτουργίας εξαερισμού ¹
3	Βάση εστιών
4	Πεδίο χειρισμού
5	Δοχείο υπερχείλισης

¹ Ανάλογα με τον εξοπλισμό της συσκευής.

5.3 Ειδικά εξαρτήματα

Ανάλογα με την παραλλαγή εγκατάστασης της συσκευής υπάρχουν διαθέσιμα διαφορετικά εξαρτήματα, τα οποία μπορείτε να αγοράσετε στα ειδικά καταστήματα, μέσω της υπηρεσίας εξυπηρέτησης πελατών ή μέσω της επίσημης ιστοσελίδας μας.

- Σετ εξαερισμού
- Σετ ανακυκλοφορίας αέρα
- Φίλτρο οσμών για λειτουργία ανακυκλοφορίας αέρα
- Ακουστικό φίλτρο για λειτουργία εξαερισμού

5.4 Πεδίο χειρισμού

Ορισμένες λεπτομέρειες, όπως χρώμα και σχήμα, μπορεί να αποκλίνουν από την εικόνα.

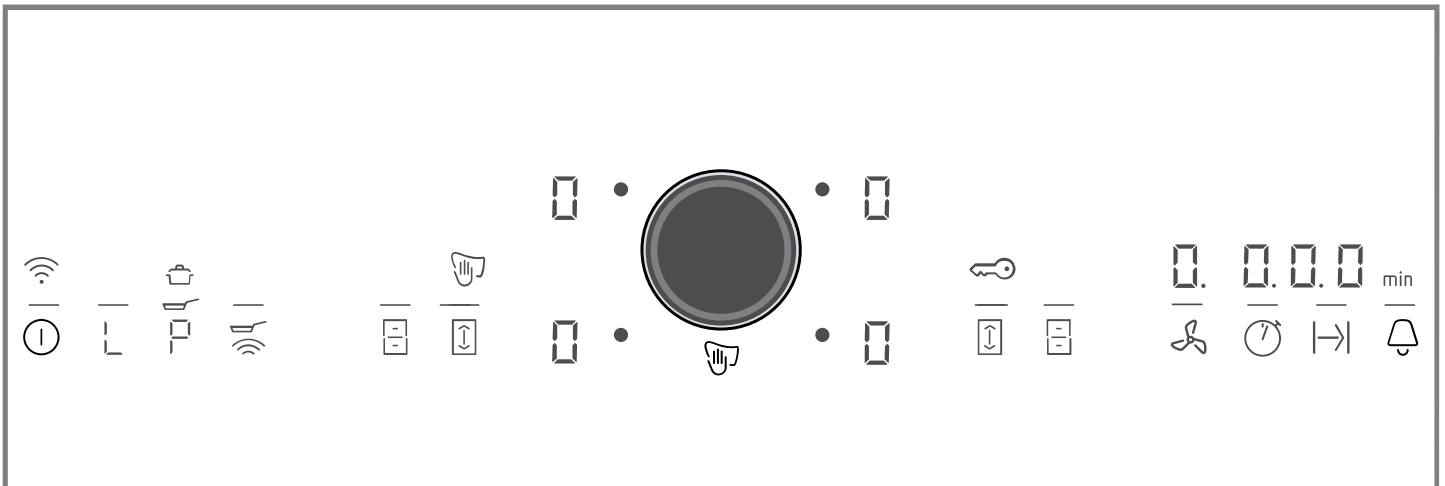

Συμβουλές

- Κρατάτε το πεδίο χειρισμού πάντοτε καθαρό και στεγνό.
- Μην τοποθετείτε μαγειρικά σκεύη κοντά στις ενδείξεις και στους αισθητήρες. Το ηλεκτρονικό σύστημα μπορεί να υπερθερμανθεί.

Αισθητήρες επιλογής

Όταν ενεργοποιήσετε τη βάση εστιών, ανάβουν τα πλήκτρα που μπορεί να επιλεγούν και που είναι διαθέσιμα αυτή τη χρονική στιγμή.

Αισθητήρ Λειτουργίας

- | | |
|---|---------------------|
| ① | Κεντρικός διακόπτης |
|---|---------------------|

Αισθητήρ	Λειτουργία
Ⓛ	Λειτουργία διατήρησης της θερμοκρασίας
P	PowerBoost / PanBoost
☼	Frying Sensor
☰	FlexZone
☰	PowerMove
⌚	Χρόνος λειτουργίας
⏪	Χρονοδιακόπτης απενεργοποίησης
🔔	Ρολόι συναγερμού / Ασφάλεια παιδιών
🔌	Μονάδα ελέγχου απορροφητήρα

Σημείωση: Μόλις αποκατασταθεί η σύνδεση με το Home Connect, ανάβει .

Ανάλογα με την κατάσταση της βάσης εστιών, ανάβουν επίσης οι ενδείξεις για τις ζώνες μαγειρέματος και τις διάφορες ενεργοποιημένες και διαθέσιμες λειτουργίες.

5.5 Κατανομή των ζωνών μαγειρέματος

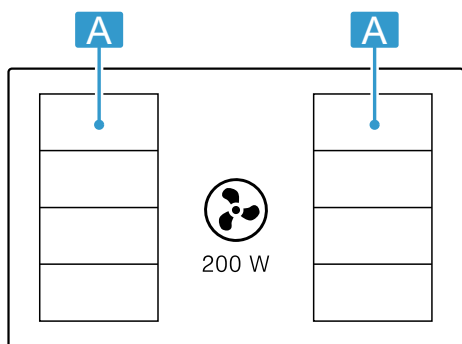

Η αναφερόμενη ισχύς μετρήθηκε με τις τυποποιημένες καταρρόλες, που περιγράφονται στο πρότυπο IEC/EN 60335-2-6. Η ισχύς μπορεί να διαφέρει, ανάλογα με το μέγεθος του μαγειρικού σκεύους ή το υλικό του μαγειρικού σκεύους.



Περιοχή	Υψηλότερη βαθμίδα μαγειρέματος	
 	Βαθμίδα ισχύος 9 PowerBoost	2.200 W 3.700 W
 	Βαθμίδα ισχύος 9 PowerBoost	3.300 W 3.700 W

5.6 Ζώνη μαγειρέματος

Προτού ξεκινήσετε με το μαγείρεμα, ελέγξτε, εάν το μέγεθος του μαγειρικού σκεύους ταιριάζει στη ζώνη μαγειρέματος, με την οποία θέλετε να μαγειρέψετε:

Περιοχή	Τύπος ζώνης μαγειρέματος
	Ζώνη μαγειρέματος μίας ζώνης
	Ευέλικτη ζώνη → "FlexZone", Σελίδα 14

5.7 Ένδειξη υπόλοιπης θερμότητας

Η βάση εστιών έχει για κάθε ζώνη μαγειρέματος μια ένδειξη υπόλοιπης θερμότητας. Όσο ανάβει η ένδειξη υπόλοιπης θερμότητας, μην αγγίζετε τη ζώνη μαγειρέματος.

Ένδειξη	Σημασία
H	Η ζώνη μαγειρέματος είναι καυτή.
h	Η ζώνη μαγειρέματος είναι ζεστή.

6 Τρόποι λειτουργίας

Μπορείτε να χρησιμοποιήσετε τη συσκευή σας στη λειτουργία εξαερισμού ή στη λειτουργία ανακυκλοφορίας αέρα.

6.1 Λειτουργία εξαερισμού

Ο απορροφούμενος αέρας καθαρίζεται από τα φίλτρα λιπών και διοχετεύεται μέσω ενός συστήματος σωλήνων στο ύπαιθρο.



Ο αέρας δεν επιτρέπεται να διοχετεύεται σε μια καμινάδα, η οποία χρησιμοποιείται για τα καυσαέρια συσκευών, που λειτουργούν με αέριο ή άλλα καύσιμα (αυτό δεν ισχύει για συσκευές ανακυκλοφορίας αέρα).

- Σε περίπτωση που ο ακάθαρτος αέρας πρόκειται να διοχετευθεί σε καμινάδα καπνού ή καυσαερίων που δεν βρίσκεται σε λειτουργία, είναι απαραίτητη η έγκριση του αρμοδίου καπνοδοχοκαθαριστή.
- Αν ο αέρας απαγωγής διοχετεύεται στο ύπαιθρο μέσω του εξωτερικού τοίχου, θα πρέπει να χρησιμοποιηθεί ένας τηλεσκοπικό, εντοιχιζόμενο κιβώτιο.

6.2 Λειτουργία ανακυκλοφορίας αέρα

Ο απορροφούμενος αέρας καθαρίζεται μέσω των φίλτρων λίπους και ενός φίλτρου οσμών και διοχετεύεται ξανά στον χώρο.



Για την κατακράτηση των οσμών στη λειτουργία ανακυκλοφορίας αέρα πρέπει να τοποθετήσετε ένα φίλτρο οσμών. Για τις διάφορες δυνατότητες λειτουργίας της συσκευής στη λειτουργία ανακυκλοφορίας αέρα ανατρέξτε στον κατάλόγο μας ή απευθυνθείτε στο ειδικό κατάστημα αγοράς της συσκευής. Τα απαραίτητα γι' αυτό εξαρτήματα θα τα βρείτε στα ειδικά καταστήματα, στην υπηρεσία εξυπηρέτησης πελατών ή στο Online-Shop.

7 TwistPad®

Η μονάδα ελέγχου TwistPad® είναι ένας περιστροφικός διακόπτης που μπορεί να τραβηχτεί προς τα έξω, με τον οποίον επιλέγετε τις ζώνες μαγειρέματος και τις βαθμίδες ισχύος. Επειδή είναι μαγνητικός, κεντράρεται αυτόματα στην ειδική ζώνη προγραμματισμού του.

7.1 Τοποθέτηση και χειρισμός του TwistPad®

Τοποθετήστε τον περιστροφικό διακόπτη έτσι, ώστε να είναι κεντραρισμένος στη ζώνη προγραμματισμού ως προς τις ενδείξεις, που περιορίζουν αυτή τη ζώνη. Για να ενεργοποιήσετε μια ζώνη μαγειρέματος, αγγίξτε το TwistPad® στο ύψος της επιθυμητής ζώνης μαγειρέματος. Για να επιλέξετε τη βαθμίδα μαγειρέματος, στρέψτε τον περιστροφικό διακόπτη.

Σημείωση: Όταν ο περιστροφικός διακόπτης δεν είναι κεντραρισμένος με ακρίβεια, λειτουργεί παράλα αυτά σωστά.

Διατηρείτε τον περιστροφικό διακόπτη πάντοτε καθαρό. Η ρύπανση μπορεί να επηρεάσει αρνητικά τη λειτουργία.

7.2 Οδηγίες χρήσης

- Στο εσωτερικό του περιστροφικού διακόπτη βρίσκεται ένας ισχυρός μαγνήτης. Μην πλησιάζετε τον περιστροφικό διακόπτη κοντά σε μαγνητικούς φορείς δεδομένων, όπως πιστωτικές κάρτες ή κάρτες με μαγνητικό γραμμικό κωδικό. Μπορεί να υποστούν ζημιές. Επίσης μπορεί να εμφανιστούν βλάβες σε τηλεοράσεις και οθόνες.

- Ο περιστροφικός διακόπτης είναι μαγνητικός. Τα μεταλλικά σωματίδια που είναι προσκολλημένα στην κάτω μεριά, μπορεί να γρατσουνίσουν την επιφάνεια της βάσης εστιών. Καθαρίζετε πάντοτε καλά το κουμπί Twist.

7.3 Απομάκρυνση του TwistPad®

Μπορείτε να απομακρύνετε τον περιστροφικό διακόπτη κατά τη διάρκεια της διαδικασίας μαγειρέματος στη ζώνη μαγειρέματος.

Όταν απομακρύνετε τον ρυθμιστή, ενεργοποιείται για 35 δευτερόλεπτα το Προστασία σκουπίσματος. Όταν μετά τη λήξη αυτού του χρόνου δε γυρίσετε τον περιστροφικό διακόπτη πίσω στη θέση του, απενεργοποιείται η βάση εστιών.

⚠ ΠΡΟΕΙΔΟΠΟΙΗΣΗ – Κίνδυνος πυρκαγιάς!





Η βάση εστιών μπορεί να εξακολουθεί να θερμαίνει. Όταν εναποθέσετε μέσα σε αυτά τα 35 δευτερόλεπτα ένα μεταλλικό αντικείμενο στην περιοχή του Twistpad, μπορεί η βάση εστιών να εξακολουθεί να θερμαίνει.

- ▶ Απενεργοποιείτε τη βάση εστιών πάντοτε στον κεντρικό διακόπτη.

7.4 Λειτουργία χωρίς περιστροφικό διακόπτη TwistPad®

Μπορείτε να λειτουργήσετε τη βάση εστιών επίσης και χωρίς TwistPad®:

1. Ενεργοποιήστε τη βάση εστιών με τον κεντρικό διακόπτη.

2. Μέσα στα επόμενα 5 δευτερόλεπτα πατήστε ταυτόχρονα το  και το  για 4 δευτερόλεπτα. Ένα σήμα ηχεί.
 3. Πατήστε πολλές φορές το , μέχρι να ανάψει η ένδειξη της επιθυμητής εστίας μαγειρέματος.
 4. Στη συνέχεια, ρυθμίστε την επιθυμητή βαθμίδα μαγειρέματος με το  ή το .
- ✓ Η ζώνη μαγειρέματος είναι ενεργοποιημένη.

8 Πριν την πρώτη χρήση

Προσέξτε τις ακόλουθες συστάσεις.



8.1 Προετοιμασία της συσκευής

Για μια σωστή λειτουργία πρέπει να τοποθετήσετε τα εξαρτήματα με αυτή τη σειρά:

1. Τοποθετήστε τα φίλτρα.
 2. Τοποθετήστε το μεταλλικό φίλτρο λίπους.
- Σημείωση:** Μη χρησιμοποιείτε τη συσκευή ποτέ χωρίς μεταλλικό φίλτρο λίπους και δοχείο υπερχειλίσης.

9 Βασικός χειρισμός

9.1 Ενεργοποίηση της βάσης εστιών

- ▶ Αγγίξτε το . Τα σύμβολα των ζωνών μαγειρέματος και οι τρέχουσες διαθέσιμες λειτουργίες ανάβουν. Δίπλα από τις ζώνες μαγειρέματος ανάβουν . Γυρίστε τον περιστροφικό διακόπτη TwistPad® στην περιοχή ρυθμίσεων.
- ✓ Η βάση εστιών βρίσκεται σε ετοιμότητα λειτουργίας.

ReStart

- ▶ Όταν ενεργοποιήσετε τη συσκευή στα πρώτα 4 δευτερόλεπτα μετά την απενεργοποίηση, πέραν η βάση εστιών με τις προηγούμενες ρυθμίσεις σε λειτουργία.

9.2 Απενεργοποίηση της βάσης εστιών

- ▶ Αγγίξτε το , μέχρι να σβήσουν οι ενδείξεις.
- ✓ Όλες οι ζώνες μαγειρέματος είναι απενεργοποιημένες.

Σημείωση: Όταν όλες οι ζώνες μαγειρέματος είναι απενεργοποιημένες για περισσότερο από 15 δευτερόλεπτα, απενεργοποιείται η βάση εστιών.

9.3 Ρύθμιση της βαθμίδας ισχύος στις ζώνες μαγειρέματος

Η ζώνη μαγειρέματος έχει 17 βαθμίδες ισχύος, που εμφανίζονται από 1 μέχρι 9 με ενδιάμεσες τιμές. Επιλέξτε για το φαγητό και την προγραμματισμένη διαδικασία μαγειρέματος την καταλληλότερη βαθμίδα ισχύος.

1. Επιλέξτε τη ζώνη μαγειρέματος. Γι' αυτό αγγίξτε το TwistPad® στο ύψος της επιθυμητής ζώνης μαγειρέματος.
- ✓ Το  ανάβει φωτεινότερα.

Υποδείξεις

- Χωρίς περιστροφικό διακόπτη, δεν μπορείτε να ενεργοποιήσετε τον χρονοδιακόπτη.
- Μπορείτε να τοποθετείτε το περιστροφικό διακόπτη πάντοτε ξανά στη ζώνη προγραμματισμού.

8.2 Ρύθμιση του τρόπου λειτουργίας

Η συσκευή παραδίδεται με προρρυθμισμένη λειτουργία ανακυκλοφορίας αέρα.

Όταν η βάση εστιών σας είναι εγκαταστημένη με την έξοδο του αέρα προς τα έξω, πρέπει να διαμορφώσετε τη ρύθμιση  7 σε αυτή τη λειτουργία. Περαιτέρω πληροφορίες θα βρείτε στο κεφάλαιο → "Βασικές ρυθμίσεις", Σελίδα 20

2. Γυρίστε το TwistPad®, μέχρι να ανάψει στην ένδειξη η επιθυμητή βαθμίδα ισχύος.
- ✓ Η βαθμίδα ισχύος είναι ρυθμισμένη.

Σημείωση: Όταν δε βρίσκεται κανένα μαγειρικό σκεύος πάνω στη ζώνη μαγειρέματος ή η κατσαρόλα δεν είναι κατάλληλη, αναβοσβήνει η επιλεγμένη βαθμίδα ισχύος. Μετά από ένα ορισμένο χρονικό διάστημα απενεργοποιείται η ζώνη μαγειρέματος.

QuickStart

- ▶ Όταν τοποθετήσετε πριν την ενεργοποίηση ένα μαγειρικό σκεύος πάνω στη βάση εστιών, αναγνωρίζεται αυτό κατά την ενεργοποίηση και επιλέγεται αυτόματα η αντίστοιχη ζώνη μαγειρέματος. Στη συνέχεια, μέσα στα επόμενα 20 δευτερόλεπτα επιλέξτε τη βαθμίδα ισχύος, διαφορετικά απενεργοποιείται η βάση εστιών.

Αλλαγή της βαθμίδας ισχύος ή απενεργοποίηση της ζώνης μαγειρέματος

1. Επιλέξτε τη ζώνη μαγειρέματος.
2. Επιλέξτε την επιθυμητή βαθμίδα ισχύος ή ρυθμίστε με το  στο TwistPad®.
- ✓ Η βαθμίδα μαγειρέματος της ζώνης μαγειρέματος αλλάζει ή η ζώνη μαγειρέματος απενεργοποιείται και εμφανίζεται η ένδειξη της υπόλοιπης θερμότητας.

9.4 Συμβουλές μαγειρέματος

- Ανακατεύετε κάπου-κάπου κατά το ζέσταμα πουρέ, σούπας κρέμα και παχύρρευστης σάλτσας.
- Για προθέρμανση, ρυθμίστε τη βαθμίδα μαγειρέματος 8-9.
- Στο μαγείρεμα με καπάκι, χαμηλώστε τη βαθμίδα μαγειρέματος, μόλις εξέρχεται ατμός. Το αποτέλεσμα του μαγειρέματος δεν επηρεάζεται από την έξοδο ατμού.
- Μετά τη διαδικασία μαγειρέματος τοποθετείτε ένα καπάκι πάνω στο μαγειρικό σκεύος, μέχρι να σερβίρετε το φαγητό.
- Για το μαγείρεμα με τη χύτρα ταχύτητας, προσέξτε τις υποδείξεις του κατασκευαστή.
- Μη μαγειρεύετε τα φαγητά πάρα πολύ, για να διατηρήσετε τη θρεπτική αξία. Με το ρολόι συναγερμού κουζίνας μπορείτε να ρυθμίσετε τον ιδανικό χρόνο μαγειρέματος.
- Προσέξτε, να μην καπνίζει το λάδι.
- Για το ροδοκοκκίνισμα φαγητών, τηγανίστε τα το ένα μετά το άλλο σε μικρές μερίδες.
- Μερικά μαγειρικά σκεύη μπορεί κατά το μαγείρεμα, να φτάσουν σε υψηλές θερμοκρασίες. Για αυτό χρησιμοποιείτε πιάστρες.
- Συστάσεις για ένα ενεργειακά αποτελεσματικό μαγείρεμα, θα βρείτε κάτω από
→ "Εξοικονόμηση ενέργειας", Σελίδα 6

Συστάσεις για το μαγείρεμα

Ο πίνακας δείχνει, ποια βαθμίδα ισχύος (☰) είναι κατάλληλη για πιο τρόφιμο. Ο χρόνος μαγειρέματος (⌚ min) μπορεί να αλλάζει ανάλογα με το είδος, το βάρος, το πάχος και την ποιότητα του φαγητού.

	☰	⌚ min
Λιώσιμο		
Σοκολάτα, κουβερτούρα	1 - 1.	-
Βούτυρο, μέλι, ζελατίνα	1 - 2	-
Ζέσταμα και διατήρηση θερμότητας		
Γιαχνί π.χ. μαγειρεμένες φακές	1. - 2	-
Γάλα ¹	1. - 2.	-
Βραστά λουκάνικα ¹	3 - 4	-
Ξεπάγωμα και ζέσταμα		
Σπανάκι, κατεψυγμένο	3 - 4	15 - 25
Γκούλας, κατεψυγμένο	3 - 4	35 - 55
Σιγανό μαγείρεμα, σιγανό βράσιμο		
Πατατοκεφτέδες ¹	4. - 5.	20 - 30
Ψάρι ¹	4 - 5	10 - 15
Άσπρες σάλτσες, π.χ. σάλτσα μπεσαμέλ	1 - 2	3 - 6
Χτυπητές σάλτσες, π.χ. σάλτσα μπεαρναίζ (Bearnaise), σάλτσα ολλανδέζ (Hollandaise)	3 - 4	8 - 12
Βράσιμο, μαγείρεμα με ατμό, σοτάρισμα		
¹ Χωρίς καπάκι		
² Προθέρμανση στη βαθμίδα μαγειρέματος 8 - 8.		

	☰	⌚ min
Ρύζι, με διπλάσια ποσότητα νερού	2. - 3.	15 - 30
Ρυζόγαλο ²	2 - 3	30 - 40
Βραστές πατάτες με φλούδα	4. - 5.	25 - 35
Βραστές πατάτες χωρίς φλούδα	4. - 5.	15 - 30
Ζυμαρικά ¹	6 - 7	6 - 10
Γιαχνί	3. - 4.	120 - 180
Σούπες	3. - 4.	15 - 60
Λαχανικά	2. - 3.	10 - 20
Λαχανικά, κατεψυγμένα	3. - 4.	7 - 20
Γιαχνί με τη χύτρα ταχύτητας	4. - 5.	-

Μαγείρεμα σε κλειστό σκεύος

Ψητό ρολό	4 - 5	50 - 65
Ψητό καπαμά	4 - 5	60 - 100
Γκούλας ²	3 - 4	50 - 60

Μαγείρεμα σε κλειστό σκεύος/Τηγάνισμα με λίγο λίπος¹

Σνίτσελ, φυσικό ή πανέ	6 - 7	6 - 10
Σνίτσελ, κατεψυγμένο	6 - 7	6 - 12
Κοτολέτες, φυσικές ή πανέ	6 - 7	8 - 12
Μπριζόλα (3 cm χοντρή)	7 - 8	8 - 12
Στήθος πουλερικού (2 cm χοντρό)	5 - 6	10 - 20
Στήθος πουλερικού, κατεψυγμένο	5 - 6	10 - 30
Κεφτεδάκια (3 cm χοντρά)	4. - 5.	20 - 30
Χάμπουργκερ (2 cm χοντρά)	6 - 7	10 - 20
Ψάρι και φιλέτο ψαριού, φυσικό	5 - 6	8 - 20
Ψάρι και φιλέτο ψαριού, πανέ	6 - 7	8 - 20
Ψάρι, πανέ και κατεψυγμένο, π.χ. φετάκια ψαριού πανέ	6 - 7	8 - 15
Γαρίδες και καβούρια	7 - 8	4 - 10
Σοτάρισμα φρέσκων λαχανικών και μανιταριών	7 - 8	10 - 20
Τηγανητά φαγητά, λαχανικά, κρέας σε λωρίδες κατά ασιατικό τρόπο	7 - 8	15 - 20
Κατεψυγμένα φαγητά, π.χ. τηγανητά φαγητά	6 - 7	6 - 10
Κρέπες, ψήστε τη μια μετά την άλλη	6. - 7.	-
Ομελέτες (τηγανίστε τη μια μετά την άλλη)	3. - 4.	3 - 10
Αυγά μάτια	5 - 6	3 - 6

Τηγάνισμα στη φριτέζα, 150-200 γρ. ανά μερίδα σε 1-2 λίτρα λάδι, τηγάνισμα στη φριτέζα ανά μερίδα¹

¹ Χωρίς καπάκι

² Προθέρμανση στη βαθμίδα μαγειρέματος 8 - 8.

		⊖ min
Κατεψυγμένα προϊόντα, π.χ. τηγανητές πατάτες, νάγκες κοτόπουλου	8 - 9	-
Κροκέτες, κατεψυγμένες	7 - 8	-
Κρέας, π.χ. κομμάτια κοτόπουλου	6 - 7	-
Ψάρι, πανέ ή σε ζύμη με μαγιά μπίρας	6 - 7	-

¹ Χωρίς καπάκι
² Προθέρμανση στη βαθμίδα μαγειρέματος 8 - 8.

		⊖ min
Λαχανικά, μανιτάρια πανέ ή σε ζύμη με μαγιά μπίρας ή σε τεμπούρα	6 - 7	-
Μικρά παρασκευάσματα, π.χ. τηγανίτες/λουκουμάδες Βερολίνου, φρούτα σε ζύμη με μαγιά μπίρας	4 - 5	-

¹ Χωρίς καπάκι
² Προθέρμανση στη βαθμίδα μαγειρέματος 8 - 8.

10 Μονάδα ελέγχου απορροφητήρα



Με τη μονάδα ελέγχου του απορροφητήρα μπορείτε να ελέγξετε το ενσωματωμένο στην επιφάνεια μαγειρέματος εξαιρετικά αποτελεσματικό σύστημα αέρα απαγωγής.

10.1 Χειροκίνητη μονάδα ελέγχου αερισμού



Μπορείτε να ελέγξετε τη βαθμίδα αερισμού χειροκίνητα.

Σημείωση: Στα ψηλά μαγειρικά σκεύη δεν μπορεί να εξασφαλιστεί μια ιδανική ισχύς αναρρόφησης. Η ισχύς αναρρόφησης βελτιώνεται με ένα λοξά τοποθετημένο καπάκι.

Ενεργοποίηση της χειροκίνητης μονάδας ελέγχου αερισμού

1. Αγγίξτε το .
Ο αερισμός ξεκινά στην προρρυθμισμένη βαθμίδα ισχύος.
2. Στα επόμενα 10 δευτερόλεπτα επιλέξτε τη βαθμίδα ισχύος με το στοιχείο χειρισμού Twist.
Η ρυθμισμένη βαθμίδα ισχύος ανάβει.
3. Για να επιβεβαιώσετε τη ρύθμιση, αγγίξτε το .
✓ Ο αερισμός είναι ενεργοποιημένος.





Αλλαγή ή απενεργοποίηση της χειροκίνητης μονάδας ελέγχου αερισμού

1. Αγγίξτε το .
2. Επιλέξτε την επιθυμητή βαθμίδα ισχύος ή με το κουμπί Twist ρυθμίστε στο .

10.2 Εντατική βαθμίδα αερισμού



Για τον αερισμό υπάρχουν δύο εντατικές βαθμίδες. Όταν ενεργοποιήσετε τις εντατικές βαθμίδες, λειτουργεί ο αερισμός για σύντομο χρόνο με τη μέγιστη ισχύ.

Ενεργοποίηση της εντατικής βαθμίδας αερισμού

1. Αγγίξτε το .
2. Επιλέξτε την επιθυμητή εντατική βαθμίδα:
 - **Εντατική βαθμίδα I:** Γυρίστε τον περιστροφικό διακόπτη, μέχρι το  να ανάβει πάνω από το . Η βαθμίδα είναι ενεργοποιημένη.
 - **Εντατική βαθμίδα II:** Γυρίστε τον περιστροφικό διακόπτη, μέχρι το  να ανάβει πάνω από το . Η βαθμίδα είναι ενεργοποιημένη.

Σημείωση: Μετά από περίπου 8 λεπτά επιστρέφει η συσκευή αυτόματα στη βαθμίδα ισχύος .

Αλλαγή ή απενεργοποίηση της εντατικής βαθμίδας αερισμού

1. Αγγίξτε το .
2. Επιλέξτε την επιθυμητή βαθμίδα ισχύος ή με το κουμπί Twist ρυθμίστε στο .

10.3 Αυτόματη εκκίνηση για τον αερισμό

Όταν επιλέξετε για μια ζώνη μαγειρέματος μια βαθμίδα ισχύος, ενεργοποιείται η αυτόματη εκκίνηση.

Η παράδοση της βάσης εστιών πραγματοποιείται στάνταρ με αυτόματη εκκίνηση ελεγχόμενη μέσω αισθητήρα. Πώς μπορείτε να αλλάξετε αυτήν τη ρύθμιση, θα το βρείτε στο κεφάλαιο → "Βασικές ρυθμίσεις", Σελίδα 20.

Αυτόματη εκκίνηση με έλεγχο μέσω αισθητήρα

Ο αισθητήρας ποιότητας του αέρα καταγράφει αυτόματα τον ατμό μαγειρέματος, επιλέγει την ιδανική βαθμίδα ισχύος και η ένδειξη  ανάβει.



Αυτόματη εκκίνηση μέσω βαθμίδων ισχύος

Ο αερισμός ενεργοποιείται σε μια βαθμίδα ισχύος, ανάλογα με την εκάστοτε βαθμίδα ισχύος της ζώνης μαγειρέματος.

10.4 Αυτόματη λειτουργία με έλεγχο μέσω αισθητήρων

Η βάση εστιών διαθέτει έναν αισθητήρα της ποιότητας του αέρα, ο οποίος ανιχνεύει αυτόματα τον ατμό μαγειρέματος και ενεργοποιεί τον αερισμό. Όταν η αυτόματη εκκίνηση είναι απενεργοποιημένη ή ρυθμισμένη κατά βαθμίδες μαγειρέματος, μπορείτε άνα πάσα στιγμή να ενεργοποιήσετε χειροκίνητα την αυτόματη εκκίνηση με έλεγχο μέσω αισθητήρων.

Ενεργοποίηση της αυτόματης λειτουργίας με έλεγχο μέσω αισθητήρων

1. Πατήστε .
2. Γυρίστε το TwistPad®, μέχρι να ανάψει το  πάνω από το .
Η ιδανική βαθμίδα ισχύος ρυθμίζεται αυτόματα με τη βοήθεια του πλήκτρου.

✓ Η λειτουργία είναι ενεργοποιημένη.

Απενεργοποίηση της αυτόματης λειτουργίας με έλεγχο μέσω αισθητήρων

1. Αγγίξτε το .
 2. Επιλέξτε μια άλλη βαθμίδα ισχύος με το στοιχείο χειρισμού Twist.
Η ένδειξη *H* σβήνει.
- ✓ Η λειτουργία είναι απενεργοποιημένη.

Σημείωση: Πώς μπορείτε να ρυθμίσετε την ευαισθησία των αισθητήρων, θα το βρείτε στο κεφάλαιο → "Βασικές ρυθμίσεις", Σελίδα 20.

10.5 Λειτουργία καθυστέρησης για τον αερισμό

Η λειτουργία καθυστέρησης αφήνει το σύστημα αερισμού μετά την απενεργοποίηση της βάσης εστιών, να συνεχίσει τη λειτουργία για μερικά λεπτά. Έτσι απομακρύνετε ακόμα υπάρχοντα ατμό μαγειρέματος. Μετά απενεργοποιείται αυτόματα το σύστημα αερισμού.

Η παράδοση της βάσης εστιών πραγματοποιείται στάνταρ με τον χρόνο καθυστέρησης παραδιδόμενο με έναν μέγιστο χρόνο απενεργοποίησης. Πώς μπορείτε να αλλάξετε αυτή τη ρύθμιση, θα το βρείτε στο κεφάλαιο → "Βασικές ρυθμίσεις", Σελίδα 20.

Ενεργοποίηση της συνέχισης της λειτουργίας του ανεμιστήρα

Ο χρόνος καθυστέρησης είναι διαμορφωμένος αντίστοιχα με τη βασική ρύθμιση:

- Μέσω της μονάδας ελέγχου του αισθητήρα της ποιότητας του αέρα. Η ένδειξη *H* ανάβει.
- Με έναν μέγιστο χρόνο απενεργοποίησης. Η ένδειξη επάνω από το σύμβολο  ανάβει.

Σημείωση: Η λειτουργία καθυστέρησης ενεργοποιείται μόνο τότε, όταν τουλάχιστον μία ζώνη μαγειρέματος ήταν ενεργοποιημένη το λιγότερο για ένα λεπτό.

Απενεργοποίηση της συνέχισης της λειτουργίας του ανεμιστήρα

Χειροκίνητα

Με το άγγιγμα του , απενεργοποιείτε τη λειτουργία.

Αυτόματα

Η συσκευή απενεργοποιεί τη λειτουργία καθυστέρησης, όταν:

- Ο χρόνος καθυστέρησης έχει λήξει.
- Ενεργοποιήσετε ξανά τη συσκευή.
- Ο αισθητήρας διαπιστώνει, πως η ποιότητα του αέρα είναι εντάξει.

11 FlexZone

Η ευέλικτη ζώνη μαγειρέματος καθιστά δυνατή, την τοποθέτηση μαγειρικών σκευών οποιασδήποτε μορφής ή μεγέθους κατά βούληση. Αποτελείται από τέσσερις επαγωγείς, που λειτουργούν ανεξάρτητα ο ένας από τον άλλο. Όταν η ευέλικτη ζώνη μαγειρέματος βρίσκεται σε λειτουργία, τότε ενεργοποιείται μόνο η περιοχή, που καλύπτεται από το μαγειρικό σκεύος.

11.1 Τοποθέτηση του μαγειρικού σκεύους

Η ευέλικτη ζώνη μαγειρέματος μπορεί να διαμορφωθεί με δύο τρόπους, ανάλογα με το ποιο μαγειρικό σκεύος χρησιμοποιείται. Για την εξασφάλιση μιας καλής αναγνώρισης θερμότητας και κατανομής θερμότητας, τοποθετείτε το μαγειρικό σκεύος κεντραρισμένα, όπως απεικονίζεται στις εικόνες.

Ως μια συνδυασμένη ζώνη μαγειρέματος

Συνίσταται για το μαγείρεμα με ένα μόνο μαγειρικό σκεύος.

- Τοποθέτηση του μαγειρικού σκεύους ανάλογα με το μέγεθος:

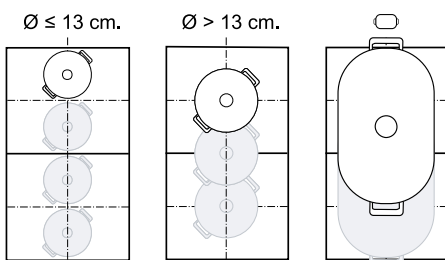

- Συνιστούμενο μακρουλό μαγειρικό σκεύος :

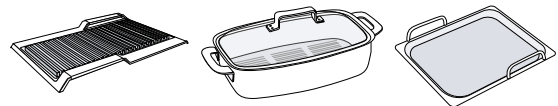

Ως δύο χωριστές ζώνες μαγειρέματος

Συνίσταται για το μαγείρεμα με δύο μαγειρικά σκεύη. Μπορείτε να χρησιμοποιήσετε την μπροστινή και την πίσω ζώνη ξεχωριστά μεταξύ τους και να ρυθμίσετε για κάθε μία μια δικιά της βαθμίδα ισχύος.

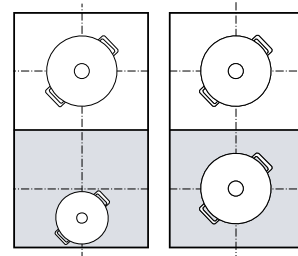

11.2 Ενεργοποίηση FlexZone

1. Τοποθετήστε το μαγειρικό σκεύος στη ζώνη μαγειρέματος.
2. Η συσκευή αναγνωρίζει το μαγειρικό σκεύος και επιλέγει τη ζώνη μαγειρέματος.

- ✓ Ανάλογα με το μέγεθος και τη θέση του μαγειρικού σκεύους χωρίζονται ή συνδέονται οι ζώνες μαγειρέματος αυτόματα.
- ✓ Όταν FlexZone είναι συνδεδεμένες, ανάβει ☒.

Υποδείξεις

- Πατώντας ☒, μπορείτε να αλλάξετε χειροκίνητα τις ρυθμίσεις της ζώνης μαγειρέματος.

- Μπορείτε να αλλάξετε τη στάνταρ διαμόρφωση της ευέλικτης ζώνης μαγειρέματος. Πώς θα προχωρήσετε για αυτό, το μαθαίνετε στο κεφάλαιο "Βασικές ρυθμίσεις". → Σελίδα 20
- Όταν μετατοπίζετε ή ανασηκώνετε το μαγειρικό σκεύος από μια ενεργή συνδεδεμένη ζώνη μαγειρέματος, ξεκινά μια αυτόματη αναζήτηση. Κάθε μαγειρικό σκεύος, το οποίο βρίσκεται κατά τη διάρκεια αυτής της αναζήτησης εντός της ζώνης μαγειρέματος, θερμαίνεται με την προηγουμένως επιλεγμένη βαθμίδα ισχύος.

12 PowerMove

Με αυτή τη λειτουργία μπορείτε να αλλάξετε τη βαθμίδα ισχύος ενός μαγειρικού σκεύους, μετακινώντας το απλά μπρος-πίσω στην ευέλικτη ζώνη μαγειρέματος. Η ζώνη χωρίζεται για αυτό σε τρεις περιοχές με διαφορετικές βαθμίδες ισχύος.

12.1 Τοποθέτηση και μετατόπιση του μαγειρικού σκεύους

Χρησιμοποιείτε μόνο ένα μαγειρικό σκεύος. Η περιοχή μαγειρέματος εξαρτάται από το χρησιμοποιούμενο μαγειρικό σκεύος καθώς και από το μέγεθος και την τοποθέτησή του.

Κάθε περιοχή μαγειρέματος έχει μια προρρυθμισμένη βαθμίδα ισχύος:

- Μπροστινή περιοχή = Βαθμίδα μαγειρέματος 9
- Μεσαία περιοχή = Βαθμίδα μαγειρέματος 5
- Πίσω περιοχή = Βαθμίδα μαγειρέματος 1

Μπορείτε να αλλάξετε τη στάνταρ ρύθμιση των προρρυθμισμένων βαθμίδων ισχύος. Πώς θα προχωρήσετε για αυτό, θα το βρείτε στο κεφάλαιο Βασικές ρυθμίσεις → Σελίδα 20.

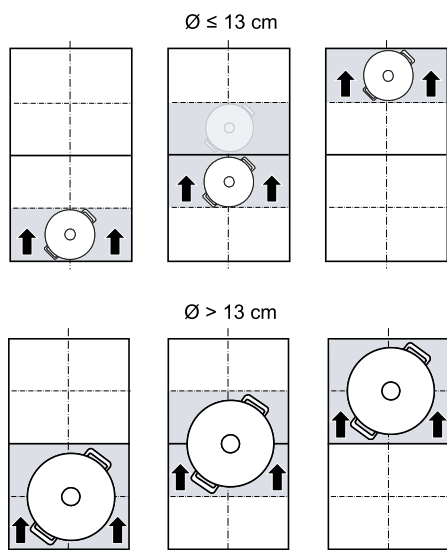

12.2 Ενεργοποίηση της PowerMove

Προϋπόθεση: Τοποθετείτε μόνο ένα μαγειρικό σκεύος σε μία ευέλικτη ζώνη.

1. Επιλέξτε μια από τις δύο ζώνες μαγειρέματος, της ευέλικτης ζώνης.
2. Πατήστε το ☒.
 - ✓ Το I και η βαθμίδα ισχύος της περιοχής, στην οποία βρίσκεται το δοχείο, ανάβουν.
 - ✓ Η λειτουργία είναι ενεργοποιημένη.

Σημείωση: Μπορείτε να αλλάξετε τις βαθμίδες ισχύος των περιοχών κατά τη διάρκεια της διαδικασίας μαγειρέματος.

12.3 Απενεργοποίηση της PowerMove

- ▶ Αγγίξτε το ☒
- ✓ Το I σβήνει.
- ✓ Η λειτουργία είναι απενεργοποιημένη.

13 Λειτουργίες χρόνου

Η βάση εστιών σας διαθέτει διάφορες λειτουργίες για τη ρύθμιση του χρόνου μαγειρέματος:

- Χρονοδιακόπτης απενεργοποίησης
- Ρολόι συναγερμού

- Χρόνος λειτουργίας

13.1 Χρονοδιακόπτης απενεργοποίησης

Καθιστά δυνατό τον προγραμματισμό ενός χρόνου μαγειρέματος για μία ή περισσότερες ζώνες μαγειρέματος. Μετά το πέρας του χρόνου απενεργοποιείται αυτόματα η ζώνη μαγειρέματος.

Ενεργοποίηση της Χρονοδιακόπτης απενεργοποίησης

1. Επιλογή ζώνης μαγειρέματος και βαθμίδας ισχύος.
2. Πατήστε **I→I**.
 - ✓ Η ένδειξη **I→I** της εστίας μαγειρέματος ανάβει.
3. Με το TwistPad® επιλέξτε τον χρόνο μαγειρέματος.
 - ✓ Ο χρόνος μαγειρέματος αρχίζει να τρέχει.
 - ✓ Όταν ο χρόνος μαγειρέματος λήξει, απενεργοποιείται η ζώνη μαγειρέματος και ηχεί ένα σήμα.

Σημείωση: Όταν για μια ζώνη μαγειρέματος ρυθμίσετε έναν χρόνο μαγειρέματος και είναι ενεργοποιημένο το Frying Sensor, ξεκινά ο επιλεγμένος χρόνος μαγειρέματος να τρέχει μόνο, αφού πρώτα επιτευχθεί η επιλεγμένη βαθμίδα θερμοκρασίας.

Αλλαγή ή απενεργοποίηση του Χρονοδιακόπτης απενεργοποίησης

1. Επιλέξτε τη ζώνη μαγειρέματος και αγγίξτε το **I→I**
2. Αλλάξτε τον χρόνο μαγειρέματος με το TwistPad® ή ρυθμίστε τον σε **00**, για να σβήσετε τον χρόνο μαγειρέματος.

13.2 Ρολόι συναγερμού

Καθιστά δυνατή την ενεργοποίηση ενός ρολογιού συναγερμού από 0 μέχρι 99 λεπτά. Αυτή η λειτουργία είναι ανεξάρτητη από τις ζώνες μαγειρέματος και άλλες ρυθμίσεις. Δεν απενεργοποιεί αυτόματα τις ζώνες μαγειρέματος.

Ενεργοποίηση της Ρολόι συναγερμού

1. Αγγίξτε το **⌚**.
2. Επιλέξτε τον επιθυμητό χρόνο με το TwistPad®.
3. Επιβεβαιώστε με το **⌚**.
 - ✓ Ο χρόνος αρχίζει να τρέχει.
 - ✓ Μετά τη λήξη του χρόνου ηχεί ένα σήμα.

Ρολόι συναγερμού Αλλαγή ή απενεργοποίηση

1. Αγγίξτε το **⌚**.
2. Αλλάξτε τον χρόνο λειτουργίας με το TwistPad® ή ρυθμίστε τον σε **00**, για να σβήσετε τον χρόνο λειτουργίας.
3. Επιβεβαιώστε με το **⌚**.

13.3 Χρόνος λειτουργίας

Η λειτουργία χρονόμετρου δείχνει τον χρόνο που πέρασε από την ενεργοποίηση.

Ενεργοποίηση του Χρόνος λειτουργίας

- ▶ Αγγίξτε το **⌚**.
- ✓ Το **000** ανάβει.
- ✓ Ο χρόνος αρχίζει να τρέχει.

Απενεργοποίηση του Χρόνος λειτουργίας

- ▶ Αγγίξτε το **⌚**.
- ✓ Οι ενδείξεις της λειτουργίας προγραμματισμού του χρόνου λειτουργίας σβήνουν.
- ✓ Η λειτουργία είναι απενεργοποιημένη.

14 PowerBoost

Με αυτή τη λειτουργία ζεσταίνετε μεγάλες ποσότητες νερού γρηγορότερα απ' ό,τι με το **S**.

Αυτή η λειτουργία είναι διαθέσιμη για όλες τις ζώνες μαγειρέματος, εφόσον η άλλη ζώνη μαγειρέματος της ίδιας ομάδας δεν είναι σε λειτουργία.

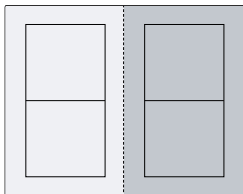

14.1 Ενεργοποίηση της PowerBoost

1. Επιλέξτε τη ζώνη μαγειρέματος.

2. Πατήστε ελαφρά το **P**. Οι ενδείξεις **P** και **⌚** ανάβουν.
 - ✓ Η λειτουργία είναι ενεργοποιημένη.

Σημείωση: Αυτή τη λειτουργία μπορείτε να την ενεργοποιήσετε επίσης κατά το μαγείρεμα με συνδυασμένη ευέλικτη ζώνη μαγειρέματος.

14.2 Απενεργοποίηση του PowerBoost

1. Επιλέξτε τη ζώνη μαγειρέματος.
2. Πατήστε ελαφρά το **P**. Οι ενδείξεις **P** και **⌚** σβήνουν και η ζώνη μαγειρέματος επιστρέφει ξανά στη βαθμίδα μαγειρέματος **S**.
 - ✓ Η λειτουργία είναι απενεργοποιημένη.

Σημείωση: Κάτω από ορισμένες προϋποθέσεις μπορεί να απενεργοποιηθεί αυτόματα αυτή η λειτουργία, για την προστασία των ηλεκτρονικών στοιχείων στο εσωτερικό της βάσης εστίων.

15 PanBoost

Με αυτή τη λειτουργία ζεσταίνετε τηγάνια γρηγορότερα απ' ό,τι με το **9**.

Αυτή η λειτουργία είναι διαθέσιμη για όλες τις ζώνες μαγειρέματος, εφόσον η άλλη ζώνη μαγειρέματος της ίδιας ομάδας δεν είναι σε λειτουργία.

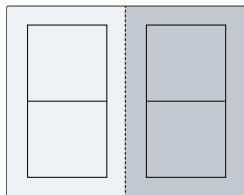

15.1 Συστάσεις εφαρμογής

- Μην τοποθετείτε κανένα καπάκι πάνω στο τηγάνι.
- Μη ζεσταίνετε ποτέ άδεια τηγάνια χωρίς επιτήρηση.
- Χρησιμοποιείτε μόνο κρύα τηγάνια.
- Χρησιμοποιείτε τηγάνια με εντελώς επίπεδο πάτο. Μη χρησιμοποιείτε τηγάνια με λεπτό πάτο.

15.2 Ενεργοποίηση του PanBoost

1. Επιλέξτε τη ζώνη μαγειρέματος.
2. Πατήστε ελαφρά δύο φορές το **P**. Το **P** και το **9** ανάβουν.

✓ Η λειτουργία είναι ενεργοποιημένη.

Σημείωση: Αυτή τη λειτουργία μπορείτε να την ενεργοποιήσετε επίσης κατά το μαγείρεμα με συνδυασμένη ευέλικτη ζώνη μαγειρέματος.

15.3 Απενεργοποίηση του PanBoost

1. Επιλέξτε τη ζώνη μαγειρέματος.
2. Πατήστε ελαφρά το **P**. Το **P** και το **9** σβήνουν και η ζώνη μαγειρέματος επιστρέφει ξανά στη βαθμίδα μαγειρέματος **9**.

✓ Η λειτουργία είναι απενεργοποιημένη.

Σημείωση: Για την αποφυγή υψηλών θερμοκρασιών, αυτή η λειτουργία απενεργοποιείται αυτόματα μετά από 30 δευτερόλεπτα.

16 Λειτουργία διατήρησης της θερμοκρασίας

Μπορείτε να χρησιμοποιήσετε αυτή τη λειτουργία, για να λιώσετε σοκολάτα ή βούτυρο και για να διατηρήσετε ζεστά τα τρόφιμα.

16.1 Ενεργοποίηση του Λειτουργία διατήρησης της θερμοκρασίας

1. Επιλέξτε την επιθυμητή ζώνη μαγειρέματος.
2. Μέσα στα επόμενα 10 δευτερόλεπτα, αγγίξτε το **L**.

Ανάβει το **L**.

✓ Η λειτουργία είναι ενεργοποιημένη.

16.2 Απενεργοποίηση του Λειτουργία διατήρησης της θερμοκρασίας

1. Επιλέξτε τη ζώνη μαγειρέματος.
2. Πατήστε ελαφρά το **L**.

Το **L** σβήνει.

✓ Η λειτουργία είναι απενεργοποιημένη.

17 PowerTransfer

Με αυτή τη λειτουργία, μπορείτε να μεταφέρετε τη βαθμίδα μαγειρέματος και τον προγραμματισμένο χρόνο μαγειρέματος από μια ζώνη μαγειρέματος σε μια άλλη.

17.1 PowerTransfer

Προϋπόθεση: Μετατοπίστε το μαγειρικό σκεύος σε μια ζώνη μαγειρέματος, που δεν είναι ενεργοποιημένη, που δεν είναι ακόμη προρρυθμισμένη ή πάνω στην οποία προηγουμένως δε βρισκόταν κανένα άλλο μαγειρικό σκεύος.

1. Μετατοπίστε το μαγειρικό σκεύος.

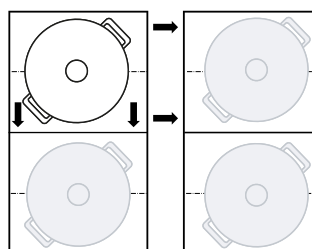

Το μαγειρικό σκεύος αναγνωρίζεται και στην ένδειξη της νέας ζώνης μαγειρέματος αναβοσβήνουν εναλλάξ η προηγουμένως επιλεγμένη βαθμίδα ισχύος και **L**.

2. Για να παραλάβετε τις ρυθμίσεις, επιλέξτε τη νέα ζώνη μαγειρέματος.

Η συσκευή θέτει τη βαθμίδα ισχύος της αρχικής ζώνης μαγειρέματος στο **9**.

✓ Οι ρυθμίσεις έχουν μεταφερθεί στη νέα ζώνη μαγειρέματος.

Σημείωση: Εάν τοποθετήσετε ένα νέο μαγειρικό σκεύος σε μια άλλη ζώνη μαγειρέματος, πρώτου επιβεβαιώσετε τις ρυθμίσεις, μπορείτε να χρησιμοποιήσετε αυτή τη λειτουργία και για τα δύο μαγειρικά σκεύη.

18 Frying Sensor

Είναι κατάλληλο για την παρασκευή ή το δέσιμο από σάλτσες, κρέπες ή για το τηγάνισμα αυγών με βούτυρο, για το ψήσιμο από λαχανικά ή μπιριζόλες μέχρι τον επιθυμητό βαθμό ψησίματος και για τον έλεγχο σε αυτή την περίπτωση της θερμοκρασίας.

Αντί να προσαρμόζετε τη βαθμίδα ισχύος συχνά κατά τη διάρκεια του μαγειρέματος, επιλέγετε την επιθυμητή θερμοκρασία μία φορά. Οι αισθητήρες κάτω από την υαλοκεραμική επιφάνεια μετρούν μετά τη θερμοκρασία του μαγειρικού σκεύους και τη διατηρούν σταθερή κατά τη διάρκεια της συνολικής διαδικασίας μαγειρέματος.





Αυτή η λειτουργία είναι διαθέσιμη σε όλες τις ζώνες μαγειρέματος, που είναι χαρακτηρισμένες με .

18.1 Πλεονεκτήματα

- Η θερμοκρασία διατηρείται σταθερή, χωρίς να χρειάζεται να αλλάξετε τη βαθμίδα ισχύος.
- Το λάδι δεν υπερθερμαίνεται. Εμποδίζεται ένα κάψιμο του φαγητού.
- Η ζώνη μαγειρέματος θερμαίνει μόνο, όταν αυτό είναι απαραίτητο για τη διατήρηση της θερμοκρασίας, με αποτέλεσμα την εξοικονόμηση ενέργειας.

18.2 Βαθμίδες θερμοκρασίας



Βαθμίδες θερμοκρασίας για την παρασκευή φαγητών.

Βαθμίδα	Θερμοκρασία	Λειτουργίες	Μαγειρικό σκεύος
1	120 °C	Μαγείρεμα και δέσιμο από σάλτσες, ψήσιμο από λαχανικά	
2	140 °C	Σοτάρισμα με ελαιόλαδο ή βούτυρο	
3	160 °C	Ψήσιμο από ψάρια και τραχιά τρόφιμα	
4	180 °C	Τηγάνισμα στη φριτέζα παναρισμένων, κατεψυγμένων και ψημένων τροφίμων	
5	215 °C	Γκριλ υψηλών θερμοκρασιών και πλάκα του γκριλ	

18.3 Συνιστούμενα μαγειρικά σκεύη

Για αυτή τη λειτουργία έχουν αναπτυχθεί ειδικά μαγειρικά σκεύη, που δίνουν ιδανικά αποτελέσματα.



Μαγειρικό σκεύος	Συνιστούμενη ζώνη μαγειρέματος
Τηγάνι Ø 15 cm	Απλή ζώνη μαγειρέματος

Μαγειρικό σκεύος	Συνιστούμενη ζώνη μαγειρέματος
Τηγάνι Ø 19 cm	Απλή ζώνη μαγειρέματος
Τηγάνι Ø 21 cm	Απλή ζώνη μαγειρέματος
Τεppanyaki 	Ευέλικτη ζώνη
Γκριλ 	Ευέλικτη ζώνη

Τα συνιστούμενα μαγειρικά σκεύη θα τα βρείτε στην υπηρεσία εξυπηρέτησης πελατών, στα ειδικά καταστήματα ή στο Online-Shop μας www.neff-international.com.

Σημείωση: Μπορείτε να χρησιμοποιήσετε επίσης άλλα μαγειρικά σκεύη. Ανάλογα με τη σύσταση του μαγειρικού σκεύους μπορεί όμως η επιτευγμένη θερμοκρασία να αποκλίνει από την επιλεγμένη βαθμίδα μαγειρέματος.

18.4 Ενεργοποίηση της Frying Sensor

1. Τοποθετήστε το άδειο μαγειρικό σκεύος στη ζώνη μαγειρέματος.
2. Επιλέξτε τη ζώνη μαγειρέματος και αγγίξτε το .
3. Μέσα στα επόμενα 5 δευτερόλεπτα επιλέξτε με τον περιστροφικό διακόπτη TwistPad® την επιθυμητή βαθμίδα θερμοκρασίας.
 - ✓ Η λειτουργία ξεκινά. Το  αναβοσβήνει, μέχρι να επιτευχθεί η ρυθμισμένη επιθυμητή θερμοκρασία.
 - ✓ Όταν επιτευχθεί η επιθυμητή θερμοκρασία, ηχεί ένα σήμα και το  σταματά να αναβοσβήνει.
4. Βάλτε το λίπος τηγανίσματος και μετά το φαγητό στο τηγάνι.



Σημείωση: Εάν χρειάζαστε παραπάνω από 250 ml λάδι για το μαγείρεμα, προσθέστε το λάδι και περιμένετε μερικά δευτερόλεπτα, προτού προσθέσετε το φαγητό.

18.5 Απενεργοποίηση του Frying Sensor

- ▶ Επιλέξτε τη ζώνη μαγειρέματος και αγγίξτε το .
- ✓ Η λειτουργία είναι απενεργοποιημένη.

18.6 Συστάσεις για το μαγείρεμα με το Frying Sensor

Ο ακόλουθος πίνακας δείχνει την ιδανική βαθμίδα θερμοκρασίας για μια επιλογή φαγητών. Η θερμοκρασία β και ο χρόνος μαγειρέματος ⊖ min εξαρτώνται από την ποσότητα, την κατάσταση και την ποιότητα των τροφίμων.

-  Τηγάνι
-  Τεppanyaki
-  Πλάκα του γκριλ

	Μαγειρικό σκεύος	⌘	⌚ min
Κρέας			
Σνίτσελ		4	6-10
Σνίτσελ, πανέ		4	6-10
Φιλέτο		4	6-10
Κοτολέτες		3	10-15
Cordon bleu, σνίτσελ Βιέννης		4	10-15
Μπριζόλα, μέσα ωμή, 3 cm χοντρή		5	6-8
Μπριζόλα, μισοψημένη, 3 cm χοντρή		5	8-12
Μπριζόλα, καλοψημένη, 3 cm χοντρή		4	8-12
Μπριζόλα T-Bone, μέσα ωμή, 4,5 cm χοντρή		5	10-15
Μπριζόλα T-Bone, μισοψημένη, 4,5 cm χοντρή		5	20-30
Στήθος πουλερικού, 2 cm χοντρό		3	10-20
Λαρδί		2	5-8
Κιμάς		4	6-10
Χάμπουργκερ ,1,5 cm χοντρά		3	6-15
Γιουβαρλάκια με κιμά, 2 cm χοντρά		3	10-20
Λουκάνικα		3	8-20
Chorizo, φρέσκο λουκάνικο		3	10-20
Σουβλάκια, κεμπάπ		3	10-20
Γύρος		4	7-12
Ψάρι και θαλασσινά			
Φιλέτο ψαριού		4	10-20
Φιλέτο ψαριού, πανέ		4	10-20
Ψάρι, ψητό, ολόκληρο		3	10-20
Σαρδέλες		4	6-12
Καραβίδες, γαρίδες		4	4-8
Καλαμάρια, σέπια		4	6-12
Φαγητά με αυγά			
Αυγά μάτια σε βούτυρο		2	2-6
Αυγά μάτια		4	2-6
Χτυπητά αυγά		2	4-9
Ομελέτα		2	3-6

	Μαγειρικό σκεύος	⌘	⌚ min
Γαλλικό τoστ		3	4-8
Κρέπες, μπλίνι, τoρτίγιες, τάκος		5	1-3
Λαχανικά			
Τηγανητές πατάτες σε φέτες		5	6-12
Τηγανητές πατάτες		4	15-25
Τηγανίτες από τριμμένες πατάτες		5	2-4
Κρεμμύδια, τηγανητό σκόρδο		2	2-10
Δακτυλίδια κρεμμυδιού		3	5-10
Κολοκυθάκια, μελιτζάνες, πιπεριές		2	4-12
Πράσινα σπαράγγια		3	4-15
Μανιτάρια		4	10-15
Λαχανικά, σοταρισμένα σε λάδι		1	10-20
Λαχανικά σε ζύμη τεμπούρα		4	5-10
Κατεψυγμένα προϊόντα			
Νάγκετς κοτόπουλου		4	10-15
Φετάκια ψαριού πανέ		4	8-12
Τηγανητές πατάτες		5	4-8
Τηγανητά φαγητά		3	6-10
Ανοιξιάτικα ρολά		4	10-30
Πατέ, κροκέτες		5	3-8
Σάλτσες			
Σάλτσα ντομάτας		1	25-35
Σάλτσα μπεσαμέλ		1	10-20
Σάλτσα τυριού		1	10-20
Γλυκές σάλτσες		1	15-25
Σάλτσες, δεμένες		1	25-35
Επιπλέον			
Σαγανάκι		3	7-10
Κρουτόν		3	6-10
Φρυγανισμένο ψωμί		4	4-8
Ξηρά έτοιμα φαγητά		1	5-10
Αμύγδαλα, καρύδια, κουκουνάκια, καβουρδισμένα		4	3-15
Ποπ κορν		5	3-4

19 Ασφάλεια παιδιών

Η βάση εστιών είναι εξοπλισμένη με μια ασφάλεια παιδιών. Έτσι εμποδίζετε τα παιδιά να ενεργοποιήσουν τη βάση εστιών.

19.1 Ενεργοποίηση της Ασφάλεια παιδιών

Προϋπόθεση: Η βάση εστιών πρέπει να είναι απενεργοποιημένη.

- ▶ Αγγίξτε το για 4 δευτερόλεπτα.

- ✓ Η ένδειξη ανάβει για 10 δευτερόλεπτα.
- ✓ Η βάση εστιών είναι κλειδωμένη.

19.2 Απενεργοποίηση του Ασφάλεια παιδιών

- ▶ Αγγίξτε το για 4 δευτερόλεπτα.
- ✓ Το κλειδί έχει ακυρωθεί.

19.3 Αυτόματη ασφάλεια παιδιών

Μπορείτε να ενεργοποιήσετε την ασφάλεια παιδιών επίσης και αυτόματα με κάθε απενεργοποίηση της βάσης εστιών.

Πως ενεργοποιείτε και απενεργοποιείτε τη λειτουργία, θα το βρείτε στο κεφάλαιο Βασικές ρυθμίσεις → Σελίδα 20.

20 Προστασία σκουπίσματος

Καθιστά δυνατό το κλείδωμα του πεδίου χειρισμού για καθαρισμό, για να μην αλλάξουν αθέλητα οι ρυθμίσεις. Το κλείδωμα δεν έχει καμία επίπτωση στον κεντρικό διακόπτη.

20.1 Ενεργοποίηση του Προστασία σκουπίσματος

- ▶ Απομακρύνετε τον περιστροφικό διακόπτη TwistPad®. Ανάβει το .
- ✓ Το πεδίο χειρισμού είναι κλειδωμένο για 35 δευτερόλεπτα. 5 δευτερόλεπτα πριν την απενεργοποίηση ηχεί ένα σήμα.

20.2 Απενεργοποίηση του Προστασία σκουπίσματος

Για την πρόωρη απενεργοποίηση της λειτουργίας:

- ▶ Πιέστε και γυρίστε το TwistPad®, μέχρι να σβήσει το .
- ✓ Το πεδίο χειρισμού είναι ξεκλειδωμένο.

21 Εξατομικευμένη απενεργοποίηση για λόγους ασφαλείας

Εάν μια εστία μαγειρέματος βρίσκεται για μεγάλο χρόνο σε λειτουργία και εσείς δεν αλλάξετε τη ρύθμιση, τότε ενεργοποιείται η αυτόματη απενεργοποίηση. Η ζώνη μαγειρέματος δείχνει **FB** και απενεργοποιείται. Ο χρόνος από 1 μέχρι 10 ώρες εξαρτάται από την επιλεγμένη βαθμίδα ισχύος.

Για να ενεργοποιήσετε τη ζώνη μαγειρέματος, πατήστε ένα οποιοδήποτε πλήκτρο.

22 Βασικές ρυθμίσεις

Μπορείτε να προσαρμόσετε τις βασικές ρυθμίσεις της συσκευής σας στις προσωπικές σας ανάγκες.

22.1 Επισκόπηση των βασικών ρυθμίσεων

Ένδειξη	Ρύθμιση	Τιμή
<i>c 1</i>	Ασφάλεια παιδιών	<i>0</i> - Χειροκίνητα. ¹ <i>1</i> - Αυτόματα. <i>2</i> - Απενεργοποιημένη.
<i>c 2</i>	Ακουστικά σήματα	<i>0</i> - Τα σήματα επιβεβαίωσης και σφάλματος είναι απενεργοποιημένα. <i>1</i> - Μόνο το σήμα σφάλματος είναι ενεργοποιημένο. <i>2</i> - Μόνο το σήμα επιβεβαίωσης είναι ενεργοποιημένο. <i>3</i> - Όλα τα ηχητικά σήματα είναι ενεργοποιημένα ¹ .
<i>c 3</i>	Ένδειξη κατανάλωσης ενέργειας Δείχνει τη συνολική κατανάλωση ενέργειας μεταξύ ενεργοποίησης και απενεργοποίησης της εστίας σε kWh Η ακρίβεια της ένδειξης εξαρτάται εκτός των άλλων από την ποιότητα της τάσης του δικτύου του ρεύματος.	<i>0</i> - Απενεργοποιημένη. ¹ <i>1</i> - Ενεργοποιημένη.
<i>c 5</i>	Αυτόματη απενεργοποίηση των ζωνών μαγειρέματος.	<i>00</i> - απενεργοποιημένο. ¹ <i>01-99</i> - Χρόνος μέχρι την αυτόματη απενεργοποίηση.
<i>c 6</i>	Διάρκεια του ηχητικού σήματος λήξης του χρονοδιακόπτη	<i>1</i> - 10 δευτερόλεπτα <i>2</i> - 30 δευτερόλεπτα <i>3</i> - 1 λεπτό ¹ .

¹ Ρύθμιση εργοστασίου

Ένδειξη	Ρύθμιση	Τιμή
c 7	Περιορισμός ισχύος Καθιστά δυνατό, σε περίπτωση που χρειάζεται, τον περιορισμό της συνολικής ισχύος της βάσης εστιών, λόγω των συνθηκών της ηλεκτρικής εγκατάστασής σας. Οι διαθέσιμες ρυθμίσεις εξαρτώνται από τη μέγιστη ισχύ της βάσης εστιών. Ακριβή στοιχεία θα βρείτε στην πινακίδα τύπου. Όταν η λειτουργία είναι ενεργοποιημένη και η βάση εστιών φτάσει το ρυθμισμένο όριο ισχύος, εμφανίζεται ⏻ και δεν μπορείτε να επιλέξετε μια υψηλότερη βαθμίδα ισχύος.	0 - Απενεργοποιημένη. Μέγιστη ισχύς της βάσης εστιών ¹ . 1 - 1.000 W. Ελάχιστη ισχύς. 1 - 1.500 W. ... 3 - 3.000 W. Συνιστάται για 13 A. 3 - 3.500 W. Συνιστάται για 16 A. 4 - 4.000 W. 4 - 4500 W. Συνιστάται για 20 A. ... 5 - Μέγιστη ισχύς της βάσης εστιών.
c 9	Χρόνος επιλογής της ζώνης μαγειρέματος	0 - Μη περιορισμένος: Μπορείτε να ρυθμίσετε την τελευταία επιλεγμένη ζώνη μαγειρέματος, χωρίς να την επιλέξετε εκ νέου. ¹ 1 - Περιορισμένος: Μπορείτε να ρυθμίσετε την τελευταία επιλεγμένη ζώνη μαγειρέματος μέσα σε 10 δευτερόλεπτα μετά την επιλογή. Μετά πρέπει να επιλέξετε εκ νέου τη ζώνη μαγειρέματος πριν τη ρύθμιση.
c 11	PowerMove Καθιστά δυνατή την αλλαγή των προρρυθμισμένων βαθμίδων ισχύος των τριών περιοχών μαγειρέματος της ευέλικτης ζώνης μαγειρέματος. Επιλέξτε για αυτό μία από τις δύο ζώνες μαγειρέματος, ρυθμίστε την επιθυμητή βαθμίδα ισχύος στην περιοχή ρύθμισης και αγγίξτε το ⏻ , για να επιβεβαιώσετε τη νέα βαθμίδα ισχύος και να επιλέξετε την επόμενη ζώνη μαγειρέματος.	5 - Προρρυθμισμένη βαθμίδα ισχύος για την μπροστινή ζώνη μαγειρέματος. 5 - Προρρυθμισμένη βαθμίδα ισχύος για τη μεσαία ζώνη μαγειρέματος. 1 - Προρρυθμισμένη βαθμίδα ισχύος για την πίσω ζώνη μαγειρέματος.
c 12	Δοκιμή μαγειρικού σκεύους Με αυτή τη λειτουργία μπορείτε να ελέγξετε την ποιότητα του μαγειρικού σκεύους.	0 - Μη κατάλληλο. 1 - Μη ιδανικό. 2 - Κατάλληλο.
c 17	Ρύθμιση της λειτουργίας ανακυκλοφορίας αέρα ή της λειτουργίας εξαερισμού.	0 - Διαμόρφωση της λειτουργίας ανακυκλοφορίας αέρα. ¹ 1 - Διαμόρφωση της λειτουργίας εξαερισμού.
c 18	Ρύθμιση της αυτόματης εκκίνησης	0 - Απενεργοποιημένη. 1 - Ενεργοποιημένη: Αυτόματη λειτουργία με έλεγχο μέσω αισθητήρων. ¹ 2 - Ενεργοποιημένη: Ο αερισμός ενεργοποιείται σε μια βαθμίδα ισχύος, ανάλογα με τις εκάστοτε βαθμίδες ισχύος των ζωνών μαγειρέματος.
c 19	Ρύθμιση της ευαισθησίας των αισθητήρων για τον αερισμό.	1 - Χαμηλότερη ρύθμιση της ευαισθησίας των αισθητήρων. 2 - Μεσαία ρύθμιση της ευαισθησίας των αισθητήρων. ¹ 3 - Υψηλότερη ρύθμιση της ευαισθησίας των αισθητήρων.
c 20	Ρύθμιση της λειτουργίας καθυστέρησης Όταν η βάση εστιών σας εργάζεται στη λειτουργία εξαερισμού, ενεργοποιείται ο αερισμός για περίπου 6 λεπτά με τη βαθμίδα ισχύος. Όταν η βάση εστιών σας εργάζεται στη λειτουργία ανακυκλοφορίας του αέρα, ενεργοποιείται ο αερισμός για περίπου 30 λεπτά με τη βαθμίδα ισχύος. Η λειτουργία καθυστέρησης απενεργοποιείται αυτόματα μετά από αυτό τον χρόνο.	0 - Απενεργοποιημένη. 1 - Ενεργοποιημένη: Αυτόματη λειτουργία με ελεγχόμενη μέσω αισθητήρων λειτουργία καθυστέρησης. 2 - Ενεργοποιημένη ¹ :

¹ Ρύθμιση εργοστασίου

Ένδειξη	Ρύθμιση	Τιμή
ε 25	Αυτόματη αναγνώριση μαγειρικού σκεύους	☐ - Επιλέξτε χειροκίνητα την επιθυμητή ζώνη μαγειρέματος. ! - Η ζώνη μαγειρέματος αναγνωρίζει το μέγεθος και τη θέση του μαγειρικού σκεύους και επιλέγει την αντίστοιχη ζώνη μαγειρέματος ή ζώνες μαγειρέματος. ¹
ε ☐	Επαναφορά στις ρυθμίσεις εργοστασίου	☐ - Εξατομικευμένες ρυθμίσεις ¹ . ! - Ρυθμίσεις εργοστασίου.

¹ Ρύθμιση εργοστασίου

22.2 Στις βασικές ρυθμίσεις

Προϋπόθεση: Η βάση εστιών πρέπει να είναι απενεργοποιημένη.

1. Για να ενεργοποιήσετε τη βάση εστιών, αγγίξτε το ①.
2. Μέσα στα επόμενα 10 δευτερόλεπτα, αγγίξτε το ☐ για 4 δευτερόλεπτα.

Πληροφορίες προϊόντος	Ένδειξη
Κατάλογος της υπηρεσίας τεχνικής εξυπηρέτησης πελατών (TK)	☐ !
Αριθμός κατασκευής	Fd
Αριθμός κατασκευής 1	02.
Αριθμός κατασκευής 2	05

- ✓ Οι πρώτες τέσσερις ενδείξεις δίνουν τις πληροφορίες προϊόντος. Για να καλέσετε κάθε ένδειξη, γυρίστε τον περιστροφικό διακόπτη TwistPad®.

3. Για να περάσετε στις βασικές ρυθμίσεις, αγγίξτε το ☐.
- ✓ Ανάβουν ε ! και ☐ ως προρρυθμισμό.
4. Αγγίξτε επανειλημμένα το ☐ τόσες φορές, μέχρι να εμφανιστεί η επιθυμητή ρύθμιση.
5. Επιλέξτε την επιθυμητή ρύθμιση με το TwistPad®.
6. Αγγίξτε το ☐ για 4 δευτερόλεπτα.
- ✓ Οι ρυθμίσεις είναι αποθηκευμένες.

22.3 Διακοπή της αλλαγής των βασικών ρυθμίσεων

- ▶ Αγγίξτε το ①.
- ✓ Όλες οι αλλαγές απορρίπτονται και δεν αποθηκεύονται.

23 Δοκιμή μαγειρικού σκεύους

Η ποιότητα του μαγειρικού σκεύους επηρεάζει σημαντικά την ταχύτητα και το αποτέλεσμα της διαδικασίας μαγειρέματος. Με αυτή τη λειτουργία μπορείτε να ελέγξετε την ποιότητα του μαγειρικού σκεύους. Βεβαιωθείτε πριν από τον έλεγχο, ότι το μέγεθος του πάτου του μαγειρικού σκεύους συμπίπτει με το μέγεθος της χρησιμοποιούμενης ζώνης μαγειρέματος. Η πρόσβαση πραγματοποιείται μέσω των βασικών ρυθμίσεων. → Σελίδα 20

23.1 Εκτέλεση του Δοκιμή μαγειρικού σκεύους

Η ευέλικτη ζώνη μαγειρέματος είναι ρυθμισμένη έτσι ως μοναδική ζώνη μαγειρέματος, ώστε να ελέγχει μόνο ένα μαγειρικό σκεύος.

1. Τοποθετήστε το μαγειρικό σκεύος σε θερμοκρασία περιβάλλοντος με περίπου 200 ml νερό στη μέση της ζώνης μαγειρέματος, που ταιριάζει καλύτερα στο μέγεθος του πάτου του μαγειρικού σκεύους.
2. Καλέστε τις βασικές ρυθμίσεις και επιλέξτε ε ! 2.

3. Γυρίστε το TwistPad®. Στις ζώνες μαγειρέματος αναβοσβήνει —.
- ✓ Η λειτουργία είναι ενεργοποιημένη.
- ✓ Μετά από 10 δευτερόλεπτα, εμφανίζεται στις ενδείξεις των ζωνών μαγειρέματος το αποτέλεσμα.

23.2 Έλεγχος του αποτελέσματος

Στον ακόλουθο πίνακα βλέπετε, τι σημαίνει το αποτέλεσμα για την ποιότητα και την ταχύτητα της διαδικασίας μαγειρέματος.

Αποτέλεσμα
☐ Το μαγειρικό σκεύος δεν είναι κατάλληλο για τη ζώνη μαγειρέματος και γι' αυτό δε θερμαίνεται.
! Το μαγειρικό σκεύος θερμαίνεται πιο αργά απ' ό,τι αναμενόταν και η διαδικασία μαγειρέματος δεν τρέχει ιδανικά.
2 Το μαγειρικό σκεύος θερμαίνεται σωστά και η διαδικασία μαγειρέματος είναι εντάξει.

Για να ενεργοποιήσετε εκ νέου τη λειτουργία, γυρίστε το TwistPad®.

24 Περιορισμός ισχύος

Με αυτή τη λειτουργία μπορείτε να ρυθμίσετε τη συνολική ισχύ της βάσης εστιών.

Η βάση εστιών έχει ρυθμιστεί από το εργοστάσιο. Τη μέγιστη ισχύ της βάσης εστιών θα τη βρείτε στην πινακίδα τύπου. Με αυτή τη λειτουργία προσαρμόζετε τη διαμόρφωση στις απαιτήσεις κάθε ηλεκτρικής εγκατάστασης.

Για την αποφυγή μιας υπέρβασης αυτής της τιμής ρύθμισης, κατανέμει η βάση εστιών τη διαθέσιμη ισχύ αυτόματα και σύμφωνα με τις ανάγκες στις ενεργοποιημένες ζώνες μαγειρέματος.

Όσο είναι ενεργοποιημένη αυτή η λειτουργία, μπορεί η ισχύς κάθε ζώνης μαγειρέματος να πέσει προσωρινά κάτω από την ονομαστική τιμή. Για την αποφυγή μιας υπέρβασης αυτής της τιμής ρύθμισης, κατανέμει η βάση εστιών τη διαθέσιμη ισχύ αυτόματα και σύμφωνα με τις ανάγκες στις ενεργοποιημένες ζώνες μαγειρέματος. Η συσκευή ρυθμίζει και επιλέγει την υψηλότερη δυνατή βαθμίδα ισχύος από μόνη της. Πώς θα προχωρήσετε, θα το βρείτε στο κεφάλαιο Βασικές ρυθμίσεις → Σελίδα 20

25 Home Connect

Αυτή η συσκευή έχει δυνατότητα δικτύου. Συνδέστε τη συσκευή σας με μια φορητή τερματική συσκευή, για να χρησιμοποιήσετε τις λειτουργίες μέσω της εφαρμογής (App) Home Connect, για να προσαρμόσετε τις βασικές ρυθμίσεις ή για να παρακολουθήσετε την τρέχουσα κατάσταση λειτουργίας.

Οι υπηρεσίες Home Connect δεν είναι διαθέσιμες σε όλες τις χώρες. Η διαθεσιμότητα της λειτουργίας Home Connect εξαρτάται από τη διαθεσιμότητα των υπηρεσιών Home Connect στη χώρα σας. Πληροφορίες για αυτό θα βρείτε στο: www.home-connect.com.

Η εφαρμογή (App) Home Connect σας καθοδηγεί σε ολόκληρη τη διαδικασία της σύνδεσης. Ακολουθήστε τις οδηγίες στην εφαρμογή (App) Home Connect, για να πραγματοποιήσετε τις ρυθμίσεις.

Συμβουλές

- Προσέξτε τα συμπαραδιδόμενα έγγραφα του Home Connect.
- Προσέξτε επίσης τις υποδείξεις στην εφαρμογή (App) Home Connect.

Υποδείξεις

- Προσέξτε τις υποδείξεις ασφαλείας σε αυτές τις οδηγίες χρήσης και βεβαιωθείτε, ότι αυτές τηρούνται επίσης, όταν χειρίζεστε τη συσκευή μέσω της εφαρμογής (App) Home Connect.
→ "Ασφάλεια", Σελίδα 2
- Οι βάσεις εστιών δεν προορίζονται για μια μη επιτηρούμενη χρήση. Η διαδικασία μαγειρέματος πρέπει να παρακολουθείται.
- Ο χειρισμός στη συσκευή έχει πάντοτε προτεραιότητα. Σε αυτόν τον χρόνο ο χειρισμός μέσω της εφαρμογής (App) Home Connect δεν είναι δυνατός.
- Στη δικτυωμένη λειτουργία ετοιμότητας απαιτεί η συσκευή το μέγιστο 2 W.

25.1 Ρύθμιση του Home Connect

Προϋποθέσεις

- Η συσκευή είναι συνδεδεμένη με το δίκτυο του ρεύματος και ενεργοποιημένη.
- Έχετε μια κινητή τερματική συσκευή με μια τρέχουσα έκδοση του λειτουργικού συστήματος iOS ή Android, π.χ. ένα smartphone.
- Η κινητή τερματική συσκευή και η συσκευή βρίσκονται στην εμβέλεια του σήματος WLAN του οικιακού δικτύου σας.

1. Κατεβάστε την εφαρμογή (App) Home Connect.









2. Ανοίξτε την εφαρμογή (App) Home Connect και σαρώστε τον ακόλουθο κωδικό QR.



3. Ακολουθήστε τις οδηγίες στην εφαρμογή (App) Home Connect.

25.2 Επισκόπηση των ρυθμίσεων Home Connect

Στις βασικές ρυθμίσεις της βάσης εστιών σας, μπορείτε να προσαρμόσετε για το Home Connect τις ρυθμίσεις και τις ρυθμίσεις δικτύου.

Ρύθμιση	Επιλογή ή ένδειξη	Πρόσθετες πληροφορίες
<i>H C 1</i>	Σύνδεση δικτύου  - Μη συνδεδεμένη / Αποσύνδεση της σύνδεσης δικτύου <i>1</i> - Αυτόματη σύνδεση <i>2</i> - Χειροκίνητη σύνδεση <i>3</i> - Συνδεδεμένη	Σύνδεση της βάσης εστιών στο οικιακό δίκτυο WLAN (Wi-Fi) ή αποσύνδεση της σύνδεσης δικτύου
<i>H C 2</i>	Σύνδεση με την εφαρμογή (App)  - Μη συνδεδεμένη <i>1</i> - Αποκατάσταση της σύνδεσης	<i>H C 2</i> εμφανίζεται μόνο, όταν η βάση εστιών είναι συνδεδεμένη με το οικιακό δίκτυο.
<i>H C 3</i>	Σύνδεση με WLAN  - Μονάδα ραδιοσημάτων απενεργοποιημένη <i>1</i> - Μονάδα ραδιοσημάτων ενεργοποιημένη	Όταν το WLAN είναι ενεργοποιημένο, μπορείτε να χρησιμοποιήσετε τη λειτουργικότητα Home Connect. <i>H C 3</i> εμφανίζεται μόνο, όταν η βάση εστιών έχει συνδεθεί ήδη μια φορά με ένα δίκτυο.
<i>H C 4</i>	Ρύθμιση μέσω της εφαρμογής (App)  - Απενεργοποιημένη <i>1</i> - Ενεργοποιημένη ¹	Όταν το <i>H C 4</i> είναι απενεργοποιημένο, εμφανίζονται στην εφαρμογή (App) Home Connect αποκλειστικά οι καταστάσεις λειτουργίας της βάσης εστιών.
<i>H C 5</i>	Ενημέρωση λογισμικού <i>1</i> - Ενημέρωση διαθέσιμη και έτοιμη για εγκατάσταση <i>2</i> - Ξεκίνημα της εγκατάστασης	<i>H C 5</i> εμφανίζεται μόνο, όταν μια ενημέρωση λογισμικού είναι διαθέσιμη.
<i>H C 6</i>	Έλεγχος της τηλεπρόσβασης μέσω της υπηρεσίας εξυπηρέτησης πελατών  - Δεν επιτρέπεται <i>1</i> - Επιτρέπεται	<i>H C 6</i> εμφανίζεται μόνο, όταν η υπηρεσία εξυπηρέτησης πελατών προσπαθεί, να συνδεθεί με τη βάση εστιών. Μετά την παραχώρηση της πρόσβασης, μπορείτε να την τερματίσετε οποτεδήποτε.
<i>H C 7</i>	Εμφάνιση της ισχύος του σήματος WLAN  - Δεν είναι συνδεδεμένη με το οικιακό δίκτυο WLAN (Wi-Fi) <i>1</i> - Ισχύς σήματος 1 (κακή) <i>2</i> - Ισχύς σήματος 2 (μεσαία) <i>3</i> - Ισχύς σήματος 3 (καλή)	<i>H C 7</i> εμφανίζεται μόνο, όταν υπάρχει μια σύνδεση με το οικιακό δίκτυο WLAN (Wi-Fi).
<i>H C 8</i>	Σύνδεση με τον εξυπηρετητή Home Connect  - Μη συνδεδεμένη <i>1</i> - Συνδεδεμένη	<i>H C 8</i> εμφανίζεται μόνο, όταν υπάρχει μια σύνδεση με το οικιακό δίκτυο WLAN (Wi-Fi).

¹ Ρύθμιση εργοστασίου

25.3 Ενημέρωση λογισμικού

Με τη λειτουργία ενημέρωσης λογισμικού ενημερώνεται το λογισμικό της συσκευής σας, π.χ. βελτιστοποίηση, διόρθωση σφαλμάτων, ενημερώσεις σχετικές με την ασφάλεια.

Προϋπόθεση είναι, να έχετε καταχωρηθεί ως χρήστης Home Connect, να έχετε εγκαταστήσει την εφαρμογή (App) στην κινητή τερματική συσκευή σας και να έχετε συνδεθεί με τον εξυπηρετητή Home Connect.

Μόλις μια ενημέρωση λογισμικού είναι διαθέσιμη, θα ενημερωθείτε μέσω της εφαρμογής (App) Home Connect και μπορείτε να ξεκινήσετε την ενημέρωση λογισμικού μέσω της εφαρμογής (App). Μετά το επιτυχές κατέβασμα (Download) μπορείτε να ξεκινήσετε την εγκατάσταση μέσω της εφαρμογής (App) Home Connect, όταν βρίσκεστε στο οικιακό δίκτυο WLAN Wi-Fi σας. Μετά την επιτυχή εγκατάσταση θα ενημερωθείτε μέσω της εφαρμογής (App) Home Connect.

Υποδείξεις

- Κατά τη διάρκεια του κατεβάσματος (Download) μπορείτε να συνεχίσετε τη χρήση της συσκευής σας. Ανάλογα με τις προσωπικές ρυθμίσεις στην εφαρμογή (App) μπορεί να κατέβει μια ενημέρωση λογισμικού επίσης αυτόματα.
- Στην περίπτωση μιας ενημέρωσης που έχει σχέση με την ασφάλεια συνιστάται η εκτέλεση της εγκατάστασης όσο το δυνατό γρηγορότερα.

25.4 Τηλεδιάγνωση

Η υπηρεσία εξυπηρέτησης πελατών μπορεί μέσω της τηλεδιάγνωσης να έχει πρόσβαση στη συσκευή σας, όταν αποταθείτε με την αντίστοιχη επιθυμία στην υπηρεσία εξυπηρέτησης πελατών, η συσκευή σας είναι

συνδεδεμένη με τον Server (εξυπηρετητής) Home Connect και η τηλεδιάγνωση στη χώρα στην οποία χρησιμοποιείτε τη συσκευή είναι διαθέσιμη.

Συμβουλή: Περισσότερες πληροφορίες και υποδείξεις για τη διαθεσιμότητα της τηλεδιάγνωσης στη χώρα σας θα βρείτε στην περιοχή Σέρβις/Υποστήριξη της τοπικής ιστοσελίδας: www.home-connect.com

25.5 Προστασία των προσωπικών δεδομένων

Προσέξτε τις υποδείξεις για την προστασία των προσωπικών δεδομένων.

Με τη σύνδεση για πρώτη φορά της συσκευής σας με ένα συνδεδεμένο στο διαδίκτυο (Internet) οικιακό δίκτυο μεταδίδει η συσκευή σας τις ακόλουθες κατηγορίες δεδομένων στον εξυπηρετητή Home Connect (πρώτη εγγραφή):

- Μονοσήμαντη αναγνώριση συσκευής (αποτελούμενη από κωδικούς συσκευής καθώς και τη διεύθυνση MAC της ενσωματωμένης μονάδας επικοινωνίας Wi-Fi).

- Πιστοποιητικό ασφαλείας της μονάδας επικοινωνίας Wi-Fi (για την ασφάλεια της σύνδεσης μέσω της τεχνολογίας των πληροφοριών).
- Η τρέχουσα έκδοση λογισμικού και υλισμικού της οικιακής συσκευής σας.
- Κατάσταση μιας ενδεχομένως προηγούμενης επαναφοράς στις ρυθμίσεις του εργοστασίου.

Αυτή η πρώτη εγγραφή προετοιμάζει τη χρήση των λειτουργιών Home Connect και είναι απαραίτητη από τη χρονική στιγμή, που θέλετε να χρησιμοποιήσετε τις λειτουργίες Home Connect για πρώτη φορά.

Σημείωση: Προσέξτε, ότι οι λειτουργίες Home Connect μπορεί να χρησιμοποιηθούν μόνο σε συνδυασμό με την εφαρμογή (App) Home Connect. Πληροφορίες για την προστασία των προσωπικών δεδομένων μπορείτε να καλέσετε στην εφαρμογή (App) Home Connect.

26 Καθαρισμός και φροντίδα

Για να παραμένει η συσκευή σας για μεγάλο χρονικό διάστημα λειτουργική, καθαρίζετε και φροντίζετε την προσεκτικά.

26.1 Υλικά καθαρισμού

Κατάλληλα υλικά καθαρισμού και ξύστρες γυαλιού θα βρείτε στην υπηρεσία εξυπηρέτησης πελατών, στο εμπόριο ή στο Online-Shop www.neff-international.com.

ΠΡΟΣΟΧΗ!

Τα ακατάλληλα υλικά καθαρισμού μπορεί να καταστρέψουν τις επιφάνειες της συσκευής.

- ▶ Μη χρησιμοποιείτε ποτέ ακατάλληλα υλικά καθαρισμού.
- ▶ Μη χρησιμοποιήσετε κανένα υλικό καθαρισμού, όσο η βάση εστιών είναι ακόμη καυτή. Αυτό μπορεί να οδηγήσει σε σημάδια πάνω στην επιφάνεια.

Ακατάλληλα υλικά καθαρισμού

- Μη αραιωμένο υγρό καθαρισμού πιάτων
- Καθαριστικά για το πλυντήριο των πιάτων
- Υλικά τριψίματος
- Ισχυρά υλικά καθαρισμού, π.χ. σπρέι ηλεκτρικού φούρνου ή υλικά απομάκρυνσης λεκέδων
- Σκληρά σφουγγάρια
- Συσκευές καθαρισμού υψηλής πίεσης και συσκευές εκτόξευσης ατμού

26.2 Εξαρτήματα που πρέπει να καθαριστούν ή να αντικατασταθούν

Η ακόλουθη επισκόπηση δείχνει τα εξαρτήματα της συσκευής, που αντικαθιστάτε ή καθαρίζετε.

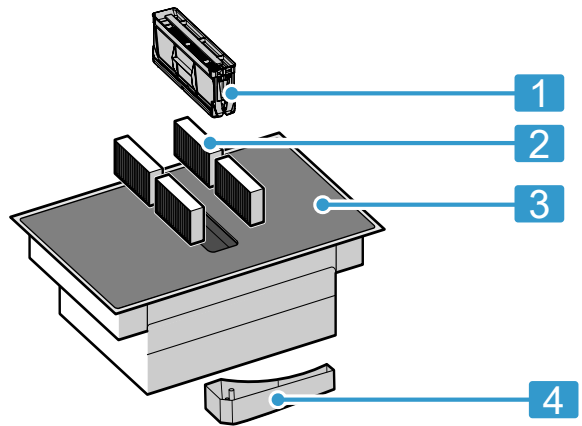

- | | |
|---|---------------------------------|
| 1 | Φίλτρο λίπους |
| 2 | Φίλτρο οσμών ή ακουστικό φίλτρο |
| 3 | Υαλοκεραμικό υλικό |
| 4 | Δοχείο υπερχείλισης |

26.3 Καθαρισμός της βάσης εστιών

Καθαρίζετε τη βάση εστιών μετά από κάθε χρήση, για να μην κολλήσουν τα υπολείμματα των φαγητών.

Προϋπόθεση: Η βάση εστιών πρέπει να είναι κρύα. Σε περίπτωση λεκέδων ζάχαρης, αμύλου ρυζιού, πλαστικού υλικού ή αλουμινοχαρτού μην αφήνετε τη βάση εστιών να κρυσώσει.

1. Απομακρύνετε τη μεγάλη ρύπανση με μια ξύστρα γυαλιού.
2. Καθαρίζετε τη βάση εστιών με ένα απορρυπαντικό για υαλοκεραμικό υλικό. Προσέξτε τις υποδείξεις καθαρισμού πάνω στη συσκευασία του υλικού καθαρισμού.

Συμβουλές

- Με ένα ειδικό σφουγγάρι για υαλοκεραμικό υλικό μπορείτε να πετύχετε καλά αποτελέσματα καθαρισμού.
- Εάν διατηρήσετε τον πάτο του μαγειρικού σκεύους καθαρό, η επιφάνεια της βάσης εστιών διατηρείται σε καλή κατάσταση.

26.4 Καθαρισμός του πλαισίου της βάση εστιών

Καθαρίζετε το πλαίσιο της βάσης εστιών μετά τη χρήση, όταν βρίσκονται πάνω ρύποι ή λεκέδες.

Σημείωση: Μη χρησιμοποιείτε ξύστρες γυαλιού.

1. Καθαρίζετε το πλαίσιο της βάσης εστιών με ζεστό διάλυμα απορρυπαντικού πιάτων και ένα μαλακό πανί. Πριν τη χρήση πλύνετε καλά τα καινούργια σφουγγαρόπανα.
2. Στεγνώνετε με ένα μαλακό πανί.

26.5 Καθαρισμός TwistPad®

Για τον καθαρισμό του κουμπιού Twist, χρησιμοποιήστε χλιαρό νερό με λίγο υγρό καθαρισμού πιάτων. Μη χρησιμοποιείτε σκληρά ή διαβρωτικά υλικά καθαρισμού. Δεν επιτρέπεται το πλύσιμο σε πλυντήριο πιάτων ή το βύθισμα σε νερό, επειδή διαφορετικά μπορεί να προκληθούν ζημιές.

26.6 Αντικατάσταση φίλτρων οσμών ή ακουστικών φίλτρων

Αντικαθιστάτε τακτικά τα φίλτρα οσμών. Αλλάζετε τα ακουστικά φίλτρα, σε περίπτωση που είναι λερωμένα.

Σημείωση: Τα φίλτρα οσμών ή τα ακουστικά φίλτρα, τα βρίσκετε στα ειδικά καταστήματα, στην υπηρεσία εξυπηρέτησης πελατών ή στο Online-Shop.

1. Χρησιμοποιείτε μόνο γνήσια φίλτρα, για την εξασφάλιση μιας ιδανικής λειτουργίας.

2. ΠΡΟΣΟΧΗ!

Τα φίλτρα λίπους που πέφτουν μπορούν να προξενήσουν ζημιά στην βάση εστιών που βρίσκεται από κάτω.

- ▶ Γι' αυτό πιάστε με το ένα χέρι κάτω από το φίλτρο.

Αφαιρέστε το φίλτρο λίπους.

- Λίπος μπορεί να συσσωρεύεται στο κάτω μέρος του δοχείου. Μη γείρετε το φίλτρο λίπους, για να αποφύγετε το στάξιμο του λίπους.

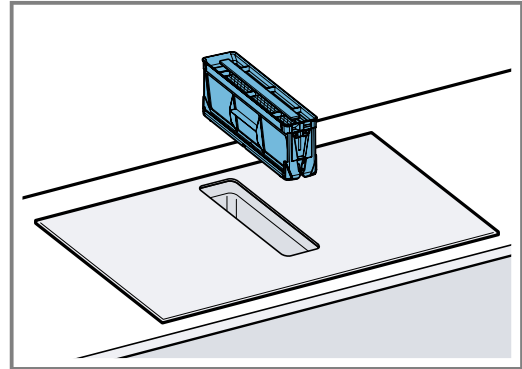

3. Αφαιρέστε τα 4 φίλτρα οσμών ή ακουστικά φίλτρα και αποσύρετέ τα σύμφωνα με τους κανονισμούς.

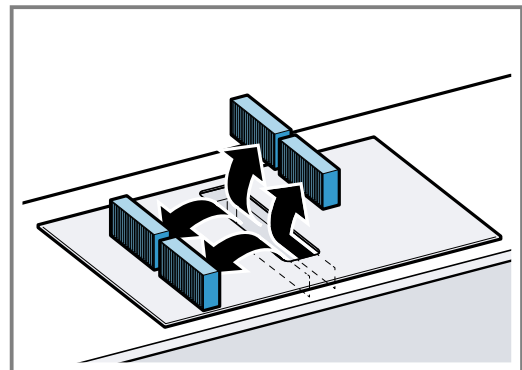

4. Τοποθετήστε τα 2 φίλτρα οσμών ή ακουστικά φίλτρα αριστερά και δεξιά στη συσκευή και σπρώξτε τα προς τα εμπρός.

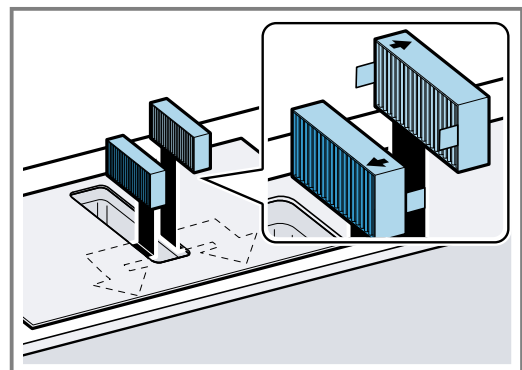

5. Τοποθετήστε τα άλλα φίλτρα οσμών ή ακουστικά φίλτρα αριστερά και δεξιά στη συσκευή.

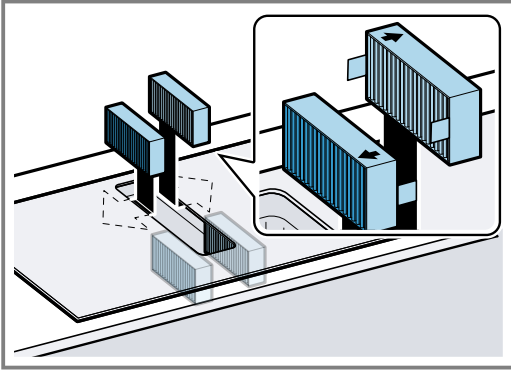

6. Τοποθετήστε το φίλτρο λίπους.

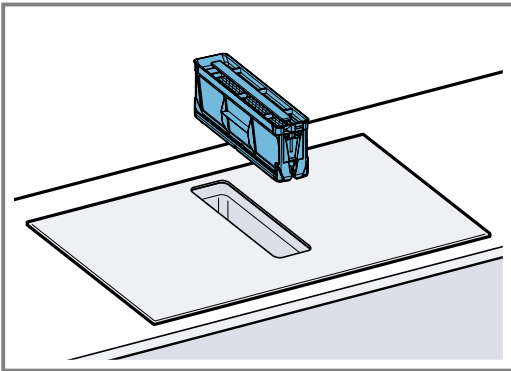

Επαναφορά της ένδειξης κορεσμού

Προϋπόθεση: Μετά την απενεργοποίηση της συσκευής, ανάβει το F.

1. Αντικατάσταση των φίλτρων οσμών. → Σελίδα 26
2. Κρατήστε πατημένο το \mathcal{L} , μέχρι να ηχήσει ένα ηχητικό σήμα.
 - ✓ Η ένδειξη F σταματά να ανάβει. Η ένδειξη κορεσμού για τα φίλτρα οσμών έχει επαναφερθεί.

26.7 Καθαρισμός του φίλτρου λίπους

Τα φίλτρα λίπους φιλτράρουν το λίπος από τους ατμούς της κουζίνας. Για να εξασφαλίσετε μια ιδανική λειτουργία, καθαρίζετε τακτικά το φίλτρο λίπους.

⚠ ΠΡΟΕΙΔΟΠΟΙΗΣΗ – Κίνδυνος πυρκαγιάς!

Οι εναποθέσεις λίπους στα φίλτρα λίπους μπορούν να αναφλεγούν.

- ▶ Μη λειτουργείτε ποτέ τη συσκευή χωρίς φίλτρο λίπους.
- ▶ Καθαρίζετε τα φίλτρα λίπους τακτικά.
- ▶ Μην εργάζεστε ποτέ κοντά στη συσκευή με ανοιχτή φλόγα (π.χ. φλαμπέ).

1. ΠΡΟΣΟΧΗ!

Τα φίλτρα λίπους που πέφτουν μπορούν να προξενήσουν ζημιά στην βάση εστίων που βρίσκεται από κάτω.

- ▶ Γι' αυτό πιάστε με το ένα χέρι κάτω από το φίλτρο.

Αφαιρέστε το φίλτρο λίπους.

- Λίπος μπορεί να συσσωρεύεται στο κάτω μέρος του δοχείου. Μη γείρετε το φίλτρο λίπους, για να αποφύγετε το στάξιμο του λίπους.

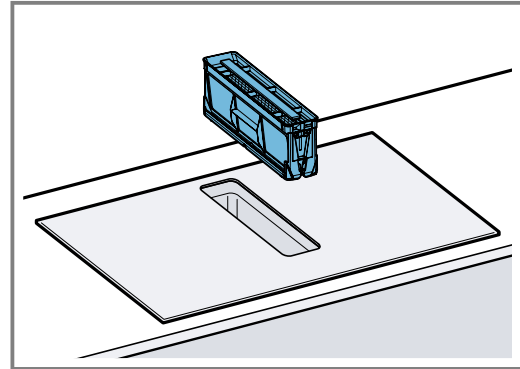

2. Καθαρίστε το φίλτρο λίπους.

- → "Καθαρισμός του φίλτρου λίπους με το χέρι", Σελίδα 27
- → "Καθαρισμός του φίλτρου λίπους στο πλυντήριο πιάτων", Σελίδα 28

3. Εάν χρειάζεται, αφαιρέστε τα φίλτρα οσμών ή τα ακουστικά φίλτρα και καθαρίστε το εσωτερικό της συσκευής.

→ "Αντικατάσταση φίλτρων οσμών ή ακουστικών φίλτρων", Σελίδα 26

4. Εάν πέσουν αντικείμενα μέσα στη συσκευή, αφαιρέστε τα αντικείμενα και βεβαιωθείτε, ότι η προσαγωγή προς το δοχείο υπερχειλίσσης δεν είναι φραγμένη.
5. Σκουπίστε το εσωτερικό της συσκευής με διάλυμα απορρυπαντικού πιάτων και μ' ένα πανί καθαρισμού.
6. Μετά τον καθαρισμό, τοποθετήστε το στεγνό φίλτρο λίπους.

Καθαρισμός του φίλτρου λίπους με το χέρι

1. Αποσυναρμολογήστε το φίλτρο λίπους.

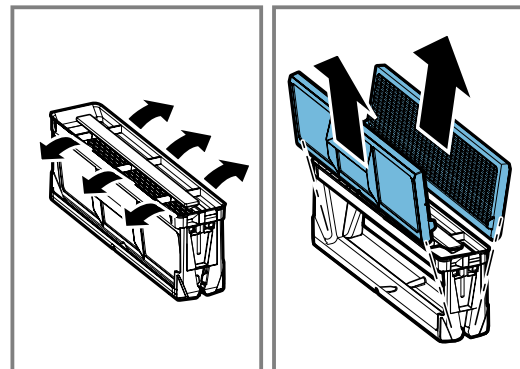

2. Μουλιάστε το φίλτρο λίπους σε ζεστό διάλυμα απορρυπαντικού πιάτων.
3. Καθαρίστε το φίλτρο λίπους με μια βούρτσα. Μη χρησιμοποιείτε δραστικά μέσα καθαρισμού που περιέχουν οξέα ή βάσεις. Σε περίπτωση σκληρής ρύπανσης, χρησιμοποιήστε ένα ειδικό απολιπαντικό. Το απολιπαντικό μπορείτε να το προμηθευτείτε μέσω της υπηρεσίας

εξυπηρέτησης πελατών, στο δικό μας ηλεκτρονικό κατάστημα (Online-Shop) ή σε ένα ειδικευμένο κατάστημα.

4. Ξεπλύντε καλά το φίλτρο λίπους.
5. Αφήστε το φίλτρο λίπους να στραγγίξει.

Καθαρισμός του φίλτρου λίπους στο πλυντήριο πιάτων

1. Για ένα ιδανικό αποτέλεσμα καθαρισμού αφαιρέστε το φίλτρο του λίπους.

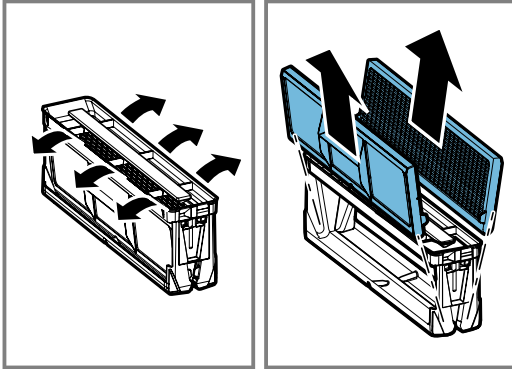

2. Τοποθετήστε τα ξεχωριστά εξαρτήματα του φίλτρου του λίπους χαλαρά στο πλυντήριο πιάτων και μην τα μαγκώσετε.

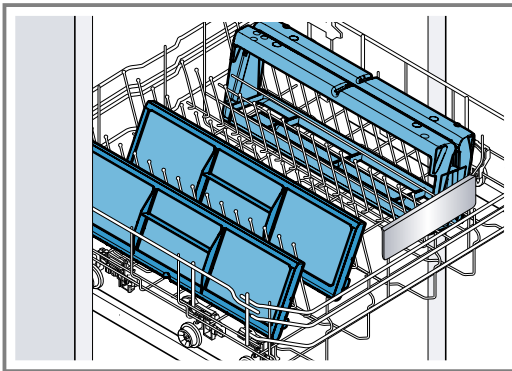

Μην καθαρίζετε τα πολύ λερωμένα φίλτρα του λίπους μαζί με τα πιατικά.
Μη χρησιμοποιείτε δραστικά μέσα καθαρισμού που περιέχουν οξέα ή βάσεις.

3. Ξεκινήστε το πλυντήριο πιάτων.
Στη ρύθμιση της θερμοκρασίας επιλέξτε το πολύ 70 °C.
4. Αφήστε το φίλτρο του λίπους να στραγγίξει.

26.8 Καθαρισμός του δοχείου υπερχειλίσσης

Το δοχείο υπερχειλίσσης συλλέγει υγρά ή αντικείμενα, που εισχωρούν από επάνω στη συσκευή.

Προϋπόθεση: Η συσκευή έχει κρυώσει και η ένδειξη υπόλοιπης θερμότητας έχει σβήσει.

1. Κρατήστε το δοχείο υπερχειλίσσης με το ένα χέρι και ξεβιδώστε το με το άλλο.
 - Μη γείρετε το δοχείο υπερχειλίσσης, για να αποφύγετε ένα χύσιμο υγρού.

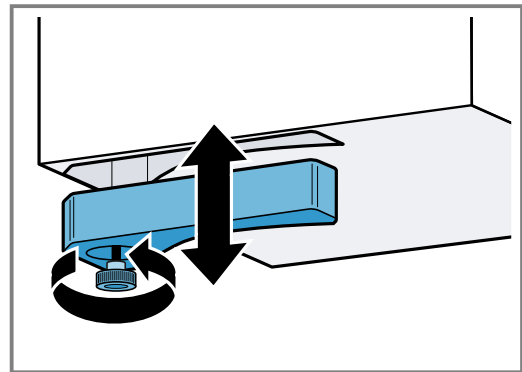

2. Αδειάστε το δοχείο υπερχειλίσσης και ξεπλύντε το.
3. Όταν χρειάζεται, ξεβιδώστε τη βίδα και καθαρίστε το δοχείο υπερχειλίσσης χωρίς βίδα στο πλυντήριο πιάτων.
4. Μετά τον καθαρισμό, βιδώστε ξανά το δοχείο υπερχειλίσσης.
5. Βεβαιωθείτε, ότι η προσαγωγή προς το δοχείο υπερχειλίσσης δεν είναι φραγμένη.
Αφαιρέστε τα αντικείμενα που εισχωρούν στη συσκευή, αφού κρυώσει η συσκευή. Γι' αυτό, αφαιρέστε το φίλτρο λίπους. → Σελίδα 27

27 FAQ (συχνές ερωτήσεις)

27.1 Χρήση

Ερώτηση	Απάντηση
Γιατί δεν μπορώ να ενεργοποιήσω τη βάση εστιών και γιατί ανάβει το σύμβολο της ασφάλειας παιδιών;	<ul style="list-style-type: none">■ Η ασφάλεια παιδιών είναι ενεργοποιημένη. Περαιτέρω πληροφορίες για αυτή τη λειτουργία, θα βρείτε κάτω από → "Ασφάλεια παιδιών", Σελίδα 19.
Γιατί αναβοσβήνουν οι φωτεινές ενδείξεις και γιατί ηχεί ένα ηχητικό σήμα;	<ul style="list-style-type: none">■ Καθαρίστε την επιφάνεια του πεδίου χειρισμού από υγρά ή υπολείμματα φαγητού. Απομακρύνετε όλα τα αντικείμενα, που θα μπορούσαν να καλύψουν το πεδίο χειρισμού. Περαιτέρω πληροφορίες σχετικά με την απενεργοποίηση του ηχητικού σήματος, θα βρείτε κάτω από → "Βασικές ρυθμίσεις", Σελίδα 20.

Ερώτηση	Απάντηση
Γιατί δεν μπορώ να ενεργοποιήσω τον αισθητήρα τηγανίσματος;	<ul style="list-style-type: none"> Η μέγιστη απορροφούμενη ισχύς της συσκευής έχει επιτευχθεί ή η λειτουργία PowerManager είναι ενεργοποιημένη. Απενεργοποιήστε ή χαμηλώστε τις βαθμίδες μαγειρέματος των ενεργοποιημένων ζωνών μαγειρέματος. Περισσότερες πληροφορίες για αυτή τη λειτουργία, θα βρείτε κάτω από → <i>"Περιορισμός ισχύος", Σελίδα 23.</i>
Ο αερισμός δεν ενεργοποιείται, παρόλο που είναι ρυθμισμένη η αυτόματη εκκίνηση.	<ul style="list-style-type: none"> Ενεργοποιήστε τον αερισμό χειροκίνητα ή ελέγξτε τη διαμόρφωση της αυτόματης εκκίνησης. Περαιτέρω πληροφορίες θα βρείτε στο κεφάλαιο → <i>"Βασικές ρυθμίσεις", Σελίδα 20.</i>
Ο αερισμός είναι πολύ ισχυρός ή πολύ ασθενής στον τρόπο λειτουργίας ελέγχου μέσω αισθητήρων.	<ul style="list-style-type: none"> Η ευαισθησία των αισθητήρων για τον αερισμό δεν είναι σωστά διαμορφωμένη. Περαιτέρω πληροφορίες για αυτή τη ρύθμιση, θα βρείτε στο κεφάλαιο → <i>"Βασικές ρυθμίσεις", Σελίδα 20.</i>
Ο αερισμός εξακολουθεί να λειτουργεί, παρόλο που οι ζώνες μαγειρέματος είναι απενεργοποιημένες.	<ul style="list-style-type: none"> Απενεργοποιήστε τον αερισμό χειροκίνητα. Περαιτέρω πληροφορίες για αυτή τη ρύθμιση, θα βρείτε στο κεφάλαιο → <i>"Βασικός χειρισμός", Σελίδα 11.</i>
Ενεργοποιείται ο αερισμός, παρόλο που η συσκευή είναι απενεργοποιημένη.	<ul style="list-style-type: none"> Έχει επιλεγεί η ρύθμιση "Λειτουργία καθυστέρησης με έλεγχο μέσω αισθητήρων". Περαιτέρω πληροφορίες για αυτή τη ρύθμιση, θα βρείτε στο κεφάλαιο → <i>"Βασικές ρυθμίσεις", Σελίδα 20.</i>
Η αναρρόφηση αέρα είναι πολύ ασθενής.	<ul style="list-style-type: none"> Βεβαιωθείτε, ότι το φίλτρο λίπους είναι καθαρό. Πώς να καθαρίζετε και να αντικαθιστάτε το φίλτρο, θα το βρείτε στο κεφάλαιο → <i>"Καθαρισμός και φροντίδα", Σελίδα 25.</i>

27.2 Θόρυβοι

Ερώτηση	Απάντηση
Γιατί ακούγονται κατά τη διάρκεια του μαγειρέματος θόρυβοι;	<ul style="list-style-type: none"> Ανάλογα με την υφή του πάτου του μαγειρικού σκεύους μπορεί να δημιουργηθούν θόρυβοι κατά τη λειτουργία της βάσης εστιών. Αυτοί οι θόρυβοι είναι κάτι το κανονικό και ανήκουν στην επαγωγική τεχνολογία. Δεν υποδεικνύουν κάποιο ελάττωμα.
Πιθανοί θόρυβοι	<ul style="list-style-type: none"> Ένα βαθύ βουητό όπως σε έναν μετασχηματιστή: Δημιουργείται κατά το μαγείρεμα σε μεγάλη βαθμίδα μαγειρέματος. Αυτός ο θόρυβος εξαφανίζεται ή εξασθενίζει, όταν κατεβάσετε τη βαθμίδα μαγειρέματος. Ένα σιγανό σφύριγμα: Ακούγεται, όταν το μαγειρικό σκεύος είναι άδειο. Αυτός ο θόρυβος εξαφανίζεται, όταν γεμίσετε το μαγειρικό σκεύος με νερό ή τρόφιμα. Τριγμός: Δημιουργείται σε περίπτωση μαγειρικών σκευών κατασκευασμένα από διαφορετικά υλικά που υπερτίθενται ή όταν χρησιμοποιείτε μαγειρικά σκεύη διαφορετικών μεγεθών και κατασκευασμένα από διαφορετικά υλικά. Η ένταση του θόρυβου μπορεί να διαφέρει ανάλογα με την ποσότητα και τον τρόπο μαγειρέματος του φαγητού. Υψηλοί θόρυβοι σφυρίγματος: Μπορεί να δημιουργηθούν, όταν χρησιμοποιείτε δύο ζώνες μαγειρέματος ταυτόχρονα στην υψηλότερη βαθμίδα μαγειρέματος. Αυτοί οι θόρυβοι σφυρίγματος εξαφανίζονται ή εξασθενούν, όταν κατεβάσετε τη βαθμίδα μαγειρέματος. Θόρυβοι ανεμιστήρα: Η βάση εστιών είναι εξοπλισμένη με έναν ανεμιστήρα, που ενεργοποιείται σε περίπτωση υψηλών θερμοκρασιών. Ο ανεμιστήρας μπορεί να συνεχίζει να λειτουργεί επίσης και μετά την απενεργοποίηση της βάσης εστιών, όταν η μετρημένη θερμοκρασία είναι ακόμη πολύ υψηλή.

27.3 Μαγειρικά σκεύη

Ερώτηση	Απάντηση
Ποιο μαγειρικό σκεύος είναι κατάλληλο για την επαγωγική βάση εστιών;	<ul style="list-style-type: none"> Περισσότερες πληροφορίες για μαγειρικά σκεύη, που είναι κατάλληλα για επαγωγικό μαγείρεμα, θα βρείτε κάτω από → <i>"Κατάλληλο μαγειρικό σκεύος", Σελίδα 7.</i>

Ερώτηση	Απάντηση
Γιατί δε ζεσταίνεται η ζώνη μαγειρέματος και αναβοσβήνει η βαθμίδα μαγειρέματος;	<ul style="list-style-type: none"> ■ Δεν είναι ενεργοποιημένη η ζώνη μαγειρέματος, πάνω στην οποία βρίσκεται το μαγειρικό σκεύος. Βεβαιωθείτε, ότι η ζώνη μαγειρέματος, πάνω στην οποία βρίσκεται το μαγειρικό σκεύος, είναι ενεργοποιημένη. ■ Το μαγειρικό σκεύος είναι πολύ μικρό για την ενεργοποιημένη ζώνη μαγειρέματος ή δεν είναι κατάλληλο για επαγωγή. Βεβαιωθείτε, ότι το μαγειρικό σκεύος είναι κατάλληλο για επαγωγή και ότι βρίσκεται πάνω στη ζώνη μαγειρέματος, της οποίας το μέγεθος ανταποκρίνεται καλύτερα στο μαγειρικό σκεύος. Περισσότερες πληροφορίες θα βρείτε κάτω από → "FlexZone", Σελίδα 14 → "Κατάλληλο μαγειρικό σκεύος", Σελίδα 7.
Γιατί διαρκεί τόσο πολύ, μέχρι να ζεσταθεί το μαγειρικό σκεύος, ή γιατί δε ζεσταίνεται αρκετά, παρόλο που είναι ρυθμισμένη μια υψηλή βαθμίδα ισχύος;	<ul style="list-style-type: none"> ■ Το μαγειρικό σκεύος είναι πολύ μικρό για την ενεργοποιημένη ζώνη μαγειρέματος ή δεν είναι κατάλληλο για επαγωγή. Βεβαιωθείτε, ότι το μαγειρικό σκεύος είναι κατάλληλο για επαγωγή και ότι βρίσκεται πάνω στη ζώνη μαγειρέματος, της οποίας το μέγεθος ανταποκρίνεται καλύτερα στο μαγειρικό σκεύος. Περισσότερες πληροφορίες θα βρείτε κάτω από → "FlexZone", Σελίδα 14 → "Κατάλληλο μαγειρικό σκεύος", Σελίδα 7.

27.4 Καθαρισμός

Ερώτηση	Απάντηση
Πώς μπορώ να καθαρίσω τη βάση εστιών;	<ul style="list-style-type: none"> ■ Ιδανικά αποτέλεσμα έχετε με ειδικά υλικά καθαρισμού υαλοκεραμικού υλικού. Μη χρησιμοποιήσετε υλικά καθαρισμού, καθαριστικά για πλυντήρια πιάτων π.χ. συμπυκνώματα ή τραχιά πανιά καθαρισμού. Περισσότερες πληροφορίες θα βρείτε κάτω από → "Καθαρισμός και φροντίδα", Σελίδα 25.
Στο ντουλάπι κάτω από τη βάση εστιών βρίσκεται νερό.	<ul style="list-style-type: none"> ■ Ελέγξτε, εάν το δοχείο υπερχειλίσας είναι γεμάτο. Περαιτέρω πληροφορίες για τον καθαρισμό και τη φροντίδα της βάσης εστιών, θα βρείτε κάτω από → "Καθαρισμός και φροντίδα", Σελίδα 25.
Σε ποια χρονικά διαστήματα πρέπει να καθαρίζω το δοχείο υπερχειλίσας;	<ul style="list-style-type: none"> ■ Καθαρίζετε το δοχείο υπερχειλίσας συχνά. Περαιτέρω πληροφορίες για τον καθαρισμό του δοχείου υπερχειλίσας, θα βρείτε κάτω από → "Καθαρισμός και φροντίδα", Σελίδα 25.
Σε ποια χρονικά διαστήματα πρέπει να καθαρίζω το φίλτρο λίπους;	<ul style="list-style-type: none"> ■ Καθαρίζετε το φίλτρο λίπους τακτικά. Πώς να καθαρίζετε και να αντικαθιστάτε το φίλτρο, θα το βρείτε στο κεφάλαιο → "Καθαρισμός και φροντίδα", Σελίδα 25.

28 Αποκατάσταση βλαβών

Τις μικρότερες βλάβες στη συσκευή σας μπορείτε να τις αποκαταστήσετε οι ίδιοι. Χρησιμοποιήστε τις πληροφορίες για την αποκατάσταση βλαβών, προτού έρθετε σε επαφή με την υπηρεσία εξυπηρέτησης πελατών. Έτσι αποφεύγετε άσκοπα έξοδα.

⚠ ΠΡΟΕΙΔΟΠΟΙΗΣΗ – Κίνδυνος τραυματισμού!

Οι ακατάλληλες επισκευές είναι επικίνδυνες.

- ▶ Μόνο εκπαιδευμένο, ειδικευμένο προσωπικό επιτρέπεται να πραγματοποιήσει επισκευές στη συσκευή.
- ▶ Όταν η συσκευή είναι ελαττωματική καλέστε την υπηρεσία εξυπηρέτησης πελατών.

⚠ ΠΡΟΕΙΔΟΠΟΙΗΣΗ – Κίνδυνος ηλεκτροπληξίας!

Οι ακατάλληλες επισκευές είναι επικίνδυνες.

- ▶ Μόνο εκπαιδευμένο γι' αυτό, ειδικευμένο προσωπικό επιτρέπεται να πραγματοποιήσει επισκευές στη συσκευή.
- ▶ Μόνο γνήσια ανταλλακτικά επιτρέπεται να χρησιμοποιηθούν για την επισκευή της συσκευής.
- ▶ Όταν το καλώδιο σύνδεσης στο δίκτυο του ρεύματος αυτής της συσκευής υποστεί ζημιά, πρέπει να αντικατασταθεί από ένα ειδικό καλώδιο σύνδεσης, το οποίο διατίθεται από τον κατασκευαστή ή την υπηρεσία εξυπηρέτησης πελατών του.

28.1 Υποδείξεις προειδοποίησης

Υποδείξεις

- Όταν στην ένδειξη εμφανίζεται **E**, κρατήστε πατημένο τον περιστροφικό διακόπτη TwistPad® στο ύψος της αντίστοιχης ζώνης μαγειρέματος, για να μπορείτε να διαβάσετε τον κωδικό βλάβης.
- Εάν ο κωδικός βλάβης δεν αναφέρεται στον ακόλουθο πίνακα, απουσυνδέστε τη βάση εστιών από το δίκτυο του ρεύματος, περιμένετε 30 δευτερόλεπτα και συνδέστε μετά ξανά τη βάση εστιών. Όταν η ένδειξη εμφανιστεί ξανά, ειδοποιήστε την υπηρεσία τεχνικής εξυπηρέτησης πελατών και αναφέρετε τον ακριβή κωδικό βλάβης.
- Όταν παρουσιαστεί ένα σφάλμα, δεν περνά η συσκευή στη λειτουργία ετοιμότητας.
- Για την προστασία των ηλεκτρονικών εξαρτημάτων της συσκευής από υπερθέρμανση ή από τυχόν αιχμές στην ένταση του ρεύματος, μπορεί η βάση εστιών να χαμηλώσει προσωρινά τη βαθμίδα ισχύος.

28.2 Υποδείξεις στο πεδίο ενδείξεων

Βλάβη	Αιτίες και αντιμετώπιση προβλημάτων
Καμιά ένδειξη δεν είναι αναμμένη.	<p>Η παροχή του ρεύματος έχει διακοπεί.</p> <ul style="list-style-type: none"> ▶ Με τη βοήθεια άλλων ηλεκτρικών συσκευών ελέγξτε, εάν υπάρχει μια διακοπή ρεύματος. <p>Η συσκευή δεν είναι συνδεδεμένη σύμφωνα με το διάγραμμα συνδεσμολογίας.</p> <ul style="list-style-type: none"> ▶ Συνδέστε τη συσκευή σύμφωνα με το διάγραμμα συνδεσμολογίας. <p>Βλάβη στο ηλεκτρονικό σύστημα</p> <ul style="list-style-type: none"> ▶ Όταν δεν μπορείτε να αποκαταστήσετε τη βλάβη, πληροφορήστε την υπηρεσία τεχνικής εξυπηρέτησης πελατών.
Οι ενδείξεις αναβοσβήνουν.	<p>Το πεδίο χειρισμού είναι υγρό ή το καλύπτει ένα αντικείμενο.</p> <ul style="list-style-type: none"> ▶ Στεγνώστε το πεδίο χειρισμού ή απομακρύνετε το αντικείμενο.
F	<p>Το φίλτρο οσμών είναι κορεσμένο ή η ένδειξη κορεσμού ανάβει, παρόλο που αντικαταστήσατε το φίλτρο.</p> <ul style="list-style-type: none"> ▶ Αντικαταστήστε το φίλτρο και επαναφέρετε την ένδειξη κορεσμού του φίλτρου. Περαιτέρω πληροφορίες θα βρείτε στο κεφάλαιο → "Καθαρισμός και φροντίδα", Σελίδα 25.
F2, F4, E 7015, E 8207, E 8208	<p>Το ηλεκτρονικό σύστημα υπερθερμάνθηκε και απενεργοποίησε μία ή όλες τις ζώνες μαγειρέματος.</p> <ul style="list-style-type: none"> ▶ Περιμένετε, μέχρι να κρυώσει αρκετά το ηλεκτρονικό σύστημα. Στη συνέχεια, αγγίξτε ένα οποιοδήποτε πλήκτρο του πεδίου χειρισμού.
FS + Βαθμίδα ισχύος και ηχητικό σήμα	<p>Ένα καυτό μαγειρικό σκεύος βρίσκεται στην περιοχή του πεδίου χειρισμού. Το ηλεκτρονικό σύστημα μπορεί για αυτό να υπερθερμανθεί.</p> <ul style="list-style-type: none"> ▶ Απομάκρυνση των μαγειρικών σκευών. Η ένδειξη σφάλματος σβήνει μετά από λίγο. Μπορείτε να συνεχίσετε το μαγείρεμα.
FS και ηχητικό σήμα	<p>Ένα καυτό μαγειρικό σκεύος βρίσκεται στην περιοχή του πεδίου χειρισμού. Για την προστασία του ηλεκτρονικού συστήματος απενεργοποιήθηκε η ζώνη μαγειρέματος.</p> <ul style="list-style-type: none"> ▶ Απομάκρυνση των μαγειρικών σκευών. Αναμονή μερικών δευτερολέπτων. Αγγίξτε μια οποιαδήποτε επιφάνεια χειρισμού. Όταν σβήσει η ένδειξη σφάλματος, μπορείτε να συνεχίσετε το μαγείρεμα.
F1/FE	<p>Η ζώνη μαγειρέματος είναι υπερθερμασμένη και απενεργοποιήθηκε για την προστασία της επιφάνειας εργασίας.</p> <ul style="list-style-type: none"> ▶ Περιμένετε, μέχρι να κρυώσει αρκετά το ηλεκτρονικό σύστημα και ενεργοποιήστε στη συνέχεια εκ νέου τη ζώνη μαγειρέματος.
FO	<p>Το PowerTransfer δεν ενεργοποιείται.</p> <ul style="list-style-type: none"> ▶ Για να επιβεβαιώσετε την ένδειξη σφάλματος, αγγίξτε έναν οποιονδήποτε αισθητήρα. Μπορείτε να μαγειρέψετε όπως συνήθως, χωρίς να χρησιμοποιήσετε τη λειτουργία PowerTransfer. Ελάτε σε επαφή με την υπηρεσία εξυπηρέτησης πελατών.
FB	<p>Η ζώνη μαγειρέματος ήταν για ένα μεγαλύτερο χρονικό διάστημα και χωρίς διακοπή σε λειτουργία.</p> <ul style="list-style-type: none"> ▶ Το Εξατομικευμένη απενεργοποίηση για λόγους ασφαλείας ενεργοποιήθηκε. Για να μπορέσετε να ρυθμίσετε τη ζώνη μαγειρέματος, αγγίξτε ένα οποιοδήποτε πλήκτρο, για να απενεργοποιήσετε την ένδειξη.

Βλάβη	Αιτίες και αντιμετώπιση προβλημάτων
E 9000/E90 10	Η τάση λειτουργίας είναι ελαττωματική και βρίσκεται εκτός της κανονικής περιοχής λειτουργίας. ▶ Ελάτε σε επαφή με τον προμηθευτή ηλεκτρικής ενέργειας.
U400	Η βάση εστιών δεν είναι σωστά συνδεδεμένη. ▶ Αποσυνδέστε τη βάση εστιών από το δίκτυο του ρεύματος. Συνδέστε τη βάση εστιών σύμφωνα με το διάγραμμα συνδεσμολογίας.
d E	Η λειτουργίας παρουσίασης είναι ενεργοποιημένη. ▶ Αποσυνδέστε τη βάση εστιών από το δίκτυο του ρεύματος. Περιμένετε 30 δευτερόλεπτα και συνδέστε τη βάση εστιών. Στα επόμενα 3 λεπτά αγγίξτε έναν οποιονδήποτε αισθητήρα. Η λειτουργίας παρουσίασης είναι απενεργοποιημένη.

28.3 Κανονικοί θόρυβοι της συσκευής σας

Μερικές φορές μπορεί μια επαγωγική συσκευή να κάνει θορύβους ή να προκαλέσει δονήσεις, όπως βουητό, συριγμό, τριγμό, θορύβους ανεμιστήρα ή ρυθμικούς θορύβους.

29 Απόσυρση

29.1 Απόσυρση παλιάς συσκευής

Με την απόσυρση σύμφωνα με τους κανόνες προστασίας του περιβάλλοντος, μπορούν να επαναποκτηθούν πολύτιμες πρώτες ύλες.

1. Τραβήξτε το φινις του καλωδίου σύνδεσης στο δίκτυο του ρεύματος.
2. Κόψτε το καλώδιο σύνδεσης στο δίκτυο του ρεύματος.
3. Αποσύρτε τη συσκευή σύμφωνα με τους κανόνες προστασίας του περιβάλλοντος. Πληροφορίες σχετικά με τους επίκαιρους τρόπους απόσυρσης θα βρείτε στο ειδικό κατάστημα ή στην αρμόδια τοπική Δημοτική Αρχή σας.



Αυτή η συσκευή χαρακτηρίζεται σύμφωνα με την ευρωπαϊκή οδηγία 2012/19/EE περί ηλεκτρικών και ηλεκτρονικών συσκευών (waste electrical and electronic equipment - WEEE). Η οδηγία προκαθορίζει τα πλαίσια για μια απόσυρση και αξιοποίηση των παλιών συσκευών με ισχύ σ' όλη την ΕΕ.

30 Δήλωση πιστότητας

Διά της παρούσης η BSH Hausgeräte GmbH, δηλώνει ότι η συσκευή με λειτουργικότητα Home Connect ταυτίζεται με τις βασικές απαιτήσεις και τις υπόλοιπες σχετικές διατάξεις της οδηγίας 2014/53/EU. Μια λεπτομερή δήλωση πιστότητας RED μπορείτε να βρείτε στο διαδίκτυο (Internet) κάτω από www.neff-international.com στη σελίδα προϊόντος της συσκευής σας στα πρόσθετα έγγραφα.

Ζώνη 2,4 GHz (2.400-2.483,5 MHz): Μέγ. 100 mW
Ζώνη 5 GHz (5150-5350 MHz + 5470-5725 MHz): Μέγ. 100 mW



	BE	BG	CZ	DK	DE	EE	IE	EL	ES
	FR	HR	IT	CY	LI	LV	LT	LU	HU
	MT	NL	AT	PL	PT	RO	SI	SK	FI
	SE	NO	CH	TR	IS	UK (NI)			

WLAN (Wi-Fi) 5 GHz: Μόνο για εσωτερική χρήση.

AL	BA	MD	ME	MK	RS	UK	UA
----	----	----	----	----	----	----	----

WLAN (Wi-Fi) 5 GHz: Μόνο για εσωτερική χρήση.

31 Υπηρεσία εξυπηρέτησης πελατών

Σχετικά με τη λειτουργία γνήσια ανταλλακτικά, σύμφωνα με την αντίστοιχη διάταξη οικολογικού σχεδιασμού, μπορείτε να προμηθευτείτε από την υπηρεσία εξυπηρέτησης πελατών της εταιρείας μας για τη διάρκεια το λιγότερο 10 ετών από τη θέση σε κυκλοφορία της συσκευής σας εντός του Ευρωπαϊκού Οικονομικού Χώρου.

Σημείωση: Η χρήση της υπηρεσίας εξυπηρέτησης πελατών είναι στο πλαίσιο των όρων εγγύησης του κατασκευαστή δωρεάν.

Λεπτομερείς πληροφορίες για τον χρόνο εγγύησης και τους όρους εγγύησης στη χώρα σας θα λάβετε από την υπηρεσία εξυπηρέτησης πελατών της εταιρείας μας, τον έμπορά σας ή την ιστοσελίδα μας.

Όταν έρθετε σε επαφή με την υπηρεσία εξυπηρέτησης πελατών, χρειάζεστε τον αριθμό προϊόντος (E-Nr.) και τον αριθμό κατασκευής (FD) της συσκευής σας.

Τα στοιχεία επικοινωνίας της υπηρεσίας εξυπηρέτησης πελατών θα τα βρείτε στον συνημμένο κατάλογο της υπηρεσίας εξυπηρέτησης πελατών ή στην ιστοσελίδα μας.

31.1 Αριθμός προϊόντος (E-Nr.) και αριθμός κατασκευής (FD)

Τον αριθμό προϊόντος (E-Nr.) και τον αριθμό κατασκευής (FD) θα τους βρείτε στην πινακίδα τύπου της συσκευής.

Την πινακίδα τύπου θα τη βρείτε:

- πάνω στην κάρτα της συσκευής.

- μπροστά, στην κάτω μεριά της βάσης εστιών.

Τον αριθμό προϊόντος (E-Nr.) θα τον βρείτε επίσης πάνω στην υαλοκεραμική επιφάνεια. Μπορείτε να εμφανίσετε το ευρετήριο υπηρεσιών εξυπηρέτησης πελατών (KI) και τον αριθμό κατασκευής (FD) επίσης στις βασικές ρυθμίσεις → Σελίδα 20 .

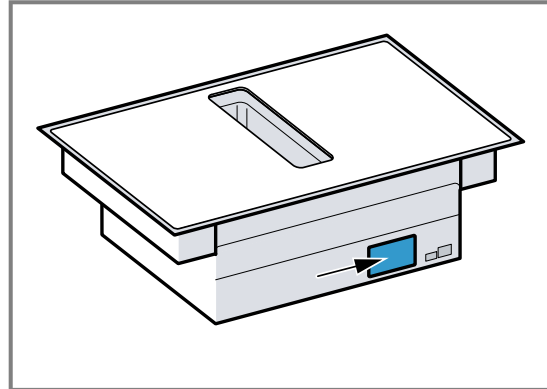

Για να βρείτε ξανά γρήγορα τα στοιχεία της συσκευής σας και τον αριθμό τηλεφώνου της υπηρεσίας εξυπηρέτησης πελατών, μπορείτε να τα σημειώσετε.

32 Φαγητά δοκιμών

Αυτές οι συστάσεις ρύθμισης αφορούν τα εργαστήρια δοκιμών, για να διευκολυνθεί η δοκιμή των δικών μας συσκευών. Οι δοκιμές πραγματοποιήθηκαν με τα δικά μας σετ μαγειρικών σκευών για επαγγελματικές βάσεις εστιών. Σε περίπτωση που χρειάζεται, μπορείτε να αποκτήσετε εκ των υστέρων αυτά τα σετ εξαρτημάτων στα ειδικά καταστήματα, μέσω της υπηρεσίας εξυπηρέτησης πελατών ή στο Online-Shop της εταιρείας μας.

32.1 Λιώσιμο κουβερτούρας

Υλικά συνταγής: 150 γρ μαύρη σοκολάτα (55 % κακάο).

- Κατσαρόλα Ø 16 cm χωρίς καπάκι
 - Μαγείρεμα: Βαθμίδα ισχύος 1.

32.2 Ζέσταμα και διατήρηση ζεστών των φακών σούπα

Συνταγή σύμφωνα με το πρότυπο DIN 44550
Αρχική θερμοκρασία 20 °C

Θέρμανση, χωρίς ανακάτεμα

- Κατσαρόλα Ø 16 cm με καπάκι, ποσότητα: 450 γρ.
 - Θέρμανση: Διάρκεια 1 λεπτό 30 δευτερόλεπτα, βαθμίδα ισχύος 9
 - Συνέχιση του μαγειρέματος: Βαθμίδα ισχύος 1.

- Κατσαρόλα Ø 20 cm με καπάκι, ποσότητα: 800 γρ.
 - Θέρμανση: Διάρκεια 2 λεπτά 30 δευτερόλεπτα, βαθμίδα ισχύος 9
 - Συνέχιση του μαγειρέματος: Βαθμίδα ισχύος 1.

32.3 Ζέσταμα και διατήρηση ζεστών των φακών σούπα

Π.χ.: Διάμετρος φακών 5-7 mm. Αρχική θερμοκρασία 20 °C

Ανακάτεμα μετά από 1 λεπτό θέρμανσης

- Κατσαρόλα Ø 16 cm με καπάκι, ποσότητα: 500 γρ.
 - Θέρμανση: Διάρκεια περίπου 1 λεπτό 30 δευτερόλεπτα, βαθμίδα ισχύος 9
 - Συνέχιση του μαγειρέματος: Βαθμίδα ισχύος 1.
- Κατσαρόλα Ø 20 cm με καπάκι, ποσότητα: 1 κιλό
 - Θέρμανση: Διάρκεια περίπου 2 λεπτά 30 δευτερόλεπτα, βαθμίδα ισχύος 9
 - Συνέχιση του μαγειρέματος: Βαθμίδα ισχύος 1.

32.4 Σάλτσα μπεσαμέλ

Θερμοκρασία γάλακτος: 7 °C

- Κατσαρόλα Ø 16 cm χωρίς καπάκι, υλικά συνταγής: 40 γρ. βούτυρο, 40 γρ. αλεύρι, 0,5 λίτρα γάλα με 3,5 % λιπαρά και μια πρέζα αλάτι

Παρασκευή σάλτσας μπεσαμέλ

1. Λιώστε βούτυρο, ανακατέψτε μέσα αλεύρι και αλάτι και ζεστάνετέ τα.
 - Θέρμανση: Διάρκεια 6 λεπτά, βαθμίδα ισχύος 2
2. Προσθέστε το γάλα στο ζεστό μείγμα αλευριού και αναβράστε το μείγμα ανακατεύοντάς το συνεχώς.
 - Θέρμανση: Διάρκεια 6 λεπτά 30 δευτερόλεπτα, βαθμίδα ισχύος 7
3. Όταν αναβράσει η σάλτσα μπεσαμέλ, αφήστε την για περαιτέρω 2 λεπτά στη ζώνη μαγειρέματος, ανακατεύοντας συνεχώς.
 - Συνέχιση του μαγειρέματος: Βαθμίδα ισχύος 2

32.5 Μαγείρεμα ρυζόγαλου με καπάκι

Θερμοκρασία γάλακτος: 7 °C

1. Ζεστάνετε το γάλα, μέχρι να αρχίζει να φουσκώνει. Θερμάνετε χωρίς καπάκι. Ανακατέψτε μετά από 10 λεπτά θέρμανσης.
2. Ρυθμίστε τη συνιστούμενη βαθμίδα ισχύος και προσθέστε το ρύζι, τη ζάχαρη και το αλάτι στο γάλα. Χρόνος μαγειρέματος συμπεριλαμβανομένης της θέρμανσης περίπου 45 λεπτά
 - Κατσαρόλα Ø 16 cm, υλικά συνταγής: 190 γρ. στρογγυλόσπερμο ρύζι, 90 γρ. ζάχαρη, 750 ml γάλα με 3,5 % λιπαρά και 1 γρ. αλάτι
 - Θέρμανση: Διάρκεια περίπου 5 λεπτά 30 δευτερόλεπτα, βαθμίδα ισχύος 8.
 - Συνέχιση του μαγειρέματος: Βαθμίδα ισχύος 3
 - Κατσαρόλα Ø 20 cm, υλικά συνταγής: 250 γρ. στρογγυλόσπερμο ρύζι, 120 γρ. ζάχαρη, 1 λίτρο γάλα με 3,5 % λιπαρά και 1,5 γρ. αλάτι
 - Θέρμανση: Διάρκεια περίπου 5 λεπτά 30 δευτερόλεπτα, βαθμίδα ισχύος 8.
 - Συνέχιση του μαγειρέματος: Βαθμίδα ισχύος 3, ανακάτεμα μετά από 10 λεπτά

32.6 Μαγείρεμα ρυζόγαλου χωρίς καπάκι

Θερμοκρασία γάλακτος: 7 °C

1. Προσθέστε τα υλικά της συνταγής στο γάλα και ζεστάνετέ τα, ανακατεύοντας συνεχώς.
2. Όταν το γάλα φτάσει περίπου τους 90 °C, επιλέξτε τη συνιστούμενη βαθμίδα ισχύος και αφήστε το να σιγοβράσει στη μικρή βαθμίδα για περίπου 50 λεπτά.
 - Κατσαρόλα Ø 16 cm χωρίς καπάκι, υλικά συνταγής: 190 γρ. στρογγυλόσπερμο ρύζι, 90 γρ. ζάχαρη, 750 ml γάλα με 3,5 % λιπαρά και 1 γρ. αλάτι
 - Θέρμανση: Διάρκεια περίπου 5 λεπτά 30 δευτερόλεπτα, βαθμίδα ισχύος 8.
 - Συνέχιση του μαγειρέματος: Βαθμίδα ισχύος 3
 - Κατσαρόλα Ø 20 cm χωρίς καπάκι, υλικά συνταγής: 250 γρ. στρογγυλόσπερμο ρύζι, 120 γρ. ζάχαρη, 1 λίτρο γάλα με 3,5 % λιπαρά και 1,5 γρ. αλάτι
 - Θέρμανση: Διάρκεια περίπου 5 λεπτά 30 δευτερόλεπτα, βαθμίδα ισχύος 8.
 - Συνέχιση του μαγειρέματος: Βαθμίδα ισχύος 2.

32.7 Μαγείρεμα ρυζιού

Συνταγή σύμφωνα με το πρότυπο DIN 44550

Θερμοκρασία νερού: 20 °C

- Κατσαρόλα Ø 16 cm με καπάκι, υλικά συνταγής: 125 γρ. ρύζι για πιλάφι, 300 γρ. νερό και μια πρέζα αλάτι
 - Θέρμανση: Διάρκεια περίπου 2 λεπτά 30 δευτερόλεπτα, βαθμίδα ισχύος 9
 - Συνέχιση του μαγειρέματος: Βαθμίδα ισχύος 2
- Κατσαρόλα Ø 20 cm με καπάκι, υλικά συνταγής: 250 γρ. ρύζι για πιλάφι, 600 γρ. νερό και μια πρέζα αλάτι
 - Θέρμανση: Διάρκεια περίπου 2 λεπτά 30 δευτερόλεπτα, βαθμίδα ισχύος 9
 - Συνέχιση του μαγειρέματος: Βαθμίδα ισχύος 2.

32.8 Ψήσιμο χοιρινού φιλέτου

Αρχική θερμοκρασία του φιλέτου: 7 °C

- Τηγάνι Ø 24 cm χωρίς καπάκι, υλικά συνταγής: 3 χοιρινά φιλέτα, συνολικό βάρος περίπου 300 γρ., 1 cm χοντρά και 15 ml ηλιέλαιο
 - Θέρμανση: Διάρκεια περίπου 1 λεπτό 30 δευτερόλεπτα, βαθμίδα ισχύος 9
 - Συνέχιση του μαγειρέματος: Βαθμίδα ισχύος 7

32.9 Παρασκευή κρεπών

Συνταγή σύμφωνα με το πρότυπο DIN EN 60350-2

- Τηγάνι Ø 24 cm χωρίς καπάκι, υλικά συνταγής: 55 ml ζύμης ανά κρέπα
 - Θέρμανση: Διάρκεια 1 λεπτό 30 δευτερόλεπτα, βαθμίδα ισχύος 9
 - Συνέχιση του μαγειρέματος: Βαθμίδα ισχύος 7

32.10 Τηγάνισμα στη φριτέζα κατεψυγμένων τηγανητών πατατών

- Κατσαρόλα Ø 20 cm χωρίς καπάκι, υλικά συνταγής: 2 λίτρα ηλιέλαιου. Για κάθε διαδικασία τηγανίσματος: 200 γρ. κατεψυγμένες τηγανητές πατάτες, 1 cm χοντρές.
 - Θέρμανση: Βαθμίδα ισχύος 9, μέχρι το λάδι να φτάσει μια θερμοκρασία από 180 °C.
 - Συνέχιση του μαγειρέματος: Βαθμίδα ισχύος 9

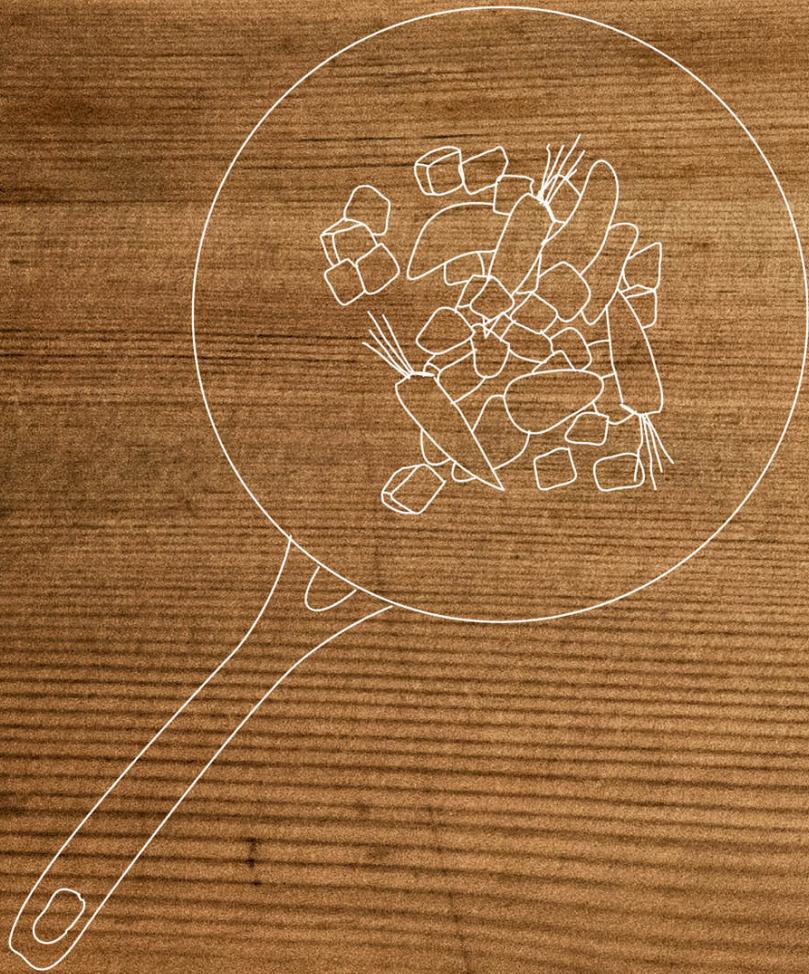

REGISTER YOUR PRODUCT
ONLINE NEFF-HOME.COM

BSH Hausgeräte GmbH
Carl-Wery-Straße 34
81739 München, GERMANY



9001685271
020930
el