



vileda[®]

PureClean S5

PureClean S5 Plus

Model No: 2769-01

- GB** Operating Manual
Cordless Vacuum & Washer
- DE** Bedienungsanleitung
Akkubetriebener Nass-/Trockensauger
- IT** Manuale di istruzioni per l'uso
Aspirapolvere e lavapavimenti senza fili
- FR** Mode d'emploi
Aspirateur laveur sans fil
- NL/BE** Gebruikshandleiding
Draadloze stofzuiger & reiniger
- PL** Instrukcja obsługi
bezprzewodowego odkurzacza myjącego
- ES** Manual de funcionamiento
Aspirador fregador inalámbrico
- PT** Manual de operação
Lavadora e aspirador sem fios



NEED SOME HELP?



www.vileda.com/support



GB Operating Manual..... 9

Read also the enclosed safety manual to ensure safe and proper use of this product.

DE Bedienungsanleitung..... 24

Lesen Sie auch das beiliegende Sicherheitshandbuch, um dieses Produkt sicher und sachgerecht zu bedienen.

IT Manuale di istruzioni per l'uso..... 39

Leggere il Manuale di sicurezza allegato per assicurare l'uso corretto e sicuro di questo prodotto.

FR Mode d'emploi..... 54

Lisez le manuel de sécurité ci-joint pour garantir une utilisation sûre et correcte de ce produit.

NL Gebruikshandleiding..... 69

Lees de bijgevoegde veiligheidshandleiding voor een veilig en correct gebruik van dit product.

PL Instrukcja obsługi..... 84

Przeczytaj załączoną instrukcję bezpieczeństwa, aby zadbać o bezpieczne i prawidłowe użytkowanie tego produktu.

ES Manual de funcionamiento..... 99

Lea el manual de seguridad adjunto para garantizar un uso seguro y adecuado de este producto.

PT Manual de operação..... 114

Leia o manual de segurança incluído para garantir uma utilização segura e adequada do produto.

GB

Product overview

DE

Produktübersicht

IT

Panoramica del prodotto

FR

Vue d'ensemble du produit

NL

Productoverzicht

PL

Przegląd produktu

ES

Vista general del producto

PT

Descrição geral do produto

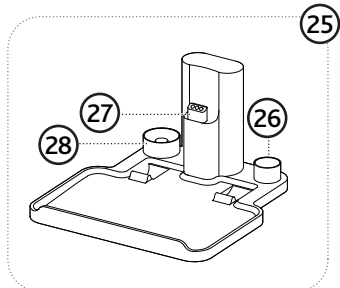
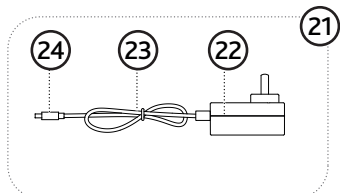
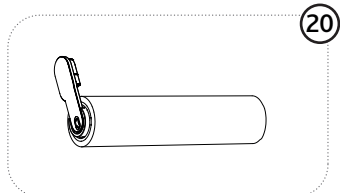
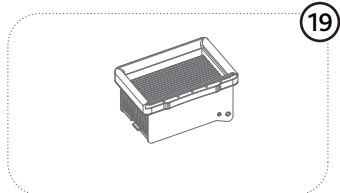
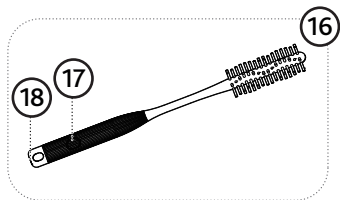
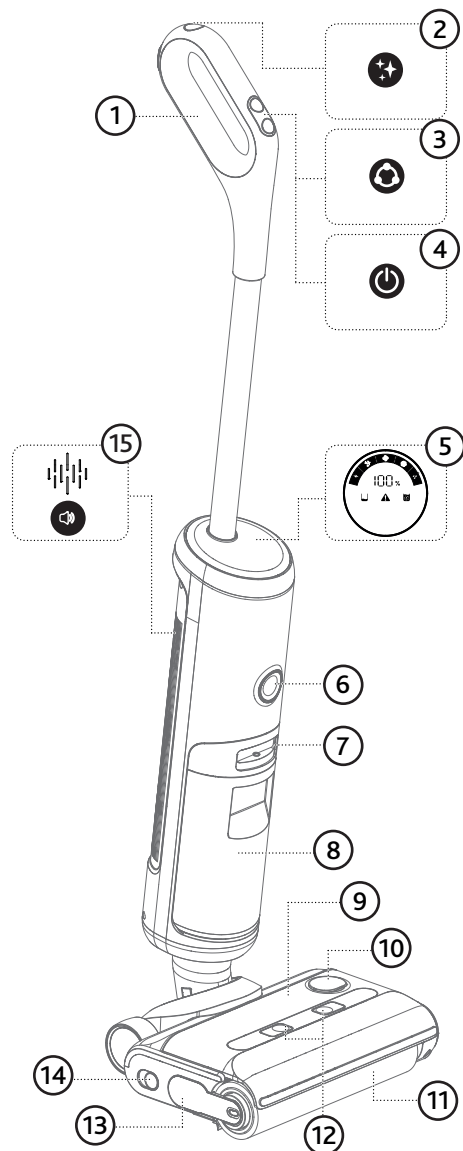

GB Quick Start Guide

DE Kurzanleitung

IT Guida rapida

FR Guide de démarrage rapide

NL Snelstartgids

PL Skrócona instrukcja obsługi

ES Guía de consulta rápida

PT Guia de início rápido

**Assembly • Montage • Assemblaggio • Assemblage
Montage • Montaż • Montaje • Montagem**

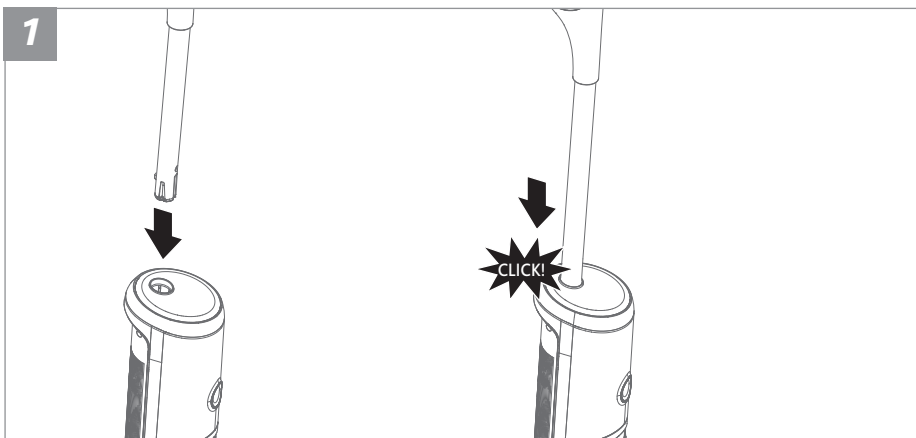

**Charging • Akku laden • Ricarica • Chargement
Opladen • Ładowanie • Carga • Carregamento**

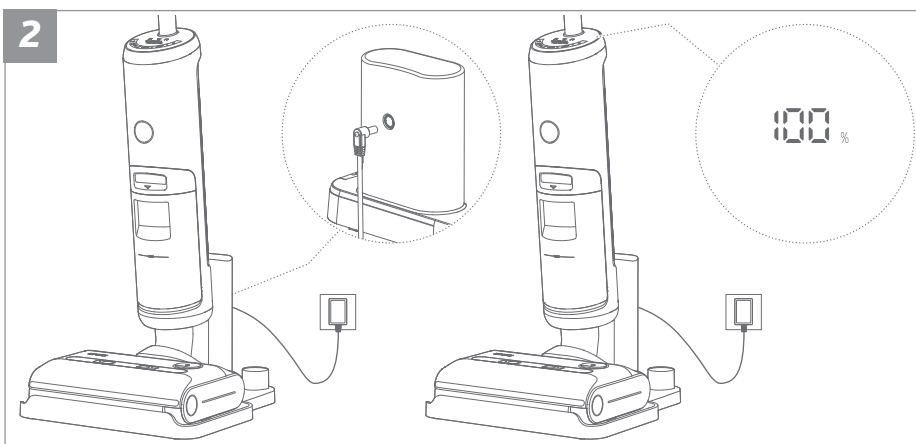

Operation • Bedienung • Funzionamento • Fonctionnement
 Bediening • Użytkowanie • Funcionamiento • Funcionamento

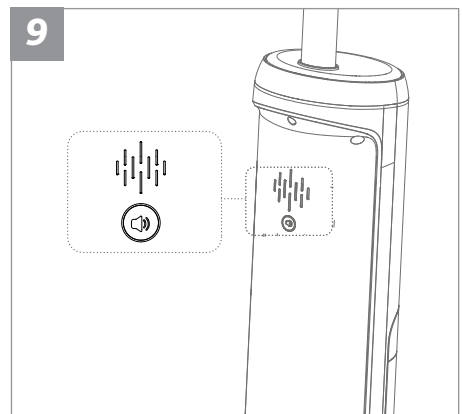
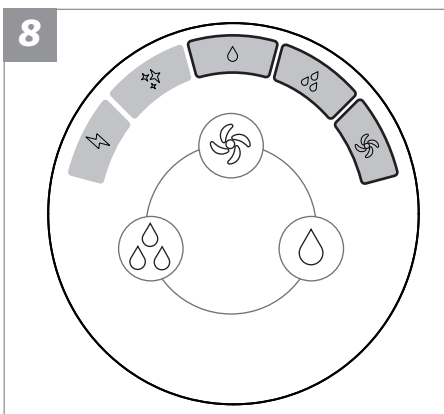
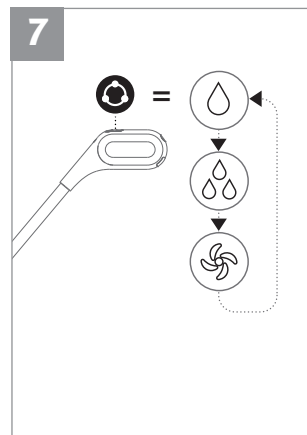
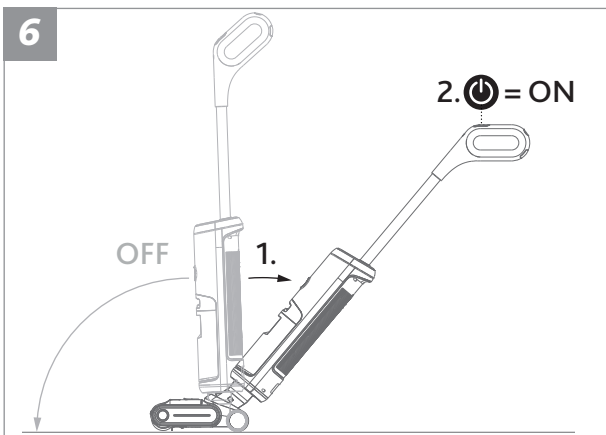
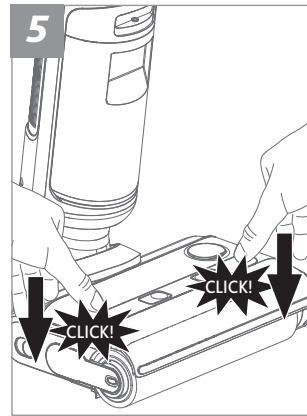
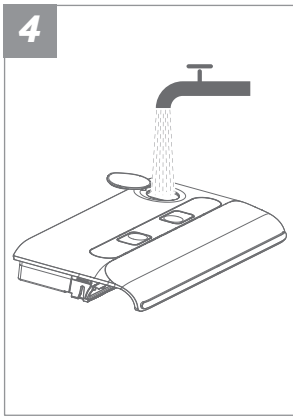
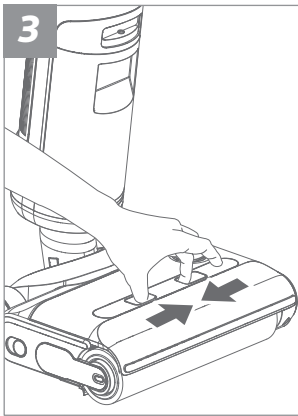

After each use • Nach dem Gebrauch • Dopo utilizzo • Après utilisation
Na elk gebruk • Po każdym użyciu • Después de uso • Após cada utilização

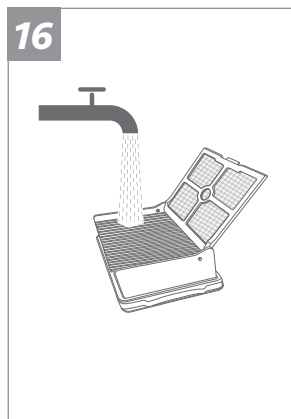
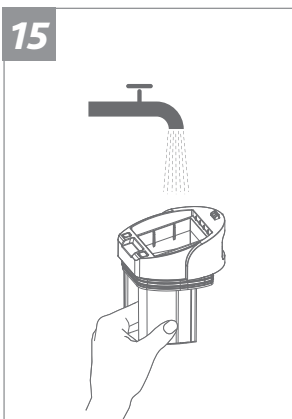
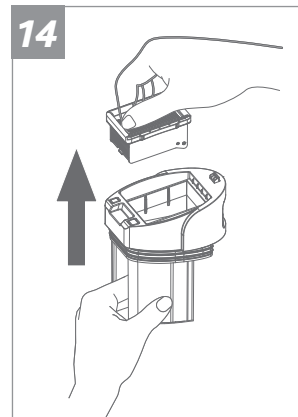
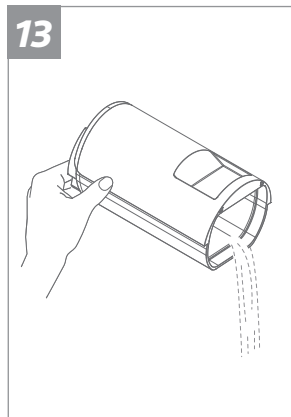
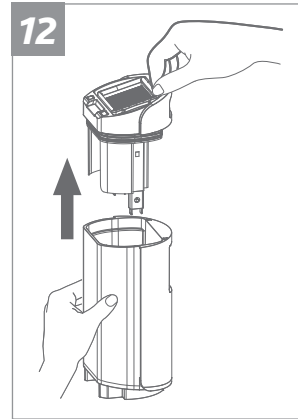
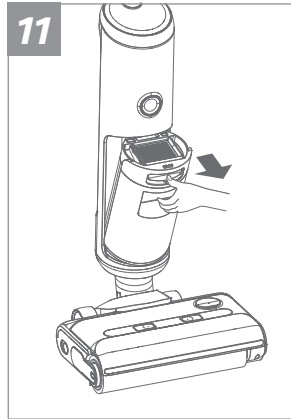
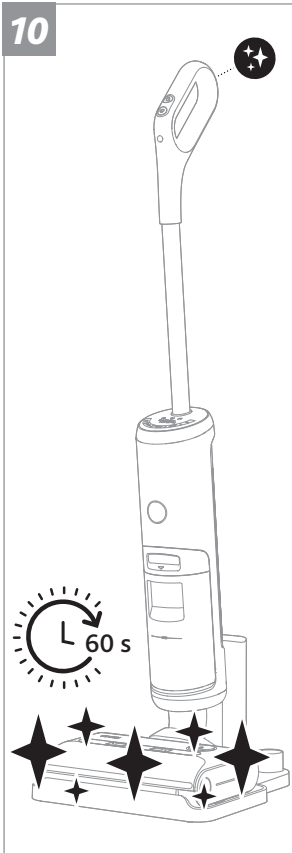

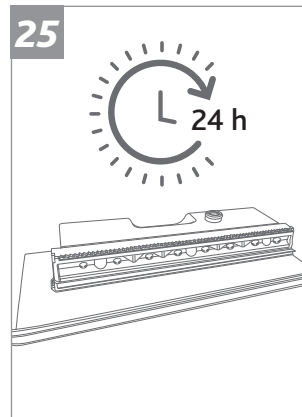
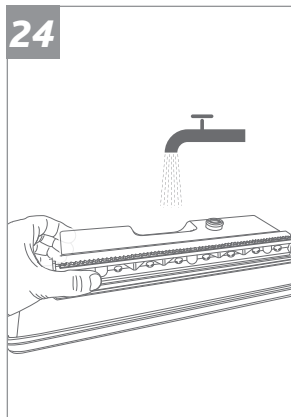
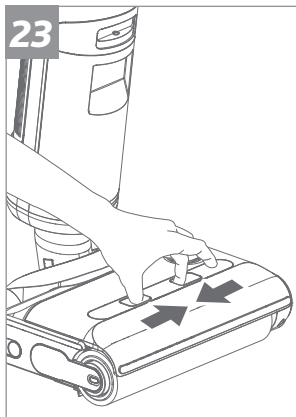
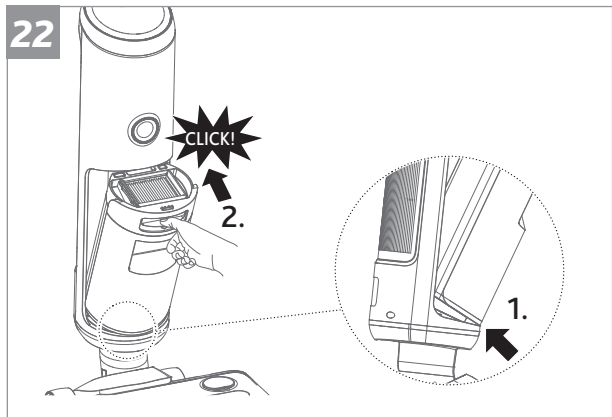
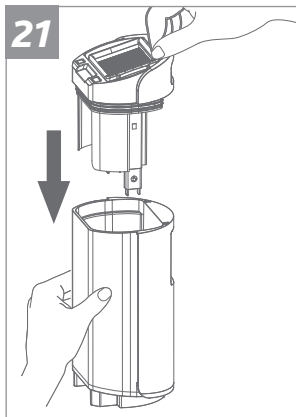
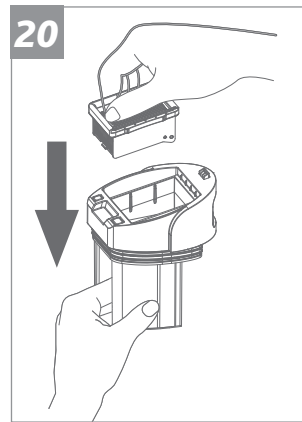
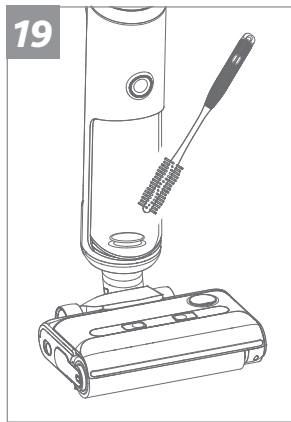
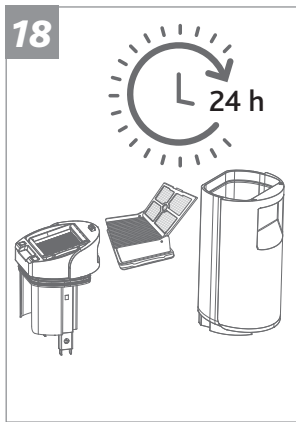

26

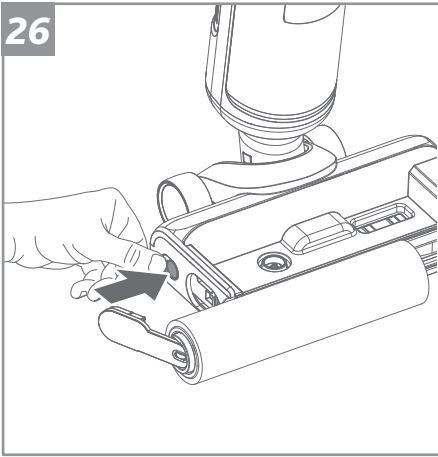

27

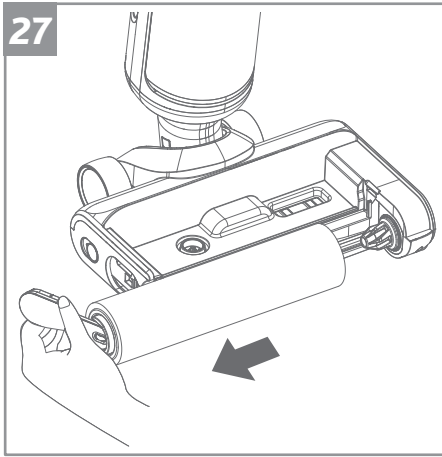

28

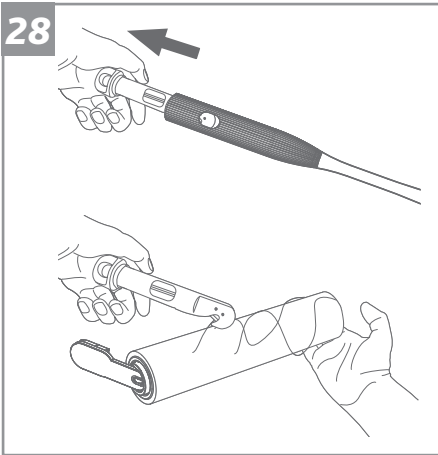

29

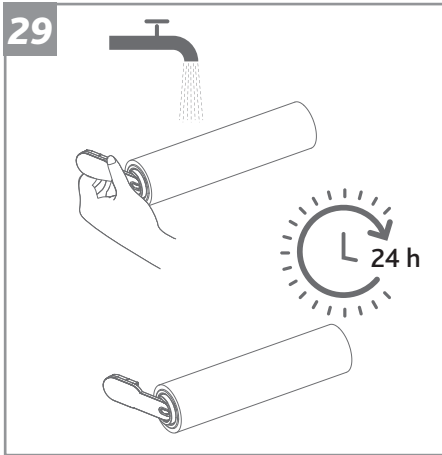

30

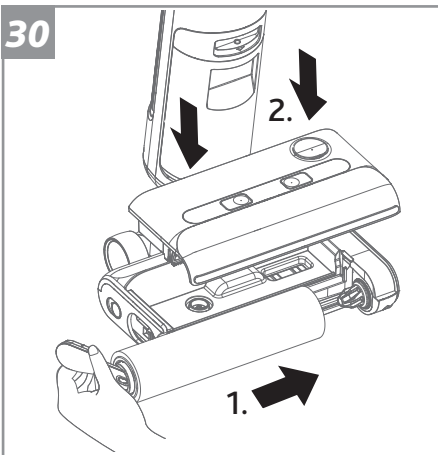

31

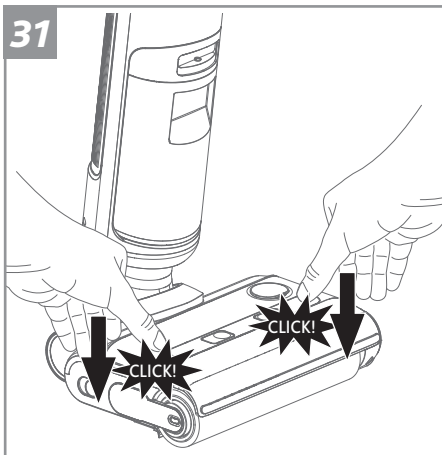

1 General information

Thank you for purchasing the new Vileda PureClean S5.

Read this operating manual and the enclosed safety manual before using the device for the first time.

Disregard of the instructions in the operating manual and the safety manual may cause injury or damage the device.

Keep both manuals in a safe place for future reference and include them when passing on the device to someone else.

The safety manual and the operating manual are also available at:

www.vileda.com

Table of Contents

| | |
|--------------------------------------|-----------|
| Product overview | 3 |
| Quick start guide | 4 |
| 1 General information | 9 |
| 2 Assembly | 10 |
| 3 Charging | 10 |
| 4 Operation | 11 |
| 5 After each use | 15 |
| 6 Storage | 19 |
| 7 Disassembly | 19 |
| 8 Troubleshooting | 20 |
| 9 Accessories and spare parts | 22 |
| 10 Technical data | 23 |

Symbols used in this manual



Warning concerning health hazards describing possible risks of injury.



Warning concerning possible dangers to the device or other objects.



Highlights useful hints and information.

Parts in product overview

| | |
|--|---|
| 1 handle | 14 brush roller release |
| 2 self-cleaning button | 15 voice control button |
| 3 mode selection button | 16 cleaning tool with integrated hair knife |
| 4 ON/OFF button | 17 hair knife release |
| 5 digital display, see fig. 8 | 18 cap with hair knife |
| 6 multi-color LED ring, see also chapter "4.5" | 19 spare filter* |
| 7 dirty water tank release | 20 spare brush roller* |
| 8 dirty water tank | 21 adaptor (with type info) |
| 9 clean water tank | 22 mains plug |
| 10 clean water tank filling lid | 23 power cord |
| 11 brush roller | 24 adaptor plug |
| 12 clean water tank release buttons | 25 charging base |
| 13 brush roller handle | 26 cleaning brush holder |
| | 27 charging contacts |
| | 28 brush roller holder |

*included optionally with some models

2 Assembly

Unpack all parts from the box (see 'Product overview' on page 3).

Remove the protective film and cardboard packaging.

Insert the handle with the shaft into the top of the device housing.

When the handle is correctly engaged, you will hear a "click" (Fig. 1).

i The handle can be released from the main unit by inserting a tool (e.g. a screwdriver) into the opening at the back of the main unit and simultaneously pulling the handle upwards with force (as shown in „7 Disassembly“ on page 19).

3 Charging



WARNING!

Risk of injury due to electric current!

Only charge the device with the supplied adaptor (model CZH024310080EUWQ).

Place the charging base on a horizontal surface.

Connect the adaptor to the charging base and to the socket (Fig. 2).

Place the main unit on the charging base (Fig. 2).

The voice prompts "start charging", indicating that charging mode has started.

i Fully charge (100%) the device prior to first use.

As soon as 100% appears on the display (Fig. 2), charging is finished.

i If the battery is empty, charging time is about 3 hours.

i After a full charge and 1 minute of inactivity, the device will go to sleep.

i When the product has been running continuously for an extended period of time, the device will cool down before charging in order to prolong battery life. Cooling time is about 1 hour.

i Charge the battery at least once every three months to avoid damage due to deep discharge.

4 Operation

4.1 Filling the clean water tank

! **NOTICE**
Risk of property damage due to improper filling of the water tank!

- Do not add hot or boiling water to the clean water tank.
- Only use cold or warm tap water (with a maximum temperature of 40°C).
- Do not use foaming or oily detergents. Preferably, use detergent suitable for electrical floor tools (i.e. sweeping robots or floor washers).
- Do not overdose the detergent. Add no more than 3 to 4 drops of detergent.
- Also consult the detergent manufacturer's instructions for correct dosage.
- Do not overfill the tank.

i To check whether a detergent is foamy, shake the detergent and observe if any foam appears.

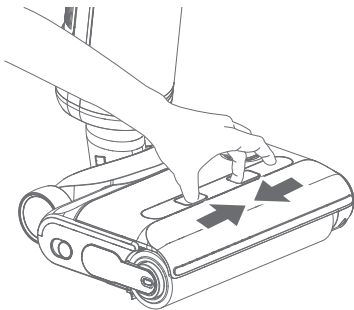

Release the clean water tank as shown (arrows).

Open the lid of the clean water tank (Fig. 4).

Fill the clean water tank with cold or warm tap water (maximum 40°C).

i Optionally add a few drops (1 to 4) of non-foaming and non-oily detergent into the water tank. We recommend using any detergent suitable for electrical floor tools (i.e. sweeping robots or floor washers).

Close the lid of the clean water tank.

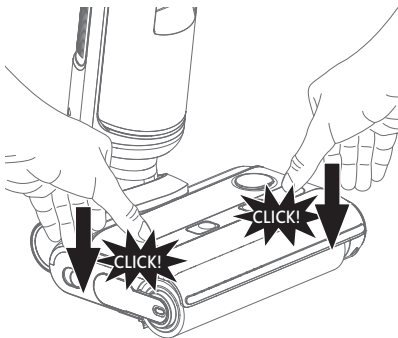

Firmly re-install the clean water tank in its console (as shown on the left). A 'click' sound on **both sides of the fresh water tank** indicates successful installation.

i In case of a high limescale concentration in your local tap water, it is recommended to add limescale remover to the water tank to avoid limescale accumulation in the device. Refer to the information of the limescale remover manufacturer for the correct dosage of the limescale remover.

4.2 Switching on

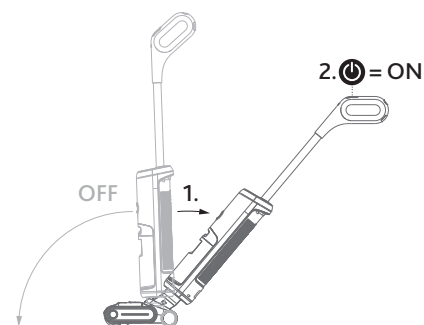

Recline the body of the device by placing your foot gently on the nozzle and tilting the handle backwards (as shown on the left/1.).

Press the ON/OFF button (2., "⏻") on the handle shortly to switch on the device.

i The main unit will pause when the body is upright under working condition.

i Do not tilt the device by more than 125 degrees to avoid water leakage.

i Do not lift, lay the machine flat or tilt it sideways while it is working to prevent water from flowing back into the motor.

4.3 Selecting cleaning modes

i The device is exclusively to be used on sealed hard floors (e.g. stone floors, tiles and sealed wooden floors, such as sealed parquet and laminate) that can withstand the moisture of the device. Do not use on unsealed floors.

Press the mode selection button "⊙" (shown on the left) on the handle to select a mode appropriate for your cleaning needs. You will see one of the following icons in the digital display (Fig. 8) according to the mode selected.

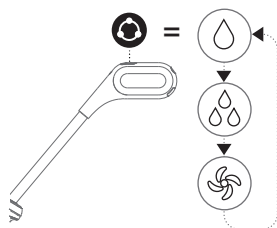

Standard mode: For normal or lighter dirt. Lower amount of water and suction power are used.

Power mode: For large accumulations of dirt. Higher amount of water and full suction power are used.

Dry mode: For water absorption. Recommended for vacuuming-up water drops or spills and for controlling the level of moisture on the floor. No water is pumped onto the floor. Only suction power is used.

i You can toggle between modes by using the mode selection button "⊙" on the handle.

i In case of particularly stubborn stains, use the power mode (⦿) and move the device over the dirty area several times until it is clean.

i In case of water puddles building up on the floor, use the dry mode (⦿) to soak up water.

i You can achieve optimum cleaning results by moving forwards and backwards evenly. You should drive back along the same path you drove forwards on.

4.4 Activating/deactivating and understanding voice prompts

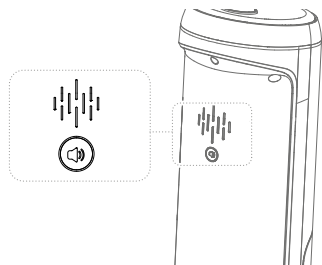

To deactivate voice prompts, press the voice control button on the back of the main unit for about 2 seconds. The device confirms that the voice is deactivated.

To activate voice prompts, press the voice control button on the back of the main unit for about 2 seconds. The device confirms that voice prompts are activated.

The following table lists all prompts the device is able to emit (always in English) with their respective meaning:

| Voice prompts (always in English) | Meaning |
|---|--|
| Power off | The device switches off. |
| Standard mode | The device is in standard mode. |
| Suction mode | The device is in dry mode. |
| Turbo mode | The device is in power mode. |
| Clean water shortage, please fill in fresh water. | The fresh water tank is empty. Please refill it. |
| Dirty water is full, please clean dirty water tank. | The dirty water tank is full. Please empty it. |
| Low power, please charge. | The battery is empty. Please charge the device. |
| Start charging, please fill with water to start self-cleaning. | Charging process begins. Please fill the clean water tank and start self-cleaning. (i This prompt is being emitted independently from the current filling level of the clean water tank.) |
| Start charging | Charging process begins. |
| Start self-cleaning | Self-cleaning has started. |
| Low power, please charge to more than 10% to start self-cleaning. | Battery level too low. Charge device to more than 10% and restart self-cleaning. |
| Self-cleaning has been completed, to avoid odour, please clean the dirty water tank and air-dry the roller brush. | Self-cleaning is complete, to avoid odour, clean the dirty water tank and allow the roller brush and filter to air-dry. |
| Please use after install dirty water tank. | Dirty water tank is not installed. Please insert or check for correct installation. |
| Roller brush is not installed, or the clean water tank is not installed well. | Check the roller brush and check the clean water tank for correct installation. |
| Please clean the roller brush. | Please clean the roller brush. |

| Voice prompts (always in English) | Meaning |
|---|--|
| Charging abnormal, please use the matching charger. | Error during charging. Check the charger. |
| Battery abnormal | Error detected in the battery. (Contact us www.vileda.com/support) |
| Voice assist on | Voice prompts on. |
| Voice assist off | Voice prompts off. |
| Please put on charging base for self-cleaning. | Place the device in the charging base to start self-cleaning. |
| Self-cleaning finished | Self-cleaning completed. |

4.5 Understanding LED ring colours

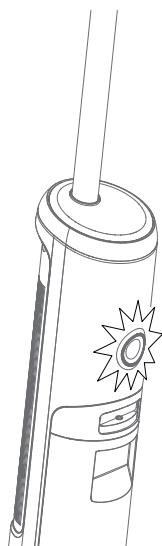

The LED ring is lit in the following colours representing the following states:

| Colour | State/meaning |
|---------------|---|
| mixed colours | normal feedback given by the appliance 3 seconds after power-on |
| blue | appliance is in use (no malfunctions) |
| white | self-cleaning in progress |
| green | charging |
| yellow | dirty water tank malfunction (either full or assembled incorrectly) |
| red | malfunction (of the clean water tank, dirty water tank, the roller brush or the roller brush cover, see also „8 Troubleshooting“ on page 20) |

5 After each use



WARNING!

Risk of injury due to electric current!

Make sure to unplug the adapter from the charging base when cleaning or maintaining the charging base.

5.1 Self-cleaning after ending operation

i The device should self-clean after each use.

Put the device back to the plugged-in charging base after each use. The voice prompts "Start charging, please fill with water to start self-cleaning". This happens independently of the actual water level.

Empty and re-install the dirty water tank (Fig. 11 to Fig. 13).

If necessary, fill the clean water tank (Fig. 3 to Fig. 5).

If the battery charging status is below 10 %, let the device charge to at least 10%.

Shortly press the self-cleaning button "⊕" (position 2 in "Product overview") on top of the handle to start self-cleaning.

Now proceed with chapters "5.2" to "5.5".

i The self-cleaning function can only be used when the power level of the battery is $\geq 10\%$. If it is below 10 %, charge the battery first as described under "3 Charging" on page 10".

i The device automatically completes the self-cleaning process.

i The self-cleaning process takes about 60 seconds.

i Once self-cleaning is completed, empty and clean the dirty water tank.

i For optimal performance and to prevent odours, always clean and dry tanks, filter and brush roller completely after each use and even after self-cleaning.

5.2 Emptying and cleaning the dirty water tank

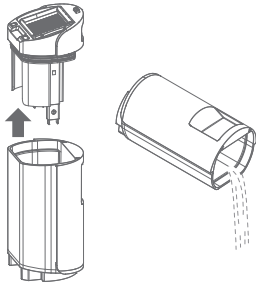

Switch off the device using the ON/OFF button "⏻".

Pull on the red grip of the dirty water tank (position 7 in "Product overview") and remove the dirty water tank from the device (Fig. 17).

Pull the tank cover upwards (as shown on the left) and dispose of waste water in an environmentally friendly manner.

Rinse the dirty water tank thoroughly with clean water and set it aside to dry.

i You can use the cleaning tool delivered with the device to remove coarse dirt (Fig. 17).

5.3 Cleaning the tank cover and the filter

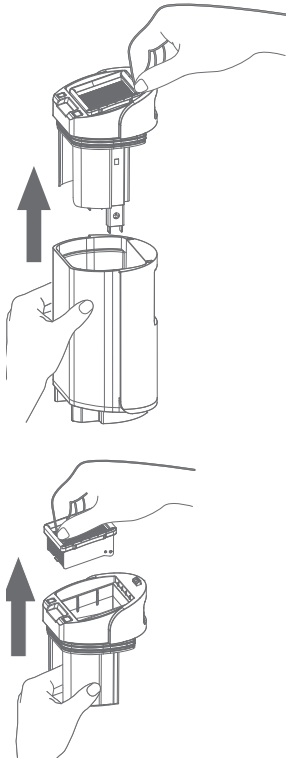

Remove the dirty water tank cover (as shown).

Remove the filter from the tank cover by pulling it up (as shown).

i Replace the filter every 6 months or in case of heavy soiling.

Separate the mesh grid from the filter by swivelling (Fig. 16).

Rinse the mesh grid and the filter thoroughly with warm water to remove debris and coarse particles.

i The filter can be washed (Fig. 16) but must be hand-washed. It is not machine-washable!

Hand-wash the tank cover (without filter) to remove trapped debris and coarse dirt (Fig. 15).

i If the area inside the casing where the dirty water tank is located is dirty, wipe it clean with a cloth or sponge.

i You can use the cleaning tool delivered with the device to remove coarse dirt (Fig. 17).

Set all parts aside to dry before reassembling (Fig. 18).

5.4 Reassembling dirty water tank components

GB

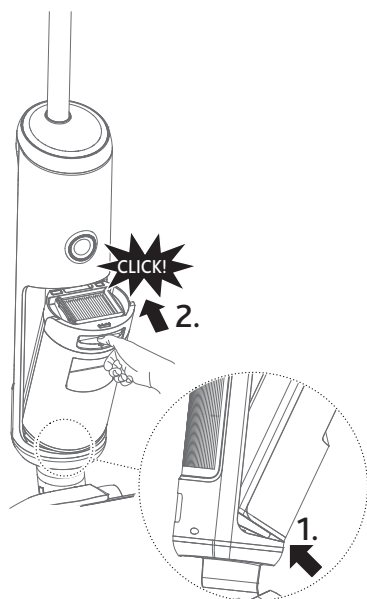

Make sure that all parts are dry.

Swivel the mesh grid back to the filter.

Put the filter back into the tank cover (Fig. 20).

i Make sure the mesh is pointing downwards.

i It is only possible to reinsert the dirty water tank if the filter has been inserted correctly.

Firmly put the tank cover into the dirty water tank (Fig. 21).

i It is only possible to reinsert the dirty water tank if the tank cover has been fully inserted.

Return the reassembled dirty water tank to the main unit as follows: Insert the dirty water tank at the bottom (as shown on the left/1.), tilt and press it into the device (as shown on the left/2.).

A "click" sound will indicate successful installation.

5.5 Cleaning the nozzle and the brush roller

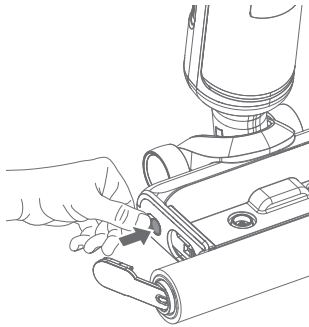

Switch off the device using the ON/OFF button "⏻".

Remove the clean water tank as shown in Fig. 3.

Press the brush release button (position 14 in "Product overview" and as shown on the left). The brush-carrying handle pops out.

Pull up the handle (position 13 in "Product overview") to remove the brush.

Clean the nozzle by using the cleaning tool (position 16 in "Product overview") provided with the device (Fig. 19).

Release the hair knife (position 18 in "Product overview") from the cleaning tool by pressing the hair knife release (position 17 in "Product overview") and pulling it (as shown on the left).

Use the hair knife to remove tangled hairs or debris, etc. (as shown on the left).

Rinse the brush roller with clean water or deep-clean it by hand.

i The brush roller is not machine-washable.

i Replace the brush roller every 6 months or in case of heavy soiling/damage.

Set all parts aside to dry before reassembling.

If completely dry, re-insert the brush roller into its console (as shown on the left).

Re-insert the brush roller by clicking its handle into place. A "click" sound will indicate successful installation.

Re-insert the clean water tank as shown in Fig. 5. A "click" sound on both sides will indicate successful installation.

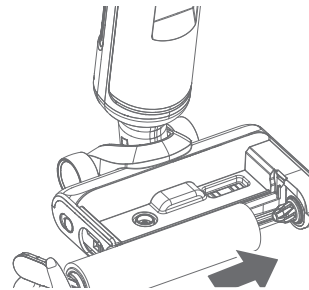

6 Storage

GB

! **NOTICE**
Risk of damage if not emptied or cleaned!

Make sure that the tanks are emptied and have been cleaned prior to storing.
Make sure that the brush roller and the filter have dried prior to storing.

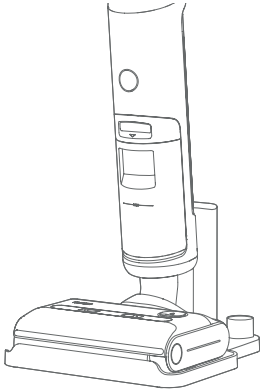

! **NOTICE**
Risk of damage due to improper storage!

The device can retain water and humidity when not in use.
Always store the device in a dry place.
Always store the device on the charging base to prevent any harm to delicate floors. Do not store the device on an unsealed floor.
Do not store the device in direct sunlight.
Recommended temperature range: 4 to 40°C.
Do not store the device where there is a danger of freezing.
Freezing will damage components and will void the guarantee.

7 Disassembly

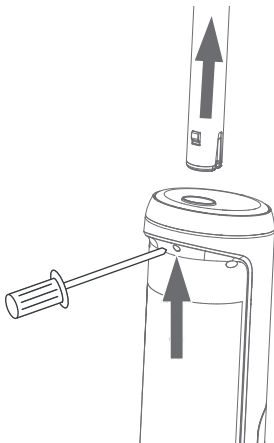

In the event that the product must be shipped, first de-install the handle:

Release the spring with a tool (e.g. a screwdriver) as shown and then pull up the handle with force.

8 Troubleshooting

| Problem | Possible cause | Possible solution |
|--------------------------------------|--|---|
| Device is not working | Battery charging status is insufficient | Let the device charge on its charging base as described in „3 Charging“ on page 10. |
| | Nozzle or brush roller is clogged | Remove blockages and/or clean the brush roller as described in „5.5 Cleaning the nozzle and the brush roller“ on page 18. |
| | Dirty water tank is full or has not been re-installed properly after emptying/cleaning | Empty and re-install dirty water tank properly as described in „5.4 Reassembling dirty water tank components“ on page 17. A click sound indicates correct installation ("⚠" must not be lit). |
| | Handle not fitted in place | Check handle installation and/or install it again as described in „2 Assembly“ on page 10. |
| Device is not charging | Battery temperature is too high | Wait for up to one hour. Device should resume charging. |
| | Charging base or its adaptor is not plugged in correctly | Make sure that everything is plugged in correctly. |
| Loss of suction power | Dirty water tank is full and needs to be emptied | Empty dirty water tank as described in „5.2 Emptying and cleaning the dirty water tank“ on page 16. |
| | Vacuum channel in nozzle is clogged by debris | Clean the nozzle as described in „5.5 Cleaning the nozzle and the brush roller“ on page 18. |
| | Filter clogged by debris | Clean the filter as described in „5.3 Cleaning the tank cover and the filter“ on page 16. If the filter is still clogged after cleaning or if it is damaged, replace the filter, see „9 Accessories and spare parts“ on page 22. |
| Unusual noise while motor is running | Vacuum channel in nozzle is clogged by debris | Clean the nozzle as described in „5.5 Cleaning the nozzle and the brush roller“ on page 18. |

| Problem | Possible cause | Possible solution |
|--|---|--|
| Reduced spray or no spray | Clean water tank may be empty | Fill clean water tank as described in „4.1 Filling the clean water tank“ on page 11. |
| | Clean water tank not re-installed correctly | Re-install clean water tank correctly as described in „4.1 Filling the clean water tank“ on page 11. |
| | Internal system may be clogged with dirt | Clean nozzle as described in „5.5 Cleaning the nozzle and the brush roller“ on page 18. |
| | Spray tips on nozzle may be clogged with dirt or limescale | Clean nozzle as described in „5.5 Cleaning the nozzle and the brush roller“ on page 18. If the problem persists, we recommend using distilled water or adding descaler to your cleaning solution. |
| Water puddles remain on floor during usage | Inappropriate cleaning mode selected | Select dry mode as described in „4.3 Selecting cleaning modes“ on page 12. |
| | Rubber element eroded | Replace the rubber element with a new one. Contact our customer service at www.vileda.com/support |
| Brush roller is not turning | Blocking has caused brush roller to stop | Clean blockages as described in „5.5 Cleaning the nozzle and the brush roller“ on page 18. |
| | Clean water tank not re-installed properly | Re-install clean water tank properly as described in „4.1 Filling the clean water tank“ on page 11. |
| | Brush roller has not been re-installed properly after cleaning/ replacing | Re-install brush roller properly as described in „5.5 Cleaning the nozzle and the brush roller“ on page 18. |
| Water spillage on floor during self-cleaning | Dirty water tank was not emptied before running self-cleaning | Empty and clean the dirty water tank as described in „5.2 Emptying and cleaning the dirty water tank“ on page 16. |
| Self-cleaning does not work | Battery is low (below 10 %) | Charge as described in „3 Charging“ on page 10. |
| | Brush roller jammed | Clean and re-install brush roller as described in „5.5 Cleaning the nozzle and the brush roller“ on page 18. |
| | Vacuum channel in nozzle is clogged by debris | Clean the nozzle as described in „5.5 Cleaning the nozzle and the brush roller“ on page 18. |

| Problem | Possible cause | Possible solution |
|----------------------------------|---|--|
| Water is leaking | Foaming detergent was used | Use non-foaming detergent instead. |
| | Dirty water tank is full and needs to be emptied | Empty dirty water tank as described in „5.2 Emptying and cleaning the dirty water tank“ on page 16. |
| | Dirty water tank not re-installed properly | Re-install dirty water tank as described in „5.4 Reassembling dirty water tank components“ on page 17. |
| | Clean water tank not re-installed properly | Re-install clean water tank as described in „4.1 Filling the clean water tank“ on page 11. |
| Voice prompts are not emitted | Voice prompts are turned off | Turn on voice prompts as described in „4.4 Activating/deactivating and understanding voice prompts“ on page 13. |
| Voice prompts "Battery abnormal" | Error detected within the battery | Contact us via www.vileda.com/support |
| "⚠" is being displayed | There should be a recommendation emitted by the voice prompts | Voice prompt recommends an action: Proceed as recommended by the voice prompt see „4.4 Activating/deactivating and understanding voice prompts“ on page 13. |
| | | No voice prompts: Turn on voice prompts as described in „4.4 Activating/deactivating and understanding voice prompts“ on page 13. |

i If the above-mentioned troubleshooting measures fail to provide a solution, please visit our website www.vileda.com/support for further advice.

9 Accessories and spare parts



WARNING

Risk of injury from using incorrect accessories or spare parts!

Use of incorrect or faulty accessories or spare parts can pose a risk and result in damage, malfunction or a total failure of the device.

Only use the manufacturer's genuine accessories or spare parts.

i Change filter and brush roller regularly (every 6 months or in case of heavy soiling). Purchase accessories from authorised dealers or directly from the manufacturer (www.vileda.com).

i For other spare parts please contact our customer service centers (see page 1).

i If non-approved spare parts are used, the manufacturer's guarantee is voided.

10 Technical data

| Adaptor | |
|---|------------------|
| Model | CZH024310080EUWQ |
| Input voltage | 100 – 240 V |
| Input AC frequency | 50/60 Hz |
| Output voltage (no loading) | 31 – 32.5 V DC |
| Output current | 750 – 900 mA |
| Output power | 24.8 W |
| Average active efficiency | 86.32 % |
| Average efficiency at 25% load | 85 % |
| No load power consumption | ≤ 0.1 W |
| IP code | IP20 |
| Protection class | II (isolated) |
| Performance Data | |
| Operation duration (when fully charged) | ≤ 30 min |
| Roller revolutions per minute | 550 ±10% rpm |
| Filling quantity | |
| Clean water tank | 450 ml |
| Dirty water tank | 500 ml |
| Dimensions | |
| Weight (without water) | 3,8 kg |
| Length | 28.5 cm |
| Width | 27.5 cm |
| Height | 110.5 cm |
| Emissions | |
| Noise | ≤78 db |

1 Allgemeine Informationen

Vielen Dank für den Kauf des neuen Vileda PureClean S5.

Lesen Sie vor der erstmaligen Verwendung des Geräts diese Bedienungsanleitung und das beiliegende Sicherheitshandbuch aufmerksam durch.

Bei Nichtbeachtung der in der Bedienungsanleitung und im Sicherheitshandbuch enthaltenen Anweisungen besteht die Gefahr von Verletzungen und Schäden am Gerät.

Bewahren Sie beide Handbücher für ein späteres Nachschlagen sorgfältig auf und übergeben Sie sie bei einer Weitergabe des Geräts an den neuen Besitzer.

Sicherheitshandbuch und Bedienungsanleitung sind auch verfügbar unter:

www.vileda.com

Inhalt

| | |
|-----------------------------------|-----------|
| Produktübersicht | 3 |
| Kurzanleitung | 4 |
| 1 Allgemeine Informationen | 24 |
| 2 Montage | 25 |
| 3 Akku laden | 25 |
| 4 Betrieb | 26 |
| 5 Nach jedem Gebrauch | 30 |
| 6 Lagerung | 34 |
| 7 Demontage | 34 |
| 8 Störungen beheben | 35 |
| 9 Zubehör und Ersatzteile | 37 |
| 10 Technische Daten | 38 |

In diesem Handbuch verwendete Symbole



Warnt vor Gesundheitsgefahren und beschreibt die bestehenden Verletzungsrisiken.



Warnt vor möglichen Sachschäden am Gerät oder anderen Gegenständen.



Verweist auf nützliche Tipps und Informationen.

Teile in der Produktübersicht

- | | |
|---|---|
| 1 Griff | 15 Taste für die Sprachsteuerung |
| 2 Selbstreinigungstaste | 16 Reinigungswerkzeug mit integriertem Haarmesser |
| 3 Modusauswahl-Taste | 17 Haarmesser-Entriegelung |
| 4 EIN/AUS-Taste | 18 Deckel mit Haarmesser |
| 5 Digitalanzeige, siehe Abb. 8 | 19 Ersatzfilter* |
| 6 Mehrfarbiger LED-Ring, siehe auch Abschnitt „4,5“ | 20 Ersatz-Reinigungsrolle* |
| 7 Schmutzwassertank-Entriegelung | 21 Adapter (mit Typenschild) |
| 8 Schmutzwassertank | 22 Netzstecker |
| 9 Frischwassertank | 23 Netzkabel |
| 10 Einfülldeckel für Frischwassertank | 24 Adapterstecker |
| 11 Reinigungsrolle | 25 Ladestation |
| 12 Entriegelungstasten für Frischwassertank | 26 Halterung für Reinigungswerkzeug |
| 13 Reinigungsrollen-Griff | 27 Ladekontakte |
| 14 Rollenentriegelung | 28 Halterung für Reinigungsrolle |

*optional im Lieferumfang einiger Modelle enthalten

2 Montage

Alle Teile aus dem Karton auspacken (siehe „Produktübersicht“ auf Seite 3).

Schutzfolie sowie Kartonverpackung entfernen.

Griff mit dem Schaft oben in das Gerätegehäuse einsetzen.

Sobald der Griff ordnungsgemäß einrastet, ist ein Klickgeräusch zu hören (Abb. **1**).

DE

i Der Griff lässt sich von der Haupteinheit lösen, indem ein Werkzeug (z. B. ein Schraubendreher) in die Öffnung an der Rückseite der Haupteinheit eingeführt und gleichzeitig der Griff mit Kraft nach oben gezogen wird (siehe „7 Demontage“ auf Seite 34).

3 Akku laden



WARNUNG!

Verletzungsgefahr durch elektrischen Strom!

Das Gerät ausschließlich mit dem mitgelieferten Adapter laden (Modell CZH024310080EUWQ).

Ladestation auf eine ebene Oberfläche stellen.

Adapter an der Ladestation und an der Steckdose anschließen (Abb. **2**).

Haupteinheit auf die Ladestation setzen (Abb. **2**).

Die Sprachansage „Start charging“ weist darauf hin, dass der Ladevorgang gestartet wurde.

i Gerät vor dem ersten Gebrauch vollständig laden (d. h. zu 100 %).

Sobald „100 %“ auf der Anzeige erscheint (Abb. **2**), ist der Ladevorgang abgeschlossen.

i Bei leerem Akku beträgt die Ladezeit ca. 3 Stunden.

i Nach einer vollständigen Aufladung und 1 Minute Inaktivität wechselt das Gerät in den Ruhemodus.

i Wenn das Produkt über einen längeren Zeitraum durchgehend in Betrieb war, kühlt es sich vor dem Ladevorgang ab, um die Lebensdauer des Akkus zu verlängern. Die Abkühlzeit beträgt ca. 1 Stunde.

i Den Akku mindestens alle drei Monate laden, um Schäden durch Tiefentladung zu vermeiden.

4 Betrieb

4.1 Frischwassertank füllen



HINWEIS

Sachschäden durch falsches Befüllen des Wassertanks!

Kein heißes oder kochendes Wasser in den Frischwassertank füllen. Ausschließlich kaltes oder warmes Leitungswasser (mit einer Höchsttemperatur von 40 °C) verwenden.

Keine schäumenden oder ölhaltigen Reinigungsmittel verwenden. Vorzugsweise ein für elektrische Bodengeräte (d. h. Saugroboter oder Bodenwischgeräte) geeignetes Reinigungsmittel verwenden.

Reinigungsmittel nicht überdosieren. Nicht mehr als 3 bis 4 Tropfen Reinigungsmittel hinzugeben. Für die korrekte Dosierung außerdem die Hinweise des Reinigungsmittelherstellers beachten. Tank nicht überfüllen.

i Um zu überprüfen, ob ein Reinigungsmittel schäumt, das betreffende Reinigungsmittel schütteln und beobachten, ob sich Schaum bildet.

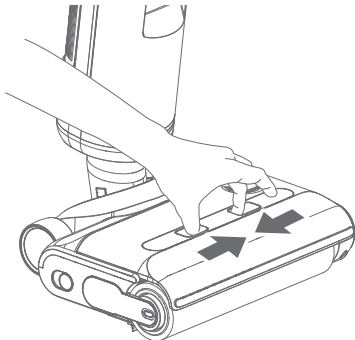

Frischwassertank lösen (siehe Pfeil in der Abbildung).

Deckel des Frischwassertanks öffnen (Abb. 4).

Frischwassertank mit kaltem oder warmem Leitungswasser (maximal 40 °C) füllen.

i Optional einige Tropfen (1 bis 4) eines nicht schäumenden und nicht ölhaltigen Reinigungsmittels in den Wassertank geben. Es wird empfohlen, für elektrische Bodengeräte (d. h. Saugroboter oder Bodenwischgeräte) geeignete Reinigungsmittel zu verwenden.

Deckel des Frischwassertanks schließen.

Frischwassertank wieder fest in die zugehörige Konsole einsetzen (siehe Abbildung links). Ein Klickgeräusch **auf beiden Seiten des Frischwassertanks** weist auf einen erfolgreichen Einbau hin.

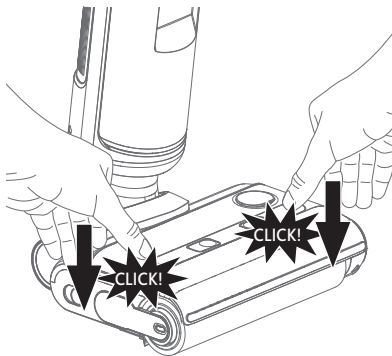

i Bei hohem Kalkgehalt im Leitungswasser wird die Zugabe eines Entkalkers in den Wassertank empfohlen, um eine Verkalkung des Geräts zu vermeiden. Hinweise zur korrekten Dosierung des Entkalkers den Informationen des Entkalkerherstellers entnehmen.

4.2 Einschalten

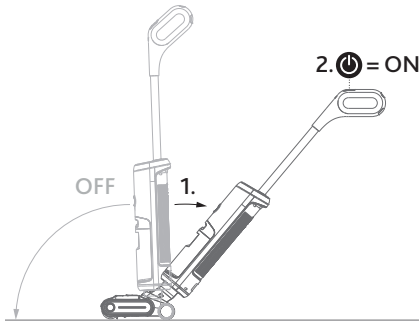

Gerät nach hinten neigen. Hierfür den Fuß vorsichtig auf die Düse stellen und den Stiel nach hinten neigen (siehe Abbildung links/1.).

Um das Gerät einzuschalten, kurz die EIN/AUS-Taste (2., „“) am Griff drücken.

i Der Motor pausiert, wenn das Gerät im Betrieb aufrecht steht.

i Gerät nicht um mehr als 125° neigen, um den Austritt von Wasser zu vermeiden.

i Während das Gerät in Betrieb ist, darf es nicht angehoben, flach hingelegt oder zur Seite geneigt werden, um zu vermeiden, dass Wasser in den Motor zurückfließt.

4.3 Reinigungsmoduswählen

i Das Gerät darf ausschließlich zum Reinigen von versiegelten Hartböden (z. B. Steinböden, Fliesen und versiegelte Holzböden wie versiegeltes Parkett und Laminat) verwendet werden, die gegenüber der Feuchtigkeit des Geräts beständig sind. Gerät nicht auf nicht-versiegelten Böden verwenden. Wir empfehlen, ihn zunächst an einer unauffälligen Stelle auszuprobieren und immer die Anweisungen des Bodenherstellers zu beachten.

Modusauswahl-Taste „“ (siehe Abbildung unten) am Griff drücken, um einen den jeweiligen Reinigungsanforderungen entsprechenden Modus auszuwählen. Abhängig vom ausgewählten Modus wird über die Digitalanzeige (Abb. **8**) eines der folgenden Symbole angezeigt.

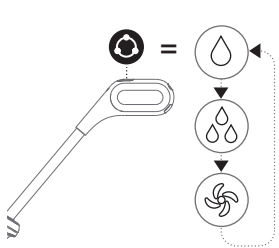



 Standardmodus: Für normale oder leichtere Verschmutzung. Eine geringere Wassermenge und Saugleistung kommen zur Anwendung.

 Power-Modus: Für große Schmutzansammlungen. Eine größere Wassermenge und höhere Saugleistung kommen zur Anwendung.

 Trockenmodus: Zur Wasseraufnahme. Zum Aufsaugen von Wasserlachen oder verschütteten Flüssigkeiten und zur Regulierung der Feuchtigkeit auf dem Boden empfohlen. Es wird kein Wasser abgegeben. Das Gerät saugt ausschließlich.

i Über die Modusauswahl-Taste „“ am Griff kann zwischen den Modi gewechselt werden.

i Bei besonders hartnäckigen Verunreinigungen den Power-Modus () verwenden und das Gerät mehrfach über den verschmutzten Bereich bewegen, bis er sauber ist.

i Falls sich Wasserlachen auf dem Boden bilden, zum Aufsagen des Wassers den Trockenmodus () verwenden.

i Optimale Reinigungsergebnisse können durch gleichmäßiges Vor- und Zurückbewegen des Geräts erzielt werden. Das Gerät sollte auf demselben Weg zurückbewegt werden, auf dem es vorwärtsbewegt wurde.

4.4 Sprachansagen aktivieren/deaktivieren und verstehen

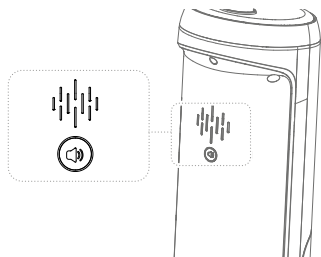

Taste für die Sprachsteuerung an der Rückseite der Haupteinheit über einen Zeitraum von etwa 2 Sekunden drücken, um Sprachansagen zu deaktivieren. Das Gerät bestätigt, dass Sprachansagen deaktiviert wurden.

Taste für die Sprachsteuerung an der Rückseite der Haupteinheit über einen Zeitraum von etwa 2 Sekunden drücken, um Sprachansagen zu aktivieren. Das Gerät bestätigt, dass Sprachansagen aktiviert wurden.

In der folgenden Tabelle sind alle Sprachansagen, die das Gerät ausgeben kann (immer in englischer Sprache), mit ihrer jeweiligen Bedeutung aufgeführt:

| Sprachansagen (in englischer Sprache) | Bedeutung |
|--|--|
| Power off | Gerät wird ausgeschaltet. |
| Standard mode | Gerät befindet sich im Standardmodus. |
| Suction mode | Gerät befindet sich im Trockenmodus. |
| Turbo mode | Gerät befindet sich im Power-Modus. |
| Clean water shortage, please fill in fresh water. | Frischwassertank ist leer. Mit Wasser auffüllen. |
| Dirty water is full, please clean dirty water tank. | Schmutzwassertank ist voll. Entleeren. |
| Low power, please charge. | Akku ist leer. Gerät laden. |
| Start charging, please fill in water to start self-cleaning. | Ladevorgang beginnt. Frischwassertank befüllen und Selbstreinigung starten. (i Diese Sprachansage wird unabhängig vom jeweiligen Füllstand im Frischwassertank ausgegeben.) |
| Start charging | Ladevorgang beginnt. |
| Start self-cleaning | Selbstreinigung wurde gestartet. |
| Low power, please charge to more than 10% to start self-cleaning. | Akkustand ist zu niedrig. Gerät auf mehr als 10 % laden und Selbstreinigung starten. |
| Self-cleaning has been completed, to avoid odor, please clean the dirty water tank and air-dry the roller brush. | Selbstreinigung wurde abgeschlossen. Zur Vermeidung von Gerüchen den Schmutzwassertank leeren und Reinigungsrolle und Filter an der Luft trocknen lassen. |

| Sprachansagen (in englischer Sprache) | Bedeutung |
|---|--|
| Please use after install dirty water tank. | Schmutzwassertank ist nicht oder nicht korrekt angebracht. Einsetzen oder auf korrekten Einbau prüfen. |
| Roller brush is not installed, or the clean water tank is not installed well. | Reinigungsrolle oder Frischwassertank sind nicht oder nicht korrekt eingesetzt. Reinigungsrolle oder Frischwassertank korrekt einsetzen. |
| Please clean the roller brush. | Reinigungsrolle reinigen. |
| Charging abnormal, please use the matching charger. | Fehler beim Laden. Adapter überprüfen. |
| Battery abnormal | Störung in Bezug auf Akku festgestellt. (www.vileda.com/support kontaktieren) |
| Voice assist on | Sprachansagen sind aktiviert. |
| Voice assist off | Sprachansagen sind deaktiviert. |
| Please put on charging base for self-cleaning. | Gerät in die Ladestation einsetzen, um Selbstreinigung zu starten. |
| Self-cleaning finished | Selbstreinigung ist abgeschlossen. |

DE

4.5 Bedeutung der Farben des LED-Rings

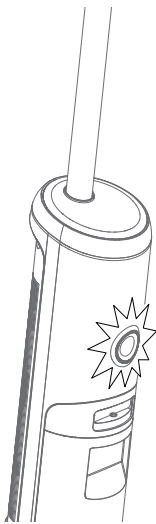

Der LED-Ring leuchtet in unterschiedlichen Farben, die folgende Zustände anzeigen:

| Farbe | Zustand/Bedeutung |
|-------|--|
| Bunt | Normale Rückmeldung des Geräts 3 Sekunden nach dem Einschalten |
| Blau | Gerät ist in Betrieb (keine Fehlfunktionen) |
| Weiß | Selbstreinigung wird ausgeführt |
| Grün | Ladevorgang wird ausgeführt |
| Gelb | Fehlfunktion Schmutzwassertank (entweder voll oder falsch eingebaut) |
| Rot | Fehlfunktion (in Bezug auf Frischwassertank, Schmutzwassertank, Reinigungsrolle oder Reinigungsrollenabdeckung; siehe auch „8 Störungen beheben“ auf Seite 35) |

5 Nach jedem Gebrauch



WARNUNG!

Verletzungsgefahr durch elektrischen Strom!

Für die Reinigung der Ladestation oder die Durchführung von Wartungsarbeiten an der Ladestation den Adapter von der Ladestation trennen.

5.1 Selbstreinigung nach dem Gebrauch

i Das Gerät sollte nach jedem Gebrauch eine Selbstreinigung durchführen.

Gerät nach jedem Gebrauch wieder in die angeschlossene Ladestation einsetzen. Die Sprachansage „Start charging, please fill in water to start self-cleaning“ wird ausgegeben. Dies geschieht unabhängig vom jeweiligen Wasserstand.

Schmutzwassertank leeren und wieder einsetzen (Abb. 11 bis Abb. 13).

Bei Bedarf den Frischwassertank füllen (Abb. 3 bis Abb. 5).

Wenn der Ladezustand des Akkus weniger als 10 % beträgt, das Gerät auf mindestens 10 % laden lassen.

Kurz die Selbstreinigungstaste „“ (Position 2 in der „Produktübersicht“) oben am Griff drücken, um die Selbstreinigung zu starten.

Nun mit Abschnitt „5.2“ bis „5.5“ fortfahren.

i Die Funktion für die Selbstreinigung kann nur verwendet werden, wenn der Ladezustand des Akkus $\geq 10\%$ beträgt. Wenn der Ladezustand unterhalb von 10 % liegt, zunächst den Akku laden (wie unter „3 Akku laden“ auf Seite 25 beschrieben).

i Das Gerät führt automatisch eine vollständige Selbstreinigung durch.

i Der Vorgang für die Selbstreinigung nimmt etwa 60 Sekunden in Anspruch.

i Nach Abschluss der Selbstreinigung den Schmutzwassertank leeren und reinigen.

i Für eine optimale Leistung und zur Vermeidung von Gerüchen die Tanks, den Filter und die Reinigungsrolle nach jedem Gebrauch und auch nach der Selbstreinigung immer reinigen und vollständig trocknen lassen.

5.2 Schmutzwassertank leeren und reinigen

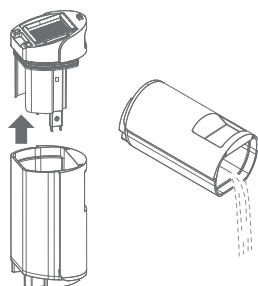

Gerät über die EIN/AUS-Taste „“ ausschalten.

Schmutzwassertank am roten Griff (Position 7 in der „Produktübersicht“) vom Gerät abziehen (Abb. **11**).

Tankdeckel nach oben ziehen (siehe Abbildung links) und das Schmutzwasser auf umweltfreundliche Weise entsorgen.

Schmutzwassertank gründlich mit sauberem Wasser spülen und zum Trocknen beiseitelegen.

DE

i Zum Entfernen grober Verunreinigungen kann das mit dem Gerät mitgelieferte Reinigungswerkzeug verwendet werden (Abb. **17**).

5.3 Tankdeckel und Filter reinigen

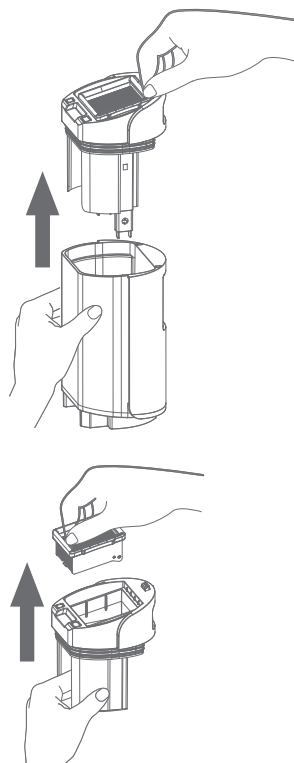

Deckel des Schmutzwassertanks abnehmen (siehe Abbildung links).

Filter aus dem Tankdeckel nehmen. Hierfür den Filter nach oben herausziehen (siehe Abbildung links).

i Filter alle 6 Monate oder bei starken Verunreinigungen austauschen.

Siebfilter von den Lamellen schwenken (Abb. **16**).

Siebfilter und Lamellen gründlich mit warmem Wasser spülen, um Verunreinigungen und grobe Partikel zu entfernen.

i Der Filter kann von Hand gewaschen werden (Abb. **16**), er ist nicht spülmaschinenfest.

Tankdeckel (ohne Filter) von Hand reinigen, um Schmutzpartikel und grobe Verunreinigungen zu entfernen (Abb. **15**).

i Wenn die Konsole des Schmutzwassertanks verunreinigt ist, diesen Bereich mit einem Tuch oder Schwamm sauber wischen.

i Zum Entfernen grober Verunreinigungen kann das mit dem Gerät mitgelieferte Reinigungswerkzeug verwendet werden (Abb. **17**).

Alle Teile trocknen lassen, bevor sie wieder zusammengebaut werden (Abb. **18**).

5.4 Schmutzwassertank wieder zusammenbauen

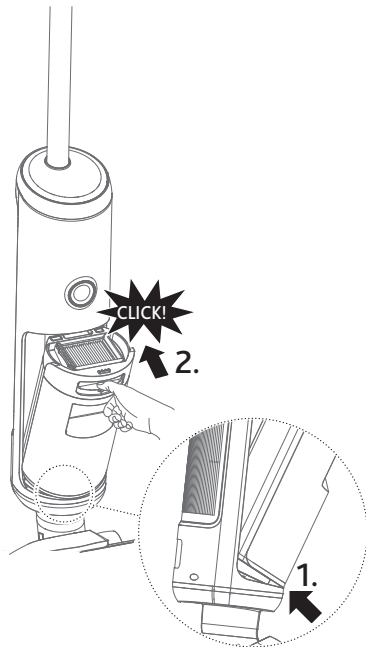

Sicherstellen, dass alle Teile trocken sind.

Siebfilter zurück auf die Filterlamellen schwenken.

Filter wieder in den Tankdeckel einsetzen (Abb. 20).

i Sicherstellen, dass das Sieb nach unten zeigt.

i Der Schmutzwassertank kann nur bei korrekt angebrachtem Filter eingesetzt werden.

Tankdeckel fest in den Schmutzwassertank einsetzen (Abb. 21).

i Der Schmutzwassertank kann nur bei vollständig eingesetztem Tankdeckel eingesetzt werden.

Zusammengebauten Schmutzwassertank wie folgt wieder in die Haupteinheit einsetzen: Schmutzwassertank unten einsetzen (siehe Abbildung links/1.). Schmutzwassertank neigen und ihn in das Gerät drücken (siehe Abbildung links/2.).

Ein Klickgeräusch weist auf einen ordnungsgemäßen Einbau hin.

5.5 Düse und Reinigungsrolle reinigen

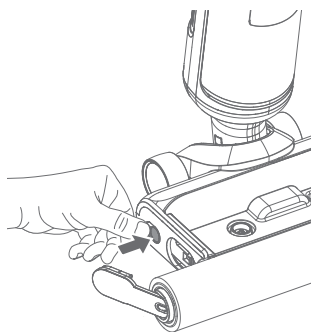

Gerät über die EIN/AUS-Taste „“ ausschalten.

Frischwassertank entnehmen (siehe Abb. **3**).

Knopf zur Rollenentriegelung drücken (Position 14 in der „Produktübersicht“ und siehe Abbildung links). Der Griff, der die Reinigungsrolle hält, springt heraus.

Am Griff (Position 13 in der „Produktübersicht“) ziehen, um die Reinigungsrolle herauszunehmen.

Düse mithilfe des Reinigungswerkzeugs (Position 16 in der „Produktübersicht“), das mit dem Gerät mitgeliefert wurde, reinigen (Abb. **19**).

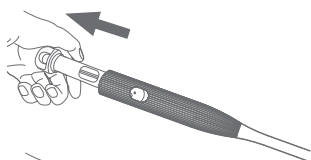

Haarmesser (Position 18 in der „Produktübersicht“) vom Reinigungswerkzeug lösen. Hierfür auf die Haarmesser-Entriegelung (Position 17 in der „Produktübersicht“) drücken und das Haarmesser herausziehen (siehe Abbildung links).

Haarmesser zum Entfernen von verhedderten Haaren oder Rückständen verwenden (siehe Abbildung links).

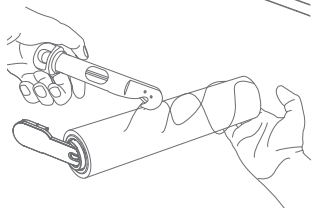

Reinigungsrolle mit sauberem Wasser abspülen oder eine gründliche Reinigung von Hand vornehmen.

i Die Reinigungsrolle ist nicht spülmaschinenfest.

i Die Reinigungsrolle alle 6 Monate oder bei starken Verunreinigungen/Schäden austauschen.

Alle Teile trocknen lassen, bevor sie wieder zusammgebaut werden.

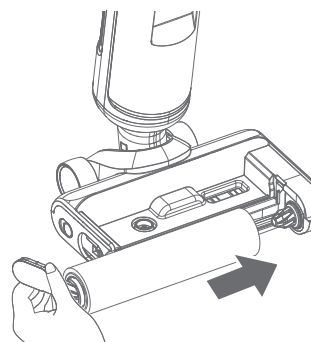

Wenn die Teile vollständig getrocknet ist, Reinigungsrolle wieder in die zugehörige Konsole einsetzen (siehe Abbildung links).

Hierfür den Griff der Reinigungsrolle einrasten lassen. Ein Klickgeräusch weist auf einen ordnungsgemäßen Einbau hin.

Frischwassertank wieder einsetzen (siehe Abb. **5**). **Ein Klickgeräusch auf beiden Seiten** weist auf einen ordnungsgemäßen Einbau hin.

DE

6 Lagerung



HINWEIS

Sachschäden durch fehlende Entleerung und Reinigung!

Vor der Lagerung sicherstellen, dass die Tanks entleert und gereinigt wurden. Vor der Lagerung sicherstellen, dass die Reinigungsrolle und der Filter vollständig getrocknet sind.

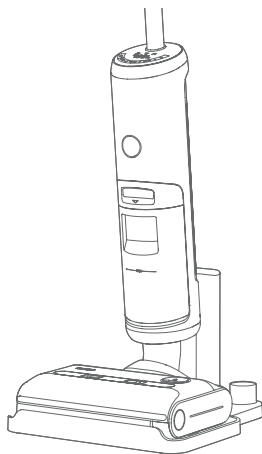

HINWEIS

Sachschäden durch unsachgerechte Lagerung!

Das abgestellte Gerät kann Wasser- und Feuchtigkeitsrückstände enthalten.

Gerät stets an einem trockenen Ort aufbewahren.

Gerät immer in der Ladestation aufbewahren, um Schäden an empfindlichen Böden zu vermeiden. Gerät nicht auf nicht-versiegelten Böden abstellen.

Gerät bei der Lagerung nicht direktem Sonnenlicht aussetzen. Empfohlener Temperaturbereich: 4 bis 40 °C.

Gerät nicht in Umgebungen mit Frostgefahr lagern. Frost beschädigt die Komponenten und führt zu einem Erlöschen der Garantie.

7 Demontage

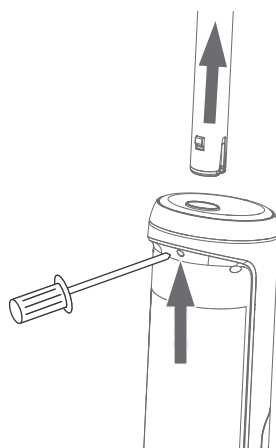

Falls das Produkt transportiert werden muss, zunächst den Griff abmontieren:

Dafür die Feder mithilfe eines Werkzeugs, z. B. mit einem Schraubendreher (siehe Abbildung), lösen und anschließend den Griff mit Kraft nach oben ziehen.

8 Störungen beheben

| Problem | Mögliche Ursache | Mögliche Lösung |
|---|---|---|
| Gerät funktioniert nicht | Akku ist nicht ausreichend geladen | Gerät in der zugehörigen Ladestation laden (siehe Beschreibung unter „3 Akku laden“ auf Seite 25). |
| | Düse oder Reinigungsrolle ist verschmutzt | Blockierungen entfernen und/oder Reinigungsrolle reinigen (siehe Beschreibung unter „5.5 Düse und Reinigungsrolle reinigen“ auf Seite 33). |
| | Schmutzwassertank ist voll oder wurde nach dem Reinigen/Entleeren nicht ordnungsgemäß wieder eingesetzt | Schmutzwassertank entleeren und wieder ordnungsgemäß einsetzen (siehe Beschreibung unter „5.4 Schmutzwassertank wieder zusammenbauen“ auf Seite 32). Ein Klickgeräusch weist auf einen ordnungsgemäßen Einbau hin („⚠“ darf nicht leuchten). |
| | Griff nicht befestigt | Überprüfen, ob der Griff ordnungsgemäß eingebaut ist, und/oder erneut einbauen (siehe Beschreibung unter „2 Montage“ auf Seite 25). |
| Gerät lädt nicht | Akku-Temperatur zu hoch | Bis zu eine Stunde warten. Das Gerät sollte den Ladevorgang wieder aufnehmen. |
| | Ladestation oder zugehöriger Adapter nicht korrekt eingesteckt | Sicherstellen, dass die Komponenten korrekt eingesteckt sind. |
| Mangelnde Saugleistung | Schmutzwassertank ist voll und muss entleert werden | Schmutzwassertank entleeren (siehe Beschreibung unter „5.2 Schmutzwassertank leeren und reinigen“ auf Seite 31). |
| | Saugkanal in der Düse durch Schmutz verstopft | Düse reinigen (siehe Beschreibung unter „5.5 Düse und Reinigungsrolle reinigen“ auf Seite 33). |
| | Filter durch Schmutz verstopft | Filter reinigen (siehe Beschreibung unter „5.3 Tankdeckel und Filter reinigen“ auf Seite 31). Falls der Filter nach der Reinigung weiterhin verstopft ist oder falls er beschädigt ist, Filter austauschen (siehe „9 Zubehör und Ersatzteile“ auf Seite 37). |
| Ungewöhnliche Geräusche bei laufendem Motor | Saugkanal in der Düse durch Schmutz verstopft | Düse reinigen (siehe Beschreibung unter „5.5 Düse und Reinigungsrolle reinigen“ auf Seite 33). |

DE

| Problem | Mögliche Ursache | Mögliche Lösung |
|--|--|--|
| Reduziertes Sprühen oder kein Sprühen | Frischwassertank möglicherweise leer | Frischwassertank füllen (siehe Beschreibung unter „4.1 Frischwassertank füllen“ auf Seite 26). |
| | Frischwassertank nicht wieder ordnungsgemäß eingesetzt | Frischwassertank wieder ordnungsgemäß einsetzen (siehe Beschreibung unter „4.1 Frischwassertank füllen“ auf Seite 26). |
| | Gerät innen möglicherweise durch Verunreinigungen verstopft | Düse reinigen (siehe Beschreibung unter „5.5 Düse und Reinigungsrolle reinigen“ auf Seite 33). |
| | Düsenöffnungen möglicherweise durch Verunreinigungen verstopft | Düse reinigen (siehe Beschreibung unter „5.5 Düse und Reinigungsrolle reinigen“ auf Seite 33). Wenn das Problem weiterhin besteht, wird die Verwendung von destilliertem Wasser oder die Zugabe von Entkalker zur Reinigungslösung empfohlen. |
| Beim Gebrauch verbleiben Wasserpfützen auf dem Boden | Ungeeigneter Reinigungsmodus ausgewählt | Trockenmodus auswählen (siehe Beschreibung unter „4.3 Reinigungsmodus wählen“ auf Seite 27). |
| | Gummielament erodiert | Gummielament durch ein neues ersetzen. Kundendienst über www.vileda.com/support kontaktieren. |
| Reinigungsrolle dreht sich nicht | Blockierung hat einen Stopp der Reinigungsrolle verursacht | Blockierungen beseitigen (siehe Beschreibung unter „5.5 Düse und Reinigungsrolle reinigen“ auf Seite 33). |
| | Frischwassertank nicht wieder ordnungsgemäß eingesetzt | Frischwassertank wieder ordnungsgemäß einsetzen (siehe Beschreibung unter „4.1 Frischwassertank füllen“ auf Seite 26). |
| | Reinigungsrolle wurde nach Reinigung/Austausch nicht wieder ordnungsgemäß eingesetzt | Reinigungsrolle ordnungsgemäß wieder einsetzen (siehe Beschreibung unter „5.5 Düse und Reinigungsrolle reinigen“ auf Seite 33). |
| Bei der Selbstreinigung gelangt Wasser auf den Boden | Schmutzwassertank wurde vor der Selbstreinigung nicht geleert | Schmutzwassertank leeren und reinigen (siehe Beschreibung unter „5.2 Schmutzwassertank leeren und reinigen“ auf Seite 31). |
| Selbstreinigung funktioniert nicht | Geringer Ladezustand des Akkus (unter 10 %) | Laden (siehe Beschreibung unter „3 Akku laden“ auf Seite 25). |
| | Reinigungsrolle klemmt | Reinigungsrolle ordnungsgemäß reinigen und wieder einsetzen (siehe Beschreibung unter „5.5 Düse und Reinigungsrolle reinigen“ auf Seite 33). |
| | Saugkanal in der Düse durch Schmutz verstopft | Düse reinigen (siehe Beschreibung unter „5.5 Düse und Reinigungsrolle reinigen“ auf Seite 33). |



| Problem | Mögliche Ursache | Mögliche Lösung |
|--|--|--|
| Wasseraustritt | Schäumendes Reinigungsmittel wurde verwendet | Stattdessen nicht schäumendes Reinigungsmittel verwenden. |
| | Schmutzwassertank ist voll und muss entleert werden | Schmutzwassertank entleeren (siehe Beschreibung unter „5.2 Schmutzwassertank leeren und reinigen“ auf Seite 31). |
| | Schmutzwassertank nicht wieder ordnungsgemäß eingesetzt | Schmutzwassertank wieder einsetzen (siehe Beschreibung unter „5.4 Schmutzwassertank wieder zusammenbauen“ auf Seite 32). |
| | Frischwassertank nicht wieder ordnungsgemäß eingesetzt | Frischwassertank wieder einsetzen (siehe Beschreibung unter „4.1 Frischwassertank füllen“ auf Seite 26). |
| Sprachansagen werden nicht ausgegeben | Sprachansagen sind deaktiviert | Sprachansagen aktivieren (siehe Beschreibung unter „4.4 Sprachansagen aktivieren/deaktivieren und verstehen“ auf Seite 28). |
| Sprachansage „Battery abnormal“ | Störung in Bezug auf Akku festgestellt | Kontakt aufnehmen: www.vileda.com/support |
| „  “ wird angezeigt | Mittels Sprachansage sollte eine Empfehlung gegeben werden | Sprachansage empfiehlt eine Maßnahme: Gemäß Empfehlung der Sprachansage vorgehen (siehe „4.4 Sprachansagen aktivieren/deaktivieren und verstehen“ auf Seite 28). |
| | | Keine Sprachansagen: Sprachansagen aktivieren (siehe Beschreibung unter „4.4 Sprachansagen aktivieren/deaktivieren und verstehen“ auf Seite 28). |

DE

i Wenn die oben aufgeführten Maßnahmen nicht zur Behebung des Problems führen, unsere Website (www.vileda.com/support) aufrufen, um weitere Empfehlungen zu erhalten.

9 Zubehör und Ersatzteile



WARNUNG

Verletzungsfahr durch falsches Zubehör oder falsche Ersatzteile!

Die Verwendung von falschem oder defektem Zubehör oder falschen oder defekten Ersatzteilen kann gefährlich sein und eine Beschädigung, Funktionsstörungen oder einen Totalausfall des Geräts zur Folge haben.

Ausschließlich Originalzubehör bzw. Originalersatzteile des Herstellers verwenden.

i Filter und Reinigungsrolle regelmäßig austauschen (alle 6 Monate oder bei starken Verunreinigungen). Zubehör ausschließlich von einem autorisierten Fachhändler oder direkt vom Hersteller (www.vileda.com) beziehen.



i Falls Sie weitere Ersatzteile benötigen, nehmen Sie Kontakt mit unserem Kundendienst auf (siehe Seite 1).

i Bei Verwendung nicht genehmigter Ersatzteile erlischt die Herstellergarantie.

10 Technische Daten

| Adapter | |
|---|------------------|
| Modell | CZH024310080EUWQ |
| Eingangsspannung | 100 – 240 V |
| Eingangsfrequenz (AC) | 50/60 Hz |
| Ausgangsspannung (ohne Last) | 31 – 32,5 V DC |
| Ausgangsstrom | 750 – 900 mA |
| Ausgangsleistung | 24,8 W |
| Durchschnittliche Effizienz im Betrieb | 86,32 % |
| Durchschnittliche Effizienz bei 25 % Last | 85 % |
| Leistungsaufnahme ohne Last | ≤ 0,1 W |
| IP-Code | IP20 |
| Schutzart | II (isoliert) |
| Leistungsdaten | |
| Betriebsdauer (bei vollständiger Ladung) | ≤ 30 min |
| Walzenumdrehungen pro Minute | 550 ± 10 % U/min |
| Füllmenge | |
| Frischwassertank | 450 ml |
| Schmutzwassertank | 500 ml |
| Abmessungen | |
| Gewicht (ohne Wasser) | 3,8 kg |
| Länge | 28,5 cm |
| Breite | 27,5 cm |
| Höhe | 110,5 cm |
| Emissionen | |
| Lärm | ≤ 78 dB |

1 Informazioni generali

Grazie per avere acquistato il nuovo Vileda PureClean S5.

Leggere attentamente il presente manuale di istruzioni per l'uso e il manuale di sicurezza allegato prima di utilizzare l'apparecchio per la prima volta.

Il mancato rispetto delle istruzioni descritte nel manuale di istruzioni per l'uso e nel manuale di sicurezza può provocare danni alle persone e all'apparecchio.

Conservare entrambi i manuali in un posto sicuro per poterli consultare anche in un secondo tempo e consegnarli insieme all'apparecchio qualora lo si ceda ad altre persone.

Il manuale di istruzioni per l'uso e il manuale di sicurezza sono disponibili anche sul sito:

www.vileda.com

Simboli usati nel manuale



Questo simbolo segnala potenziali pericoli per la salute e rischi d'infortuni.



Questo simbolo avverte di possibili pericoli per l'apparecchio e altri oggetti.



Evidenzia consigli e informazioni utili.

IT

Parti mostrate nella panoramica del prodotto

- | | | | |
|----|--|----|---|
| 1 | Manico | 14 | Rilascio della spazzola a rullo |
| 2 | Pulsante di autopulizia | 15 | Pulsante delle istruzioni vocali |
| 3 | Pulsante di selezione della modalità | 16 | Strumento di pulizia con lama tagliacapelli integrata |
| 4 | Pulsante ON/OFF | 17 | Rilascio della lama tagliacapelli |
| 5 | Display digitale, vedere fig. 8 | 18 | Tappo della lama tagliacapelli |
| 6 | Anello LED multicolore, vedere anche il capitolo "4.5" | 19 | Filtro di ricambio* |
| 7 | Rilascio del serbatoio dell'acqua sporca | 20 | Spazzola a rullo di ricambio* |
| 8 | Serbatoio dell'acqua sporca | 21 | Adattatore (con informazioni sul tipo) |
| 9 | Serbatoio dell'acqua pulita | 22 | Spina di alimentazione |
| 10 | Tappo del serbatoio dell'acqua pulita | 23 | Cavo di alimentazione |
| 11 | Spazzola a rullo | 24 | Spina dell'adattatore |
| 12 | Pulsanti di rilascio del serbatoio dell'acqua pulita | 25 | Base di ricarica |
| 13 | Maniglia della spazzola a rullo | 26 | Porta spazzola di pulizia |
| | | 27 | Contatti di ricarica |
| | | 28 | Porta spazzola a rullo |

*incluso come optional in alcuni modelli

Sommario

| | |
|-----------------------------------|-----------|
| Panoramica del prodotto | 3 |
| Guida rapida | 4 |
| 1 Informazioni generali | 39 |
| 2 Assemblaggio | 40 |
| 3 Ricarica | 40 |
| 4 Funzionamento | 41 |
| 5 Dopo ogni utilizzo | 45 |
| 6 Conservazione | 49 |
| 7 Smontaggio | 49 |
| 8 Risoluzione dei problemi | 50 |
| 9 Accessori e ricambi | 52 |
| 10 Dati tecnici | 53 |

2 Assemblaggio

Disimballare tutti i componenti dalla scatola (vedere 'Panoramica del prodotto' a pagina 3).

Rimuovere la pellicola protettiva e l'imballaggio di cartone.

Inserire l'asta del manico nella parte superiore dell'alloggiamento dell'apparecchio.

Quando il manico è inserito correttamente, si sente un "clic" (fig. 1).

i È possibile rimuovere il manico dall'unità principale inserendo uno strumento (per es. un cacciavite) nell'apertura sul retro del corpo principale e contemporaneamente tirando il manico con forza verso l'alto (come mostrato in "7 Smontaggio" a pagina 49).

3 Ricarica



ATTENZIONE!

Pericolo di lesioni per corrente elettrica!

Ricaricare l'apparecchio solo con l'adattatore fornito in dotazione (modello CZH024310080EUWQ).

Posizionare la base di ricarica su una superficie orizzontale.

Collegare l'adattatore alla base di ricarica e alla presa (fig. 2).

Posizionare l'unità principale sulla base di ricarica (fig. 2).

L'istruzione vocale "start charging" indica che è iniziata la modalità di ricarica.

i Ricaricare l'apparecchio completamente (100%) prima di usarlo per la prima volta.

Non appena sul display compare 100% (fig. 2), la ricarica si conclude.

i A batteria scarica, il tempo di ricarica è di circa 3 ore.

i Dopo una ricarica completa e 1 minuto di inattività, l'apparecchio passa in modalità di sospensione.

i Se il prodotto è rimasto in funzione ininterrottamente per un lungo periodo di tempo, prima di iniziare la ricarica si raffredderà in modo da prolungare la durata della batteria. Il tempo di raffreddamento è di circa 1 ora.

i Ricaricare la batteria almeno una volta ogni tre mesi per evitare danni dovuti alla scarica profonda.

4 Funzionamento

4.1 Riempimento del serbatoio dell'acqua pulita



AVVERTENZA

Pericolo di danni materiali in caso di riempimento scorretto del serbatoio dell'acqua!

Non introdurre acqua molto calda o bollente nel serbatoio dell'acqua pulita.

Utilizzare esclusivamente acqua di rubinetto fredda o calda (temperatura massima di 40 °C).

Non utilizzare detersivi schiumogeni oppure oleosi. Utilizzare preferibilmente un detersivo adatto per dispositivi elettrici per pavimenti (per es. robot aspirapolvere o lavapavimenti).

Non esagerare con l'uso dei detersivi. Aggiungere al massimo 3 o 4 gocce di detersivo. Leggere inoltre le istruzioni del produttore del detersivo per il dosaggio corretto.

Non riempire eccessivamente il serbatoio.

i Per controllare se un detersivo è schiumogeno, agitarlo e osservare se compare della schiuma.

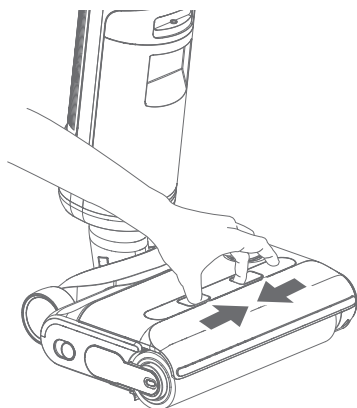

Sbloccare il serbatoio dell'acqua pulita come mostrato (freccia).

Aprire il tappo del serbatoio dell'acqua pulita (fig. 4).

Riempire il serbatoio dell'acqua pulita con acqua di rubinetto fredda o calda (massimo 40 °C).

i Eventualmente aggiungere nel serbatoio dell'acqua qualche goccia (da 1 a 4) di detersivo non schiumogeno e non oleoso. Si consiglia di utilizzare un detersivo adatto per dispositivi elettrici per pavimenti (per es. robot aspirapolvere o lavapavimenti).

Chiudere il tappo del serbatoio dell'acqua pulita.

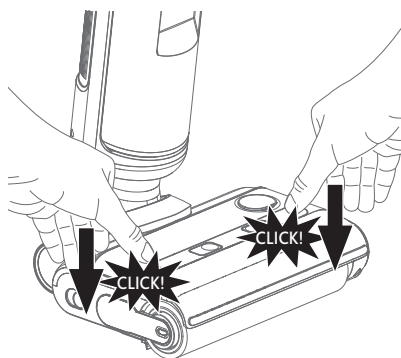

Reinserire saldamente il serbatoio dell'acqua pulita nel suo supporto (come mostrato a sinistra). Un "click" su entrambi i lati del serbatoio dell'acqua pulita indica un inserimento corretto.

i In caso di acqua di rubinetto fortemente calcarea, si raccomanda di aggiungere un prodotto anticalcare nel serbatoio dell'acqua per evitare depositi calcarei nell'apparecchio. Consultare le informazioni fornite dal produttore dell'anticalcare per il corretto dosaggio.

4.2 Accensione

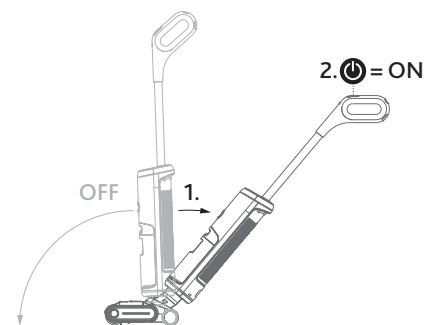

Inclinare il corpo dell'apparecchio appoggiando delicatamente il piede sull'erogatore e abbassando all'indietro il manico (come mostrato a sinistra/1.).

Premere brevemente il pulsante ON/OFF (2., "⏻") sul manico per accendere l'apparecchio.

i L'unità principale si mette in pausa quando il corpo è in posizione verticale in condizioni di lavoro.

i Non inclinare l'apparecchio più di 125 gradi per evitare la fuoriuscita di acqua.

i Non sollevare, appoggiare a terra o inclinare la macchina lateralmente mentre è in funzione per evitare che l'acqua fluisca nel motore.

4.3 Selezione delle modalità di pulizia

i Usare l'apparecchio esclusivamente su pavimenti duri sigillati (per es. pavimenti in pietra, piastrelle e pavimenti in legno sigillati, come parquet e laminato) che possono resistere all'umidità erogata dall'apparecchio. Non utilizzare su pavimenti non sigillati.

Premere il pulsante "⏻" (mostrato a sinistra) sul manico per selezionare la modalità più adatta alle proprie esigenze di pulizia. Sul display digitale (fig. 8) comparirà una delle seguenti icone, a seconda della modalità selezionata.

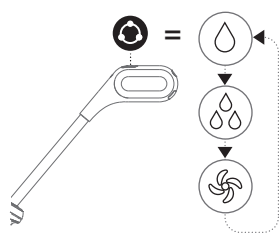

🔹 Modalità standard: Per sporco normale o leggero. Utilizza una minore quantità di acqua e di potenza aspirante.

🔹 Modalità power: Per grandi accumuli di sporco. Utilizza una maggiore quantità di acqua e la massima potenza aspirante.

🌀 Modalità di asciugatura: Per raccogliere l'acqua. Raccomandata per raccogliere gocce d'acqua o fuoriuscite d'acqua e per controllare il livello di umidità sul pavimento. Non viene pompata acqua sul pavimento. Viene usata solo potenza aspirante.

i È possibile cambiare modalità utilizzando il pulsante di selezione della modalità "⏻" sul manico.

i In caso di sporco particolarmente ostinato, utilizzare la modalità power (🔹) e passare l'apparecchio più volte sopra l'area sporca finché non risulta pulita.

i Se rimangono pozze d'acqua sul pavimento, utilizzare la modalità di asciugatura (🌀) per assorbire l'acqua.

i Per ottenere risultati di pulizia ottimali, passare l'apparecchio in avanti e indietro in modo uniforme. Tornare indietro seguendo lo stesso percorso fatto in avanti.

4.4 Attivazione/disattivazione e comprensione delle istruzioni vocali

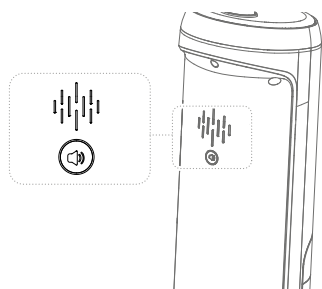

Per disattivare le istruzioni vocali, premere il relativo pulsante sul retro dell'unità principale per circa 2 secondi. L'apparecchio conferma che la voce è disattivata.

Per attivare le istruzioni vocali, premere il relativo pulsante sul retro dell'unità principale per circa 2 secondi. L'apparecchio conferma che le istruzioni vocali sono attivate.

La seguente tabella elenca tutte le istruzioni vocali che l'apparecchio è in grado di emettere (sempre in inglese) e il loro significato:

| Istruzioni vocali (sempre in inglese) | Significato |
|--|--|
| Power off | L'apparecchio si spegne. |
| Standard mode | L'apparecchio è in modalità standard. |
| Suction mode | L'apparecchio è in modalità di asciugatura. |
| Turbo mode | L'apparecchio è in modalità power. |
| Clean water shortage, please fill in fresh water. | Il serbatoio dell'acqua pulita è vuoto. Riempirlo. |
| Dirty water is full, please clean dirty water tank. | Il serbatoio dell'acqua sporca è pieno. Svuotarlo. |
| Low power, please charge. | La batteria è scarica. Ricaricare l'apparecchio. |
| Start charging, please fill in water to start self-cleaning. | Inizio del processo di ricarica. Riempire il serbatoio dell'acqua pulita e avviare l'autopulizia. (i Questa istruzione viene emessa indipendentemente dall'attuale livello di riempimento del serbatoio dell'acqua pulita.) |
| Start charging | Inizio del processo di ricarica. |
| Start self-cleaning | L'autopulizia è iniziata. |
| Low power, please charge to more than 10% to start self-cleaning. | Livello della batteria troppo basso. Ricaricare l'apparecchio per più del 10% e riavviare l'autopulizia. |
| Self-cleaning has been completed, to avoid odor, please clean the dirty water tank and air-dry the roller brush. | L'autopulizia è terminata, per evitare odori pulire il serbatoio dell'acqua sporca e far asciugare all'aria la spazzola a rullo e il filtro. |
| Please use after install dirty water tank. | Serbatoio dell'acqua sporca non montato. Inserirlo o controllare che sia stato montato correttamente. |

IT

| Istruzioni vocali (sempre in inglese) | Significato |
|---|---|
| Roller brush is not installed, or the clean water tank is not installed well. | Controllare che la spazzola a rullo e che il serbatoio dell'acqua siano montati correttamente. |
| Please clean the roller brush. | Pulire la spazzola a rullo. |
| Charging abnormal, please use the matching charger. | Errore durante la ricarica. Controllare il caricatore. |
| Battery abnormal | Rilevato errore nella batteria. (Mettersi in contatto con noi all'indirizzo www.vileda.com/support) |
| Voice assist on | Istruzioni vocali attivate. |
| Voice assist off | Istruzioni vocali disattivate. |
| Please put on charging base for self-cleaning. | Posizionare l'apparecchio nella base di ricarica per avviare l'autopulizia. |
| Self-cleaning finished | Autopulizia completata. |

4.5 Spiegazione dei colori dell'anello LED

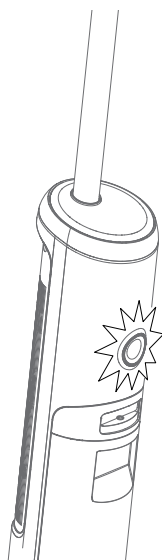

L'anello LED si illumina nei seguenti colori e rappresenta i seguenti stati:

| Colore | Stato/significato |
|--------------|--|
| Colori misti | Normale feedback dato dall'apparecchio 3 secondi dopo l'accensione |
| Blu | L'apparecchio è in funzione (nessuna anomalia di funzionamento) |
| Bianco | Autopulizia in corso |
| Verde | Ricarica |
| Giallo | Anomalia del serbatoio dell'acqua sporca (pieno o montato in modo sbagliato) |
| Rosso | Anomalia di funzionamento (del serbatoio dell'acqua pulita, serbatoio dell'acqua sporca, spazzola a rullo o copertura della spazzola a rullo, vedere anche "8 Risoluzione dei problemi" a pagina 50) |

5 Dopo ogni utilizzo



ATTENZIONE!

Pericolo di lesioni per corrente elettrica!

Assicurarsi di staccare la spina dell'adattatore dalla base di ricarica quando si effettua la pulizia o la manutenzione della base di ricarica.

5.1 Autopulizia al termine delle operazioni

i L'apparecchio deve effettuare l'autopulizia dopo ogni utilizzo.

Dopo ogni utilizzo riposizionare l'apparecchio nella base di ricarica collegata. Viene emessa l'istruzione vocale "Start charging, please fill in water to start self-cleaning". Questo avviene indipendentemente dal livello dell'acqua attuale.

Svuotare e rimontare il serbatoio dell'acqua sporca (da fig. 11 a fig. 13).

Se necessario, riempire il serbatoio dell'acqua pulita (da fig. 3 a fig. 5).

Se lo stato di carica della batteria è inferiore al 10%, far ricaricare l'apparecchio almeno fino al 10%.

Premere brevemente il pulsante di autopulizia "🌀" (posizione 2 nella "Panoramica del prodotto") in cima al manico per avviare l'autopulizia.

Procedere adesso come descritto nei capitoli da "5.2" a "5.5".

i La funzione di autopulizia può essere utilizzata solo quando il livello di carica della batteria è $\geq 10\%$. Se è inferiore al 10%, ricaricare prima la batteria come descritto al capitolo "3 Ricarica" a pagina 40.

i L'apparecchio completa automaticamente il processo di autopulizia.

i Il processo di autopulizia dura circa 60 secondi.

i Al termine del processo di autopulizia, svuotare e pulire il serbatoio dell'acqua sporca.

i Per prestazioni ottimali e per evitare odori, pulire e asciugare sempre i serbatoi, il filtro e la spazzola a rullo dopo ogni uso e anche dopo l'autopulizia.

IT

5.2 Svuotamento e pulizia del serbatoio dell'acqua sporca

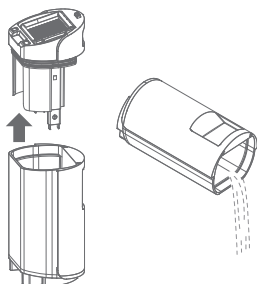

Spegner l'apparecchio utilizzando il pulsante ON/OFF "⏻".

Tirare l'impugnatura rossa del serbatoio dell'acqua sporca (posizione 7 nella "Panoramica del prodotto") ed estrarre il serbatoio dall'apparecchio (fig. 17).

Tirare verso l'alto il coperchio del serbatoio (come mostrato a sinistra) e smaltire l'acqua sporca in modo ecologico.

Risciacquare accuratamente il serbatoio dell'acqua sporca con acqua pulita e metterlo da parte per farlo asciugare.

i È possibile utilizzare lo strumento di pulizia fornito in dotazione per rimuovere lo sporco grossolano (fig. 17).

5.3 Pulizia del coperchio del serbatoio e del filtro

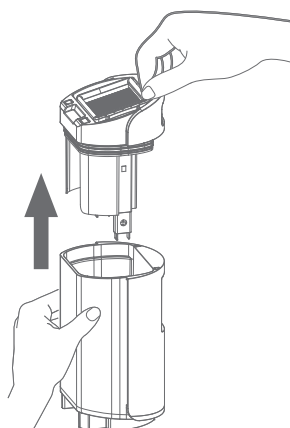

Togliere il coperchio del serbatoio dell'acqua sporca (come mostrato).

Togliere il filtro dal coperchio del serbatoio tirandolo verso l'alto (come mostrato).

i Sostituire il filtro ogni 6 mesi o quando è molto sporco.

Staccare la griglia a maglie dal filtro a lamelle (fig. 16).

Risciacquare la griglia a maglie e il filtro a lamelle accuratamente con acqua calda per rimuovere sporco e impurità.

i È possibile lavare il filtro solo a mano (fig. 16).
Non è possibile lavare il filtro in lavatrice!

Lavare a mano il coperchio del serbatoio (senza il filtro) per rimuovere impurità e sporco grossolano (fig. 15).

i In caso di sporcizia all'interno dell'alloggiamento del serbatoio dell'acqua sporca, pulire con uno straccio o una spugna.

i È possibile utilizzare lo strumento di pulizia fornito in dotazione per rimuovere lo sporco grossolano (fig. 17).

Fare asciugare tutti i componenti prima di riassemblyarli (fig. 18).

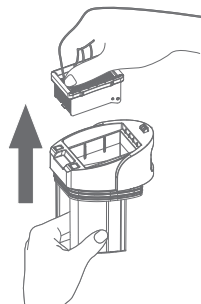

5.4 Rimontaggio dei componenti del serbatoio dell'acqua sporca

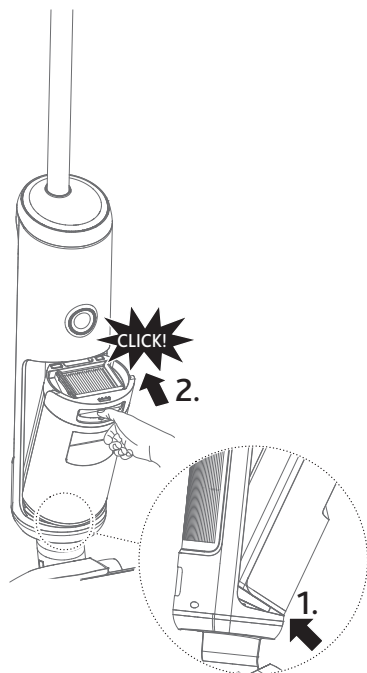

Assicurarsi che tutti i componenti siano asciutti.

Rimontare la griglia a maglie sul filtro a lamelle.

Reinserire il filtro nel coperchio del serbatoio (fig. 20).

i Assicurarsi che la maglia punti verso il basso.

i È possibile reinserire il serbatoio dell'acqua sporca solo se il filtro è stato inserito correttamente.

Applicare saldamente il coperchio del serbatoio sul serbatoio dell'acqua sporca (fig. 21).

i È possibile reinserire il serbatoio dell'acqua sporca solo se il coperchio del serbatoio è stato inserito completamente.

Reinserire il serbatoio dell'acqua sporca riassembleato nell'unità principale dell'apparecchio come segue: Inserire il serbatoio dell'acqua sporca in basso (come mostrato a sinistra/1.), inclinarlo e premerlo nell'apparecchio (come mostrato a sinistra/2.).

Il suono di un "clic" conferma il montaggio corretto.

IT

5.5 Pulizia dell'erogatore e della spazzola a rullo

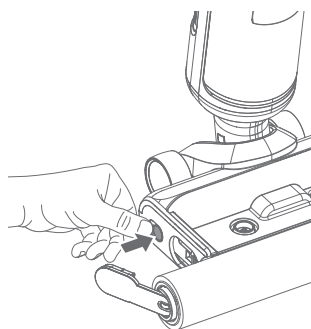

Spegnere l'apparecchio utilizzando il pulsante ON/OFF "⏻".

Togliere il serbatoio dell'acqua pulita come mostrato in fig. **3**.

Premere il pulsante di sblocco della spazzola (posizione 14 nella "Panoramica del prodotto" e come mostrato a sinistra). Fuoriesce la maniglia del portaspazzola.

Sollevare la maniglia (posizione 13 nella "Panoramica del prodotto") per estrarre la spazzola.

Pulire l'ugello usando lo strumento di pulizia (posizione 16 nella "Panoramica del prodotto") fornito insieme all'apparecchio (fig. **19**).

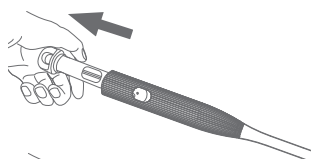

Estrarre la lama tagliacapelli (posizione 18 nella "Panoramica del prodotto") dallo strumento di pulizia premendo l'apposito sblocco (posizione 17 nella "Panoramica del prodotto") ed tirando (come mostrato a sinistra).

Usare la lama tagliacapelli per rimuovere capelli aggrovigliati o impurità ecc. (come mostrato a sinistra).

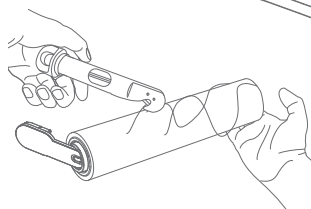

Sciacquare la spazzola a rullo con acqua pulita o pulirla accuratamente a mano.

i La spazzola a rullo non può essere lavata in lavatrice.

i Sostituire la spazzola a rullo ogni 6 mesi o quando è molto sporca o danneggiata.

Far asciugare tutti i componenti prima di rimontarli.

Quando la spazzola a rullo è completamente asciutta, reinserirla nel suo supporto (come mostrato a sinistra).

Reinserire la spazzola a rullo spingendo la sua maniglia in posizione.

Il suono di un "clic" conferma il montaggio corretto.

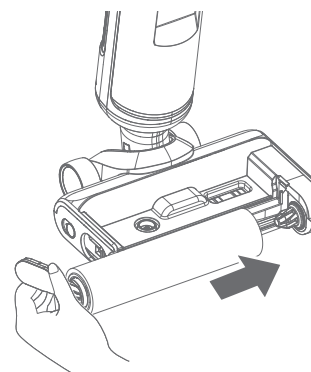

Reinserire il serbatoio dell'acqua pulita come mostrato in fig. **5**. Il suono di un "clic" su entrambi i lati conferma il montaggio corretto.

6 Conservazione

! AVVERTENZA

Pericolo di danni in caso di mancanza di svuotamento e di pulizia!

Assicurarsi che i serbatoi siano stati svuotati e puliti prima di riporli.

Assicurarsi che la spazzola a rullo e il filtro si siano asciugati prima di riporli.

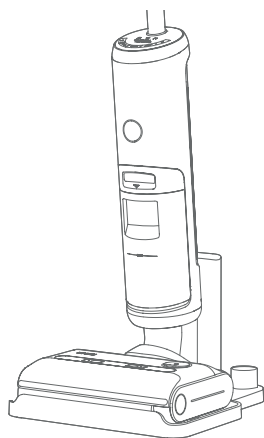

! AVVERTENZA

Pericolo di danni in caso di conservazione scorretta!

L'apparecchio può trattenere acqua e umidità quando non viene usato.

Conservare l'apparecchio sempre in un luogo asciutto.

Riporre l'apparecchio sempre sulla base di ricarica per evitare di danneggiare pavimenti delicati. Non conservare l'apparecchio su pavimenti non sigillati.

Non conservare l'apparecchio alla luce solare diretta.

Range di temperatura consigliato: da 4 a 40 °C.

Non conservare l'apparecchio in luoghi a rischio di gelo.

Temperature sotto lo zero possono danneggiare i componenti e annullare la garanzia.

IT

7 Smontaggio

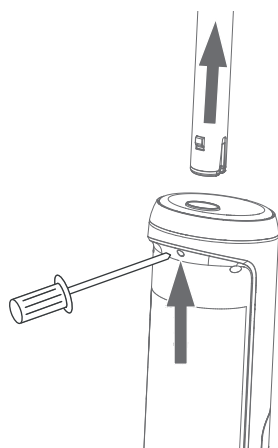

Se è necessario spedire il prodotto, smontare innanzitutto il manico:

Rilasciare la molla servendosi di uno strumento (per es. un cacciavite) come mostrato e poi estrarre il manico con forza.

8 Risoluzione dei problemi

| Problema | Possibile causa | Possibile soluzione |
|--|--|---|
| L'apparecchio non funziona | Lo stato di ricarica della batteria è insufficiente | Far ricaricare l'apparecchio sulla sua base di ricarica come descritto in "3 Ricarica" a pagina 40. |
| | L'erogatore o la spazzola a rullo sono intasati | Rimuovere l'intasamento e/o pulire la spazzola a rullo come descritto in "5.5 Pulizia dell'erogatore e della spazzola a rullo" a pagina 48. |
| | Il serbatoio dell'acqua sporca è pieno oppure non è stato rimontato correttamente dopo lo svuotamento/la pulizia | Svuotare e rimontare il serbatoio dell'acqua sporca correttamente come descritto in "5.4 Rimontaggio dei componenti del serbatoio dell'acqua sporca" a pagina 47. Il suono di un "clic" conferma il montaggio corretto (non deve accendersi il simbolo "⚠"). |
| | Il manico non è inserito correttamente | Controllare il montaggio del manico e/o montarlo nuovamente come descritto in "2 Assemblaggio" a pagina 40. |
| L'apparecchio non si ricarica | La temperatura della batteria è troppo elevata | Attendere fino a un'ora. L'apparecchio dovrebbe ricominciare a caricarsi. |
| | La base di ricarica o il suo adattatore non sono collegati correttamente | Assicurarsi che tutto sia collegato correttamente. |
| Perdita di potenza aspirante | Il serbatoio dell'acqua sporca è pieno e deve essere svuotato | Svuotare il serbatoio dell'acqua sporca come descritto in "5.2 Svuotamento e pulizia del serbatoio dell'acqua sporca" a pagina 46. |
| | Il canale di aspirazione nell'erogatore è intasato da impurità | Pulire l'erogatore come descritto in "5.5 Pulizia dell'erogatore e della spazzola a rullo" a pagina 48. |
| | Filtro intasato da impurità | Pulire il filtro come descritto in "5.3 Pulizia del coperchio del serbatoio e del filtro" a pagina 46. Se dopo la pulizia il filtro è ancora intasato o danneggiato, sostituirlo, vedere "9 Accessori e ricambi" a pagina 52. |
| Rumore insolito quando il motore è in funzione | Il canale di aspirazione nell'erogatore è intasato da impurità | Pulire l'erogatore come descritto in "5.5 Pulizia dell'erogatore e della spazzola a rullo" a pagina 48. |



| Problema | Possibile causa | Possibile soluzione |
|---|--|--|
| Spruzzo ridotto o assente | Il serbatoio dell'acqua pulita potrebbe essere vuoto | Riempire il serbatoio dell'acqua pulita come descritto in "4.1 Riempimento del serbatoio dell'acqua pulita" a pagina 41. |
| | Serbatoio dell'acqua pulita non rimontato correttamente | Rimontare correttamente il serbatoio dell'acqua pulita come descritto in "4.1 Riempimento del serbatoio dell'acqua pulita" a pagina 41. |
| | Il sistema interno può essere intasato dalla polvere | Pulire l'erogatore come descritto in "5.5 Pulizia dell'erogatore e della spazzola a rullo" a pagina 48. |
| | Gli ugelli di spruzzo sull'erogatore possono essere intasati dalla polvere o dal calcare | Pulire l'erogatore come descritto in "5.5 Pulizia dell'erogatore e della spazzola a rullo" a pagina 48. Se il problema persiste, raccomandiamo di utilizzare acqua distillata o di aggiungere un prodotto anticalcare alla soluzione di detergente. |
| Durante l'uso rimangono pozze d'acqua sul pavimento | È stata selezionata una modalità di pulizia non idonea | Selezionare la modalità di asciugatura come descritto in "4.3 Selezione delle modalità di pulizia" a pagina 42. |
| | Elemento in gomma consumato | Sostituire l'elemento in gomma con uno nuovo. Contattare il nostro servizio clienti all'indirizzo www.vileda.com/support |
| La spazzola a rullo non gira | La spazzola a rullo è bloccata e non gira | Eliminare il blocco come descritto in "5.5 Pulizia dell'erogatore e della spazzola a rullo" a pagina 48. |
| | Serbatoio dell'acqua pulita non rimontato correttamente | Rimontare correttamente il serbatoio dell'acqua pulita come descritto in "4.1 Riempimento del serbatoio dell'acqua pulita" a pagina 41. |
| | La spazzola a rullo non è stata rimontata correttamente dopo la pulizia/sostituzione. | Rimontare correttamente la spazzola a rullo come descritto in "5.5 Pulizia dell'erogatore e della spazzola a rullo" a pagina 48. |
| Perdita d'acqua sul pavimento durante l'autopulizia | Serbatoio dell'acqua sporca non svuotato prima dell'autopulizia | Svuotare e pulire il serbatoio dell'acqua sporca come descritto in "5.2 Svuotamento e pulizia del serbatoio dell'acqua sporca" a pagina 46. |
| Le istruzioni vocali non vengono emesse | Le istruzioni vocali sono disattivate | Attivare le istruzioni vocali come descritto in "4.4 Attivazione/disattivazione e comprensione delle istruzioni vocali" a pagina 43. |
| Istruzione vocale "Battery abnormal" | Rilevato errore della batteria | Mettersi in contatto con noi all'indirizzo www.vileda.com/support |

IT



| Problema | Possibile causa | Possibile soluzione |
|-----------------------------------|--|---|
| L'autopulizia non funziona | La batteria è scarica (sotto al 10%) | Ricaricare come descritto in "3 Ricarica" a pagina 40. |
| | Spazzola a rullo bloccata | Pulire e rimontare correttamente la spazzola a rullo come descritto in "5.5 Pulizia dell'erogatore e della spazzola a rullo" a pagina 48. |
| | Il canale di aspirazione nell'erogatore è intasato da impurità | Pulire l'erogatore come descritto in "5.5 Pulizia dell'erogatore e della spazzola a rullo" a pagina 48. |
| Perdite di acqua | È stato usato un detergente schiumogeno | Utilizzare un detergente non schiumogeno. |
| | Il serbatoio dell'acqua sporca è pieno e deve essere svuotato | Svuotare il serbatoio dell'acqua sporca come descritto in "5.2 Svuotamento e pulizia del serbatoio dell'acqua sporca" a pagina 46. |
| | Serbatoio dell'acqua sporca non rimontato correttamente | Rimontare il serbatoio dell'acqua sporca come descritto in "5.4 Rimontaggio dei componenti del serbatoio dell'acqua sporca" a pagina 47. |
| | Serbatoio dell'acqua pulita non rimontato correttamente | Rimontare il serbatoio dell'acqua pulita come descritto in "4.1 Riempimento del serbatoio dell'acqua pulita" a pagina 41. |
| Viene visualizzato il simbolo "⚠" | Le istruzioni vocali dovrebbero emettere una raccomandazione | L'istruzione vocale consiglia un'azione: Procedere come raccomandato dall'istruzione vocale, vedere "4.4 Attivazione/disattivazione e comprensione delle istruzioni vocali" a pagina 43. |
| | | Nessuna istruzione vocale: Attivare le istruzioni vocali come descritto in "4.4 Attivazione/disattivazione e comprensione delle istruzioni vocali" a pagina 43. |

i Se nella risoluzione dei problemi di cui sopra non è stata trovata una soluzione, visitare il nostro sito web www.vileda.com/support per maggiori informazioni.

9 Accessori e ricambi



ATTENZIONE

Pericolo di lesioni in caso di uso improprio di accessori o di parti di ricambio!

L'uso di accessori o ricambi impropri o difettosi può provocare rischi e causare danni, anomalie di funzionamento o distruggere completamente l'apparecchio.

Usare solo ricambi o accessori originali del produttore.

i Sostituire il filtro e la spazzola a rullo regolarmente (ogni 6 mesi o in caso di sporco elevato). Acquistare gli accessori da rivenditori autorizzati o direttamente dal produttore (www.vileda.com).

i Per altre parti di ricambio per favore contatta il nostro servizio clienti (vedi QR code a pagina 1).

i L'impiego di ricambi non autorizzati provoca l'annullamento della garanzia.

10 Dati tecnici

| Adattatore | |
|--|-------------------|
| Modello | CZH024310080EUWQ |
| Tensione di ingresso | 100 – 240 V |
| Frequenza AC in ingresso | 50/60 Hz |
| Tensione di uscita (senza caricamento) | 31 – 32,5 V DC |
| Corrente di uscita | 750 – 900 mA |
| Potenza di uscita | 24,8 W |
| Rendimento medio in modo attivo | 86,32% |
| Rendimento medio al 25% di carico | 85% |
| Potenza assorbita nella condizione a vuoto | ≤ 0,1 W |
| Codice IP | IP20 |
| Classe di protezione | II (isolato) |
| Dati di potenza | |
| Durata di funzionamento (completamente carico) | ≤ 30 min |
| Giri al minuto del rullo | 550 ±10% giri/min |
| Capacità | |
| Serbatoio dell'acqua pulita | 450 ml |
| Serbatoio dell'acqua sporca | 500 ml |
| Dimensioni | |
| Peso (senza acqua) | 3,8 kg |
| Lunghezza | 28,5 cm |
| Larghezza | 27,5 cm |
| Altezza | 110,5 cm |
| Emissioni | |
| Rumore | ≤78 db |

IT

1 Informations générales

Merci d'avoir acheté le nouveau Vileda Pure-Clean S5.

Lisez ce manuel d'utilisation et le manuel de sécurité ci-joint avant d'utiliser l'appareil pour la première fois.

Tout non-respect des instructions contenues dans le manuel d'utilisation et le manuel de sécurité peut provoquer des blessures ou endommager l'appareil.

Conservez les deux manuels dans un endroit sûr pour une référence future et n'oubliez pas de les joindre en cas de cession de l'appareil à une autre personne.

Le manuel de sécurité et le manuel d'utilisation sont également disponibles sur le site suivant :

www.vileda.com

Symboles utilisés



Avertissement relatif aux dangers pour la santé et décrivant les risques possibles de blessures.



Avertissement relatif aux dangers possibles pour l'appareil ou d'autres objets.

i

Points importants, conseils et informations utiles.

Pièces dans la vue d'ensemble du produit

- | | | | |
|----|--|----|---|
| 1 | poignée | 14 | déblocage du rouleau de brosse |
| 2 | bouton de l'auto-nettoyage | 15 | bouton de commande vocale |
| 3 | bouton de sélection du mode | 16 | outil de nettoyage avec couteau à cheveux intégré |
| 4 | bouton ON/OFF | 17 | déblocage du couteau à cheveux |
| 5 | affichage numérique, voir fig. 8 | 18 | couvercle avec couteau à cheveux |
| 6 | anneau LED multicolore, voir également le chapitre « 4.5 » | 19 | filtre de rechange* |
| 7 | déblocage réservoir d'eau sale | 20 | rouleau de brosse de rechange* |
| 8 | réservoir d'eau sale | 21 | adaptateur (avec informations de type) |
| 9 | réservoir d'eau propre | 22 | fiche d'alimentation |
| 10 | couvercle de remplissage du réservoir d'eau propre | 23 | cordon d'alimentation |
| 11 | rouleau de brosse | 24 | fiche de l'adaptateur |
| 12 | boutons de déblocage du réservoir d'eau propre | 25 | base de chargement |
| 13 | poignée du rouleau de brosse | 26 | support de la brosse de nettoyage |
| | | 27 | contacts de chargement |
| | | 28 | support du rouleau de brosse |

*inclus en option avec certains modèles

Sommaire

| | |
|--|-----------|
| Vue d'ensemble du produit | 3 |
| Guide de démarrage rapide | 4 |
| 1 Informations générales | 54 |
| 2 Assemblage | 55 |
| 3 Chargement | 55 |
| 4 Fonctionnement | 56 |
| 5 Après chaque utilisation | 60 |
| 6 Stockage | 64 |
| 7 Démontage | 64 |
| 8 Dépannage | 65 |
| 9 Accessoires et pièces détachées | 67 |
| 10 Caractéristiques techniques | 68 |

2 Assemblage

Déballez toutes les pièces de la boîte (voir « Vue d'ensemble du produit » à la page 3).

Retirez le film de protection et le carton d'emballage.

Insérez la poignée avec l'arbre dans la partie supérieure du boîtier de l'appareil.

Lorsque la poignée est correctement engagée, vous entendez un « clic » (fig. 1).

i Il est possible de démonter la poignée de l'unité principale en insérant un outil (p. ex. un tournevis) dans l'orifice situé à l'arrière de l'unité principale et en tirant simultanément la poignée vers le haut avec force (comme indiqué dans « 7 Démontage » à la page 64).

3 Chargement



AVERTISSEMENT !

Risque de blessure dû au courant électrique !

FR

Ne chargez l'appareil qu'avec l'adaptateur fourni (modèle CZH024310080EUWQ).

Placez la base de chargement sur une surface horizontale.

Branchez l'adaptateur sur la base de chargement et sur la prise (fig. 2).

Placez l'appareil principal sur la base de chargement (fig. 2).

Le message vocal « start charging » indique que le mode de chargement a démarré.

i Chargez complètement (à 100 %) l'appareil avant la première utilisation.

Dès que 100 % apparaît sur l'écran (fig. 2), le chargement est terminé.

i Si la batterie est vide, le temps de charge est d'environ 3 heures.

i Après une charge complète et 1 minute d'inactivité, l'appareil se met en veille.

i Lorsque l'appareil a fonctionné en continu pendant une longue période, il se refroidit avant de se recharger afin de prolonger la durée de vie de la batterie. Le temps de refroidissement est d'environ 1 heure.

i Chargez la batterie au moins une fois tous les trois mois pour éviter tout dommage dû à une décharge profonde.

4 Fonctionnement

4.1 Remplir le réservoir d'eau propre



REMARQUE

Risque de dommages matériels en cas de remplissage incorrect du réservoir d'eau !

Ne versez pas d'eau chaude ou bouillante dans le réservoir d'eau propre.

Utilisez uniquement de l'eau du robinet froide ou tiède (avec une température maximale de 40 °C).

N'utilisez pas de détergents moussants ou huileux. Utilisez de préférence un détergent adapté aux outils électriques pour le sol (c'est-à-dire robots ou laveuses de sol).

Ne surdosez pas le détergent. N'ajoutez pas plus de 3 à 4 gouttes de détergent.

Consultez également les instructions du fabricant du détergent pour connaître le dosage correct. Ne remplissez pas trop le réservoir.

i Pour vérifier si un détergent est moussant, agitez le détergent et observez si de la mousse apparaît.

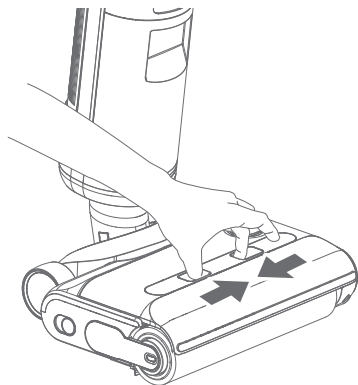

Détachez le réservoir d'eau propre comme indiqué (flèche).

Ouvrez le couvercle du réservoir d'eau propre (fig. 4).

Remplissez le réservoir d'eau propre avec de l'eau du robinet froide ou tiède (maximum 40 °C).

i Ajoutez éventuellement quelques gouttes (1 à 4) de détergent non moussant et non huileux dans le réservoir d'eau. Nous recommandons d'utiliser un détergent adapté aux outils électriques pour sols (c'est-à-dire les robots ou les laveuses de sols).

Fermez le couvercle du réservoir d'eau propre.

Réinstallez fermement le réservoir d'eau propre sur sa console (comme indiqué à gauche). Un « clic » des deux côtés du réservoir d'eau propre indique que l'installation est réussie.

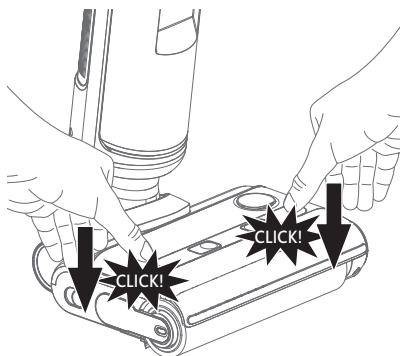

i En cas de forte concentration de calcaire dans l'eau de votre robinet, il est recommandé d'ajouter du produit anticalcaire dans le réservoir d'eau pour éviter l'accumulation de calcaire dans l'appareil. Reportez-vous aux informations du fabricant du produit anticalcaire pour connaître le dosage correct du produit anticalcaire.

4.2 Mise en marche

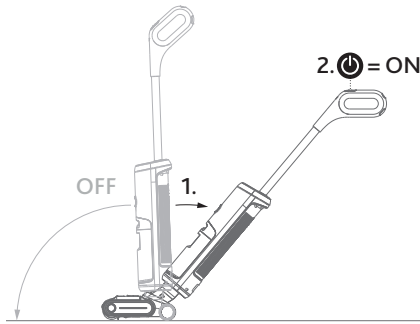

Inclinez le corps de l'appareil en plaçant doucement votre pied sur la buse et en inclinant la poignée vers l'arrière (comme illustré à gauche/1.).

Appuyez brièvement sur le bouton ON/OFF (2., « ») situé sur la poignée pour allumer l'appareil.

i L'unité principale se met en pause lorsque le corps est en position verticale dans les conditions de travail.

i N'inclinez pas l'appareil de plus de 125 degrés pour éviter les fuites d'eau.

i Ne soulevez pas l'appareil, ne le mettez pas à plat et ne l'inclinez pas sur le côté pendant qu'il fonctionne, afin d'éviter que l'eau ne remonte dans le moteur.

4.3 Sélection des modes de nettoyage

i L'appareil doit être utilisé exclusivement sur des sols durs vitrifiés (par exemple, sols en pierre, carrelages et sols en bois vitrifiés tels que parquets et stratifiés) qui peuvent résister à l'humidité de l'appareil. N'utilisez pas l'appareil sur des sols non vitrifiés.

Appuyez sur le bouton de sélection du mode « » (illustré à gauche) situé sur la poignée pour sélectionner un mode adapté à vos besoins de nettoyage. L'écran numérique (fig. 8) affiche l'une des icônes suivantes en fonction du mode sélectionné.

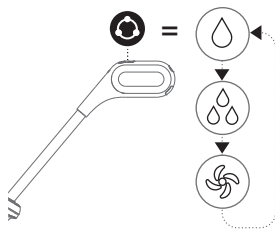

Mode standard : pour les salissures normales ou légères. La quantité d'eau et la puissance d'aspiration sont faibles.

Mode Power : pour les grosses accumulations de saletés. La quantité d'eau et la puissance d'aspiration sont plus élevées.

Mode sec : pour l'absorption d'eau. Recommandé pour aspirer des gouttes d'eau ou des liquides renversés et contrôler le niveau d'humidité sur le sol. Aucune eau n'est pompée sur le sol. Il n'y a qu'une aspiration.

i Vous pouvez passer d'un mode à l'autre en utilisant le bouton de sélection de mode « » sur la poignée.

i En cas de taches particulièrement tenaces, utilisez le mode Power () et passez l'appareil plusieurs fois sur la zone sale jusqu'à ce qu'elle soit éliminée.

i Si des flaques d'eau s'accumulent sur le sol, utilisez le mode sec () pour absorber l'eau.

i Vous obtiendrez des résultats de nettoyage optimaux en avançant et en reculant régulièrement. Vous devez revenir en arrière en suivant le même chemin que vous avez emprunté pour avancer.

FR

4.4 Activation/désactivation et compréhension des messages vocaux

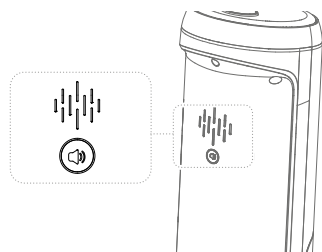

Pour désactiver les messages vocaux, appuyez sur le bouton de commande vocale situé à l'arrière de l'unité principale pendant environ 2 secondes. L'appareil confirme que la voix est désactivée.

Pour activer les messages vocaux, appuyez sur le bouton de commande vocale situé à l'arrière de l'unité principale pendant environ 2 secondes. L'appareil confirme que les messages vocaux sont activés.

Le tableau suivant répertorie tous les messages vocaux que l'appareil peut émettre (toujours en anglais) et leur signification respective :

| Messages vocaux (toujours en anglais) | Signification |
|--|---|
| Power off | L'appareil s'éteint. |
| Standard mode | L'appareil est en mode standard. |
| Suction mode | L'appareil est en mode sec. |
| Turbo mode | L'appareil est en mode Power. |
| Clean water shortage, please fill in fresh water. | Le réservoir d'eau propre est vide. Veuillez le remplir. |
| Dirty water is full, please clean dirty water tank. | Le réservoir d'eau sale est plein. Veuillez le vider. |
| Low power, please charge. | La batterie est vide. Veuillez charger l'appareil. |
| Start charging, please fill in water to start self-cleaning. | Le processus de chargement commence. Veuillez remplir le réservoir d'eau propre et commencer l'auto-nettoyage. (i Ce message est émis indépendamment du niveau de remplissage actuel du réservoir d'eau propre). |
| Start charging | Le processus de chargement commence. |
| Start self-cleaning | L'auto-nettoyage a commencé. |
| Low power, please charge to more than 10% to start self-cleaning. | Le niveau de la batterie est trop faible. Chargez l'appareil à plus de 10 % et redémarrez l'auto-nettoyage. |
| Self-cleaning has been completed, to avoid odor, please clean the dirty water tank and air-dry the roller brush. | L'auto-nettoyage est terminé. Pour éviter les odeurs, veuillez nettoyer le réservoir d'eau sale et sécher la brosse à rouleau à l'air libre. |
| Please use after install dirty water tank. | Le réservoir d'eau sale n'est pas installé. Veuillez l'insérer ou vérifier qu'il est correctement installé. |

| Messages vocaux (toujours en anglais) | Signification |
|---|---|
| Roller brush is not installed, or the clean water tank is not installed well. | Vérifiez que la brosse à rouleau et le réservoir d'eau propre sont correctement installés. |
| Please clean the roller brush. | Veillez nettoyer la brosse à rouleau. |
| Charging abnormal, please use the matching charger. | Erreur pendant le chargement. Vérifiez le chargeur. |
| Battery abnormal | Erreur détectée dans la batterie. (Contactez-nous sur www.vileda.com/support) |
| Voice assist on | Messages vocaux activés. |
| Voice assist off | Messages vocaux désactivés. |
| Please put on charging base for self-cleaning. | Placez l'appareil sur la base de chargement pour démarrer l'auto-nettoyage. |
| Self-cleaning finished | Auto-nettoyage terminé. |

FR

4.5 Compréhension des couleurs de l'anneau LED

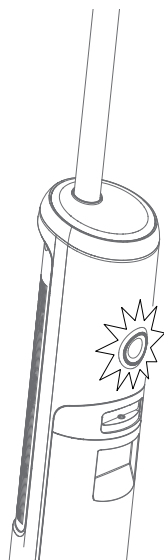

L'anneau LED s'allume dans les couleurs suivantes, représentant les états suivants :

| Couleur | État/signification |
|--------------------|---|
| Couleurs mélangées | Retour d'information normal donné par l'appareil 3 secondes après la mise sous tension |
| Bleu | L'appareil est en cours d'utilisation (pas de dysfonctionnement) |
| Blanc | Auto-nettoyage en cours |
| Vert | Chargement |
| Jaune | Dysfonctionnement du réservoir d'eau sale (plein ou mal assemblé) |
| Rouge | Dysfonctionnement (soit au niveau du réservoir d'eau propre, du réservoir d'eau sale, de la brosse à rouleau ou du couvercle de la brosse à rouleau, voir aussi « 8 Dépannage » à la page 65) |

5 Après chaque utilisation



AVERTISSEMENT !

Risque de blessure dû au courant électrique !

Veillez à débrancher l'adaptateur de la base de chargement lors du nettoyage ou de l'entretien de la base de chargement.

5.1 Auto-nettoyage en fin d'utilisation

i L'appareil doit s'auto-nettoyer après chaque utilisation.

Remplacez l'appareil sur la base de recharge branchée après chaque utilisation. Le message vocal « Start charging, please fill in water to start self-cleaning » (Démarrage du chargement, veuillez remplir d'eau pour commencer l'auto-nettoyage) est émis. Ceci se produit quel que soit le niveau de remplissage du réservoir d'eau propre.

Videz et remettez en place le réservoir d'eau sale (fig. 11 à fig. 13).

Si nécessaire, remplissez le réservoir d'eau propre (fig. 3 à fig. 5).

Si l'état de charge de la batterie est inférieur à 10 %, laissez l'appareil se recharger à au moins 10 %.

Appuyez brièvement sur le bouton d'auto-nettoyage «  » (position 2 dans la « Vue d'ensemble du produit ») situé sur le dessus de la poignée pour démarrer l'auto-nettoyage.

Passez ensuite aux chapitres « 5.2 » à « 5.5 ».

i La fonction d'auto-nettoyage ne peut être utilisée que lorsque le niveau de charge des batteries est ≥ 10 %. S'il est inférieur à 10 %, chargez d'abord la batterie comme indiqué au point « 3 Chargement » à la page 55.

i L'appareil exécute automatiquement le processus d'auto-nettoyage.

i Le processus d'auto-nettoyage dure environ 60 secondes.

i Une fois l'auto-nettoyage terminé, veillez à vider et à nettoyer le réservoir d'eau sale.

i Pour des performances optimales et pour éviter les odeurs, nettoyez et séchez toujours complètement les réservoirs, le filtre et le rouleau de brosse après chaque utilisation et même après l'auto-nettoyage.

5.2 Vidage et nettoyage du réservoir d'eau sale

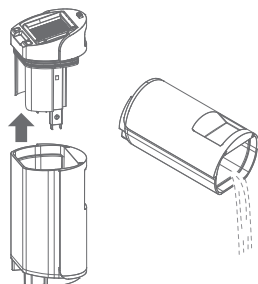

Éteignez l'appareil à l'aide du bouton ON/OFF «  ».

Tirez sur la poignée rouge du réservoir d'eau sale (position 7 dans la « Vue d'ensemble du produit ») et retirez le réservoir d'eau usée de l'appareil (fig. 17).

Tirez le couvercle du réservoir vers le haut (comme indiqué à gauche) et éliminez l'eau sale dans le respect de l'environnement.

Rincez soigneusement le réservoir d'eau sale à l'eau propre et mettez-le de côté pour le faire sécher.

i Vous pouvez utiliser l'outil de nettoyage fourni avec l'appareil pour éliminer les grosses saletés (fig. 17).

5.3 Nettoyage du couvercle du réservoir et du filtre

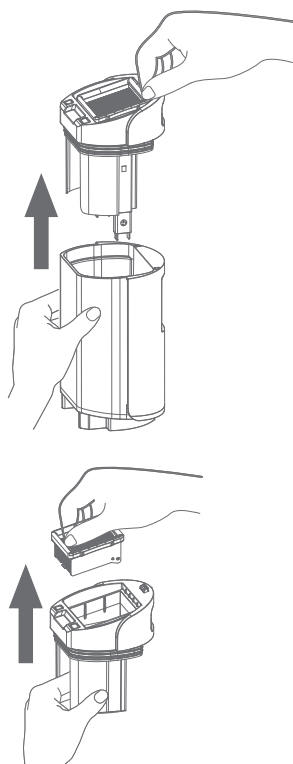

Retirez le couvercle du réservoir d'eau sale (comme indiqué).

Retirez le filtre du couvercle du réservoir en le tirant vers le haut (comme indiqué).

i Remplacez le filtre tous les 6 mois ou en cas d'encrassement important.

Séparez la grille de la lamelle en la faisant pivoter (fig. 16).

Rincez soigneusement la grille et la lamelle à l'eau chaude pour éliminer les débris et les grosses particules.

i Le filtre est lavable (fig. 16) mais doit être lavé à la main et pas en machine !

Lavez à la main le couvercle du réservoir (sans filtre) afin d'éliminer les débris et les grosses particules (fig. 15).

i Si la zone intérieure où se trouve le réservoir d'eau sale est sale, nettoyez-la avec un chiffon ou une éponge.

i Vous pouvez utiliser l'outil de nettoyage fourni avec l'appareil pour éliminer les grosses saletés (fig. 17).

Mettez toutes les pièces de côté pour les faire sécher avant de les remonter (fig. 18).

FR

5.4 Remontage des composants du réservoir d'eau sale

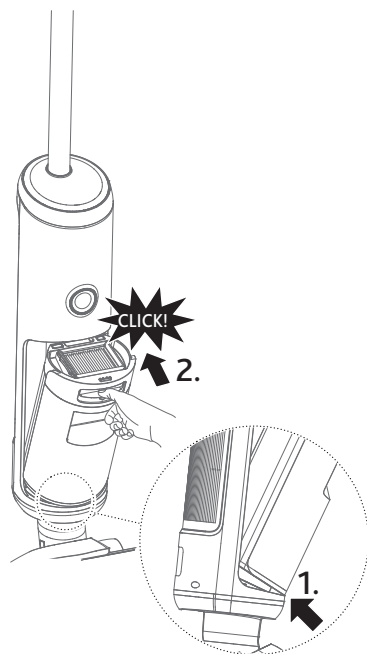

Assurez-vous que toutes les pièces sont sèches.

Faites pivoter la grille vers les lamelles du filtre.

Remettez le filtre dans le couvercle du réservoir (fig. 20).

i Veillez à ce que la grille soit orientée vers le bas.

i Le réservoir d'eau sale ne peut être remis en place que si le filtre a été correctement inséré.

Insérez fermement le couvercle du réservoir dans le réservoir d'eau sale (fig. 21).

i Le réservoir d'eau sale ne peut être remis en place que si le couvercle du réservoir a été complètement inséré.

Remettez le réservoir d'eau sale remonté sur l'unité principale en procédant comme suit : Insérez le réservoir d'eau sale par le bas (comme indiqué à gauche/1.), inclinez-le et enfoncez-le dans l'appareil (comme indiqué à gauche/2.).

Un « clic » indique que l'installation est réussie.

5.5 Nettoyage de la buse et du rouleau de brosse

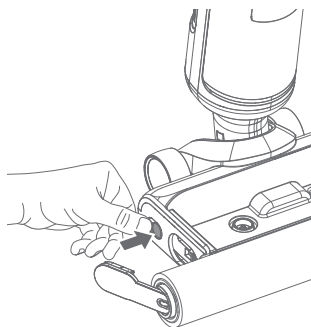

Éteignez l'appareil à l'aide du bouton ON/OFF «  ».

Détachez le réservoir d'eau propre comme indiqué à la fig. **3**.

Appuyez sur le bouton de déverrouillage de la brosse (position 14 dans la « Vue d'ensemble du produit ») et comme indiqué à gauche). La poignée de transport de la brosse sort.

Tirez la poignée vers le haut (position 13 dans la « Vue d'ensemble du produit ») pour retirer la brosse.

Nettoyez la buse à l'aide de l'outil de nettoyage (position 16 dans la « Vue d'ensemble du produit ») fourni avec l'appareil (fig. **19**).

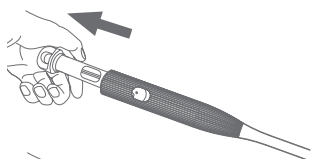

Détachez le couteau à cheveux (position 18 dans la « Vue d'ensemble du produit ») de l'outil de nettoyage en appuyant sur le bouton de déverrouillage du couteau à cheveux (position 17 dans la « Vue d'ensemble du produit ») et en le tirant (comme illustré à gauche).

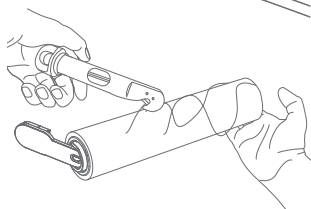

Utilisez le couteau à cheveux pour retirer les cheveux emmêlés ou les débris, etc. (comme indiqué à gauche).

FR

Rincez le rouleau de brosse à l'eau claire ou nettoyez-le en profondeur à la main.

i Le rouleau de brosse n'est pas lavable en machine.

i Remplacez le rouleau de brosse tous les 6 mois ou en cas de salissures ou de dommages importants.

Mettez toutes les pièces de côté pour les faire sécher avant de les remonter.

S'il est complètement sec, réinsérez le rouleau de brosse dans sa console (comme indiqué à gauche).

Fixez le rouleau de la brosse en cliquant sur sa poignée. Un « clic » indique que l'installation est réussie.

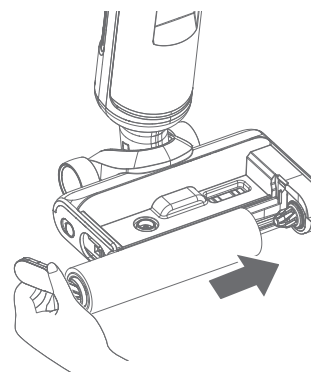

Remettez en place le réservoir d'eau propre comme indiqué à la fig. **5**. Un « clic » des deux côtés indique que l'installation est réussie.

6 Stockage



REMARQUE

Risque de dommages en cas d'oubli de la vidange et du nettoyage !

Veillez à ce que les réservoirs soient vidés et nettoyés avant de les ranger.

Assurez-vous que le rouleau de brosse et le filtre ont séché avant de ranger l'appareil.

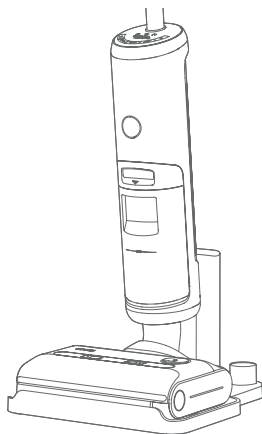

REMARQUE

Risque de dommages dus à un mauvais stockage !

L'appareil peut garder de l'eau et de l'humidité lorsqu'il n'est pas utilisé.

Rangez toujours l'appareil dans un endroit sec.

Rangez toujours l'appareil sur la base de chargement pour éviter d'endommager les sols délicats. Ne rangez pas l'appareil sur un sol non vitrifié.

Ne rangez pas l'appareil à la lumière directe du soleil.

Plage de température recommandée : 4 à 40 °C.

Ne stockez pas l'appareil à un endroit susceptible d'être exposé au gel. Le gel endommagerait les composants et annulerait la garantie.

7 Démontage

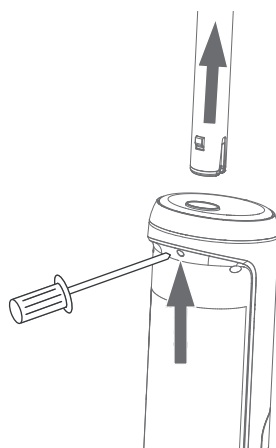

Si le produit doit être expédié, commencez par détacher la poignée :

débloquez le ressort à l'aide d'un outil (par exemple un tournevis) comme indiqué, puis tirez la poignée vers le haut avec force.

8 Dépannage

| Problème | Cause possible | Solution possible |
|--|--|--|
| L'appareil ne fonctionne pas | L'état de charge de la batterie est insuffisant | Laissez l'appareil se charger sur sa base de chargement comme décrit dans « 3 Chargement » à la page 55. |
| | La buse ou le rouleau de brosse est obstrué | Éliminez les obstructions et/ou nettoyez le rouleau de brosse comme décrit dans « 5.5 Nettoyage de la buse et du rouleau de brosse » à la page 63. |
| | Le réservoir d'eau sale est plein ou n'a pas été remis en place correctement après la vidange/le nettoyage | Videz et réinstallez correctement le réservoir d'eau sale comme décrit dans « 5.4 Remontage des composants du réservoir d'eau sale » à la page 62. Un clic indique que l'installation est correcte («  » ne doit pas être allumé). |
| | La poignée n'est pas fixée en place | Vérifiez l'installation de la poignée et/ou réinstallez-la comme décrit dans « 2 Assemblage » à la page 55. |
| L'appareil ne se recharge pas | La température de la batterie est trop élevée | Attendez jusqu'à une heure. L'appareil devrait se recharger. |
| | La base de chargement ou son adaptateur ne sont pas correctement branchés | Assurez-vous que tout est correctement branché. |
| Perte de puissance d'aspiration | Le réservoir d'eau sale est plein et doit être vidé | Videz le réservoir d'eau sale comme décrit dans « 5.2 Vidage et nettoyage du réservoir d'eau sale » à la page 61. |
| | Le canal d'aspiration de la buse est obstrué par des débris | Nettoyez la buse comme décrit dans « 5.5 Nettoyage de la buse et du rouleau de brosse » à la page 63. |
| | Filtre obstrué par des débris | Nettoyez le filtre comme décrit dans « 5.3 Nettoyage du couvercle du réservoir et du filtre » à la page 61. Si le filtre est toujours obstrué après le nettoyage ou s'il est endommagé, remplacez le filtre par un nouveau, voir « 9 Accessoires et pièces détachées » à la page 67. |
| Bruit inhabituel pendant le fonctionnement du moteur | Le canal d'aspiration de la buse est obstrué par des débris | Nettoyez la buse comme décrit dans « 5.5 Nettoyage de la buse et du rouleau de brosse » à la page 63. |

FR

| Problème | Cause possible | Solution possible |
|--|---|--|
| Pulvérisation réduite ou pas de pulvérisation | Le réservoir d'eau propre est peut-être vide | Remplissez le réservoir d'eau propre comme décrit dans « 4.1 Remplir le réservoir d'eau propre » à la page 56. |
| | Le réservoir d'eau propre n'a pas été réinstallé correctement | Réinstallez le réservoir d'eau propre correctement comme décrit dans « 4.1 Remplir le réservoir d'eau propre » à la page 56. |
| | Le système interne est peut-être obstrué par des saletés | Nettoyez la buse comme décrit dans « 5.5 Nettoyage de la buse et du rouleau de brosse » à la page 63. |
| | Les embouts de la buse peuvent être obstrués par des saletés ou du calcaire | Nettoyez la buse comme décrit dans « 5.5 Nettoyage de la buse et du rouleau de brosse » à la page 63. Si le problème persiste, nous vous recommandons d'utiliser de l'eau distillée ou d'ajouter du détartrant à votre solution de nettoyage. |
| Des flaques d'eau restent sur le sol pendant l'utilisation | Le mode de nettoyage sélectionné n'est pas approprié | Sélectionnez le mode sec comme décrit dans « 4.3 Sélection des modes de nettoyage » à la page 57. |
| | Élément en caoutchouc érodé | Remplacez l'élément en caoutchouc par un nouveau. Contactez notre service clientèle à l'adresse www.vileda.com/support |
| Le rouleau de brosse ne tourne pas | Un blocage a provoqué l'arrêt du rouleau de brosse | Nettoyez les blocages en suivant les instructions de « 5.5 Nettoyage de la buse et du rouleau de brosse » à la page 63. |
| | Le réservoir d'eau propre n'a pas été réinstallé correctement | Réinstallez le réservoir d'eau propre correctement comme décrit dans « 4.1 Remplir le réservoir d'eau propre » à la page 56. |
| | Le rouleau de brosse n'a pas été remis en place correctement après le nettoyage/le remplacement | Réinstallez le rouleau de brosse correctement comme décrit dans « 5.5 Nettoyage de la buse et du rouleau de brosse » à la page 63. |
| Déversement d'eau sur le sol pendant l'auto-nettoyage | Le réservoir d'eau sale n'a pas été vidé avant l'auto-nettoyage | Videz et nettoyez le réservoir d'eau sale comme décrit dans « 5.2 Vidage et nettoyage du réservoir d'eau sale » à la page 61. |
| Les messages vocaux ne sont pas émis | Les messages vocaux sont désactivés | Activez les messages vocaux comme décrit dans « 4.4 Activation/désactivation et compréhension des messages vocaux » à la page 58. |
| Messages vocaux « Battery abnormal » (« Batterie anormale ») | Erreur détectée dans la batterie | Contactez-nous sur www.vileda.com/support |

| Problème | Cause possible | Solution possible |
|---|---|---|
| L'auto-nettoyage ne fonctionne pas | La batterie est faible (moins de 10 %) | Rechargez-la comme décrit dans « 3 Chargement » à la page 55. |
| | Rouleau de brosse coincé | Nettoyez et réinstallez le rouleau de brosse comme décrit dans « 5.5 Nettoyage de la buse et du rouleau de brosse » à la page 63. |
| | Le canal d'aspiration de la buse est obstrué par des débris | Nettoyez la buse comme décrit dans « 5.5 Nettoyage de la buse et du rouleau de brosse » à la page 63. |
| Il y a une fuite d'eau | Un détergent moussant a été utilisé | Utilisez plutôt un détergent non moussant. |
| | Le réservoir d'eau sale est plein et doit être vidé | Videz le réservoir d'eau sale comme décrit dans « 5.2 Vidage et nettoyage du réservoir d'eau sale » à la page 61. |
| | Le réservoir d'eau sale n'a pas été réinstallé correctement | Réinstallez le réservoir d'eau sale comme décrit dans « 5.4 Remontage des composants du réservoir d'eau sale » à la page 62. |
| | Le réservoir d'eau propre n'a pas été réinstallé correctement | Réinstallez le réservoir d'eau propre comme décrit dans « 4.1 Remplir le réservoir d'eau propre » à la page 56. |
| «  » s'affiche | Une recommandation devrait être émise par les messages vocaux | Le message vocal recommande une action : Procédez selon les recommandations du message vocal, voir « 4.4 Activation/désactivation et compréhension des messages vocaux » à la page 58. |
| | | Pas de messages vocaux : Activez les messages vocaux comme décrit dans « 4.4 Activation/désactivation et compréhension des messages vocaux » à la page 58. |

FR

i Si les mesures de dépannage susmentionnées ne permettent pas de trouver une solution, veuillez consulter notre site web www.vileda.com/support pour obtenir des conseils supplémentaires.

9 Accessoires et pièces détachées



AVERTISSEMENT

Risque de blessure en cas d'utilisation d'accessoires ou de pièces de rechange incorrects !

L'utilisation d'accessoires ou de pièces de rechange incorrectes ou défectueuses peut présenter un risque et entraîner des dommages, des dysfonctionnements ou une panne totale de l'appareil. N'utilisez que des accessoires et des pièces de rechange d'origine du fabricant.

i Remplacez le filtre et le rouleau de brosse régulièrement (tous les 6 mois ou en cas d'encrassement important). Achetez les accessoires auprès des revendeurs agréés ou directement auprès du fabricant (www.vileda.com).

i Pour d'autres pièces de rechange, veuillez contacter nos centres de service à la clientèle (voir page 1).

i En cas d'utilisation de pièces de rechange non agréées, la garantie du fabricant est annulée.

10 Caractéristiques techniques

| Adaptateur | |
|---|------------------|
| Modèle | CZH024310080EUWQ |
| Tension d'entrée | 100 – 240 V |
| Fréquence d'entrée CA | 50/60 Hz |
| Tension de sortie (sans charge) | 31 – 32,5 V CC |
| Courant de sortie | 750 – 900 mA |
| Puissance de sortie | 24,8 W |
| Rendement actif moyen | 86,32 % |
| Rendement moyen à 25 % de charge | 85 % |
| Consommation à vide | ≤ 0,1 W |
| Code IP | IP20 |
| Indice de protection | II (isolé) |
| Données relatives à la performance | |
| Durée de fonctionnement (à pleine charge) | ≤ 30 minutes |
| Vitesse de rotation du rouleau par minute | 550 ±10 % tr/min |
| Volume | |
| Réservoir d'eau propre | 450 ml |
| Réservoir d'eau sale | 500 ml |
| Dimensions | |
| Poids (sans eau) | 3,8 kg |
| Longueur | 28,5 cm |
| Largeur | 27,5 cm |
| Hauteur | 110,5 cm |
| Émissions | |
| Bruit | ≤ 78 db |

1 Algemene informatie

Hartelijk dank voor uw aankoop van de nieuwe Vileda PureClean S5.

Lees deze gebruikshandleiding en de bijgevoegde veiligheidshandleiding door vooraleer u het apparaat de eerste keer gebruikt.

Als de instructies in de gebruikshandleiding en de veiligheidshandleiding niet in acht worden genomen, is letsel of schade aan het apparaat mogelijk het gevolg.

Bewaar beide documenten op een veilige plaats om ze later te kunnen raadplegen en geef ze mee door wanneer u het apparaat aan iemand anders geeft.

De veiligheidshandleiding en de gebruikshandleiding zijn ook beschikbaar op:

www.vileda.com

Gebruikte symbolen in deze handleiding



Waarschuwing over gevaren voor de gezondheid die wijst op mogelijk gevaar voor letsel.



Waarschuwing over mogelijke gevaren voor het apparaat of andere voorwerpen.



Belangrijke aspecten, nuttige tips en informatie.

Onderdelen in productoverzicht

- | | |
|--|--|
| 1 handgreep | 14 vrijgave borstelrol |
| 2 zelfreinigingsknop | 15 spraakbesturingsknop |
| 3 modusselectieknop | 16 reinigingshulpmiddel met geïntegreerd haarmes |
| 4 AAN/UIT-knop | 17 vrijgave haarmes |
| 5 digitaal display, zie afb. 8 | 18 dop met haarmes |
| 6 meerkleurige LED-ring, zie ook hoofdstuk "4.5" | 19 reservefilter* |
| 7 vrijgave vuilwater-tank | 20 reserveborstelrol* |
| 8 vuilwatertank | 21 adapter (met type-informatie) |
| 9 tank voor schoon water | 22 voedingsstekker |
| 10 vuldeksel van de tank voor schoon water | 23 netsnoer |
| 11 borstelrol | 24 adapterstekker |
| 12 vrijgaveknoppen van de tank voor schoon water | 25 laadstation |
| 13 handgreep borstelrol | 26 reinigingsborstelhouder |
| | 27 oplaadcontacten |
| | 28 borstelrolhouder |

*als optie meegeleverd met bepaalde modellen

Inhoudsopgave

| | |
|---|-----------|
| Productoverzicht | 3 |
| Snelstartgids | 4 |
| 1 Algemene informatie | 69 |
| 2 Montage | 70 |
| 3 Opladen | 70 |
| 4 Bediening | 71 |
| 5 Na elk gebruik | 75 |
| 6 Opslag | 79 |
| 7 Demontage | 79 |
| 8 Problemen oplossen | 80 |
| 9 Accessoires en reserveonderdelen | 82 |
| 10 Technische gegevens | 83 |

NL

2 Montage

Neem alle onderdelen uit de verpakking (zie 'Productoverzicht' op pagina 3).

Verwijder de beschermende folie en de kartonnen verpakking.

Steek de handgreep met de as in de bovenkant van de apparaatbehuizing.

Wanneer de handgreep correct is geplaatst, hoort u een "klik" (afb. **1**).

i De handgreep kan worden losgemaakt uit de hoofdeenheid door een gereedschap (bijv. schroevendraaier) in de opening aan de achterzijde van de hoofdeenheid te steken en tegelijkertijd de handgreep met kracht omhoog te trekken (zoals weergegeven in "7 Demontage" op pagina 79).

3 Opladen



WAARSCHUWING!

Gevaar voor letsel door elektrische stroom!

Laad het apparaat uitsluitend op met de meegeleverde adapter (model CZH024310080EUWQ).

Plaats het laadstation op een horizontaal oppervlak.

Sluit de adapter aan op het laadstation en op de contactdoos (afb. **2**).

Plaats de hoofdeenheid op het laadstation (afb. **2**).

De stem zegt "start charging", om aan te geven dat de oplaadmodus is gestart.

i Laad het apparaat volledig op (100 %) voorafgaand aan het eerste gebruik.

Zodra op het display 100 % wordt weergegeven (afb. **2**) is het opladen voltooid.

i Als de batterij leeg is, duurt het opladen ongeveer 3 uur.

i Na een volledige lading en 1 minuut zonder activiteit wordt het apparaat in stand-by geschakeld.

i Als het product langdurig continu in bedrijf is geweest, zal het voor het opladen eerst afkoelen, om de levensduur van de batterij te verlengen. Het afkoelen duurt ongeveer 1 uur.

i Laad de batterij minstens om de drie maanden op, om schade door diepe ontlading te voorkomen.

4 Bediening

4.1 De tank voor schoon water bijvullen



LET OP

Gevaar voor materiële schade door onjuist vullen van de watertank!

Vul de tank voor schoon water niet met heet of kokend water.

Gebruik alleen koud of warm leidingwater (met een maximale temperatuur van 40°C).

Gebruik geen schuimende of olieachtige schoonmaakmiddelen. Gebruik bij voorkeur schoonmaakmiddelen die geschikt zijn voor elektrische vloerapparaten (bijv. veegrobots of vloerreinigers). Gebruik niet te veel schoonmaakmiddel. Voeg niet meer dan 3 à 4 druppels schoonmaakmiddel toe. Neem ook de instructies voor correcte dosering van de fabrikant van het schoonmaakmiddel in acht. Overvul de tank niet.

i Om te controleren of een schoonmaakmiddel schuimt, kunt u met de fles schoonmaakmiddel schudden en kijken of er schuim ontstaat.

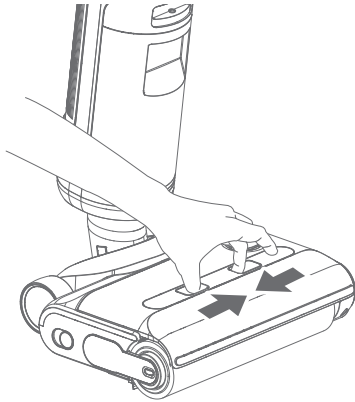

Maak de tank voor schoon water los zoals weergegeven (pijl).

Open het deksel van de tank voor schoon water (afb. 4).

Vul de tank voor schoon water met koud of warm leidingwater (maximaal 40° C).

NL

i Voeg optioneel een paar druppels (1 à 4) niet-schuimend en olievrij schoonmaakmiddel toe aan de watertank. Wij bevelen het gebruik aan van schoonmaakmiddelen die geschikt zijn voor elektrische vloerapparaten (bijv. veegrobots of vloerreinigers).

Sluit het deksel van de tank voor schoon water.

Plaats de tank voor schoon water stevig terug in zijn console (zoals links weergegeven). Een 'klik'-geluid aan beide kanten van de tank voor vers water geeft aan dat de tank correct is geïnstalleerd.

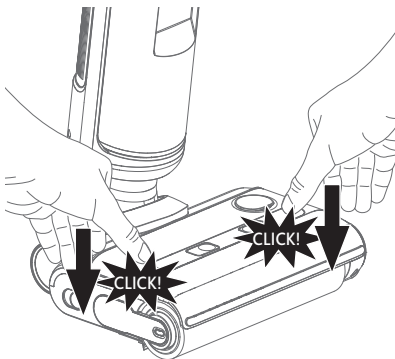

i Bij water met een hoge waterhardheid wordt aanbevolen om een ontkalkend middel toe te voegen aan de watertank, om kalkaanslag in het apparaat te voorkomen. Zie de informatie van de fabrikant voor de hoeveelheid ontkalkend middel die moet worden gebruikt.

4.2 Inschakelen

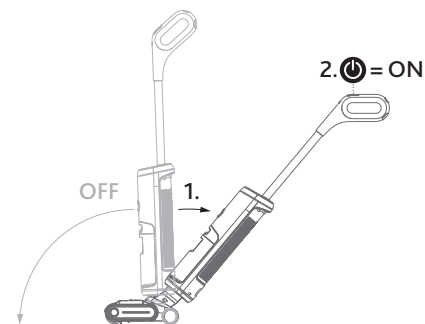

Kantel het hoofdgedeelte van het apparaat naar achteren door uw voet voorzichtig op de sproeikop te plaatsen en de handgreep naar achteren te kantelen (zoals links weergegeven/1.).

Druk kort op de AAN/UIT-knop (2., "⏻") op de handgreep, om het apparaat in te schakelen.

i De hoofdeenheid pauzeert wanneer het hoofdgedeelte rechtop staat terwijl het apparaat ingeschakeld is.

i Kantel het apparaat niet meer dan 125 graden, om waterlekage te voorkomen.

i Til het apparaat niet op, leg het niet plat neer en kantel het niet opzij tijdens het gebruik, om te voorkomen dat er water in de motor terugstroomt.

4.3 Reinigingsmodi selecteren

i Gebruik het apparaat alleen voor het schoonmaken van verzegelde, harde vloeren (bijv. stenen vloeren, tegelvloeren en verzegelde houten vloeren zoals parket en laminaat) die bestendig zijn tegen het vocht van het apparaat. Gebruik het niet op niet verzegelde vloeren.

Druk op de modusselectieknop "⊙" (links weergegeven) op de handgreep, om een modus te selecteren die geschikt is voor de vereiste reiniging. Een van de volgende pictogrammen verschijnt op het digitale display (afb. 8) overeenkomstig de geselecteerde modus.

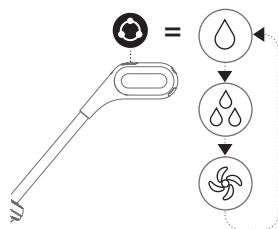

⊙ Standaardmodus: Voor normale of lichte verontreiniging. Er wordt minder water en zuigkracht gebruikt.

⊙ Power-modus: Voor grote ophopingen van vuil. Er wordt meer water en de volledige zuigkracht gebruikt.

⊙ Droge modus: Voor waterabsorptie. Aanbevolen voor het opzuigen van waterdruppels of gemorste vloeistoffen en om de hoeveelheid vocht op de vloer onder controle te houden. Er wordt geen water op de vloer gepompt. Er wordt enkel zuigkracht gebruikt.

i U kunt omschakelen tussen de verschillende modi met de modusselectieknop "⊙" op de handgreep.

i Bij bijzonder hardnekkige vlekken gebruikt u de Power-modus (⊙) en gaat u met het apparaat meermaals over het vuile gebied tot het schoon is.

i Als er plassen water worden gevormd op de vloer, gebruikt u de droge modus (⊙) om water op te zuigen.

i U bereikt optimale reinigingsresultaten door gelijkmatig voor- en achteruit te bewegen. U moet terug langs hetzelfde pad rijden waarop u vooruit reed.

4.4 Spraakmeldingen activeren/deactiveren en begrijpen

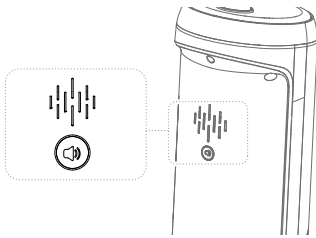

Om spraakmeldingen te deactiveren, drukt u ongeveer 2 seconden lang op de spraakbesturingsknop aan de achterkant van de hoofdeenheid. Het apparaat bevestigt dat spraakmeldingen gedeactiveerd zijn.

Om spraakmeldingen te activeren, drukt u ongeveer 2 seconden lang op de spraakbesturingsknop aan de achterkant van de hoofdeenheid. Het apparaat bevestigt dat spraakmeldingen geactiveerd zijn.

De volgende tabel geeft een overzicht van alle spraakmeldingen die het apparaat kan uitgeven (steeds in het Engels) met hun betekenis:

| Spraakmeldingen (steeds in het Engels) | Betekenis |
|--|---|
| Power off | Het apparaat wordt uitgeschakeld. |
| Standard mode | Het apparaat bevindt zich in standaardmodus. |
| Suction mode | Het apparaat bevindt zich in droge modus. |
| Turbo mode | Het apparaat bevindt zich in Power-modus. |
| Clean water shortage, please fill in fresh water. | De tank voor schoon water is leeg. Vul de tank. |
| Dirty water is full, please clean dirty water tank. | De vuilwatertank is vol. Maak deze leeg. |
| Low power, please charge. | De batterij is leeg. Laad het apparaat op. |
| Start charging, please fill in water to start self-cleaning. | Het opladen begint. Vul de tank voor schoon water en start de zelfreiniging. (i Deze melding wordt ongeacht het actuele vulpeil van de tank voor schoon water uitgegeven.) |
| Start charging | Het opladen begint. |
| Start self-cleaning | De zelfreiniging is gestart. |
| Low power, please charge to more than 10% to start self-cleaning. | Batterijniveau te laag. Laad het apparaat op tot meer dan 10 % en herstart de zelfreiniging. |
| Self-cleaning has been completed, to avoid odor, please clean the dirty water tank and air-dry the roller brush. | Zelfreiniging is voltooid. Om geurvorming te voorkomen, reinigt u de vuilwatertank en laat u de borstelrol en het filter aan de lucht drogen. |
| Please use after install dirty water tank. | De vuilwatertank is niet geïnstalleerd. Plaats deze of controleer of hij correct is geïnstalleerd. |

NL

| Spraakmeldingen (steeds in het Engels) | Betekenis |
|---|--|
| Roller brush is not installed, or the clean water tank is not installed well. | Controleer of de borstelrol en de tank voor schoon water correct zijn geïnstalleerd. |
| Please clean the roller brush. | Reinig de borstelrol. |
| Charging abnormal, please use the matching charger. | Fout tijdens het opladen. Controleer de oplader. |
| Battery abnormal | Fout gedetecteerd in de batterij. (Neem contact op met ons www.vileda.com/support) |
| Voice assist on | Spraakmeldingen aan. |
| Voice assist off | Spraakmeldingen uit. |
| Please put on charging base for self-cleaning. | Plaats het apparaat in het laadstation om de zelfreiniging te starten. |
| Self-cleaning finished | Zelfreiniging voltooid. |

4.5 De kleuren van de LED-ring begrijpen

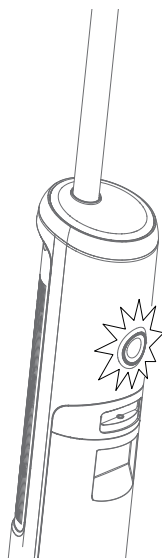

De LED-ring brandt in de volgende kleuren, die de volgende toestanden aangeven:

| Kleur | Toestand/betekenis |
|------------------|---|
| gemengde kleuren | normale feedback van het apparaat 3 seconden na het inschakelen |
| blauw | apparaat is in gebruik (geen storingen) |
| wit | zelfreiniging bezig |
| groen | bezig met opladen |
| geel | probleem met de vuilwatertank (vol of niet correct aangebracht) |
| rood | storing (aan de tank voor schoon water, de vuilwatertank, de borstelrol of de afdekking van de borstelrol, zie ook "8 Problemen oplossen" op pagina 80) |

5 Na elk gebruik



WAARSCHUWING!

Gevaar voor letsel door elektrische stroom!

Koppel de adapter steeds los van het laadstation wanneer u het laadstation schoonmaakt of er onderhoud aan uitvoert.

5.1 Zelfreiniging na het gebruik

i Het apparaat moet een zelfreiniging uitvoeren na elk gebruik.

Plaats het apparaat na elk gebruik terug in het op een contactdoos aangesloten laadstation. De stem zegt "Start charging, please fill in water to start self-cleaning". Dit gebeurt ongeacht het actuele waterpeil.

Maak de vuilwatertank leeg en plaats hem terug (afb. 11 tot afb. 13).

Vul indien nodig de tank voor schoon water (afb. 3 tot afb. 5).

Als het oplaadniveau van de batterij minder dan 10 % bedraagt, laadt u het apparaat op tot minstens 10 %.

Druk kort op de zelfreinigingsknop "⏻" (positie 2 in "Productoverzicht") bovenaan op de handgreep om de zelfreiniging te starten.

Ga nu door met hoofdstukken "5.2" tot "5.5".

i De zelfreinigingsfunctie kan alleen worden gebruikt wanneer het oplaadniveau van de batterij ≥ 10 % bedraagt. Als dit minder dan 10 % bedraagt, moet u de batterij eerst opladen zoals beschreven in "3 Opladen" op pagina 70.

i Het apparaat werkt het zelfreinigingsproces automatisch af.

i Het zelfreinigingsproces duurt ongeveer 60 seconden.

i Wanneer de zelfreiniging is voltooid, maakt u de vuilwatertank leeg en maakt u deze schoon.

i Voor optimale prestaties en om geurvorming te voorkomen, moet u na elk gebruik steeds de tanks, het filter en de borstelrol volledig schoonmaken en drogen, ook na zelfreiniging.

NL

5.2 De tank voor vuil water leegmaken en reinigen

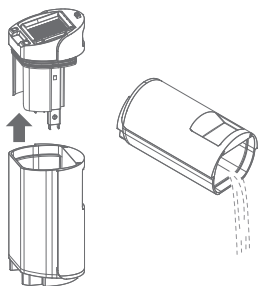

Schakel het apparaat uit met de AAN/UIT-knop "⏻".

Trek aan de rode handgreep van de vuilwatertank (positie 7 in "Productoverzicht") en verwijder de vuilwatertank uit het apparaat (afb. 17).

Trek de afdekking van de tank omhoog (zoals links weergegeven) en giet het afvalwater weg op een milieuvriendelijke manier.

Spoel de vuilwatertank grondig uit met schoon water en zet hem opzij om te drogen.

i U kunt het met het apparaat meegeleverde reinigingshulpmiddel gebruiken om grove verontreinigingen te verwijderen (afb. 17).

5.3 De tankafdekking en het filter reinigen

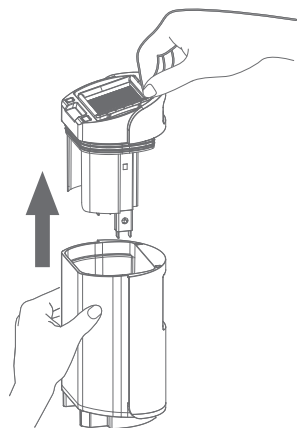

Verwijder de afdekking van de vuilwatertank (zoals weergegeven).

Verwijder het filter van de tankafdekking door het naar boven te trekken (zoals weergegeven).

i Vervang het filter om de 6 maanden of als het sterk verontreinigd is.

Maak het gaasrooster los van de lamellen door te draaien (afb. 16).

Spoel het gaasrooster en de lamel uit met warm water om vuil en grove deeltjes te verwijderen.

i Het filter kan worden gewassen (afb. 16) maar moet met de hand worden gewassen. Het is niet wasbaar in de wasmachine!

Reinig de tankafdekking met de hand (zonder filter) om vastzittend en grof vuil te verwijderen (afb. 15).

i Als de zone aan de binnenkant waar de tank voor vuil water zit vuil is, veeg deze dan schoon met een doek of spons.

i U kunt het met het apparaat meegeleverde reinigingshulpmiddel gebruiken om grove verontreinigingen te verwijderen (afb. 17).

Zet alle onderdelen opzij om te drogen vooraleer u ze terugplaatst (afb. 18).

5.4 De componenten van de vuilwatertank opnieuw in elkaar zetten

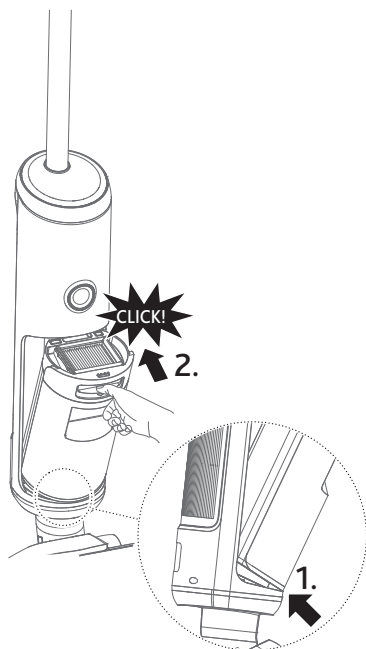

Zorg ervoor dat alle onderdelen droog zijn.

Draai het gaasrooster weer op de filterlamellen.

Plaats het filter terug in de tankafdekking (afb. 20).

i Zorg ervoor dat het gaasrooster naar onderen is gericht.

i De vuilwatertank kan alleen worden teruggeplaatst als het filter correct is aangebracht.

Plaats de tankafdekking stevig in de vuilwatertank (afb. 21).

i De vuilwatertank kan alleen worden teruggeplaatst als de tankafdekking volledig is aangebracht.

Plaats de gehermonteerde vuilwatertank als volgt terug op de hoofdeenheid: Zet de vuilwatertank er aan de onderkant in (zoals links weergegeven/1.), kantel hem en duw hem in het apparaat (zoals links weergegeven/2.).

Een "klik"-geluid geeft aan dat de tank correct is geïnstalleerd.

5.5 De sproeikop en de borstelrol reinigen

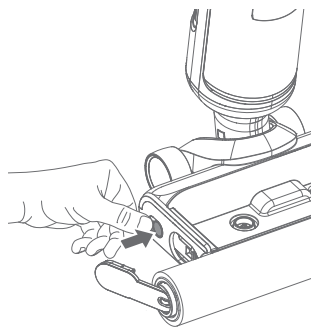

Schakel het apparaat uit met de AAN/UIT-knop "⏻".

Verwijder de tank voor schoon water zoals weergegeven in afb.

3.

Druk op de borstelvrijgaveknop (positie 14 in "Productoverzicht" en zoals links weergegeven). De handgreep van de borstel wordt uitgeklapt.

Trek de handgreep omhoog (positie 13 in "Productoverzicht") om de borstel te verwijderen.

Reinig de sproeikop met het met het apparaat meegeleverde reinigingshulpmiddel (positie 16 in "Productoverzicht") (afb. **19**).

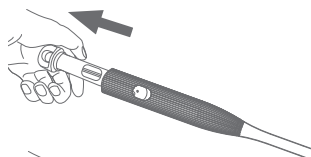

Haal het haarmes (positie 18 in "Productoverzicht") uit het reinigingshulpmiddel door de vrijgaveknop voor het haarmes (positie 17 in "Productoverzicht") te drukken en het eruit te trekken (zoals links weergegeven).

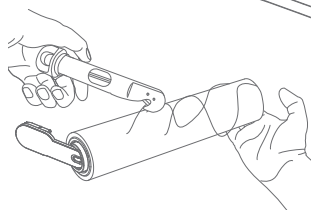

Gebruik het haarmes om vastzittende haren of vuil enz. te verwijderen (zoals links weergegeven).

Spoel de borstelrol met schoon water af of reinig deze grondig met de hand.

i De borstelrol is niet wasbaar in de wasmachine.

i Vervang de borstelrol om de 6 maanden of als deze sterk verontreinigd/beschadigd is.

Leg alle onderdelen opzij om te drogen vooraleer u ze terugplaatst.

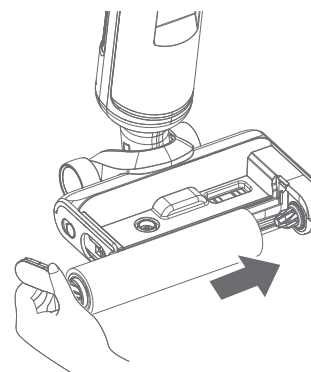

Plaats de borstelrol terug in zijn console wanneer deze volledig droog is (zoals links weergegeven). Plaats de borstelrol terug door de handgreep op zijn plaats te klikken. Een "klik"-geluid geeft aan dat de borstelrol correct is geïnstalleerd.

Plaats de tank voor schoon water terug zoals weergegeven in afb. **5**. Een "klik"-geluid aan beide kanten geeft aan dat de tank correct is geïnstalleerd.

6 Opslag



LET OP

Gevaar voor beschadiging door het niet leegmaken en reinigen van de tanks!

Zorg ervoor dat de tanks zijn leeggemaakt en gereinigd vóór het opslaan.

Zorg ervoor dat de borstelrol en het filter droog zijn vóór het opslaan.

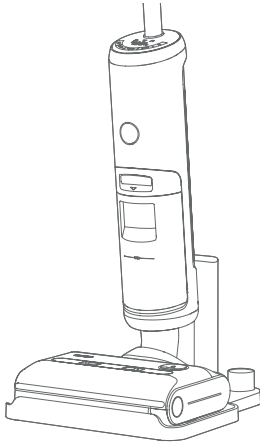

LET OP

Gevaar voor beschadiging door onjuiste opslag!

In het apparaat kunnen water en vocht achterblijven wanneer het niet wordt gebruikt.

Bewaar het apparaat altijd op een droge plaats.

Plaats het apparaat altijd op het laadstation, om schade aan gevoelige vloeren te voorkomen. Bewaar het apparaat niet op een niet verzegelde vloer.

Bewaar het apparaat niet in direct zonlicht.

Aanbevolen temperatuurbereik: 4 tot 40°C.

Bewaar het apparaat niet op een plaats waar gevaar voor bevroering bestaat. Bevroering veroorzaakt schade aan componenten en maakt de garantie ongeldig.

NL

7 Demontage

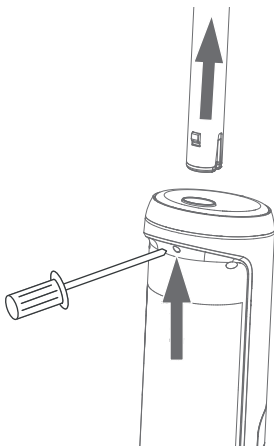

Als het product moet worden verzonden, demonteert u eerst de handgreep:

Maak de veer los met een gereedschap (bijv. een schroevendraaier) zoals weergegeven en trek dan de handgreep met kracht omhoog.

8 Problemen oplossen

| Probleem | Mogelijke oorzaak | Mogelijke oplossing |
|---|--|---|
| Apparaat werkt niet | De batterij is niet voldoende opgeladen | Laat het apparaat opladen op het laadstation zoals beschreven in "3 Opladen" op pagina 70. |
| | Sproeikop of borstelrol is verstopt | Verwijder verstoppingen en/of reinig de borstelrol zoals beschreven in "5.5 De sproeikop en de borstelrol reinigen" op pagina 78. |
| | Vuilwatertank is vol of is niet correct teruggeplaatst na het leegmaken/reinigen | Maak de vuilwatertank leeg en plaats hem correct terug zoals beschreven in "5.4 De componenten van de vuilwatertank opnieuw in elkaar zetten" op pagina 77. Een klikgeluid geeft aan dat de tank correct is geïnstalleerd ("⚠" mag niet branden). |
| | Handgreep niet geplaatst | Controleer de installatie van de handgreep en/of installeer deze opnieuw zoals beschreven in "2 Montage" op pagina 70. |
| Apparaat wordt niet opgeladen | Batterijtemperatuur is te hoog | Wacht maximaal een uur. Het apparaat zou weer moeten opladen. |
| | Laadbasis of de adapter ervan is niet correct aangesloten | Zorg ervoor dat alles correct wordt aangesloten. |
| Verlies van zuigkracht | Vuilwatertank is vol en moet worden leeggemaakt | Maak de vuilwatertank leeg zoals beschreven in "5.2 De tank voor vuil water leegmaken en reinigen" op pagina 76. |
| | Vacuümkanaal in de sproeikop is verstopt door vuil | Reinig de sproeikop zoals beschreven in "5.5 De sproeikop en de borstelrol reinigen" op pagina 78. |
| | Filter verstopt door vuil | Reinig het filter zoals beschreven in "5.3 De tankafdekking en het filter reinigen" op pagina 76. Als het filter na de reiniging nog steeds verstopt is of beschadigd is, vervang dan het filter, zie "9 Accessoires en reserveonderdelen" op pagina 82. |
| Abnormaal geluid terwijl de motor draait | Vacuümkanaal in de sproeikop is verstopt door vuil | Reinig de sproeikop zoals beschreven in "5.5 De sproeikop en de borstelrol reinigen" op pagina 78. |
| Er blijven plassen water achter op de vloer tijdens het gebruik | Ongeschikte reinigingsmodus geselecteerd | Selecteer de droge modus zoals beschreven in "4.3 Reinigingsmodi selecteren" op pagina 72. |
| | Het rubberen element is versleten | Vervang het rubberen element door een nieuw. Neem contact op met onze klantenservice op www.vileda.com/support |

| Probleem | Mogelijke oorzaak | Mogelijke oplossing |
|---|---|--|
| Er wordt te weinig of geen water gesproeid | De tank voor schoon water is mogelijk leeg | Vul de tank voor schoon water zoals beschreven in "4.1 De tank voor schoon water bijvullen" op pagina 71. |
| | Tank voor schoon water niet correct teruggeplaatst | Plaats de tank voor schoon water correct terug zoals beschreven in "4.1 De tank voor schoon water bijvullen" op pagina 71. |
| | Het interne systeem is mogelijk verstopt door vuil | Reinig de sproeikop zoals beschreven in "5.5 De sproeikop en de borstelrol reinigen" op pagina 78. |
| | De sproeipunten op de sproeikop zijn mogelijk verstopt door vuil of kalkaanslag | Reinig de sproeikop zoals beschreven in "5.5 De sproeikop en de borstelrol reinigen" op pagina 78. Als het probleem zich blijft voordoen, bevelen wij u aan om gedestilleerd water te gebruiken of ontkalker toe te voegen aan de reinigungsoplossing. |
| De borstelrol draait niet | De borstelrol zit vast | Verwijder blokkades zoals beschreven in "5.5 De sproeikop en de borstelrol reinigen" op pagina 78. |
| | Tank voor schoon water niet correct teruggeplaatst | Plaats de tank voor schoon water correct terug zoals beschreven in "4.1 De tank voor schoon water bijvullen" op pagina 71. |
| | Borstelrol is niet correct geïnstalleerd na het reinigen/vervangen | Plaats de borstelrol correct terug zoals beschreven in "5.5 De sproeikop en de borstelrol reinigen" op pagina 78. |
| Er wordt water gemorst op de vloer tijdens de zelfreiniging | De vuilwatertank werd niet leeggemaakt voor het uitvoeren van de zelfreiniging | Maak de vuilwatertank leeg en reinig hem zoals beschreven in "5.2 De tank voor vuil water leegmaken en reinigen" op pagina 76. |
| Zelfreiniging werkt niet | Batterij is bijna leeg (onder 10 %) | Laad de batterij op zoals beschreven in "3 Opladen" op pagina 70. |
| | Borstelrol zit vast | Reinig de borstelrol en plaats hem correct terug zoals beschreven in "5.5 De sproeikop en de borstelrol reinigen" op pagina 78. |
| | Vacuümkanaal in de sproeikop is verstopt door vuil | Reinig de sproeikop zoals beschreven in "5.5 De sproeikop en de borstelrol reinigen" op pagina 78. |
| Er worden geen spraakmeldingen uitgegeven | Spraakmeldingen zijn uitgeschakeld | Schakel spraakmeldingen in zoals beschreven in "4.4 Spraakmeldingen activeren/deactiveren en begrijpen" op pagina 73. |
| De spraakmelding "Battery abnormal" wordt uitgegeven. | Fout gedetecteerd in de batterij | Neem contact op met ons via www.vileda.com/support |

NL

| Probleem | Mogelijke oorzaak | Mogelijke oplossing |
|--------------------------------|--|---|
| Er lekt water uit het apparaat | Er werd een schuimend schoonmaakmiddel gebruikt | Gebruik niet-schuimend schoonmaakmiddel. |
| | Vuilwatertank is vol en moet worden leegge- maakt | Maak de vuilwatertank leeg zoals beschreven in "5.2 De tank voor vuil water leegmaken en reinigen" op pagina 76. |
| | Vuilwatertank niet correct teruggeplaatst | Plaats de vuilwatertank terug zoals beschreven in "5.4 De componenten van de vuilwatertank opnieuw in elkaar zetten" op pagina 77. |
| | Tank voor schoon water niet correct teruggeplaatst | Plaats de tank voor schoon water terug zoals beschreven in "4.1 De tank voor schoon water bijvullen" op pagina 71. |
| "⚠" wordt weergegeven | Er wordt normaal gesproken een spraakmelding met advies uitgegeven | Een spraakmelding beveelt een actie aan: Ga te werk zoals aanbevolen door de spraakmelding, zie "4.4 Spraakmeldingen activeren/deactiveren en begrijpen" op pagina 73. |
| | | Geen spraakmelding: Schakel spraakmeldingen in zoals beschreven in "4.4 Spraakmeldingen activeren/deactiveren en begrijpen" op pagina 73. |

i Als de bovenvermelde maatregelen voor probleemoplossing niet helpen, bezoek dan onze website www.vileda.com/support voor meer advies.

9 Accessoires en reserveonderdelen



WAARSCHUWING

Gevaar voor letsel door gebruik van onjuiste accessoires of reserveonderdelen!

Het gebruik van onjuiste of defecte accessoires of reserveonderdelen kan een risico vormen en schade, storingen of een volledige uitval van het apparaat veroorzaken.

Gebruik uitsluitend door de fabrikant goedgekeurde accessoires en reserveonderdelen.

i Vervang het filter en de borstelrol regelmatig (om de 6 maanden of als deze sterk verontreinigd zijn). Bestel accessoires bij geautoriseerde dealers of direct bij de fabrikant (www.vileda.com).

i Voor andere reserveonderdelen neemt u contact op met onze klantenservicecentra (zie pagina 1).

i Als niet-goedgekeurde reserveonderdelen worden gebruikt, wordt de garantie van de fabrikant ongeldig.

10 Technische gegevens

| Adapter | |
|---|------------------|
| Model | CZH024310080EUWQ |
| Ingangsspanning | 100 – 240 V |
| AC-ingangsfrequentie | 50/60 Hz |
| Uitgangsspanning (onbelast) | 31 – 32,5 V DC |
| Uitgangsstroom | 750 – 900 mA |
| Uitgangsvermogen | 24,8 W |
| Gemiddelde actieve efficiëntie | 86,32 % |
| Gemiddelde efficiëntie bij 25 % belasting | 85 % |
| Stroomverbruik onbelast | ≤ 0,1 W |
| IP-code | IP20 |
| Beschermingsgraad | II (geïsoleerd) |
| Prestatiewaarden | |
| Bedrijfsduur (volledig opgeladen) | ≤ 30 min |
| Omwentelingen van de rol per minuut | 550 ±10% tpm |
| Vulhoeveelheid | |
| Tank voor schoon water | 450 ml |
| Vuilwatertank | 500 ml |
| Afmetingen | |
| Gewicht (zonder water) | 3,8 kg |
| Lengte | 28,5 cm |
| Breedte | 27,5 cm |
| Hoogte | 110,5 cm |
| Emissies | |
| Geluid | ≤78 db |

NL

1 Informacje ogólne

Dziękujemy za zakup nowego urządzenia Vileda PureClean S5.

Przed pierwszym użyciem urządzenia należy przeczytać niniejszą instrukcję obsługi oraz dołączoną do niej instrukcję bezpieczeństwa.

Nieprzestrzeganie zaleceń zawartych w instrukcji obsługi i instrukcji bezpieczeństwa może spowodować obrażenia ciała lub uszkodzenie urządzenia.

Obydwie instrukcje należy przechowywać w bezpiecznym miejscu, aby móc później z nich skorzystać, oraz dołączyć je do urządzenia w przypadku przekazania go innej osobie.

Instrukcja bezpieczeństwa i instrukcja obsługi są dostępne również na stronie:

www.vileda.com

Symbole użyte w niniejszej instrukcji



Ostrzeżenie o zagrożeniu dla zdrowia, opisujące możliwe ryzyko obrażeń.



Ostrzeżenie o możliwych zagrożeniach dla urządzenia lub innych przedmiotów.

i Przydatne porady i informacje.

Części na przeglądzie produktu

- | | |
|---|--|
| 1 Uchwyt | 14 Odblokowywanie szczotki obrotowej |
| 2 Przycisk samooczyszczania | 15 Przycisk komunikatów głosowych |
| 3 Przycisk wyboru trybu | 16 Narzędzie do czyszczenia z wbudowanym nożem do przecinania włosów |
| 4 Przycisk włączania/wyłączania | 17 Odblokowywanie noża do przecinania włosów |
| 5 Cyfrowy wyświetlacz, patrz rys. 8 | 18 Pokrywka z nożem do przecinania włosów |
| 6 Wielokolorowy pierścień LED, patrz również sekcja „4.5” | 19 Zapasowy filtr* |
| 7 Odblokowywanie zbiornika na brudną wodę | 20 Zapasowa szczotka obrotowa* |
| 8 Zbiornik na brudną wodę | 21 Zasilacz (z informacją o typie) |
| 9 Zbiornik na czystą wodę | 22 Wtyczka sieciowa |
| 10 Pokrywka do napełniania zbiornika na czystą wodę | 23 Przewód zasilający |
| 11 Szczotka obrotowa | 24 Wtyk zasilacza |
| 12 Przyciski do odblokowywania zbiornika na czystą wodę | 25 Podstawa ładująca |
| 13 Uchwyt szczotki obrotowej | 26 Miejsce na szczotkę do czyszczenia |
| | 27 Styki do ładowania |
| | 28 Miejsce na szczotkę obrotową |

*Elementy dotychczas opcjonalnie z niektórymi modelami

Spis treści

| | |
|--------------------------------------|-----------|
| Przeгляд produktu | 3 |
| Skrócona instrukcja obsługi | 4 |
| 1 Informacje ogólne | 84 |
| 2 Montaż | 85 |
| 3 Ładowanie | 85 |
| 4 Użytkowanie | 86 |
| 5 Po każdym użyciu | 90 |
| 6 Przechowywanie | 94 |
| 7 Demontaż | 94 |
| 8 Rozwiązywanie problemów | 95 |
| 9 Akcesoria i części zamienne | 97 |
| 10 Dane techniczne | 98 |

2 Montaż

Wyjąć wszystkie części z opakowania (patrz „Przegląd produktu” na stronie 3).

Usunąć folię ochronną i kartonowe opakowanie.

Umieścić trzpień uchwyty w górnej części obudowy urządzenia.

Po prawidłowym zablokowaniu uchwyty słyszalne będzie kliknięcie (rys. 1).

i Uchwyt można odłączyć od jednostki głównej, umieszczając odpowiednie narzędzie (np. śrubokręt) w otworze z tyłu jednostki i jednocześnie mocno ciągnąc uchwyt do góry (jak pokazano w sekcji „7 Demontaż” na stronie 94).

3 Ładowanie



OSTRZEŻENIE!

Ryzyko obrażeń spowodowanych przez prąd elektryczny!

Urządzenie należy ładować wyłącznie za pomocą dołączonego zasilacza (model CZH024310080EUWQ).

Umieścić podstawę ładującą na poziomej powierzchni.

Podłączyć zasilacz do podstawy ładującej i do gniazdka (rys. 2).

Umieścić jednostkę główną na podstawie ładującej (rys. 2).

Wyemitowany zostanie komunikat głosowy „Start charging”, informujący o rozpoczęciu ładowania.

i Całkowicie naładować urządzenie (do 100%) przed jego pierwszym użyciem.

Ładowanie jest zakończone, gdy na wyświetlaczu pojawi się wskazanie 100% (rys. 2).

i Przy pustym akumulatorze ładowanie trwa ok. 3 godzin.

i Gdy urządzenie jest całkowicie naładowane, po 1 minucie bezczynności przechodzi ono w stan uśpienia.

i Po dłuższym okresie ciągłej pracy ładowanie rozpoczyna się dopiero po ostygnięciu urządzenia. Ma to na celu wydłużenie trwałości akumulatora. Czas wymagany do ostygnięcia wynosi około 1 godziny.

i Akumulator należy ładować co najmniej raz na 3 miesiące, aby uniknąć jego głębokiego rozładowania.

PL

4 Użytkowanie

4.1 Napełniania zbiornika na czystą wodę



UWAGA

Ryzyko uszkodzenia wskutek nieprawidłowego napełnienia zbiornika na wodę!

Nie wlewać gorącej ani wrzącej wody do zbiornika na czystą wodę.

Używać tylko zimnej lub ciepłej wody (o maksymalnej temperaturze 40°C).

Nie używać pianiących się lub zawierających olej detergentów. Zalecamy stosowanie detergentu nadającego się do elektrycznych narzędzi do mycia podłóg (np. robotów sprzątających lub myjek do podłóg). Nie używać zbyt dużej ilości detergentu. Dodawać maksymalnie 3-4 krople detergentu. Należy zapoznać się również z instrukcjami producenta detergentu dotyczącymi jego prawidłowego dozowania. Nie przepętniać zbiornika.

i Aby sprawdzić, czy detergent się pieni, należy potrząsnąć butelką i obserwować, czy tworzy się piana.

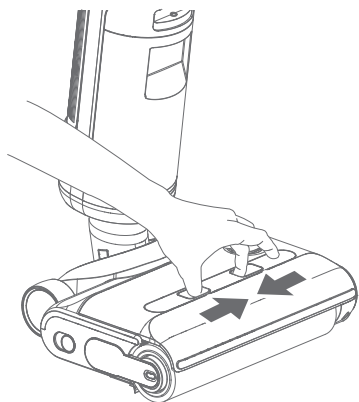

Odblokować zbiornik na czystą wodę, jak pokazano na rysunku (strzałka).

Otworzyć pokrywkę zbiornika na czystą wodę (rys. 4).

Napełnić zbiornik na czystą wodę zimną lub ciepłą wodą z kranu (maksymalnie 40°C).

i Opcjonalnie dodać do zbiornika na wodę kilka kropeł (1 do 4) niepianiącego się i niezawierającego oleju detergentu. Zalecamy stosowanie dowolnego detergentu nadającego się do elektrycznych narzędzi do mycia podłóg (np. robotów sprzątających lub myjek do podłóg).

Zamknąć pokrywkę zbiornika na czystą wodę.

Z powrotem stabilnie umieścić zbiornik na czystą wodę w jego wsporniku (jak pokazano po lewej stronie). O prawidłowym zamontowaniu informuje kliknięcie **po obydwu stronach zbiornika na czystą wodę**.

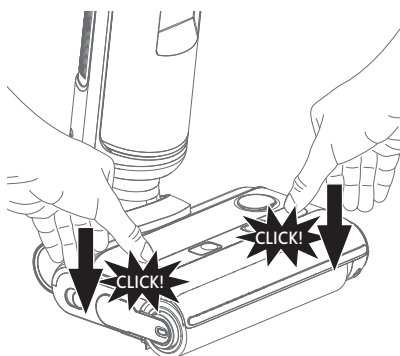

i W przypadku wysokiej twardości wody w kranie w danej lokalizacji zaleca się dodawanie odkamieniacza do zbiornika na wodę, aby uniknąć osadzania się kamienia w urządzeniu. Należy przestrzegać informacji na temat prawidłowego dozowania odkamieniacza dostarczonych przez jego producenta.

4.2 Włączanie

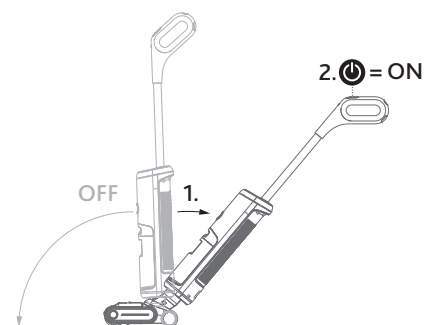

i Nie podnosić, nie kłaść ani nie przechylać urządzenia na boki w trakcie jego pracy, ponieważ mogłoby to spowodować wpływanie wody do silnika.

Odchylić korpus urządzenia, delikatnie kładąc stopę na ssawce i przechylając uchwyt do tyłu (jak pokazano po lewej stronie/1.).

Na krótko nacisnąć przycisk włączania/wyłączania (2., „”) na uchwycie, aby włączyć urządzenie.

i Podczas pracy jednostka główna przerywa działanie, gdy korpus ustawiony jest pionowo.

i Nie przechylać urządzenia pod kątem przekraczającym 125°, ponieważ może powodować to wyciekanie z niego wody.

4.3 Wybieranie trybów czyszczenia

i Urządzenie należy stosować wyłącznie do czyszczenia odpornych na wilgoć podłóg twardej (np. podłóg kamiennych, płytek i zabezpieczonych przed wilgocią podłóg drewnianych, takich jak zaimpregnowany parkiet czy panele podłogowe), które są odporne na działanie wilgoci pochodzącej z urządzenia. Nie należy używać go do podłóg, które nie są zabezpieczone przed wilgocią.

Nacisnąć na uchwycie przycisk wyboru trybu „” (pokazany po lewej stronie), w celu wybrania trybu czyszczenia najlepiej dostosowanego do potrzeb. Na cyfrowym wyświetlaczu pojawi się jedna z poniższych ikon (rys. 8), zależnie od wybranego trybu.

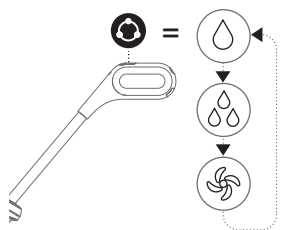



 Tryb standardowy: Do normalnych i lekkich zabrudzeń. Stosowane są mniejsze ilości wody i niższa moc ssania.

 Tryb intensywny: Do dużych ilości nagromadzonych zanieczyszczeń. Stosowane są większe ilości wody i pełna moc ssania.

 Tryb suszenia: Do pochłaniania wody. Zalecany do odsysania kropli wody i rozlanych cieczy oraz do kontrolowania poziomu wilgotności podłogi. W trybie tym na podłogę nie jest pompowana woda. Wykorzystywana jest wyłącznie funkcja ssania.

i Pomiędzy trybami można przełączać za pomocą przycisku wyboru trybu „” na uchwycie.

i W przypadku szczególnie uporczywych zanieczyszczeń zastosować tryb intensywny () i wielokrotnie przesunąć urządzenie nad zanieczyszczonym obszarem, aż do jego wyczyszczenia.

i Jeżeli na podłodze tworzą się kałuże wody, użyć trybu suszenia () do jej odessania.

i Optymalne wyniki czyszczenia można uzyskać, równomiernie przesuwając urządzenie do przodu i do tyłu. Urządzenie należy cofać po tym samym torze, po którym zostało ono uprzednio przesunięte do przodu.

4.4 Włączanie/wyłączanie komunikatów oraz ich znaczenie

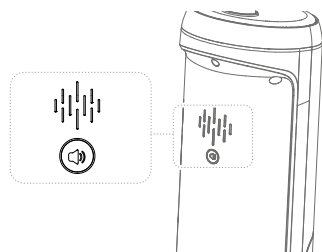

Aby wyłączyć komunikaty głosowe, przez 2 sekundy przytrzymać przycisk komunikatów głosowych z tyłu jednostki głównej. Urządzenie potwierdzi wyłączenie komunikatów głosowych.

Aby włączyć komunikaty głosowe, przez 2 sekundy przytrzymać przycisk komunikatów głosowych z tyłu jednostki głównej. Urządzenie potwierdzi włączenie komunikatów głosowych.

W poniższej tabeli wyszczególniono wszystkie komunikaty głosowe emitowane przez urządzenie (zawsze po angielsku) oraz objaśniono ich znaczenie:

| Komunikaty głosowe (zawsze po angielsku) | Znaczenie |
|--|---|
| Power off | Urządzenie wyłącza się. |
| Standard mode | Urządzenie jest w trybie standardowym. |
| Suction mode | Urządzenie jest w trybie suszenia. |
| Turbo mode | Urządzenie jest w trybie intensywnym. |
| Clean water shortage, please fill in fresh water. | Zbiornik na czystą wodę jest pusty. Należy go napęłnić. |
| Dirty water is full, please clean dirty water tank. | Zbiornik na brudną wodę jest pełen. Należy go opróżnić. |
| Low power, please charge. | Akumulator jest rozładowany. Należy naładować urządzenie. |
| Start charging, please fill in water to start self-cleaning. | Rozpocznij ładowanie. Napęłnij zbiornik na czystą wodę i zacznij samoczyszczenie. (i Ten komunikat jest emitowany niezależnie od aktualnego poziomu napęłnienia zbiornika na czystą wodę). |
| Start charging | Rozpocznij ładowanie. |
| Start self-cleaning | Rozpocznij samoczyszczenie. |
| Low power, please charge to more than 10% to start self-cleaning. | Zbyt niski poziom naładowania akumulatora. Należy naładować urządzenie do poziomu ponad 10% aby rozpocząć samoczyszczenie. |
| Self-cleaning has been completed, to avoid odor, please clean the dirty water tank and air-dry the roller brush. | Samoczyszczenie zostało zakończone. Aby zapobiec powstawaniu nieprzyjemnych zapachów, należy wyczyścić zbiornik na brudną wodę i pozostawić szczotkę obrotową oraz filtr do wyschnięcia. |

| Komunikaty głosowe (zawsze po angielsku) | Znaczenie |
|---|---|
| Please use after install dirty water tank. | Zbiornik na brudną wodę nie jest umieszczony. Należy go umieścić lub sprawdzić, czy został on prawidłowo umieszczony. |
| Roller brush is not installed, or the clean water tank is not installed well. | Należy sprawdzić czy szczotka obrotowa oraz zbiornik na czystą wodę zostały prawidłowo umieszczone. |
| Please clean the roller brush. | Należy wyczyścić szczotkę obrotową. |
| Charging abnormal, please use the matching charger. | Błąd podczas ładowania. Sprawdź czy używasz ładowarki z zestawu. |
| Battery abnormal | Wykryto błąd akumulatora. (Prosimy skontaktować się z nami pod adresem www.vileda.com/support). |
| Voice assist on | Komunikaty głosowe włączone. |
| Voice assist off | Komunikaty głosowe wyłączone. |
| Please put on charging base for self-cleaning. | Należy umieścić urządzenie w podstawie ładującej, aby rozpocząć samoczyszczenie. |
| Self-cleaning finished | Samoczyszczenie zakończone. |

4.5 Znaczenie kolorów pierścienia LED

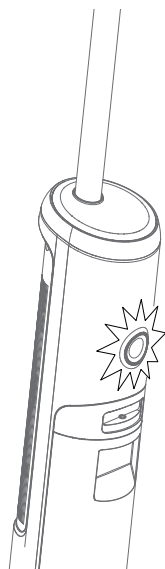

Pierścień LED świeci się na wymienione poniżej kolory, oznaczające następujące stany:

| Kolor | Stan/znaczenie |
|--------------|---|
| Różne kolory | Normalny sygnał generowany przez urządzenie 3 sekundy po jego włączeniu |
| Niebieski | Urządzenie pracuje (brak usterek) |
| Biały | Trwa samoczyszczenie |
| Zielony | Ładowanie |
| Żółty | Usterka zbiornika na brudną wodę (pełen lub nieprawidłowo umieszczony zbiornik) |
| Czerwony | Usterka (zbiornika na czystą wodę, zbiornika na brudną wodę, szczotki obrotowej lub osłony szczotki obrotowej, patrz również „8 Rozwiązywanie problemów” na stronie 95) |

PL

5 Po każdym użyciu



OSTRZEŻENIE!

Ryzyko obrażeń spowodowanych przez prąd elektryczny!

Zawsze odłączać zasilacz od podstawy ładującej przed przystąpieniem do jej czyszczenia lub konserwacji.

5.1 Samoczyszczenie po zakończeniu używania

i Po każdym użyciu urządzenia należy przeprowadzić samoczyszczenie.

Po każdym użyciu umieszczać urządzenie w podłączonej do zasilania podstawie ładującej. Wyemitowany zostanie wówczas komunikat głosowy „Start charging, please fill in water to start self-cleaning” (rozpocznij ładowania, napełnij wodą, aby rozpocząć samoczyszczenie). Jest on emitowany niezależnie od rzeczywistego poziomu wody.

Opróżnić i z powrotem umieścić zbiornik na brudną wodę (rys. 11 do rys. 13).

W razie potrzeby napełnić zbiornik na czystą wodę (rys. 3 do rys. 5).

Jeżeli poziom naładowania akumulatora jest niższy niż 10%, pozostawić urządzenie do naładowania do poziomu co najmniej 10%.

Na krótko nacisnąć przycisk samoczyszczenia „” (pozycja 2 na „przeglądzie produktu”) na górze uchwytu, aby uruchomić samoczyszczenie.

Następnie postępować zgodnie z opisem w sekcjach „5.2” do „5.5”.

i Z funkcji samoczyszczenia można korzystać wyłącznie, gdy poziom naładowania akumulatora wynosi $\geq 10\%$. Jeżeli jest on niższy niż 10%, należy najpierw naładować akumulator w sposób opisany w sekcji „3 Ładowanie” na stronie 85.

i Urządzenie automatycznie wykonuje samoczyszczenie.

i Samoczyszczenie trwa ok. 60 sekund.

i Po zakończeniu samoczyszczenia opróżnij i wyczyść zbiornik na brudną wodę.

i W celu zapewnienia optymalnego działania i uniknięcia powstawania nieprzyjemnych zapachów, po każdym użyciu urządzenia należy wyczyścić zbiorniki, filtr i szczotkę obrotową oraz pozostawić je do całkowitego wyschnięcia – nawet po samoczyszczeniu.

5.2 Opróżnianie i czyszczenie zbiornika na brudną wodę

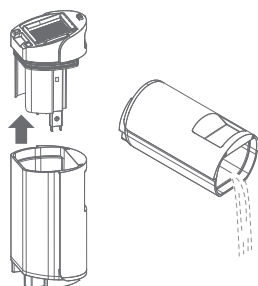

Wyłączyć urządzenie za pomocą przycisku włączania/wyłączania „”.

Pociągnij za czerwony uchwyt zbiornika na brudną wodę (pozycja 7 na „przeglądzie produktu”) i wyjmij go z urządzenia (rys. **11**).

Pociągnij pokrywę zbiornika do góry (jak pokazano po lewej stronie) i w przyjazny dla środowiska sposób usuń brudną wodę.

Dokładnie wypłukaj zbiornik na brudną wodę czystą wodą i pozostaw go do wyschnięcia.

i W celu usunięcia większych zanieczyszczeń można posłużyć się narzędziem do czyszczenia dostarczonym wraz z urządzeniem (rys. **17**).

5.3 Czyszczenie pokrywy zbiornika i filtra

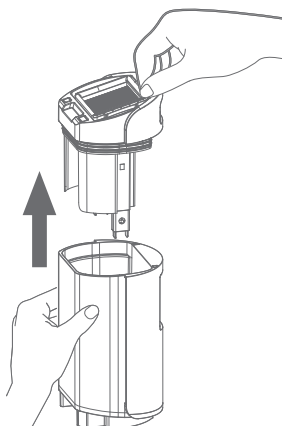

Zdejmij pokrywę zbiornika na brudną wodę (jak pokazano na rysunku).

Wyjmij filtr z pokrywy zbiornika, ciągnąc go do góry (jak pokazano na rysunku).

i Filtr należy wymieniać co 6 miesięcy lub w przypadku jego silnego zanieczyszczenia.

Odchyl siatkę od lamelk (rys. **16**).

Dokładnie wypłukaj siatkę i lamelki ciepłą wodą w celu usunięcia zanieczyszczeń i większych cząstek.

i Filtr można myć (rys. **16**), ale wyłącznie ręcznie. Nie nadaje się on do mycia w zmywarce!

Ręcznie umyj pokrywę zbiornika (bez filtra) w celu usunięcia zanieczyszczeń i większych cząstek (rys. **15**).

i Jeśli wewnętrzny obszar urządzenia, w którym umieszcza się zbiornik na brudną wodę, jest zabrudzony, przetrzyj go szmatką lub gąbką.

i W celu usunięcia większych zanieczyszczeń można posłużyć się narzędziem do czyszczenia dostarczonym wraz z urządzeniem (rys. **17**).

Przed ponownym montażem pozostaw wszystkie części do wyschnięcia (rys. **18**).

PL

5.4 Składanie elementów zbiornika na brudną wodę

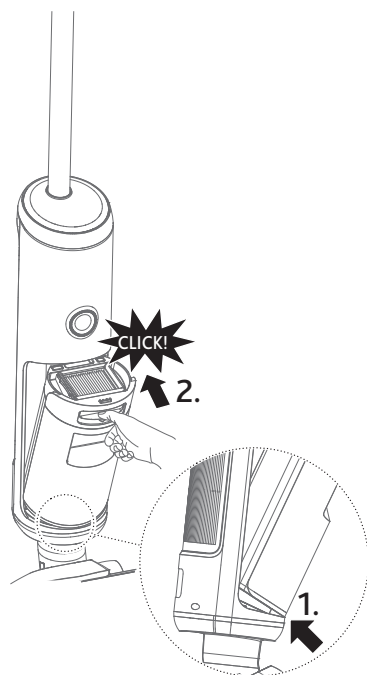

Upewnij się, że wszystkie części są suche.

Z powrotem nałóż siatkę na lamelki filtra.

Z powrotem umieść filtr w pokrywie zbiornika (rys. 20).

i Upewnij się, że siatka jest skierowana w dół.

i Ponowne umieszczenie zbiornika na brudną wodę możliwe jest wyłącznie, jeżeli filtr został prawidłowo włożony.

Mocno nałóż pokrywę zbiornika na zbiornik na brudną wodę (rys. 21).

i Ponowne umieszczenie zbiornika na brudną wodę możliwe jest wyłącznie, jeżeli pokrywa zbiornika została całkowicie nałożona.

W następujący sposób ponownie umieść zmontowany z powrotem zbiornik na brudną wodę w jednostce głównej: Umieść zbiornik na brudną wodę, zaczynając od dolnej strony (jak pokazano po lewej stronie/1.), przechyl go i wciśnij w urządzenie (jak pokazano po lewej stronie/2.).

O prawidłowym umieszczeniu informuje słyszalne kliknięcie.

5.5 Czyszczenie ssawki i szczotki obrotowej

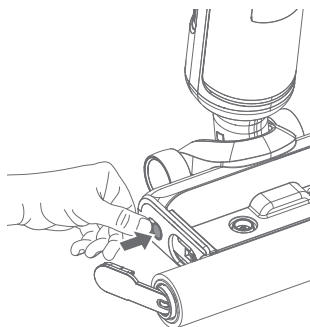

Wyłącz urządzenie za pomocą przycisku włączania/wyłączania „”.

Wymij zbiornik na czystą wodę, jak pokazano na rys. **3**.

Naciśnij przycisk odblokowywania szczotki (pozycja 14 na „przełęczu produktu” i jak pokazano na rysunku po lewej). Wysunie się uchwyt mocujący szczotkę.

Pociągnij uchwyt (pozycja 13 na „przełęczu produktu”) do góry, aby wyjąć szczotkę.

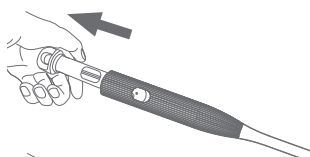

Wyczyść ssawkę za pomocą narzędzia do czyszczenia (pozycja 16 na „przełęczu produktu”) dostarczonego wraz z urządzeniem (rys. **19**).

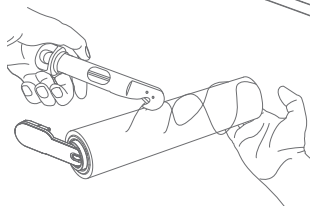

Wysuń nóż do przycinania włosów (pozycja 18 na „przełęczu produktu”) z narzędzia do czyszczenia. W tym celu naciśnij przycisk do odblokowywania noża do przycinania włosów (pozycja 17 na „przełęczu produktu”) i wyciągnąć nóż (jak pokazano na rysunku po lewej).

Usuń owinięte włosy i inne zanieczyszczenia za pomocą noża do przycinania włosów (jak pokazano na rysunku po lewej).

Oplucz szczotkę obrotową czystą wodą lub dokładnie ręcznie ją wyczyść.

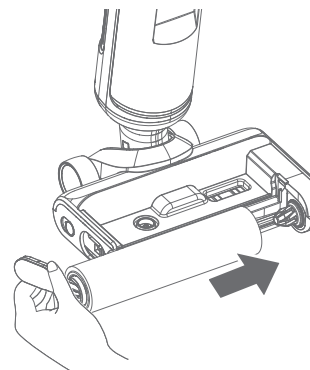

i Szczotki obrotowej nie można myć w zmywarce.

i Szczotkę obrotową należy wymieniać co 6 miesięcy lub w przypadku jej silnego zanieczyszczenia / uszkodzenia.

Przed ponownym montażem pozostaw wszystkie części do wyschnięcia.

Po całkowitym wyschnięciu z powrotem umieść szczotkę obrotową w jej wsporniku (jak pokazano po lewej stronie).

Z powrotem umieść szczotkę obrotową, wciskając jej uchwyt w gniazdo uchwyty.

O prawidłowym umieszczeniu informuje słyszalne kliknięcie.

Z powrotem umieść zbiornik na czystą wodę, jak pokazano na rys. **5**. O prawidłowym umieszczeniu informuje **słyszalne kliknięcie po obydwu stronach**.

PL

6 Przechowywanie

! UWAGA

Ryzyko uszkodzenia spowodowanego nieopróżnieniem i niewyczyszczeniem.

Przed odstawieniem urządzenia do przechowywania upewnij się, że zbiorniki zostały opróżnione i wyczyszczone.

Przed odstawieniem urządzenia do przechowywania upewnij się, że szczotka obrotowa i filtr wyschły.

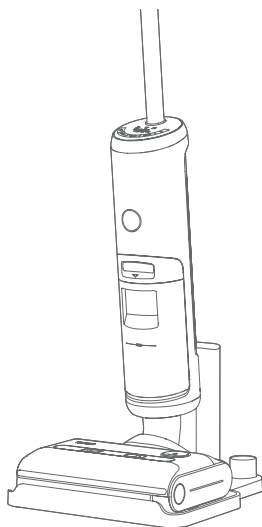

! UWAGA

Ryzyko uszkodzenia spowodowanego nieprawidłowym przechowywaniem!

Urządzenie może zatrzymywać wodę i wilgoć, gdy nie jest używane.

Zawsze przechowuj urządzenie w suchym miejscu.

Zawsze przechowuj urządzenie na podstawie ładującej, aby uniknąć uszkodzenia delikatnych podłóg. Nie przechowuj urządzenia na podłodze, która nie jest zabezpieczona przed wilgocią.

Nie przechowuj urządzenia w miejscu, w którym byłoby ono narażone na bezpośrednie promieniowanie słoneczne.

Zalecany zakres temperatur: 4 do 40°C.

Nie przechowuj urządzenia w miejscach, w których mogłoby ono zamarznąć. Zamarznięcie powoduje uszkodzenie elementów i unieważnienie gwarancji.

7 Demontaż

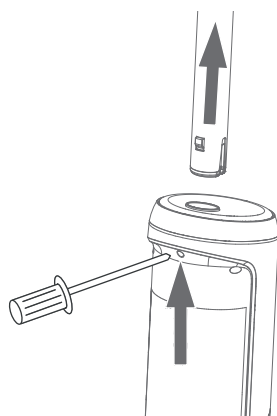

W razie konieczności wysyłki produktu należy najpierw zdemontować uchwyt:

Odblokować sprężynę za pomocą odpowiedniego narzędzia (np. śrubokrętu), jak pokazano na rysunku, a następnie mocno pociągnąć uchwyt do góry.

8 Rozwiązywanie problemów

| Problem | Możliwa przyczyna | Możliwe rozwiązanie |
|--|---|--|
| Urządzenie nie działa. | Poziom naładowania akumulatora jest niewystarczający. | Pozostawić urządzenie do naładowania w podstawie ładującej, jak opisano w sekcji „3 Ładowanie” na stronie 85. |
| | Ssawka lub szczotka obrotowa są zatkane. | Usunąć niedrożności i/lub wyczyścić szczotkę obrotową w sposób opisany w sekcji „5.5 Czyszczenie ssawki i szczotki obrotowej” na stronie 93. |
| | Zbiornik na brudną wodę jest pełen lub nie został prawidłowo z powrotem umieszczony po opróżnieniu/wyczyszczeniu. | Opróżnić i prawidłowo z powrotem umieścić zbiornik na brudną wodę w sposób opisany w sekcji „5.4 Składanie elementów zbiornika na brudną wodę” na stronie 92. O prawidłowym umieszczeniu informuje słyszalne kliknięcie. (nie może świecić się symbol „⚠”). |
| | Uchwyt nie jest zamontowany. | Sprawdzić, czy uchwyt jest zamontowany, i/lub ponownie go zamontować w sposób opisany w sekcji „2 Montaż” na stronie 85. |
| Urządzenie nie ładuje się. | Temperatura akumulatora jest zbyt wysoka. | Odczekać do ostygnięcia. Trwa to maksymalnie jedną godzinę. Urządzenie powinno wznowić ładowanie. |
| | Podstawa ładująca lub zasilacz nie są prawidłowo podłączone. | Upewnić się, czy wszystko jest prawidłowo podłączone. |
| Moc ssania jest słaba. | Zbiornik na brudną wodę jest pełen i należy go opróżnić. | Opróżnić zbiornik na brudną wodę w sposób opisany w sekcji „5.2 Opróżnianie i czyszczenie zbiornika na brudną wodę” na stronie 91. |
| | Kanał ssący ssawki jest zatkany przez zanieczyszczenia. | Wyczyścić ssawkę w sposób opisany w sekcji „5.5 Czyszczenie ssawki i szczotki obrotowej” na stronie 93. |
| | Filtr jest zatkany przez zanieczyszczenia. | Wyczyścić filtr w sposób opisany w sekcji „5.3 Czyszczenie pokrywy zbiornika i filtra” na stronie 91. Jeżeli po wyczyszczeniu filtr będzie wciąż zatkany lub jeżeli jest on uszkodzony, należy go wymienić, patrz „9 Akcesoria i części zamienne” na stronie 97. |
| Silnik wydaje nietypowe odgłosy. | Kanał ssący ssawki jest zatkany przez zanieczyszczenia. | Wyczyścić ssawkę w sposób opisany w sekcji „5.5 Czyszczenie ssawki i szczotki obrotowej” na stronie 93. |
| Podczas samooczyszczania na podłogę rozlewana jest woda. | Zbiornik na brudną wodę nie został opróżniony przed uruchomieniem samooczyszczania. | Opróżnić i wyczyścić zbiornik na brudną wodę w sposób opisany w sekcji „5.2 Opróżnianie i czyszczenie zbiornika na brudną wodę” na stronie 91. |

| Problem | Możliwa przyczyna | Możliwe rozwiązanie |
|---|--|---|
| Spryskiwanie jest słabe lub nie działa. | Zbiornik na czystą wodę może być pusty. | Napełnić zbiornik na czystą wodę w sposób opisany w sekcji „4.1 Napełniania zbiornika na czystą wodę” na stronie 86. |
| | Zbiornik na czystą wodę nie został prawidłowo z powrotem umieszczony. | Prawidłowo z powrotem umieścić zbiornik na czystą wodę w sposób opisany w sekcji „4.1 Napełniania zbiornika na czystą wodę” na stronie 86. |
| | Układ wewnętrzny może być zatkany zanieczyszczeniami. | Wyczyścić ssawkę w sposób opisany w sekcji „5.5 Czyszczenie ssawki i szczotki obrotowej” na stronie 93. |
| | Końcówki natryskowe ssawki mogą być zatkane przez zanieczyszczenia lub kamień. | Wyczyścić ssawkę w sposób opisany w sekcji „5.5 Czyszczenie ssawki i szczotki obrotowej” na stronie 93. Jeżeli problem wciąż występuje, zalecamy używanie wody destylowanej lub dodanie odkamieniacza do roztworu stosowanego do czyszczenia. |
| Podczas wykorzystywania urządzenia na podłodze pozostają kałuże wody. | Wybrano nieprawidłowy tryb czyszczenia. | Wybrać tryb suszenia, w sposób opisany w sekcji „4.3 Wybieranie trybów czyszczenia” na stronie 87. |
| | Gumowy element uległ erozji. | Wymienić gumowy element na nowy. Skontaktować się z naszą obsługą klienta pod adresem www.vileda.com/support |
| Szczotka obrotowa nie obraca się. | Szczotka obrotowa została zablokowana przez zanieczyszczenia. | Usunąć blokadę w sposób opisany w sekcji „5.5 Czyszczenie ssawki i szczotki obrotowej” na stronie 93. |
| | Zbiornik na czystą wodę nie został prawidłowo z powrotem umieszczony. | Prawidłowo z powrotem umieścić zbiornik na czystą wodę w sposób opisany w sekcji „4.1 Napełniania zbiornika na czystą wodę” na stronie 86. |
| | Szczotka obrotowa nie została prawidłowo z powrotem umieszczona po jej wyczyszczeniu/wymianie. | Prawidłowo z powrotem umieścić szczotkę obrotową w sposób opisany w sekcji „5.5 Czyszczenie ssawki i szczotki obrotowej” na stronie 93. |
| Komunikaty głosowe nie są emitowane. | Komunikaty głosowe są wyłączone. | Włączyć komunikaty głosowe w sposób opisany w sekcji „4.4 Włączanie/wyłączanie głosowych oraz ich znaczenie” na stronie 88. |
| Samoczyszczenie nie działa. | Akumulator jest rozładowany (poniżej 10%). | Naładować w sposób opisany w sekcji „3 Ładowanie” na stronie 85. |
| | Szczotka obrotowa zaklinowała się. | Wyczyścić i z powrotem umieścić szczotkę obrotową w sposób opisany w sekcji „5.5 Czyszczenie ssawki i szczotki obrotowej” na stronie 93. |
| | Kanał ssący ssawki jest zatkany przez zanieczyszczenia. | Wyczyścić ssawkę w sposób opisany w sekcji „5.5 Czyszczenie ssawki i szczotki obrotowej” na stronie 93. |

| Problem | Możliwa przyczyna | Możliwe rozwiązanie |
|--|---|---|
| Komunikat głosowy „Battery abnormal” (nieprawidłowy stan akumulatora). | Wykryto błąd akumulatora. | Prosimy skontaktować się z nami pod adresem www.vileda.com/support |
| Wycieka woda. | Użyto pieniącącego się detergentu. | Użyć niepieniącego się detergentu. |
| | Zbiornik na brudną wodę jest pełen i należy go opróżnić. | Opróżnić zbiornik na brudną wodę w sposób opisany w sekcji „5.2 Opróżnianie i czyszczenie zbiornika na brudną wodę” na stronie 91. |
| | Zbiornik na brudną wodę nie został prawidłowo z powrotem umieszczony. | Z powrotem umieścić zbiornik na brudną wodę w sposób opisany w sekcji „5.4 Składanie elementów zbiornika na brudną wodę” na stronie 92. |
| | Zbiornik na czystą wodę nie został prawidłowo z powrotem umieszczony. | Z powrotem umieścić zbiornik na czystą wodę w sposób opisany w sekcji „4.1 Napełniania zbiornika na czystą wodę” na stronie 86. |
| Wyświetlany jest symbol „  Powinien zostać wyemitowany komunikat głosowy informujący o zalecanym działaniu. | Emitowany jest komunikat głosowy informujący o zalecanym działaniu: Postępować zgodnie z zaleceniem w komunikacie głosowym, patrz „4.4 Włączanie/wyłączanie głosowych oraz ich znaczenie” na stronie 88. | |
| | Brak komunikatu głosowego: Włączyć komunikaty głosowe w sposób opisany w sekcji „4.4 Włączanie/wyłączanie głosowych oraz ich znaczenie” na stronie 88. | |

i Jeżeli opisane powyżej sposoby usuwania usterek nie pozwolą rozwiązać problemu, na naszej stronie internetowej – pod adresem www.vileda.com/support – można znaleźć dalsze porady.

9 Akcesoria i części zamienne

PL



OSTRZEŻENIE

Ryzyko obrażeń spowodowanych użyciem niewłaściwych akcesoriów lub części zamiennych!

Użycie nieprawidłowych lub wadliwych akcesoriów lub części zamiennych może stanowić zagrożenie i spowodować uszkodzenie, nieprawidłowe działanie lub całkowitą awarię urządzenia. Używać wyłącznie oryginalnych akcesoriów lub części zamiennych producenta.

i Regularnie wymieniać filtr i szczotkę obrotową (co 6 miesięcy lub w przypadku ich silnego zanieczyszczenia). Części zamienne można nabyć u autoryzowanych dystrybutorów lub bezpośrednio u producenta (www.vileda.com).

i W sprawie innych części zamiennych prosimy kontaktować się z naszymi centrami obsługi klienta (patrz strona 1).

i Użycie niezatwierdzonych części zamiennych powoduje utratę gwarancji producenta.

10 Dane techniczne

| Zasilacz | |
|---------------------------------------|-------------------|
| Model | CZH024310080EUWQ |
| Napięcie wejściowe | 100 – 240 V |
| Częstotliwość wejściowa AC | 50/60 Hz |
| Napięcie wyjściowe (bez obciążenia) | 31 – 32,5 V DC |
| Prąd wyjściowy | 750 – 900 mA |
| Moc wyjściowa | 24,8 W |
| Średnia sprawność podczas pracy | 86,32% |
| Średnia sprawność przy obciążeniu 25% | 85% |
| Pobór mocy bez obciążenia | ≤ 0,1 W |
| Stopień ochrony IP | IP20 |
| Klasa ochronności | II (izolacja) |
| Dane dotyczące wydajności | |
| Czas pracy (przy pełnym naładowaniu) | ≤ 30 min |
| Obroty wałka na minutę | 550 obr./min ±10% |
| Pojemność | |
| Zbiornik na czystą wodę | 450 ml |
| Zbiornik na brudną wodę | 500 ml |
| Wymiary | |
| Masa (bez wody) | 3,8 kg |
| Długość | 28,5 cm |
| Szerokość | 27,5 cm |
| Wysokość | 110,5 cm |
| Emisje | |
| Hałas | ≤78 db |

1 Información general

Gracias por adquirir el nuevo Vileda PureClean S5.

Lea este manual de funcionamiento y el manual de seguridad adjunto antes de utilizar el aparato por primera vez.

El incumplimiento de las instrucciones del manual de funcionamiento y del manual de seguridad pueden causar lesiones o dañar el aparato.

Guarde ambos manuales en un lugar seguro para futuras consultas e inclúyalos cuando entregue el aparato a otra persona.

El manual de seguridad y el manual de funcionamiento también están disponibles en:

www.vileda.com

Tabla de contenido

| | |
|--|------------|
| Vista general del producto | 3 |
| Guía de consulta rápida | 4 |
| 1 Información general | 99 |
| 2 Montaje | 100 |
| 3 Carga | 100 |
| 4 Funcionamiento | 101 |
| 5 Después de cada uso | 105 |
| 6 Almacenamiento | 109 |
| 7 Desmontaje | 109 |
| 8 Solución de problemas | 110 |
| 9 Accesorios y piezas de repuesto | 112 |
| 10 Datos técnicos | 113 |

Símbolos utilizados en este manual



Advertencia sobre peligros para la salud que describen posibles riesgos de lesiones.



Advertencia sobre posibles peligros para el aparato u otros objetos.



Resalta consejos útiles e información.

Componentes de la vista general del producto

- | | |
|---|--|
| 1 Mango | 14 Liberación del rodillo de cepillo |
| 2 Botón de autolimpieza | 15 Botón de control por voz |
| 3 Botón de selección de modo | 16 Herramienta de limpieza con cuchilla para pelos integrada |
| 4 Botón de encendido/apagado | 17 Liberación de la cuchilla para pelos |
| 5 Pantalla digital, véase fig. 8 | 18 Tapón con cuchilla para pelos |
| 6 Círculo LED multicolor, véase también el capítulo «4.5» | 19 Filtro de repuesto* |
| 7 Liberación del depósito de agua sucia | 20 Rodillo de cepillo de repuesto* |
| 8 Depósito de agua sucia | 21 Adaptador (con placa de características) |
| 9 Depósito de agua limpia | 22 Enchufe de alimentación |
| 10 Tapa de llenado del depósito de agua limpia | 23 Cable de alimentación |
| 11 Rodillo de cepillo | 24 Clavija del adaptador |
| 12 Botones de liberación del depósito de agua limpia | 25 Base de carga |
| 13 Agarradera del rodillo de cepillo | 26 Soporte para el cepillo de limpieza |
| | 27 Contactos de carga |
| | 28 Soporte para el rodillo de cepillo |

*incluido de forma opcional en algunos modelos

2 Montaje

Desembale todas las piezas de la caja (véase «Vista general del producto» en la página 3).

Retire la lámina protectora y el embalaje de cartón.

Inserte el mango con el eje en la parte superior de la carcasa del aparato.

Cuando el mango esté correctamente encajado, oirá un clic (fig. 1).

i El mango puede soltarse de la unidad principal insertando una herramienta (p. ej., un destornillador) en la abertura de la parte posterior de la unidad principal y tirando simultáneamente del mango hacia arriba con fuerza (como se muestra en «7 Desmontaje» en la página 109).

3 Carga



iADVERTENCIA!

¡Riesgo de lesiones por corriente eléctrica!

Cargue solo el aparato con el adaptador suministrado (modelo CZH024310080EUWQ).

Coloque la base de carga en una superficie horizontal.

Conecte el adaptador a la base de carga y al enchufe (fig. 2).

Coloque la unidad principal en la base de carga (fig. 2).

El aviso de voz «Start charging» indica que el modo de carga se ha iniciado.

i Cargue completamente (100 %) el aparato antes del primero uso.

En cuanto aparezca 100 % en la pantalla (fig. 2), la carga habrá terminado.

i Si la batería está vacía, el tiempo de carga es de aproximadamente 3 horas.

i Tras una carga completa y 1 minuto de inactividad, el aparato se apaga.

i Si el producto ha estado funcionando de forma continuada durante un período de tiempo prolongado, el aparato se enfriará antes de la carga para alargar la vida de la batería. El tiempo de enfriamiento es de aproximadamente 1 hora.

i Cargue la batería al menos una vez cada tres meses para evitar daños por descarga profunda.

4 Funcionamiento

4.1 Llenado del depósito de agua limpia



AVISO

¡Riesgo de daños materiales por llenado inadecuado del depósito de agua!

No añada agua caliente ni hirviendo al depósito de agua limpia.

Utilice solo agua del grifo fría o templada (a una temperatura máxima de 40 °C).

No utilice detergentes espumosos ni aceitosos. Utilice preferiblemente un detergente apto para dispositivos eléctricos para la limpieza de suelos (es decir, robots aspiradores o friega-suelos). No añada una cantidad excesiva de detergente. No añada más de 3 o 4 gotas de detergente. Consulte también las instrucciones del fabricante del detergente para conocer la dosis correcta. No llene el depósito en exceso.

i Para comprobar si un detergente es espumoso, agite el detergente y observe si se produce espuma.

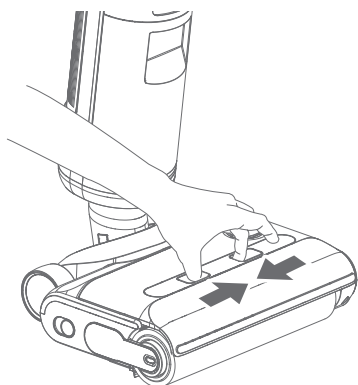

Suelte el depósito de agua limpia como se muestra (flecha).

Abra la tapa del depósito de agua limpia (fig. 4).

Llene el depósito de agua limpia con agua del grifo fría o templada (máximo 40 °C).

i De forma opcional, añada al agua del grifo unas gotas (1 a 4) de detergente no espumoso ni aceitoso. Recomendamos utilizar cualquier detergente apto para dispositivos eléctricos para la limpieza de suelos (es decir, robots aspiradores o friegasuelos).

Cierre la tapa del depósito de agua limpia.

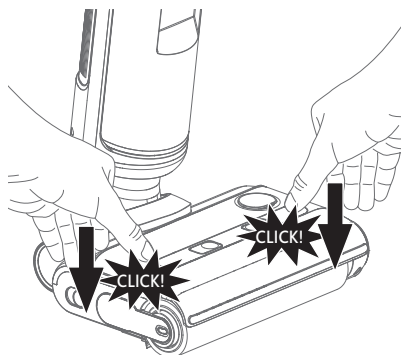

Vuelva a instalar firmemente el depósito de agua limpia en su consola (como se muestra a la izquierda). Cuando se oiga un clic a cada lado del depósito de agua limpia, se habrá instalado correctamente.

i En caso de alta concentración de cal en el agua del grifo local, se recomienda añadir un descalcificador al depósito de agua para evitar la acumulación de cal en el aparato. Consulte la información del fabricante del descalcificador para conocer la dosis correcta de descalcificador.

ES

4.2 Encendido

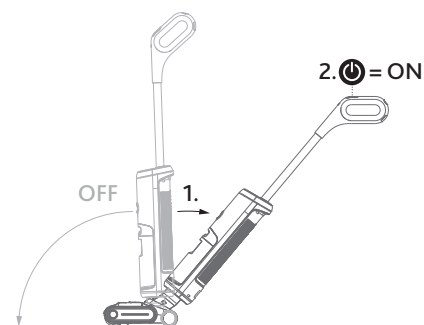

Recline el cuerpo del aparato poniendo el pie con cuidado sobre la boquilla e inclinando el mango hacia atrás (como se muestra a la izquierda/1).

Pulse brevemente el botón de encendido/apagado (2, «») del mango para encender el aparato.

i La unidad principal se pondrá en pausa cuando el cuerpo esté en vertical en condiciones de funcionamiento.

i No incline el aparato más de 125 grados para evitar que se salga el agua.

i No levante, extienda completamente ni incline la máquina hacia los lados mientras esté en funcionamiento para evitar que vuelva a entrar el agua en el motor.

4.3 Selección de los modos de limpieza

i El aparato solo se debe utilizar sobre suelos duros impermeabilizados (p. ej., suelos de piedra, baldosas y suelos de madera impermeabilizados, como parqué y laminados) que puedan soportar la humedad del aparato. No lo utilice en suelos no impermeabilizados.

Pulse el botón de selección de modo «» (mostrado a la izquierda) del mango para seleccionar un modo adecuado a sus necesidades de limpieza. Verá uno de los siguientes iconos en la pantalla digital (fig. 8) según el modo seleccionado.

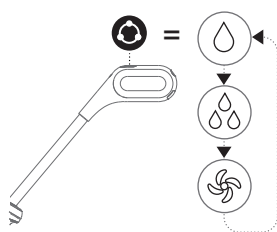



 Modo estándar: para suciedad normal o ligera. Se utiliza una cantidad menor de agua y menor potencia de succión.

 Modo intensivo: para grandes acumulaciones de suciedad. Se utiliza una mayor cantidad de agua y la potencia completa de succión.

 Modo de secado: para la absorción de agua. Recomendado para aspirar gotas o derrames de agua y para controlar el nivel de humedad del suelo. No se echa agua al suelo. Solo se utiliza la potencia de succión.

i Puede cambiar de un modo a otro con el botón de selección de modo «» del mango.

i En caso de manchas especialmente difíciles, utilice el modo intensivo () y pase el aparato por la zona sucia varias veces hasta que quede limpia.

i En caso de charcos de agua formados en el suelo, utilice el modo de secado () para absorber el agua.

i Puede obtener resultados de limpieza óptimos moviendo el aparato hacia delante y hacia atrás uniformemente. Debe volver hacia atrás pasando por el mismo sitio por el que ha avanzado.

4.4 Activación/desactivación y comprensión de los avisos de voz

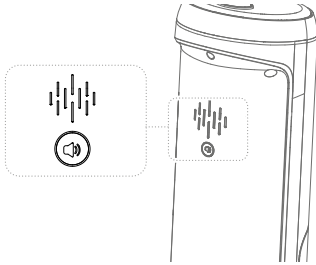

Para desactivar los avisos de voz, pulse el botón de control por voz de la parte posterior de la unidad principal durante unos 2 segundos. El aparato confirma que la voz se ha desactivado.

Para activar los avisos de voz, pulse el botón de control por voz de la parte posterior de la unidad principal durante unos 2 segundos. El aparato confirma que los avisos de voz se han activado.

En la siguiente tabla se enumeran todos los avisos de voz que emite (siempre en inglés) el aparato con el significado correspondiente:

| Avisos de voz (siempre en inglés) | Significado |
|--|--|
| Power off | El aparato se apaga. |
| Standard mode | El aparato está en modo estándar. |
| Suction mode | El aparato está en modo de secado. |
| Turbo mode | El aparato está en modo intensivo. |
| Clean water shortage, please fill in fresh water. | El depósito de agua limpia está vacío. Rellénelo. |
| Dirty water is full, please clean dirty water tank. | El depósito de agua sucia está lleno. Vacíelo. |
| Low power, please charge. | La batería está vacía. Cargue el aparato. |
| Start charging, please fill in water to start self-cleaning. | Empieza el proceso de carga. Llene el depósito de agua limpia e inicie la autolimpieza. (i Este aviso se emite independientemente del nivel de llenado actual del depósito de agua limpia). |
| Start charging | Empieza el proceso de carga. |
| Start self-cleaning | La autolimpieza se ha iniciado. |
| Low power, please charge to more than 10% to start self-cleaning. | Nivel de batería demasiado bajo. Cargue el aparato a más del 10 % y reinicie la autolimpieza. |
| Self-cleaning has been completed, to avoid odor, please clean the dirty water tank and air-dry the roller brush. | La autolimpieza se ha completado, para evitar olores, limpie el depósito de agua sucia y deje secar al aire el rodillo de cepillo y el filtro. |
| Please use after install dirty water tank. | El depósito de agua sucia no está instalado. Insértelo o compruebe si está instalado correctamente. |

ES

| Avisos de voz (siempre en inglés) | Significado |
|---|--|
| Roller brush is not installed, or the clean water tank is not installed well. | Compruebe el rodillo de cepillo y compruebe si el depósito de agua limpia está instalado correctamente. |
| Please clean the roller brush. | Limpie el rodillo de cepillo. |
| Charging abnormal, please use the matching charger. | Error durante la carga. Compruebe el cargador. |
| Battery abnormal | Error detectado en la batería. (Póngase en contacto con nosotros a través de www.vileda.com/support) |
| Voice assist on | Avisos de voz activados. |
| Voice assist off | Avisos de voz desactivados. |
| Please put on charging base for self-cleaning. | Coloque el aparato en la base de carga para iniciar la autolimpieza. |
| Self-cleaning finished | La autolimpieza se ha completado. |

4.5 Significado de los colores del círculo LED

El círculo LED se ilumina en los siguientes colores para representar los estados siguientes:

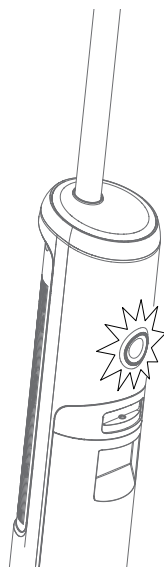

| Color | Estado/significado |
|-------------------|--|
| Mezcla de colores | Respuesta normal del aparato 3 segundos después del encendido |
| Azul | Aparato en uso (sin fallos) |
| Blanco | Autolimpieza en curso |
| Verde | Cargando |
| Amarillo | Fallo del depósito de agua sucia (está lleno o mal montado) |
| Rojo | Fallo (en el depósito de agua limpia, el depósito de agua sucia, el rodillo de cepillo o la cubierta del rodillo de cepillo, véase también «8 Solución de problemas» en la página 110) |

5 Después de cada uso



¡ADVERTENCIA!

¡Riesgo de lesiones por corriente eléctrica!

Asegúrese de desenchufar el adaptador de la base de carga cuando limpie o someta a mantenimiento la base de carga.

5.1 Autolimpieza tras concluir el funcionamiento

i El aparato debe autolimpiarse después de cada uso.

Coloque el aparato en la base de carga enchufada después de cada uso. Se emite el aviso de voz «Start charging, please fill in water to start self-cleaning». Esto sucede independientemente del nivel de agua real.

Vacíe y vuelva a instalar el depósito de agua sucia (fig. 11 a fig. 13).

En caso necesario, llene el depósito de agua limpia (fig. 3 a fig. 5).

Si el estado de carga de la batería está por debajo del 10 %, deje que el aparato se cargue al menos al 10 %.

Pulse brevemente el botón de autolimpieza «» (posición 2 de la «Vista general del producto») de la parte superior del mango para iniciar la autolimpieza.

A continuación, siga con los capítulos «5.2» a «5.5».

i La función de autolimpieza solo se puede utilizar si el nivel de carga de la batería es ≥ 10 %. Si es inferior al 10 %, cargue primero la batería como se describe en «3 Carga» en la página 100.

i El aparato efectúa automáticamente el proceso de autolimpieza.

i El proceso de autolimpieza tarda unos 60 segundos.

i Una vez completada la autolimpieza, vacíe y limpie el depósito de agua sucia.

i Para un rendimiento óptimo y para evitar olores, siempre limpie y seque los depósitos, el filtro y el rodillo de cepillo completamente después de cada uso e incluso tras la autolimpieza.

ES

5.2 Vaciado y limpieza del depósito de agua sucia

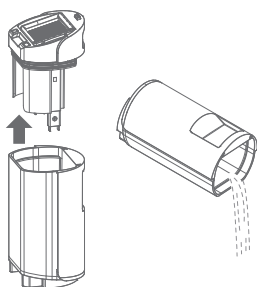

Apague el aparato con el botón de encendido/apagado («»).

Tire de la empuñadura roja del depósito de agua sucia (posición 7 de la «Vista general del producto») y extraiga el depósito de agua sucia del aparato (fig. **17**).

Tire de la cubierta del depósito hacia arriba (como se muestra a la izquierda) y deseche el agua residual de forma respetuosa con el medio ambiente.

Enjuague bien el depósito de agua sucia con agua limpia y déjelo a un lado para que se seque.

i Puede utilizar la herramienta de limpieza suministrada con el aparato para quitar la suciedad gruesa (fig. **17**).

5.3 Limpieza de la cubierta del depósito y del filtro

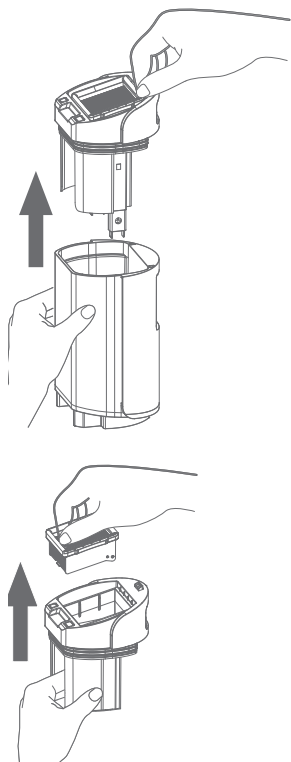

Retire la cubierta del depósito de agua sucia (como se muestra).

Retire el filtro de la cubierta del depósito tirando de él hacia arriba (como se muestra).

i Sustituya el filtro cada 6 meses o cuando esté muy sucio.

Separe la rejilla de malla de la laminilla girándola (fig. **16**).

Enjuague bien la rejilla de malla y la laminilla con agua templada para retirar los restos y las partículas gruesas.

i El filtro se puede lavar (fig. **16**), pero se debe lavar a mano. No se puede lavar a máquina.

Lave a mano la cubierta del depósito (sin el filtro) para retirar los restos atrapados y la suciedad gruesa (fig. **15**).

i Si está sucia la zona interior donde se coloca el depósito de agua sucia, límpiela con un paño o esponja.

i Puede utilizar la herramienta de limpieza suministrada con el aparato para quitar la suciedad gruesa (fig. **17**).

Deje todas las piezas a un lado para que se sequen antes de volver a montarlas (fig. **18**).

5.4 Volver a montar los componentes del depósito de agua sucia

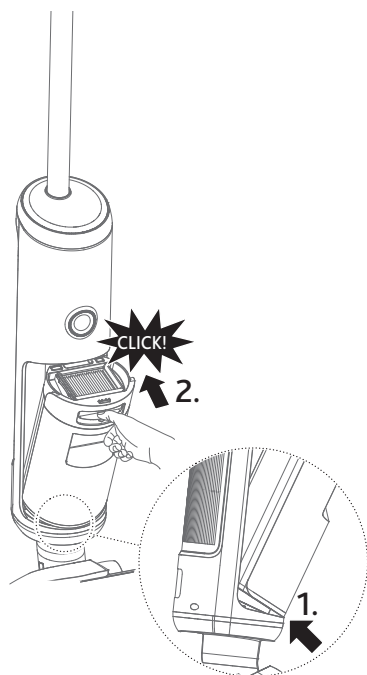

Asegúrese de que todas las piezas estén secas.

Vuelva a unir la rejilla de malla a la laminilla del filtro girándola.

Vuelva a colocar el filtro en la cubierta del depósito (fig. 20).

i Asegúrese de que la malla mira hacia abajo.

i Solo se puede volver a insertar el depósito de agua sucia si el filtro se ha instalado correctamente.

Inserte firmemente la cubierta del depósito en el depósito de agua sucia (fig. 21).

i Solo se puede volver a insertar el depósito de agua sucia si la cubierta del depósito se ha insertado completamente.

Vuelva a colocar el depósito de agua sucia ya montado en la unidad principal como se indica a continuación: inserte el depósito de agua sucia por la parte inferior (como se muestra a la izquierda/1), inclínelo y empújelo hacia el aparato (como se muestra a la izquierda/2).

Cuando se oiga un clic, se habrá instalado correctamente.

5.5 Limpieza de la boquilla y el rodillo de cepillo

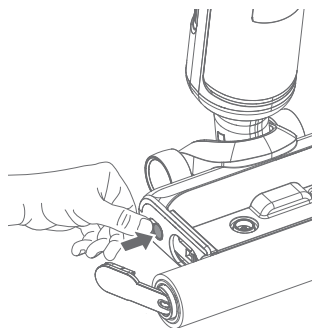

Apague el aparato con el botón de encendido/apagado «».

Retire el depósito de agua limpia como se muestra en la fig. **3**.

Pulse el botón de liberación del rodillo de cepillo (posición 14 de la «Vista general del producto») y como se muestra a la izquierda). La agarradera del rodillo de cepillo se sale.

Tire hacia arriba de la agarradera (posición 13 de la «Vista general del producto») para extraer el cepillo.

Limpie la boquilla con la herramienta de limpieza (posición 16 de la «Vista general del producto») suministrada con el aparato (fig. **19**).

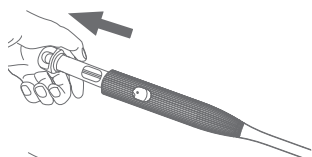

Suelte la cuchilla para pelos (posición 18 de la «Vista general del producto») de la herramienta de limpieza pulsando el botón de liberación de la cuchilla para pelos (posición 17 de la «Vista general del producto») y tirando de ella (como se muestra a la izquierda).

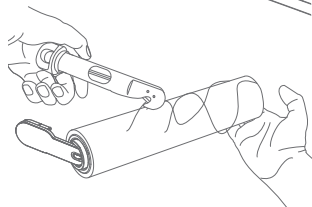

Utilice la cuchilla para pelos para quitar los pelos o restos enredados (como se muestra a la izquierda).

Enjuague el rodillo de cepillo con agua limpia o límpielo bien a mano.

i El rodillo de cepillo no se puede lavar a máquina.

i Sustituya el rodillo de cepillo cada 6 meses o cuando esté muy sucio o dañado.

Deje todas las piezas a un lado para que se sequen antes de volver a montarlas.

Una vez completamente seco, vuelva a instalar el rodillo de cepillo en su consola (como se muestra a la izquierda).

Vuelva a insertar el rodillo de cepillo encajando la agarradera en su sitio.

Cuando se oiga un clic, se habrá instalado correctamente.

Vuelva a insertar el depósito de agua limpia como se muestra en la fig. **5**. Cuando se oiga un clic a cada lado, se habrá instalado correctamente.

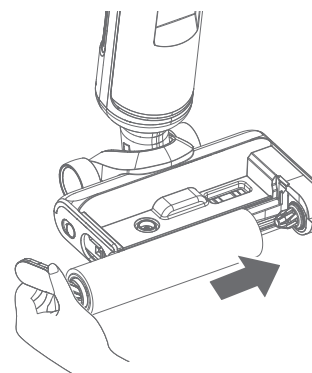

6 Almacenamiento



AVISO

¡Riesgo de daños por falta de vaciado y limpieza!

Asegúrese de que los depósitos se hayan vaciado y limpiado antes del almacenamiento.
Asegúrese de que el rodillo de cepillo y el filtro se hayan secado antes del almacenamiento.

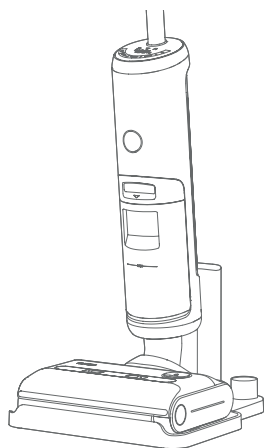

AVISO

¡Riesgo de daños por almacenamiento inadecuado!

El aparato puede retener agua y humedad aun cuando no esté en uso.

Guarde siempre el aparato en un lugar seco.

Guarde siempre el aparato en la base de carga para evitar dañar suelos delicados. No guarde el aparato sobre un suelo no impermeabilizado.

No guarde el aparato a la luz solar directa.

Rango de temperaturas recomendado: entre 4 y 40 °C.

No guarde el aparato en un lugar donde haya peligro de congelación. La congelación dañará los componentes y anulará la garantía.

7 Desmontaje

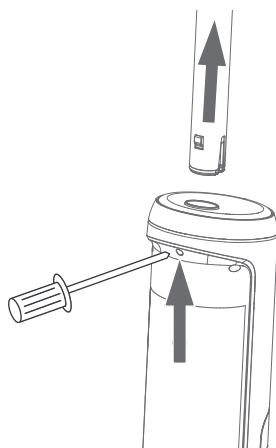

En caso de que el producto tenga que enviarse, primero desinstale el mango:

Suelte el muelle con una herramienta (p. ej., un destornillador) como se muestra y, a continuación, tire hacia arriba del mango con fuerza.

ES

8 Solución de problemas

| Problema | Posible causa | Posible solución |
|--|---|---|
| El aparato no funciona. | El estado de carga de la batería es insuficiente. | Deje que se cargue el aparato en su base de carga como se describe en «3 Carga» en la página 100. |
| | La boquilla o el rodillo de cepillo está obstruido. | Retire las obstrucciones o limpie el rodillo de cepillo como se describe en «5.5 Limpieza de la boquilla y el rodillo de cepillo» en la página 108. |
| | El depósito de agua sucia está lleno o no se ha vuelto a instalar correctamente tras el vaciado/limpieza. | Vacíe y vuelva a instalar el depósito de agua sucia correctamente como se describe en «5.4 Volver a montar los componentes del depósito de agua sucia» en la página 107. Cuando se oiga un clic, se habrá instalado correctamente («  » no debe estar encendido). |
| | El mango no se ha colocado en su lugar. | Compruebe la instalación del mango o vuelva a instalarlo como se describe en «2 Montaje» en la página 100. |
| El aparato no se carga. | La temperatura de la batería es demasiado alta. | Espere una hora. El aparato debería reanudar la carga. |
| | La base de carga o su adaptador no está enchufado correctamente. | Asegúrese de que todo está correctamente enchufado. |
| Pérdida de potencia de succión. | El depósito de agua sucia está lleno y tiene que vaciarse. | Vacíe el depósito de agua sucia como se describe en «5.2 Vaciado y limpieza del depósito de agua sucia» en la página 106. |
| | El canal de aspiración de la boquilla está obstruido por los restos. | Limpie la boquilla como se describe en «5.5 Limpieza de la boquilla y el rodillo de cepillo» en la página 108. |
| | El filtro está obstruido por los restos. | Limpie el filtro como se describe en «5.3 Limpieza de la cubierta del depósito y del filtro» en la página 106. Si el filtro sigue obstruido tras la limpieza o si está dañado, sustitúyalo, véase «9 Accesorios y piezas de repuesto» en la página 112. |
| Los charcos de agua permanecen en el suelo durante el uso. | Se ha seleccionado un modo de limpieza inadecuado. | Seleccione el modo de secado como se describe en «4.3 Selección de los modos de limpieza» en la página 102. |
| | Elemento de goma erosionado. | Sustituya el elemento de goma por uno nuevo. Póngase en contacto con nuestro servicio de atención al cliente en www.vileda.com/support . |

| Problema | Posible causa | Posible solución |
|---|--|--|
| Ruido inusual mientras el motor está en funcionamiento. | El canal de aspiración de la boquilla está obstruido por los restos. | Limpie la boquilla como se describe en «5.5 Limpieza de la boquilla y el rodillo de cepillo» en la página 108. |
| Pulverización reducida o sin pulverización. | Puede que el depósito de agua limpia esté vacío. | Llene el depósito de agua limpia como se describe en «4.1 Llenado del depósito de agua limpia» en la página 101. |
| | El depósito de agua limpia no se ha vuelto a instalar correctamente. | Vuelva a instalar el depósito de agua limpia correctamente como se describe en «4.1 Llenado del depósito de agua limpia» en la página 101. |
| | Puede que el sistema interno esté obstruido por la suciedad. | Limpie la boquilla como se describe en «5.5 Limpieza de la boquilla y el rodillo de cepillo» en la página 108. |
| | Puede que las puntas de pulverización de la boquilla estén obstruidas por la suciedad o cal. | Limpie la boquilla como se describe en «5.5 Limpieza de la boquilla y el rodillo de cepillo» en la página 108. Si el problema persiste, recomendamos utilizar agua destilada o añadir descalcificador a la solución de limpieza. |
| El rodillo de cepillo no gira. | Una obstrucción ha provocado que el rodillo de cepillo se detenga. | Limpie las obstrucciones como se describe en «5.5 Limpieza de la boquilla y el rodillo de cepillo» en la página 108. |
| | El depósito de agua limpia no se ha vuelto a instalar correctamente. | Vuelva a instalar el depósito de agua limpia correctamente como se describe en «4.1 Llenado del depósito de agua limpia» en la página 101. |
| | El rodillo de cepillo no se ha vuelto a instalar correctamente tras la limpieza/sustitución. | Vuelva a instalar el rodillo de cepillo correctamente como se describe en «5.5 Limpieza de la boquilla y el rodillo de cepillo» en la página 108. |
| Derrame de agua en el suelo durante la autolimpieza. | El depósito de agua sucia no se ha vaciado antes de ejecutar la autolimpieza. | Vacíe y limpie el depósito de agua sucia como se describe en «5.2 Vaciado y limpieza del depósito de agua sucia» en la página 106. |
| La auto-limpieza no funciona. | La batería está baja (por debajo del 10 %). | Cárguela como se describe en «3 Carga» en la página 100. |
| | El rodillo de cepillo está atascado. | Limpie y vuelva a instalar el rodillo de cepillo como se describe en «5.5 Limpieza de la boquilla y el rodillo de cepillo» en la página 108. |
| | El canal de aspiración de la boquilla está obstruido por los restos. | Limpie la boquilla como se describe en «5.5 Limpieza de la boquilla y el rodillo de cepillo» en la página 108. |

| Problema | Posible causa | Posible solución |
|---|--|--|
| Hay una fuga de agua. | Se ha utilizado detergente espumoso. | Utilice detergente no espumoso. |
| | El depósito de agua sucia está lleno y tiene que vaciarse. | Vacíe el depósito de agua sucia como se describe en «5.2 Vaciado y limpieza del depósito de agua sucia» en la página 106. |
| | El depósito de agua sucia no se ha vuelto a instalar correctamente. | Vuelva a instalar el depósito de agua sucia como se describe en «5.4 Volver a montar los componentes del depósito de agua sucia» en la página 107. |
| | El depósito de agua limpia no se ha vuelto a instalar correctamente. | Vuelva a instalar el depósito de agua limpia como se describe en «4.1 Llenado del depósito de agua limpia» en la página 101. |
| No se emiten avisos de voz. | Los avisos de voz están desactivados. | Active los avisos de voz como se describe en «4.4 Activación/desactivación y comprensión de los avisos de voz» en la página 103. |
| Se emite el aviso de voz «Battery abnormal». | Error detectado en la batería. | Póngase en contacto con nosotros a través de www.vileda.com/support . |
| Se muestra «  ». | Debería haber una recomendación emitida por los avisos de voz. | El aviso de voz recomienda una acción: proceda como recomienda el aviso de voz, véase «4.4 Activación/desactivación y comprensión de los avisos de voz» en la página 103. |
| | | No hay aviso de voz: Active los avisos de voz como se describe en «4.4 Activación/desactivación y comprensión de los avisos de voz» en la página 103. |

i Si las medidas de solución de problemas indicadas arriba no ofrecen una solución, visite nuestra página web www.vileda.com/support para obtener asistencia.

9 Accesorios y piezas de repuesto



iADVERTENCIA!

¡Riesgo de lesiones por el uso de accesorios y piezas de repuesto incorrectos!

El uso de accesorios o piezas de repuesto incorrectos o defectuosos puede entrañar riesgo y provocar daños, fallos o el fallo total del aparato.

Utilice únicamente los accesorios y piezas de repuesto originales del fabricante.

i Cambie el filtro y el rodillo de cepillo periódicamente (cada 6 meses o cuando estén muy sucios). Compre los accesorios a distribuidores autorizados o directamente al fabricante (www.vileda.com).

i Para otras piezas de repuesto, póngase en contacto con nuestros centros de atención al cliente (véase página 1).

i Si se utilizan piezas de repuesto no autorizadas, se anulará la garantía del fabricante.

10 Datos técnicos

| Adaptador | |
|---|------------------|
| Modelo | CZH024310080EUWQ |
| Voltaje de entrada | 100 – 240 V |
| Frecuencia de CA de entrada | 50/60 Hz |
| Voltaje de salida (sin carga) | 31 – 32,5 V CC |
| Corriente de salida | 750 – 900 mA |
| Potencia de salida | 24,8 W |
| Eficacia activa media | 86,32 % |
| Eficacia media al 25 % de carga | 85 % |
| Consumo de energía sin carga | ≤0,1 W |
| Código IP | IP20 |
| Clase de protección | II (aislada) |
| Datos de rendimiento | |
| Duración de funcionamiento (con carga completa) | ≤30 min |
| Revoluciones del rodillo por minuto | 550 ±10 % rpm |
| Cantidad de llenado | |
| Depósito de agua limpia | 450 ml |
| Depósito de agua sucia | 500 ml |
| Dimensiones | |
| Peso (sin agua) | 3,8 kg |
| Longitud | 28,5 cm |
| Ancho | 27,5 cm |
| Altura | 110,5 cm |
| Emisiones | |
| Ruido | ≤78 dB |

ES

1 Informação geral

Muito obrigado por ter comprado o novo Vileda PureClean S5.

Leia este manual de operação e o manual de segurança incluído antes de utilizar o aparelho pela primeira vez.

Ignorar as instruções no manual de operação e no manual de segurança pode causar lesões ou danificar o aparelho.

Mantenha ambos os manuais num local seguro para consulta futura e entregue-os quando passar o aparelho a outra pessoa.

O manual de segurança e o manual de operação também estão disponíveis em:

www.vileda.com

Símbolos utilizados neste manual



Advertência relativa a perigos para a saúde descrevendo eventuais riscos de lesão.



Advertência relativa a eventuais perigos para o aparelho ou outros objetos.

i

Pontos importantes, sugestões úteis e informações.

Peças na descrição geral do produto

- | | |
|---|--|
| 1 pega | 14 libertação do rolo de escova |
| 2 botão de limpeza automática | 15 botão de comando de voz |
| 3 botão de seleção de modo | 16 ferramenta de limpeza com lâmina para cabelos integrada |
| 4 Botão de LIGAR/DESLIGAR | 17 libertação da lâmina para cabelos |
| 5 visor digital, ver fig. 8 | 18 cobertura com lâmina para cabelos |
| 6 anel LED multicores, ver também o capítulo "4.5" | 19 filtro sobresselente* |
| 7 libertação do recipiente da água suja | 20 rolo de escova sobresselente* |
| 8 recipiente da água suja | 21 adaptador (com informação de tipo) |
| 9 recipiente da água limpa | 22 ficha elétrica |
| 10 tampa de enchimento do recipiente da água limpa | 23 cabo de alimentação |
| 11 rolo de escova | 24 ficha do adaptador |
| 12 botões de libertação do recipiente da água limpa | 25 base de carregamento |
| 13 pega do rolo de escova | 26 suporte da escova de limpeza |
| | 27 contactos de carregamento |
| | 28 suporte do rolo de escova |

*incluído como opção em alguns modelos

Índice

| | |
|--|------------|
| Descrição geral do produto | 3 |
| Guia de início rápido | 4 |
| 1 Informação geral | 114 |
| 2 Montagem | 115 |
| 3 Carregamento | 115 |
| 4 Funcionamento | 116 |
| 5 Após cada utilização | 120 |
| 6 Armazenamento | 124 |
| 7 Desmontagem | 124 |
| 8 Resolução de problemas | 125 |
| 9 Acessórios e peças sobresselentes | 127 |
| 10 Dados técnicos | 128 |

2 Montagem

Remova todas as peças da caixa (consulte "Descrição geral do produto" na página 3).

Remova a película de proteção e a embalagem em cartão.

Insira a pega com o veio na parte superior da caixa do aparelho.

Quando a pega estiver bem encaixada, será audível um "estalido" (Fig. 1).

i A pega pode ser removida da unidade principal ao inserir uma ferramenta (por exemplo, chave de fendas) na abertura, na traseira da unidade principal, e simultaneamente puxando a pega para cima, com força (conforme ilustrado em "7 Desmontagem" na página 124).

3 Carregamento



ADVERTÊNCIA!

Risco de lesão devido a corrente elétrica!

Apenas carregue o aparelho com o adaptador fornecido (modelo CZH024310080EUWQ).

Coloque a base de carregamento numa superfície horizontal.

Ligue o adaptador à base de carregamento e à tomada (Fig. 2).

Coloque a unidade principal na base de carregamento (Fig. 2).

Mensagem de voz "start charging" (iniciar carregamento), o que indica que o modo de carregamento foi iniciado.

i Carregue completamente (100%) o aparelho antes da primeira utilização.

Assim que a indicação de 100% for apresentada no visor (Fig. 2), o carregamento está concluído.

i Se a bateria estiver vazia, o carregamento demora cerca de 3 horas.

i Após um carregamento completo e 1 minuto de inatividade, o aparelho entra em suspensão.

i Se o produto estiver estado em funcionamento contínuo durante um período prolongado, o aparelho arrefece antes de carregar, a fim de prolongar a vida útil da bateria. O período de arrefecimento é de cerca de 1 hora.

i Carregue a bateria, no mínimo, de três em três meses para evitar danos devido a uma descarga profunda.

4 Funcionamento

4.1 Encher o recipiente da água limpa



AVISO

Risco de danos materiais devido a enchimento incorreto do recipiente da água!

Não adicione água quente ou a ferver ao recipiente da água limpa.

Apenas use água da torneira fria ou morna (com uma temperatura máxima de 40 °C).

Não use detergentes que produzam espuma ou que sejam oleosos. De preferência, use um detergente adequado para ferramentas elétricas para pavimentos (ou seja, robôs aspiradores ou lavadoras de pavimento). Não use demasiado detergente. Adicione apenas 3 a 4 gotas de detergente. Consulte, também, as instruções do fabricante do detergente para ver a dose correta. Não encha o recipiente em demasia.

i Para verificar se um detergente produz espuma, agite o detergente e veja se surge espuma.

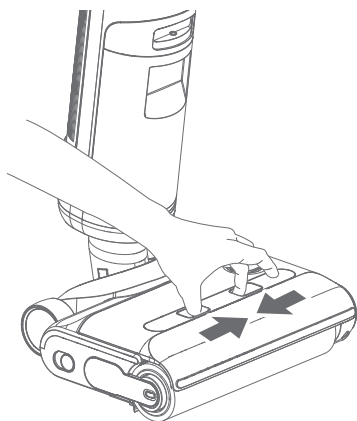

Liberte o recipiente da água limpa conforme ilustrado (seta).

Abra a tampa do recipiente da água limpa (Fig. 4).

Encha o recipiente da água limpa com água da torneira fria ou quente (máximo de 40 °C).

i Como opção, adicione algumas gotas (1 a 4) de detergente não oleoso e que não produza espuma no recipiente da água. Recomendamos a utilização de qualquer detergente adequado para ferramentas elétricas para pavimentos (ou seja, robôs aspiradores ou lavadoras de pavimento).

Feche a tampa do recipiente da água limpa.

Com firmeza, reinstale o recipiente da água limpa na respetiva consola (conforme ilustrado à esquerda).

Um "estalido" em ambos os lados do recipiente da água limpa indica uma instalação bem-sucedida.

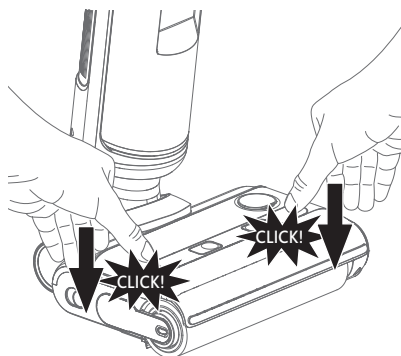

i No caso de uma concentração elevada de calcário na água da torneira local, recomenda-se colocar líquido descalcificador no recipiente da água para evitar a acumulação de calcário no aparelho. Consulte a informação do fabricante do líquido descalcificador para ver a dose correta a usar.

4.2 Ativação

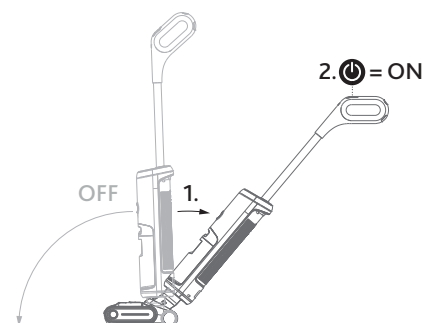

Recline o corpo do aparelho colocando gentilmente o pé no bocal e inclinando a pega para trás (conforme ilustrado à esquerda/1.).

Prima brevemente o botão de LIGAR/DESLIGAR (2. "ON") na pega para ativar o aparelho.

i Durante o funcionamento, a unidade principal é colocada em pausa quando o corpo estiver na vertical.

i Não incline o aparelho mais de 125 graus para evitar fugas de água.

i Não levante, deite nem incline a máquina de lado, enquanto estiver a funcionar, para evitar que a água regresse ao motor.

4.3 Selecionar modos de limpeza

i O aparelho deve ser usado exclusivamente em pavimentos duros impermeabilizados (por exemplo, pavimentos em pedra, mosaicos e pavimentos de madeira com tratamento de superfície, como parquet e laminados) que conseguem resistir à humidade do aparelho. Não use em pavimentos não impermeabilizados.

Prima o botão de seleção de modo "ON" (ilustrado à esquerda) na pega para selecionar um modo adequado às suas necessidades de limpeza. Verá um dos seguintes ícones no visor digital (Fig. 8), de acordo com o modo selecionado.

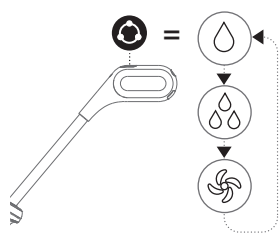

🔹 Modo padrão: para sujidade normal ou ligeira. É utilizada uma quantidade inferior de água e de potência de aspiração.

💧 Modo de potência: para grandes acumulações de sujidade. É utilizada uma quantidade superior de água, bem como a potência total de aspiração.

🌀 Modo seco: para absorção de água. Recomendado para aspiração de gotas de água ou de derrames e para controlar o nível de humidade no pavimento. Não é bombeada água para o pavimento. Apenas é utilizada a potência de aspiração.

i É possível alternar entre os modos utilizando o botão de seleção de modo "ON" na pega.

i No caso de nódoas persistentes, utilize o modo de potência (💧) e passe com o aparelho por cima da área suja várias vezes, até ficar limpa.

i No caso de acumulação de poças de água no pavimento, utilize o modo seco (🌀) para absorver a água.

PT

i É possível obter resultados de limpeza ideais através de um movimento uniforme para a frente e para trás. Deve percorrer o mesmo percurso para trás do que aquele que utilizou para a frente.

4.4 Ativar/desativar e compreender mensagens de voz

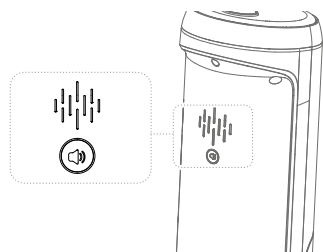

Para desativar as mensagens de voz, prima o botão de comando de voz, na traseira da unidade principal, durante cerca de 2 segundos. O aparelho confirma que a voz está desativada.

Para ativar as mensagens de voz, prima o botão de comando de voz, na traseira da unidade principal, durante cerca de 2 segundos. O aparelho confirma que as mensagens de voz estão ativadas.

A seguinte tabela indica todas as mensagens que o aparelho pode emitir (sempre em inglês) com o respetivo significado:

| Mensagens de voz (sempre em inglês) | Significado |
|---|---|
| Power off | O aparelho é desligado. |
| Standard mode | O aparelho está no modo padrão. |
| Suction mode | O aparelho está no modo seco. |
| Turbo mode | O aparelho está no modo de potência. |
| Clean water shortage, please fill in fresh water. | O recipiente da água limpa está vazio. Reabasteça-o. |
| Dirty water is full, please clean dirty water tank. | O recipiente da água suja está cheio. Esvazie-o. |
| Low power, please charge. | A bateria está descarregada. Carregue o aparelho. |
| Start charging, please fill in water to start self-cleaning. | É iniciado o processo de carregamento. Encha o recipiente da água limpa e inicie a limpeza automática. (i Esta mensagem é emitida independentemente do nível de enchimento atual do recipiente da água limpa.) |
| Start charging | É iniciado o processo de carregamento. |
| Start self-cleaning | Foi iniciada a limpeza automática. |
| Low power, please charge to more than 10% to start self-cleaning. | O nível da bateria é demasiado fraco. Carregue o aparelho até mais de 10% e reinicie a limpeza automática. |

| Mensagens de voz (sempre em inglês) | Significado |
|--|---|
| Self-cleaning has been completed, to avoid odor, please clean the dirty water tank and air-dry the roller brush. | A limpeza automática está concluída. Para evitar o surgimento de odores, limpe o recipiente da água suja e permita que o rolo de escova e o filtro sequem naturalmente. |
| Please use after install dirty water tank. | Recipiente da água suja não instalado. Insira-o ou verifique a instalação correta. |
| Roller brush is not installed, or the clean water tank is not installed well. | Verifique se o rolo de escova e o recipiente da água limpa estão corretamente instalados. |
| Please clean the roller brush. | Limpe o rolo de escova. |
| Charging abnormal, please use the matching charger. | Erro durante o carregamento. Inspeccione o carregador. |
| Battery abnormal | Erro detetado na bateria. (Entre em contacto connosco através de www.vileda.com/support) |
| Voice assist on | Mensagens de voz ligadas. |
| Voice assist off | Mensagens de voz desligadas. |
| Please put on charging base for self-cleaning. | Coloque o aparelho na base de carregamento para iniciar a limpeza automática. |
| Self-cleaning finished | Limpeza automática concluída. |

4.5 Compreender as cores do anel LED

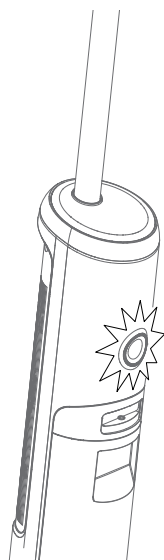

O anel LED acende-se com as seguintes cores, as quais representam os seguintes estados:

| Cor | Estado/significado |
|--------------|--|
| cores mistas | feedback normal dado pelo aparelho 3 segundos após a ativação |
| azul | aparelho em uso (sem avarias) |
| branco | limpeza automática a decorrer |
| verde | carregamento |
| amarelo | avaria no recipiente da água suja (cheio ou montado incorretamente) |
| vermelho | avaria (no recipiente da água limpa, recipiente da água suja, no rolo de escova ou na tampa do rolo de escova, consulte também "8 Resolução de problemas" na página 125) |

PT

5 Após cada utilização



ADVERTÊNCIA!

Risco de lesão devido a corrente elétrica!

Certifique-se de que desliga o adaptador da base de carregamento quando efetuar a limpeza ou a manutenção da base de carregamento.

5.1 Limpeza automática após terminar o funcionamento

i O aparelho deve efetuar a limpeza automática após cada utilização.

Volte a colocar o aparelho na base de carregamento ligada após cada utilização. Mensagem de voz "Start charging, please fill in water to start self-cleaning" (Iniciar carregamento, abastecer com água para iniciar a limpeza automática). Isto ocorre independentemente do nível real de água.

Esvazie e reinstale o recipiente da água suja (Fig. 11 a Fig. 13).

Se necessário, encha o recipiente da água limpa (Fig. 3 a Fig. 5).

Se o estado de carregamento da bateria for inferior a 10%, deixe o aparelho carregar até, no mínimo, 10%.

Prima brevemente o botão de limpeza automática "⊕" (posição 2 em "Descrição geral do produto") na parte superior da pega para iniciar a limpeza automática.

Agora, avance para os capítulos "5.2" a "5.5".

i A função de limpeza automática só pode ser usada quando o nível de energia da bateria for $\geq 10\%$. Se for inferior a 10%, primeiro carregue a bateria conforme descrito no ponto "3 Carregamento" na página 115.

i O aparelho realiza automaticamente o processo de limpeza automática.

i O processo de limpeza automática demora cerca de 60 segundos.

i Assim que a limpeza automática terminar, esvazie e limpe o recipiente da água suja.

i Para obter um desempenho ideal e evitar o surgimento de odores, limpe e seque sempre completamente os recipientes, o filtro e o rolo de escova após cada utilização e mesmo após a limpeza automática.

5.2 Esvaziar e limpar o recipiente da água suja

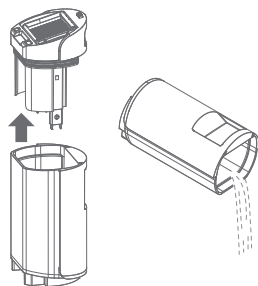

Desligue o aparelho com o botão de LIGAR/DESLIGAR "  ".

Puxe o punho vermelho do recipiente da água suja (posição 7 na "Descrição geral do produto") e remova o recipiente da água suja do aparelho (Fig. **17**).

Puxe a cobertura do recipiente para cima (conforme apresentado à esquerda) e elimine a água residual de forma ecológica.

Lave minuciosamente o recipiente da água suja com água limpa e deixe-o secar.

i Pode utilizar a ferramenta de limpeza fornecida com o aparelho para remover a sujidade mais grosseira (Fig. **17**).

5.3 Limpar a cobertura do recipiente e o filtro

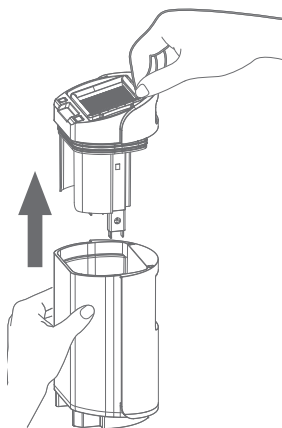

Remova a cobertura do recipiente da água suja (conforme ilustrado).

Remova o filtro da cobertura do recipiente puxando-o para cima (conforme ilustrado).

i Substitua o filtro a cada 6 meses ou em caso de sujidade intensa.

Rode a rede de malha para a separar da lamela (Fig. **16**).

Lave minuciosamente a rede de malha e a lamela com água morna para remover os resíduos e as partículas grosseiras.

i O filtro pode ser lavado (Fig. **16**), mas só à mão. Não pode ser lavado na máquina!

Lave a cobertura do recipiente (sem o filtro) à mão para remover os resíduos acumulados e a sujidade mais grosseira (Fig. **15**).

i Se a área interior onde se encontra o recipiente da água suja estiver suja, limpe-a com um pano ou esponja.

i Pode utilizar a ferramenta de limpeza fornecida com o aparelho para remover a sujidade mais grosseira (Fig. **17**).

Coloque todas as peças de lado a secar antes de voltar a montar (Fig. **18**).

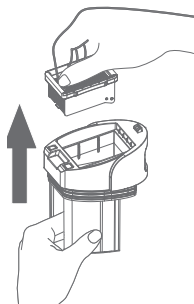

5.4 Voltar a montar os componentes do recipiente da água suja

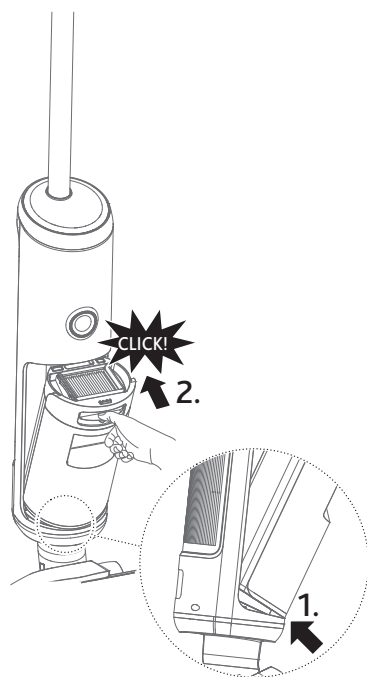

Certifique-se de que todas as peças estão secas.

Rode a rede de malha novamente para a encaixar nas lamelas do filtro.

Volte a colocar o filtro na cobertura do recipiente (Fig. 20).

i Certifique-se de que a malha está a apontar para baixo.

i Só é possível reintroduzir o recipiente da água suja se o filtro tiver sido corretamente inserido.

Com firmeza, coloque a cobertura do recipiente no recipiente da água suja (Fig. 21).

i Só é possível reintroduzir o recipiente da água suja se a cobertura do recipiente tiver sido totalmente inserida.

Volte a colocar o recipiente da água suja completo na unidade principal da seguinte forma: Insira o recipiente da água suja na parte inferior (conforme ilustrado à esquerda/1.), incline-o e pressione-o para dentro do aparelho (conforme ilustrado à esquerda/2.).

Um "estalido" indica uma instalação bem-sucedida.

5.5 Limpar o bocal e o rolo de escova

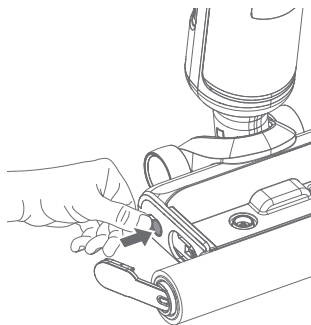

Desligue o aparelho com o botão de LIGAR/DESLIGAR "☰".

Remova o recipiente da água limpa, conforme ilustrado na Fig. 3.

Prima o botão de libertação da escova (posição 14 em "Descrição geral do produto" e conforme ilustrado à esquerda). A pega de transporte da escova sai.

Puxe a pega para cima (posição 13 em "Descrição geral do produto") para remover a escova.

Limpe o bocal com a ferramenta de limpeza (posição 16 em "Descrição geral do produto") fornecida com o aparelho (Fig. 19).

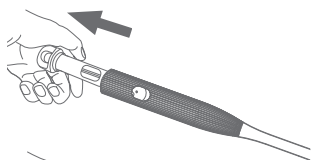

Liberte a lâmina para cabelos (posição 18 em "Descrição geral do produto") da ferramenta de limpeza premindo o botão de libertação da lâmina para cabelos (posição 17 em "Descrição geral do produto") e puxando (conforme ilustrado à esquerda).

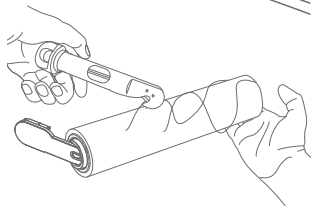

Use a lâmina para cabelos para remover cabelos ou resíduos presos, etc. (conforme ilustrado à esquerda).

Lave o rolo de escova com água limpa ou lave-o mais aprofundadamente à mão.

i O rolo de escova não pode ser lavado na máquina.

i Substitua o rolo de escova a cada 6 meses ou em caso de sujidade/danos intensos.

Coloque todas as peças de lado a secar antes de voltar a montar.

Se estiver completamente seco, reintroduza o rolo de escova na respetiva consola (conforme ilustrado à esquerda). Reintroduza o rolo de escova encaixando a respetiva pega no devido lugar. Um "estalido" indica uma instalação bem-sucedida.

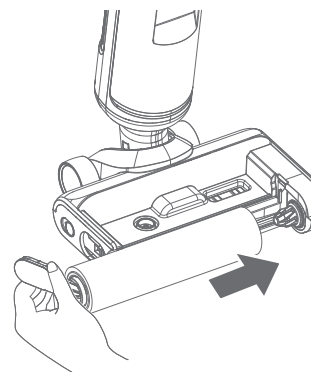

Reintroduza o recipiente da água limpa, conforme ilustrado na Fig. 5. Um "estalido" em ambos os lados indica uma instalação bem-sucedida.

6 Armazenamento



AVISO

Risco de danos devido a ausência de esvaziamento e limpeza!

Certifique-se de que os recipientes são esvaziados e limpos antes de serem armazenados.

Certifique-se de que o rolo de escova e o filtro estão secos antes de serem armazenados.

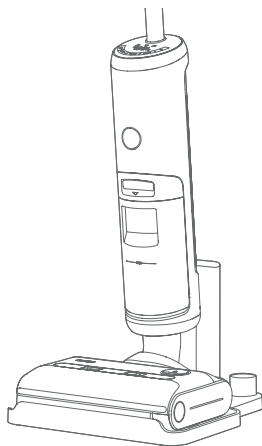

AVISO

Risco de danos devido a armazenamento incorreto!

O aparelho pode reter água e humidade quando não está a ser utilizado.

Guarde sempre o aparelho num local seco.

Guarde sempre o aparelho na base de carregamento para evitar danos em pavimentos delicados. Não guarde o aparelho num pavimento não impermeabilizado.

Não guarde o aparelho sob luz solar direta.

Intervalo de temperatura recomendado: 4 a 40 °C.

Não guarde o aparelho quando existir perigo de congelamento. O congelamento danifica os componentes e anula a garantia.

7 Desmontagem

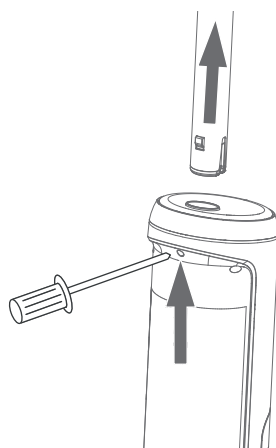

Caso seja necessário enviar o produto, proceda primeiro à desinstalação da pega:

Liberte a mola com uma ferramenta (por exemplo, uma chave de fendas), conforme ilustrado, e, em seguida, puxe a pega para cima com força.

8 Resolução de problemas

| Problema | Causa possível | Solução possível |
|---|---|--|
| O aparelho não funciona | Estado de carregamento da bateria insuficiente | Deixe o aparelho carregar na respetiva base de carregamento, conforme descrito em "3 Carregamento" na página 115. |
| | Bocal ou rolo de escova obstruído | Remova as obstruções e/ou limpe o rolo de escova, conforme descrito em "5.5 Limpar o bocal e o rolo de escova" na página 123. |
| | O recipiente da água suja está cheio ou não foi devidamente reinstalado após o esvaziamento/a limpeza | Esvazie e reinstale corretamente o recipiente da água suja, conforme descrito em "5.4 Voltar a montar os componentes do recipiente da água suja" na página 122. Um estalido indica a instalação correta ("⚠" não pode estar aceso). |
| | Pega não instalada no devido lugar | Verifique a instalação da pega e/ou volte a instalá-la, conforme descrito em "2 Montagem" na página 115. |
| O aparelho não carrega | Temperatura da bateria demasiado elevada | Aguarde cerca de uma hora. O aparelho deve retomar o carregamento. |
| | Base de carregamento ou respetivo adaptador não ligado corretamente | Certifique-se de que tudo está corretamente ligado. |
| Perda de potência de aspiração | O recipiente da água suja está cheio e tem de ser esvaziado | Esvazie o recipiente da água suja, conforme descrito em "5.2 Esvaziar e limpar o recipiente da água suja" na página 121. |
| | O canal de aspiração no bocal está obstruído por resíduos | Limpe o bocal, conforme descrito em "5.5 Limpar o bocal e o rolo de escova" na página 123. |
| | Filtro obstruído por resíduos | Limpe o filtro, conforme descrito em "5.3 Limpar a cobertura do recipiente e o filtro" na página 121. Se o filtro continuar obstruído após a limpeza ou se estiver danificado, substitua-o. Consulte "9 Acessórios e peças sobresselentes" na página 127. |
| Ruído invulgar com o motor em funcionamento | O canal de aspiração no bocal está obstruído por resíduos | Limpe o bocal, conforme descrito em "5.5 Limpar o bocal e o rolo de escova" na página 123. |

PT

| Problema | Causa possível | Solução possível |
|--|--|--|
| Pulverização reduzida ou inexistente | O recipiente da água limpa pode estar vazio | Encha o recipiente da água limpa, conforme descrito em "4.1 Encher o recipiente da água limpa" na página 116. |
| | Recipiente da água limpa não reinstalado corretamente | Reinstale o recipiente da água limpa corretamente, conforme descrito em "4.1 Encher o recipiente da água limpa" na página 116. |
| | O sistema interno pode estar obstruído por sujidade | Limpe o bocal, conforme descrito em "5.5 Limpar o bocal e o rolo de escova" na página 123. |
| | As pontas de pulverização no bocal podem estar obstruídas por sujidade ou calcário | Limpe o bocal, conforme descrito em "5.5 Limpar o bocal e o rolo de escova" na página 123. Se o problema persistir, recomendamos a utilização de água destilada ou a adição de desincrustante à solução de limpeza. |
| Permanecem poças de água no pavimento durante a utilização | Seleção de um modo de limpeza inadequado | Selecione o modo seco, conforme descrito em "4.3 Seleccionar modos de limpeza" na página 117. |
| | Erosão do elemento de borracha | Substitua o elemento de borracha por um novo. Entre em contacto com o nosso apoio ao cliente através de www.vileda.com/support |
| O rolo de escova não roda | A paragem do rolo de escova foi provocada por uma obstrução | Elimine as obstruções, conforme descrito em "5.5 Limpar o bocal e o rolo de escova" na página 123. |
| | Recipiente da água limpa não reinstalado corretamente | Reinstale o recipiente da água limpa corretamente, conforme descrito em "4.1 Encher o recipiente da água limpa" na página 116. |
| | O rolo de escova não foi devidamente reinstalado após a limpeza/substituição | Reinstale o rolo de escova corretamente, conforme descrito em "5.5 Limpar o bocal e o rolo de escova" na página 123. |
| Derrame de água no pavimento durante a limpeza automática | O recipiente da água suja não foi esvaziado antes da limpeza automática | Esvazie e limpe o recipiente da água suja, conforme descrito em "5.2 Esvaziar e limpar o recipiente da água suja" na página 121. |
| A limpeza automática não funciona | Bateria fraca (menos de 10%) | Carregue, conforme descrito em "3 Carregamento" na página 115. |
| | Rolo de escova encravado | Limpe e reinstale o rolo de escova, conforme descrito em "5.5 Limpar o bocal e o rolo de escova" na página 123. |
| | O canal de aspiração no bocal está obstruído por resíduos | Limpe o bocal, conforme descrito em "5.5 Limpar o bocal e o rolo de escova" na página 123. |

| Problema | Causa possível | Solução possível |
|--|---|---|
| Fuga de água | Foi utilizado um detergente que produz espuma | Utilize um detergente que não produza espuma. |
| | O recipiente da água suja está cheio e tem de ser esvaziado | Esvazie o recipiente da água suja, conforme descrito em "5.2 Esvaziar e limpar o recipiente da água suja" na página 121. |
| | Recipiente da água suja não reinstalado corretamente | Reinstale o recipiente da água suja, conforme descrito em "5.4 Voltar a montar os componentes do recipiente da água suja" na página 122. |
| | Recipiente da água limpa não reinstalado corretamente | Reinstale o recipiente da água limpa, conforme descrito em "4.1 Encher o recipiente da água limpa" na página 116. |
| Não são emitidas mensagens de voz | As mensagens de voz estão desligadas | Ative as mensagens de voz, conforme descrito em "4.4 Ativar/desativar e compreender mensagens de voz" na página 118. |
| Mensagem de voz "Battery abnormal" (Bateria anómala) | Erro detetado na bateria | Entre em contacto connosco através de www.vileda.com/support |
| "⚠" está a ser apresentado | As mensagens de voz devem indicar uma recomendação | A mensagem de voz recomenda uma ação: Proceda conforme recomendado pela mensagem de voz. Consulte "4.4 Ativar/desativar e compreender mensagens de voz" na página 118. |
| | | Sem mensagens de voz: Ative as mensagens de voz, conforme descrito em "4.4 Ativar/desativar e compreender mensagens de voz" na página 118. |

i Se as medidas de resolução de problemas indicadas acima não fornecerem uma solução, visite o nosso website www.vileda.com/support para obter mais informações.

9 Acessórios e peças sobresselentes



ADVERTÊNCIA

Risco de ferimentos devido à utilização incorreta de acessórios ou peças sobresselentes!

A utilização de peças sobresselentes ou de acessórios incorretos ou avariados pode representar um risco e originar danos, avarias ou a falha total do aparelho.

Utilize apenas as peças sobresselentes ou os acessórios genuínos do fabricante.

i Substitua regularmente o filtro e o rolo de escova (a cada 6 meses ou em caso de sujidade intensa). Compre os acessórios em revendedores autorizados ou diretamente no fabricante (www.vileda.com).

PT

i Para obter outras peças sobresselentes, contacte os nossos centros de apoio ao cliente (ver a página 1).

i Se forem utilizadas peças sobresselentes não aprovadas, a garantia do fabricante será anulada.

10 Dados técnicos

| Adaptador | |
|--|---------------------|
| Modelo | CZH024310080EUWQ |
| Tensão de entrada | 100 – 240 V |
| Frequência de CA de entrada | 50/60 Hz |
| Tensão de saída (sem carga) | 31 – 32,5 V CC |
| Corrente de saída | 750 – 900 mA |
| Potência de saída | 24,8 W |
| Eficiência ativa média | 86,32% |
| Eficiência média com 25% de carga | 85% |
| Consumo de potência sem carga | ≤ 0,1 W |
| Código IP | IP20 |
| Classe de proteção | II (com isolamento) |
| Dados de desempenho | |
| Duração do funcionamento (com carga total) | ≤ 30 min |
| Rotações do rolo por minuto | 550 ±10% rpm |
| Quantidade de enchimento | |
| Recipiente da água limpa | 450 ml |
| Recipiente da água suja | 500 ml |
| Dimensões | |
| Peso (sem água) | 3,8 kg |
| Comprimento | 28,5 cm |
| Largura | 27,5 cm |
| Altura | 110,5 cm |
| Emissões | |
| Ruído | ≤78 db |



PT





Contact Information

DE Vileda GmbH
Im Technologiepark 19
69469 Weinheim

www.vileda.de

FHP Export GmbH
69448 Weinheim
Distributeur:

AT

AT VOG AG
Bäckermühlweg 44
4030 Linz

CH

Promena AG
4133 Pratteln 1

BE Freudenberg Home and Cleaning
Solutions

NL Barchon Office Center
Rue des Pinsons 2
4671 Barchon
Belgique/België

www.vileda.be
www.vileda.nl

ES Freudenberg Home and Cleaning
Solutions Ibérica, S.L.U.
C/ Can Gurri 1A
Pol. Ind. Can Volart
08150-Parets del Vallès, ES

www.vileda.es

IT FHP di R. Freudenberg s.a.s.
Via dei Valtorta 48
20127 Milano

www.vileda.it

Numero Verde: 800-074-500

FR FHP Vileda SAS
Tour d'Asnières
4 avenue Laurent Cély
92 600 Asnières-sur-Seine
France

www.vileda.fr

PL FHP Vileda Sp. z o. o.
ul. Puławska 182
02-670 Warszawa

www.vileda.pl

PT Freudenberg Home and Cleaning
Solutions Ibérica, S.L.
Apartado 12170
1061-001 Lisboa Códex, PT

www.vileda.pt



NEED SOME HELP?



www.vileda.com/support



www.vileda.com service@vileda.com

Manufacturer / Produttore:
Freudenberg Home and Cleaning Solutions GmbH
Im Technologiepark 19
69469 Weinheim



Model: 2769-01

09913-168-324-23



22.10.2024, Revision 1.2