

ΕΥΧΑΡΙΣΤΟΥΜΕ ΠΟΥ ΑΓΟΡΑΣΑΤΕ ΕΝΑ ΠΡΟΪΟΝ
WHIRLPOOL.Για να λάβετε πιο εμπειριστατωμένη βοήθεια, καταχωρήστε τη συσκευή στο www.whirlpool.eu/register

Πριν χρησιμοποιήσετε τη συσκευή με ασφάλεια, διαβάστε τον οδηγό Υγείας και Ασφάλειας.



Πριν χρησιμοποιήσετε το μηχάνημα, πρέπει να αφαιρέσετε τις βίδες μεταφοράς. Για πιο αναλυτικές οδηγίες σχετικά με την αφαίρεση των βιδών, ανατρέξτε στον Οδηγό Εγκατάστασης.

ΠΛΑΙΣΙΟ ΕΛΕΓΧΟΥ

1. Κουμπί ΕΝΕΡΓ./ΑΠΕΝΕΡΓ.
2. Κουμπιά και ενδεικτικές λυχνίες ΕΠΙΛΟΓΕΣ
3. Κουμπί ΚΑΘΑΡΙΣΤΙΚΗ ΔΡΑΣΗ
4. Ενδεικτικές λυχνίες ΚΑΘΑΡΙΣΤΙΚΗ ΔΡΑΣΗ
5. Κουμπί και ενδεικτική λυχνία ΕΝΑΡΞΗ/ΠΑΥΣΗ
6. Κουμπί ΠΑΙΔΙΚΗ ΑΣΦΑΛΕΙΑ
7. Κουμπί ΚΑΘΥΣΤΕΡΗΣΗ ΕΝΑΡΞΗΣ
8. Κουμπί ΣΤΥΨΙΜΟ
9. Κουμπί ΘΕΡΜΟΚΡΑΣΙΑ
10. ΚΟΥΜΠΙ ΕΠΙΛΟΓΕΑ ΚΥΚΛΟΥ ΠΛΥΣΙΜΑΤΟΣ

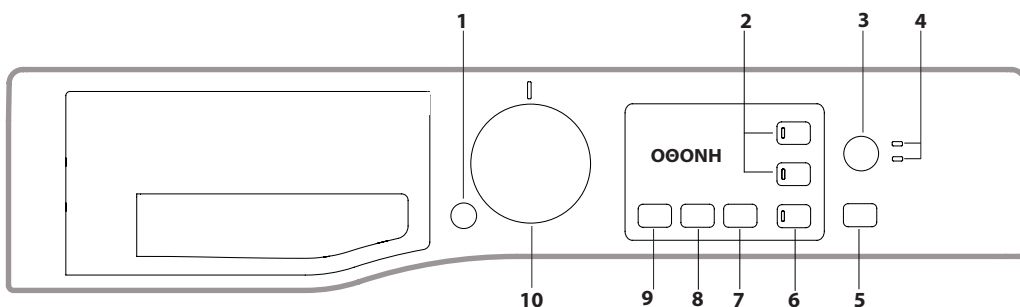

ΠΙΝΑΚΑΣ ΚΥΚΛΩΝ ΠΛΥΣΙΜΑΤΟΣ

Κύκλος πλυσίματος	Θερμοκρασία		Μέγιστο στύψιμο (σ.τ.λ.)	Μέγιστο φορτίο (kg)	Διάρκεια (ώρα : λεπτά)	Απορρυπαντικά και πρόσθετα		Συνιστώμενο απορρυπαντικό		Υπόλοιπο νωπότητας % (****)	Κατανάλωση ενέργειας kWh	Σύνολο νερού lt	Θερμοκρασία °C πλύσης
	Ρύθμιση	Εύρος				Πλύσιμο	Μαλακτικό ρούχων	Σκόνη	Υγρό				
1 Κατά των λεκέδων 40°	40 °C	☀ - 40 °C	1200	7.0	**	●	○	✓	-	-	-	-	-
2 Κατά των λεκέδων Γρήγορο	40 °C	☀ - 40 °C	1200	3.5	**	●	○	-	✓	-	-	-	-
3 Βαμβακερά (2)	40 °C	☀ - 60 °C	1200	7.0	3:50	●	○	✓	✓	50	0.98	75	45
4 Συνθετικά (3)	40 °C	☀ - 60 °C	1200	3.5	2:55	●	○	✓	✓	35	0.86	60	43
5 Γρήγορο 30'	30 °C	☀ - 30 °C	1200 (****)	3.0	0:30	●	○	-	✓	73	0.19	31	27
6 Φρεσκάρισμα με ατμό	-	-	-	1.5	**	-	-	-	-	-	-	-	-
7 Μικτά	40 °C	☀ - 40 °C	1200	7.0	**	●	○	-	✓	-	-	-	-
8 Μάλλινα	40 °C	☀ - 40 °C	800	1.5	**	●	○	-	✓	-	-	-	-
9 Eco 40-60 (1)	40 °C	40°C	1151	7.0	3:25	●	○	✓	✓	53	0.75	52	37
			1151	3.5	2:42	●	○	✓	✓	53	0.41	41	30
			1151	2.0	2:35	●	○	✓	✓	53	0.29	41	22
10 20 °C	20 °C	☀ - 20 °C	1200	7.0	1:50	●	○	-	✓	52	0.16	64	22
11 Λευκά	60 °C	☀ - 90 °C	1200	7.0	2:30	●	○	✓	✓	52,1	1.36	74.8	55
12 Αντιαλλεργικό	60°C	40°C - 60°C	1200	4.0	**	●	○	✓	✓	-	-	-	-
13 Μεταξωτά	30 °C	☀ - 30 °C	600 (****)	1.0	**	●	○	-	✓	-	-	-	-
14 Σεντόνια & Πετσέτες	60 °C	☀ - 60 °C	1200	7.0	**	●	○	✓	✓	-	-	-	-
Ξέβγαλμα & Στύψιμο	-	-	1200	7.0	**	-	○	-	-	-	-	-	-
Στύψιμο & Άντληση *	-	-	1200	7.0	**	-	-	-	-	-	-	-	-

● Απαιτούμενη δόση ○ Προαιρετική δόση

Η διάρκεια του κύκλου που υποδεικνύεται στην οθόνη ή στο εγχειρίδιο οδηγιών είναι μια εκτίμηση που βασίζεται σε τυπικές συνθήκες. Η ακριβής διάρκεια μπορεί να ποικίλει και εξαρτάται από διάφορους παράγοντες, όπως η θερμοκρασία και η πίεση του εισερχόμενου νερού, η θερμοκρασία περιβάλλοντος, η ποσότητα του απορρυπαντικού, η ποιότητα και ο τύπος του φορτίου των ρούχων, η εξισορρόπηση του φορτίου και οποιοσδήποτε πρόσθετος επιλογές έχουν ενεργοποιηθεί. Οι τιμές που παρέχονται για όλα τα προγράμματα, εκτός του προγράμματος Eco 40-60, είναι ενδεικτικές.

1) Eco 40-60 - Δοκιμαστικός κύκλος πλυσίματος σύμφωνα με τον κανονισμό της ΕΕ για τον οικολογικό σχεδιασμό 2019/2014. Το πιο αποτελεσματικό πρόγραμμα ως προς την κατανάλωση ενέργειας και νερού για το πλύσιμο κανονικά λερωμένων βαμβακερών ρούχων. Σημείωση: οι τιμές ταχύτητας στύψιματος που εμφανίζονται στην οθόνη ενδέχεται να διαφέρουν ελαφρώς από τις τιμές που αναφέρονται στον πίνακα.

Για όλα τα ιδρύματα δοκιμών:

- 1) Παρατεταμένος κύκλος βαμβακερών: ρυθμίστε το πρόγραμμα 3 σε θερμοκρασία 40 °C.
- 2) Παρατεταμένος κύκλος συνθετικών: ρυθμίστε τον κύκλο 4 σε θερμοκρασία 40 °C.

ΠΕΡΙΓΡΑΦΗ ΠΡΟΪΟΝΤΟΣ

1. Επάνω επιφάνεια
2. Συρτάρι απορρυπαντικών
3. Πλαίσιο ελέγχου
4. Λαβή
5. Πόρτα
6. Αντλία αδειάσματος (πίσω από τη βάση)
7. Βάση (αποσπώμενη)
8. Ρυθμιζόμενα πόδια (2)

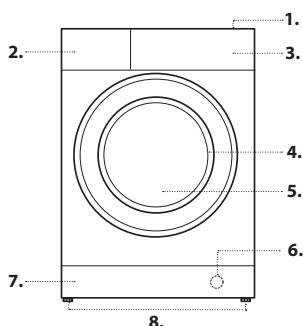

* Εάν επιλέξετε τον κύκλο και αποκλείσετε τον κύκλο στύψιματος, το πλυντήριο θα αδειάσει μόνο το νερό.

** Μπορείτε να ελέγχετε τη διάρκεια των κύκλων πλυσίματος στην οθόνη.

*** Μετά τη λήξη του προγράμματος και το στύψιμο με τη μέγιστη επιλέξιμη ταχύτητα στύψιματος, στη προεπιλεγμένη ρύθμιση του προγράμματος.

**** Η οθόνη θα εμφανίσει την προτεινόμενη ταχύτητα στύψιματος ως προεπιλεγμένη τιμή.

6th Sense - η τεχνολογία του αισθητήρα προσαρμόζει το νερό, την ενέργεια και τη διάρκεια του προγράμματος στο φορτίο πλυσίματος.

ΣΥΡΤΑΡΙ ΑΠΟΡΡΥΠΑΝΤΙΚΩΝ

Θήκη *:

Μην τοποθετείτε απορρυπαντικό σε αυτήν τη θήκη.

Θήκη 1: Απορρυπαντικό πλυσίματος (σκόνη ή υγρό)

Εάν χρησιμοποιείτε υγρό απορρυπαντικό, πρέπει να χρησιμοποιείτε τον αποσπώμενο πλαστικό δοσομετρητή A (παρέχεται) για τη σωστή δοσολογία.

Εάν χρησιμοποιείτε σκόνη απορρυπαντικού, τοποθετήστε τον δοσομετρητή στην κοιλότητα B.

Θήκη 2: Πρόσθετα (μαλακτικά, κ.λπ.)

Το μαλακτικό ρούχων δεν πρέπει να υπερβαίνει τη στάθμη «MAX».

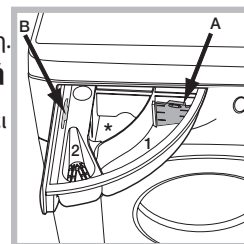
! Ακολουθείτε τις οδηγίες που παρέχονται στη συσκευασία του απορρυπαντικού.
! Μην χρησιμοποιείτε απορρυπαντικά για πλύσιμο στο χέρι, καθώς δημιουργούν πάρα πολύ αφρό.

ΚΥΚΛΟΙ ΠΛΥΣΙΜΑΤΟΣ

Ακολουθήστε τις οδηγίες που αναγράφονται στα σύμβολα της ετικέτας για τη φροντίδα πλυσίματος του ρούχου. Η τιμή που υποδεικνύεται στο σύμβολο είναι η μέγιστη συνιστώμενη θερμοκρασία για το πλύσιμο του ρούχου.



Κατά των λεκέδων 40°

Αυτός ο κύκλος είναι κατάλληλος για ρούχα με ανθεκτικά χρώματα που έχουν δύσκολους λεκέδες. Διασφαλίζει κατηγορία πλυσίματος που είναι υψηλότερη από την τυπική κατηγορία (Κατηγορία Α). Κατά τη λειτουργία του προγράμματος, μην τοποθετείτε μαζί ρούχα διαφορετικών χρωμάτων. Συνιστούμε τη χρήση απορρυπαντικού σε σκόνη. Εάν υπάρχουν επίμονοι λεκέδες, συνιστάται η προεπεξεργασία με ειδικά πρόσθετα.

Κατά των λεκέδων Γρήγορο

Αυτός ο κύκλος είναι ιδανικός για την πλύση των καθημερινών λεκέδων σε 60 λεπτά. Είναι ιδανικός για μικτά υφάσματα και χρωματιστά ρούχα.

Βαμβακερά

Κατάλληλο για πετσέτες, εσώρουχα, τραπεζομάντιλα, κ.λπ. από ανθεκτικό λινό και βαμβακερό ύφασμα, που είναι μέτρια έως πολύ λερωμένα.

Συνθετικά

Ειδικά για συνθετικά είδη. Εάν ο λεκές είναι δύσκολο να αφαιρεθεί, η θερμοκρασία μπορεί να αυξηθεί έως τους 60 °, ενώ μπορεί να χρησιμοποιηθεί και απορρυπαντικό σε σκόνη.

Γρήγορο 30°

Για ρούχα με ήπιους λεκέδες σε σύντομο χρόνο. Ακατάλληλο για βαμβακερά, μεταξωτά και ρούχα για πλύσιμο στο χέρι.

Φρεσκάρισμα με ατμό

Αυτό το πρόγραμμα φρεσκάρει τα ρούχα αφαιρώντας τις δυσάρεστες οσμές και χαλαρώνοντας τις ίνες και χρησιμοποιείται για στεγνά ρούχα χωρίς λεκέδες.

Τοποθετήστε μόνο στεγνά ρούχα (που δεν είναι βρώμικα) και επιλέξτε το πρόγραμμα «Φρεσκάρισμα με ατμό». Τα ρούχα θα είναι υγρά μόλις ολοκληρωθεί ο κύκλος, επομένως συνιστούμε να τα κρεμάσετε για να στεγνώσουν (1,5 kg, περίπου 3 τεμάχια). Με το πρόγραμμα «Φρεσκάρισμα με ατμό» το σιδέρωμα θα είναι ευκολότερο.

! Μην προσθέσετε μαλακτικό ή απορρυπαντικό.

! Δεν συνιστάται για μάλλινα ή μεταξωτά ρούχα.

Μικτά

Για πλύση μικτών ρούχων μαζί με χρωματιστά.

Μάλλινα - Wool Care

Ο κύκλος πλύσης για μάλλινα αυτού του πλυντηρίου έχει εγκριθεί από την The Woolmark Company για την πλύση μάλλινων ρούχων που πλένονται σε πλυντήριο, υπό την προϋπόθεση ότι η πλύση των προϊόντων πραγματοποιείται σύμφωνα με τις οδηγίες που αναγράφονται στην ετικέτα του ρούχου και τις οδηγίες που παρέχονται από τον κατασκευαστή αυτού του πλυντηρίου. Το σύμβολο Woolmark αποτελεί σήμα πιστοποίησης σε πολλές χώρες. (M2237)



Eco 40-60

Για το πλύσιμο κανονικά λερωμένων βαμβακερών υφασμάτων που επισημαίνεται ότι μπορούν να πλένονται στους 40 °C ή στους 60 °C, μαζί στον ίδιο κύκλο. Αυτό είναι το κανονικό πρόγραμμα για βαμβακερά και το πιο αποτελεσματικό ως προς την κατανάλωση νερού και ενέργειας.

20 °C

Για το πλύσιμο ελαφρώς λερωμένων βαμβακερών υφασμάτων, σε θερμοκρασία 20 °C.

Λευκά

Για πολύ λερωμένα λευκά και ανθεκτικά χρώματα.

Αντιαλλεργικό

Χρησιμοποιήστε αυτό το πρόγραμμα για την απομάκρυνση σημαντικών αλλεργιογόνων, όπως η γύρη, τα ακάρεα και το τρίχωμα της γάτας ή του σκύλου.

Μεταξωτά

Για το πλύσιμο όλων των μεταξωτών ρούχων. Συνιστούμε τη χρήση ειδικού απορρυπαντικού για το πλύσιμο των ευαίσθητων ρούχων.

Σεντόνια & Πετσέτες

Για πλύσιμο λευκών ειδών του σπιτιού σε έναν κύκλο. Βελτιστοποιεί τη χρήση του μαλακτικού και επιτρέπει την εξοικονόμηση χρόνου και ηλεκτρικού ρεύματος. Συνιστούμε τη χρήση απορρυπαντικού σε σκόνη.

Ξέβγαλμα & Στύψιμο

Προορίζεται για ξέβγαλμα και στύψιμο.

Στύψιμο & Αντληση

Προορίζεται για στύψιμο και αποστράγγιση του νερού.

ΟΘΟΝΗ

Η οθόνη είναι χρήσιμη κατά τον προγραμματισμό του πλυντηρίου και παρέχει πολλές πληροφορίες.



Το Τμήμα **A** εμφανίζει τη διάρκεια των διαφορετικών διαθεσίμων κύκλων πλυσίματος και, μόλις ξεκινήσει ο κύκλος, τον υπολειπόμενο χρόνο μέχρι την ολοκλήρωση του κύκλου (στην οθόνη θα εμφανιστεί η μέγιστη διάρκεια του επιλεγμένου κύκλου, η οποία μπορεί να μειωθεί μετά από μερικά λεπτά, καθώς η πραγματική διάρκεια διαφέρει σε σχέση με το φορτίο των ρούχων και τις επιλεγμένες ρυθμίσεις). Εάν έχει ρυθμιστεί η λειτουργία ΚΑΘΥΣΤΕΡΗΣΗ ΕΝΑΡΞΗΣ, στην οθόνη θα εμφανιστεί ο υπολειπόμενος χρόνος μέχρι την έναρξη του επιλεγμένου κύκλου πλυσίματος.

Πατώντας το αντίστοιχο κουμπί μπορείτε να δείτε τις μέγιστες τιμές ταχύτητας στυψίματος και θερμοκρασίας που έχουν επιτευχθεί από το μηχάνημα στη διάρκεια του καθορισμένου κύκλου πλυσίματος ή τις τιμές που έχουν επιλεγεί πιο πρόσφατα, εάν αυτές είναι συμβατές με τον καθορισμένο κύκλο πλυσίματος.

Οι «φάσεις πλυσίματος» που αντιστοιχούν στον επιλεγμένο κύκλο και τη «φάση πλυσίματος» του κύκλου σε εξέλιξη εμφανίζονται στο τμήμα **B**:

- Πλύση
- Ατμός
- Ξέβγαλμα
- Στύψιμο / Αντληση

Το Τμήμα **C** εμφανίζει – ξεκινώντας από αριστερά – τα εικονίδια που αντιστοιχούν στη «θερμοκρασία», το «στύψιμο» και την «καθυστέρηση έναρξης».

Οι ράβδοι «θερμοκρασίας» * υποδεικνύουν το μέγιστο επίπεδο θερμοκρασίας που μπορεί να επιλεγεί για τον επιλεγμένο κύκλο.

Οι ράβδοι «στυψίματος» υποδεικνύουν τη μέγιστη ταχύτητα στυψίματος που μπορεί να επιλεγεί για τον επιλεγμένο κύκλο.

Όταν είναι αναμμένη, το σύμβολο «καθυστέρησης» υποδεικνύει ότι η επιλεγμένη τιμή «Καθυστέρησης έναρξης» έχει εμφανιστεί στην οθόνη.

🔒 Ένδειξη κλειδωμένης πόρτας

Όταν είναι αναμμένη, το σύμβολο υποδεικνύει ότι η πόρτα είναι κλειδωμένη. Για να αποτρέψετε οποιαδήποτε βλάβη, περιμένετε μέχρι το σύμβολο να απενεργοποιηθεί πριν ανοίξετε την πόρτα.

Για να ανοίξετε την πόρτα ενώ ο κύκλος βρίσκεται σε εξέλιξη, πατήστε το κουμπί ΕΝΑΡΞΗ/ΠΑΥΣΗ . Εάν το σύμβολο είναι απενεργοποιημένο, η πόρτα μπορεί να ανοίξει.

ΧΡΗΣΗ ΓΙΑ ΠΡΩΤΗ ΦΟΡΑ

Μόλις εγκαταστήσετε τη συσκευή και πριν από την πρώτη χρήση, πραγματοποιήστε έναν κύκλο πλυσίματος με απορρυπαντικό και χωρίς άπλυτα ρούχα, ρυθμίζοντας τον κύκλο «Αυτόματος καθαρισμός».

ΚΑΘΗΜΕΡΙΝΗ ΧΡΗΣΗ

Προετοιμάστε τα άπλυτα ρούχα ακολουθώντας τις προτάσεις που εμφανίζονται στην ενότητα «ΣΥΜΒΟΥΛΕΣ ΚΑΙ ΣΥΣΤΑΣΕΙΣ».

- Πατήστε το κουμπί λειτουργίας ΕΝΕΡΓ./ΑΠΕΝΕΡΓ. . Η ενδεικτική λυχνία που σχετίζεται με την ΕΝΑΡΞΗ/ΠΑΥΣΗ θα αναβοσβήνει αργά.

- Ανοίξτε την πόρτα. Φορτώστε τα άπλυτα ρούχα διασφαλίζοντας ότι δεν έχετε υπερβεί τη μέγιστη ποσότητα φορτίου που υποδεικνύεται στον πίνακα του κύκλου πλυσίματος.

- Τραβήξτε το συρτάρι απορρυπαντικών και ρίξτε το απορρυπαντικό στις αντίστοιχες θήκες, όπως περιγράφεται στην ενότητα «ΣΥΡΤΑΡΙ ΑΠΟΡΡΥΠΑΝΤΙΚΩΝ».

- Κλείστε την πόρτα.

- Το μηχάνημα εμφανίζει αυτόματα τις μέγιστες τιμές θερμοκρασίας και ταχύτητας στυψίματος για τον επιλεγμένο κύκλο ή τις πιο πρόσφατα χρησιμοποιημένες ρυθμίσεις, εάν αυτές είναι συμβατές με τον κύκλο που έχετε επιλέξει. Πατώντας το κουμπί μειώνεται σταδιακά η θερμοκρασία μέχρι τη ρύθμιση «OFF» (ΑΠΕΝΕΡΓΟΠΟΙΗΣΗ) για το κρύο πλύσιμο.

Πατώντας το κουμπί μειώνεται σταδιακά η ταχύτητα στυψίματος έως ότου μηδενίζεται εντελώς [ρύθμιση «OFF» (ΑΠΕΝΕΡΓΟΠΟΙΗΣΗ)]. Εάν πατήσετε περισσότερο τα κουμπιά, επανέρχονται οι μέγιστες επιτρεπόμενες τιμές για τον επιλεγμένο κύκλο.

- Ορίστε τις επιλογές που θέλετε.

ΕΚΚΙΝΗΣΗ ΚΥΚΛΟΥ

Πατήστε το κουμπί ΕΝΑΡΞΗ/ΠΑΥΣΗ .

Το πλυντήριο θα κλειδώσει την πόρτα (ενεργοποίηση συμβόλου) και ο κάδος θα αρχίσει να περιστρέφεται. Η πόρτα θα ξεκλειδώσει (απενεργοποίηση συμβόλου) και θα κλειδώσει ξανά (ενεργοποίηση συμβόλου) ως φάση προετοιμασίας πριν από κάθε κύκλο πλυσίματος. Ο χαρακτηριστικός ήχος «κλικ» αποτελεί μέρος του μηχανισμού κλειδώματος της πόρτας. Μόλις η πόρτα κλειδώσει, το νερό θα εισέλθει στον κάδο και θα ξεκινήσει η φάση πλυσίματος.

ΠΑΥΣΗ ΚΥΚΛΟΥ

Για να διακόψετε τον κύκλο πλυσίματος, πατήστε ξανά το κουμπί ΕΝΑΡΞΗ/ΠΑΥΣΗ . Η ενδεικτική λυχνία θα αναβοσβήνει. Για να εκκινήσετε τον κύκλο πλυσίματος από το σημείο στο οποίο διακόπηκε, πατήστε ξανά το κουμπί ΕΝΑΡΞΗ/ΠΑΥΣΗ .

ΑΝΟΙΓΜΑ ΠΟΡΤΑΣ, ΕΑΝ ΕΙΝΑΙ ΑΠΑΡΑΙΤΗΤΟ

Μόλις ο κύκλος ξεκινήσει, ανάβει το σύμβολο για να δείξει ότι δεν μπορείτε να ανοίξετε την πόρτα. Για όσο διάστημα ένας κύκλος πλυσίματος βρίσκεται σε εξέλιξη, η πόρτα παραμένει κλειδωμένη. Για να ανοίξετε την πόρτα ενώ ο κύκλος βρίσκεται σε εξέλιξη, για παράδειγμα, για να προσθέσετε ή να αφαιρέσετε ρούχα, πατήστε το κουμπί ΕΝΑΡΞΗ/ΠΑΥΣΗ



▶ για να διακόψετε τον κύκλο. Η ενδεικτική λυχνία θα αναβοσβήνει. Εάν το σύμβολο  δεν είναι αναμμένο, η πόρτα μπορεί να ανοίξει. Πατήστε το κουμπί ENAPΞH/ΠAYΣH ▶ για να συνεχίσετε τον κύκλο.

ΑΛΛΑΓΗ ΕΝΟΣ ΚΥΚΛΟΥ ΠΛΥΣΙΜΑΤΟΣ ΣΕ ΕΞΕΛΙΞΗ

Για να αλλάξετε έναν κύκλο πλυσίματος ενώ είναι σε εξέλιξη, διακόψτε το πλυντήριο με το κουμπί ENAPΞH/ΠAYΣH ▶ (η σχετική ενδεικτική λυχνία θα αναβοσβήνει), κατόπιν επιλέξτε τον κύκλο που θέλετε και πατήστε ξανά το κουμπί ENAPΞH/ΠAYΣH ▶.

! Για να ακυρωθεί ένας κύκλος που έχει ήδη ξεκινήσει, πατήστε και κρατήστε πατημένο το κουμπί λειτουργίας ENERΓ./ΑΠΕΝΕΡΓ. . Ο κύκλος θα διακοπεί και το μηχάνημα θα απενεργοποιηθεί.

ΣΤΟ ΤΕΛΟΣ ΤΟΥ ΚΥΚΛΟΥ ΠΛΥΣΙΜΑΤΟΣ

Αυτό υποδεικνύεται από τη λέξη «END» (ΤΕΛΟΣ) στην οθόνη. Όταν το σύμβολο  σβήσει, μπορείτε να ανοίξετε την πόρτα. Ανοίξτε την πόρτα, βγάλτε τα ρούχα και απενεργοποιήστε το πλυντήριο. Εάν δεν πατήσετε το κουμπί λειτουργίας ENERΓ./ΑΠΕΝΕΡΓ. , το πλυντήριο θα απενεργοποιηθεί αυτόματα ύστερα από 10 λεπτά περίπου.

ΕΠΙΛΟΓΕΣ

- Εάν η καθορισμένη επιλογή δεν είναι συμβατή με τον καθορισμένο κύκλο πλυσίματος, η ενδεικτική λυχνία θα αναβοσβήνει και η επιλογή δεν θα ενεργοποιηθεί.

- Εάν η καθορισμένη επιλογή δεν είναι συμβατή με άλλη επιλογή που έχει επιλεγεί προηγουμένως, η ενδεικτική λυχνία που αντιστοιχεί στην πρώτη λειτουργία που επιλέχθηκε θα αναβοσβήνει και μόνο η δεύτερη επιλογή θα ενεργοποιηθεί. Η ενδεικτική λυχνία που αντιστοιχεί στην ενεργοποιημένη επιλογή θα ανάψει.

Υγιεινή ατμού

Η απόδοση του πλυσίματος ενισχύεται από την παραγωγή ατμού στο τέλος του κύκλου πλυσίματος που αφαιρεί έως και το 99,9% ιών και βακτηρίων*, χωρίς τη χρήση πρόσθετων απολύμανσης.

! Ο ατμός που παράγεται κατά τη λειτουργία του πλυντηρίου-στεγνωτηρίου μπορεί να θολώσει το τζάμι της πόρτας.

Επιπλέον ξέβγαλμα

Επιλέγοντας αυτήν τη λειτουργία μπορείτε να ενισχύσετε την αποδοτικότητα του ξέβγαλματος και να αφαιρέσετε πλήρως το απορρυπαντικό. Είναι ιδιαίτερος χρήσιμο για ευαίσθητα δέρματα.

Καθυστέρηση έναρξης

Για να ορίσετε έναρξη του επιλεγμένου κύκλου με καθυστέρηση, πατήστε το αντίστοιχο κουμπί επαναλαμβανόμενα μέχρι να επιτευχθεί το επιθυμητό διάστημα καθυστέρησης. Όταν ενεργοποιηθεί αυτή η επιλογή, ανάβει στην οθόνη το σύμβολο . Για να καταργήσετε τη ρύθμιση καθυστερημένης έναρξης, πατήστε το κουμπί μέχρι να εμφανιστεί στην οθόνη η ένδειξη «OFF» (ΑΠΕΝΕΡΓΟΠΟΙΗΣΗ).

Θερμοκρασία



Κάθε κύκλος πλυσίματος διεξάγεται με μια προκαθορισμένη θερμοκρασία. Για να τροποποιήσετε τη θερμοκρασία, πατήστε το κουμπί . Η τιμή θα εμφανιστεί στην οθόνη.



Στύψιμο

Κάθε κύκλος πλυσίματος διεξάγεται με μια προκαθορισμένη ταχύτητα στύψιματος. Για να τροποποιήσετε την ταχύτητα στύψιματος, πατήστε το κουμπί . Η τιμή θα εμφανιστεί στην οθόνη.





Καθαριστική δράση

Η επιλογή  καθιστά δυνατή τη βελτιστοποίηση της πλύσης ανάλογα με το επίπεδο των λεκέδων στα υφάσματα και στην επιθυμητή ένταση του κύκλου πλύσης.

Για ρούχα με δύσκολους λεκέδες πατήστε το κουμπί  έως ότου επιτευχθεί το επίπεδο , «**Εντατικό**». Αυτό το επίπεδο εξασφαλίζει μια πλύση υψηλής απόδοσης, λόγω της μεγαλύτερης ποσότητας νερού που χρησιμοποιείται κατά την αρχική φάση του κύκλου και λόγω της αυξημένης περιστροφής του κάδου. Είναι χρήσιμο για την αφαίρεση των πιο επίμονων λεκέδων.

Για ρούχα με ήπιους λεκέδες ή για μια πιο ευαίσθητη μεταχείριση των υφασμάτων, πατήστε το κουμπί  έως ότου επιτευχθεί το επίπεδο , «**Ευαίσθητο**». Ο κύκλος θα μειώσει την περιστροφή του κάδου για την εξασφάλιση ιδανικών αποτελεσμάτων πλύσης για τα ευαίσθητα ρούχα.

ΠΑΙΔΙΚΗ ΑΣΦΑΛΕΙΑ

Για να κλειδώσετε το πλαίσιο ελέγχου, πατήστε και κρατήστε πατημένο το κουμπί  για 2 δευτερόλεπτα περίπου. Όταν ανάβει το σύμβολο , το πλαίσιο ελέγχου είναι κλειδωμένο (εκτός από το κουμπί ENERΓ./ΑΠΕΝΕΡΓ. ). Αυτό εμποδίζει τυχαίες αλλαγές στους κύκλους πλυσίματος, ειδικά όταν τα παιδιά βρίσκονται στο σπίτι. Για να ξεκλειδώσετε το πλαίσιο ελέγχου, πατήστε και κρατήστε πατημένο το κουμπί  για 2 δευτερόλεπτα περίπου.

ΣΥΜΒΟΥΛΕΣ ΚΑΙ ΣΥΣΤΑΣΕΙΣ

Χωρίς τα άπλυτα σύμφωνο με:

Τον τύπο του υφάσματος (βαμβακερά, ανάμεικτες ίνες, συνθετικά, μάλλινα, ρούχα για πλύσιμο στο χέρι). Το χρώμα (ξεχωρίστε τα χρωματιστά ρούχα από τα λευκά, πλύνετε τα καινούρια χρωματιστά ρούχα ξεχωριστά). Την ευαισθησία (μικρά ρούχα - όπως καλσόν από νάιλον - και ρούχα με αγκράφες - όπως τα σουτιέν: βάλτε τα σε ένα πάνινο σακίδιο).

Αδειάστε τις τσέπες:

Αντικείμενα όπως τα κέρματα ή οι αναπτήρες μπορεί να προκαλέσουν βλάβη στο πλυντήριο και τον κάδο. Ελέγξτε όλα τα κουμπιά.

Ακολουθήστε τη συνιστώμενη δόση/πρόσθετα

Βελτιστοποιεί το αποτέλεσμα καθαρισμού, αποτρέπει τα ενοχλητικά υπολείμματα περίσσιου απορρυπαντικού στα ρούχα σας και εξοικονομεί χρήματα, καθώς αποτρέπει τη σπάταλη του απορρυπαντικού.

Χρησιμοποιήστε χαμηλή θερμοκρασία και μεγαλύτερη διάρκεια

Τα πιο αποτελεσματικά προγράμματα ως προς την κατανάλωση ενέργειας είναι γενικώς εκείνα τα οποία πραγματοποιούν πλύσεις σε χαμηλές θερμοκρασίες και για μεγαλύτερη διάρκεια.

Τηρήστε τα μεγέθη των φορτίων

Γεμίστε το πλυντήριο σας βάσει της χωρητικότητας που υποδεικνύεται στον «ΠΙΝΑΚΑΣ ΚΥΚΛΩΝ ΠΛΥΣΙΜΑΤΟΣ», ώστε να εξοικονομήσετε νερό και ενέργεια.

Θόρυβος και απόνερα που δεν αντλούνται

Επιηρεάζονται από την ταχύτητα στύψιματος. Όσο υψηλότερη είναι η ταχύτητα στύψιματος κατά τη φάση του στύψιματος, τόσο δυνατότερος ο θόρυβος και τόσο λιγότερη η ποσότητα απόνερων που δεν αντλήθηκαν.

ΦΡΟΝΤΙΔΑ ΚΑΙ ΣΥΝΤΗΡΗΣΗ

Πριν από τον καθαρισμό και τη συντήρηση, σβήστε το πλυντήριο και αποσυνδέστε το από την κεντρική πρίζα. Μη χρησιμοποιείτε εύφλεκτα υγρά για να καθαρίσετε το πλυντήριο. Καθαρίζετε και συντηρείτε το πλυντήριο ανά τακτά χρονικά διαστήματα (τουλάχιστον 4 φορές τον χρόνο).

Διακοπή παροχής νερού και ηλεκτρικού ρεύματος

Κλείστε τη βρύση νερού ύστερα από κάθε πλύση. Αυτό θα περιορίσει τη φθορά του υδραυλικού συστήματος στο εσωτερικό του πλυντηρίου και θα συμβάλλει στην αποτροπή των διαρροών.



Αποσυνδέστε το πλυντήριο όταν το καθαρίζετε και στη διάρκεια όλων των εργασιών συντήρησης.

Καθαρισμός του πλυντηρίου

Το εξωτερικό μέρος και τα λαστιχένια εξαρτήματα της συσκευής μπορούν να καθαριστούν με ένα μαλακό πανί βρεγμένο με χλιαρό νερό και σαπούνι. Μη χρησιμοποιείτε διαλύτες ή αποξεστικά.

Το πλυντήριο έχει έναν κύκλο «Αυτόματου καθαρισμού» για τα εσωτερικά του μέρη. Πρέπει να εκτελείται χωρίς φορτίο στον κάδο.

Για τη βελτιστοποίηση αυτού του κύκλου, μπορείτε να χρησιμοποιήσετε είτε απορρυπαντικό (10% της καθορισμένης ποσότητας για ελαφρώς λερωμένα ρούχα) ή ειδικά πρόσθετα για να καθαρίσετε το πλυντήριο. Συνιστούμε την εκτέλεση ενός κύκλου καθαρισμού ανά κάθε 40 κύκλους πλυσίματος.

Για να ξεκινήσετε τον κύκλο πατήστε τα κουμπιά  και  ταυτόχρονα για 5 δευτερόλεπτα.

Ο κύκλος θα ξεκινήσει αυτόματα και θα εκτελείται για περίπου 70 λεπτά.

Για να διακόψετε τον κύκλο, πατήστε το κουμπί ENAPΞH/ΠAYΣH ▶.

Καθαρισμός του συρταριού απορρυπαντικών

Αφαιρέστε το συρτάρι ανασηκώνοντας και τραβώντας το προς τα έξω. Πλένετέ το κάτω από τρεχούμενο νερό. Αυτή η διαδικασία πρέπει να γίνεται τακτικά.

Φροντίδα της πόρτας και του κάδου

Αφήνετε πάντοτε την πόρτα μισάνοιχτη ώστε να μην παράγονται δυσοσμίες.

Καθαρισμός της αντλίας

Το πλυντήριο διαθέτει μια αντλία αυτοκαθαριζόμενη που δεν χρειάζεται συντήρηση. Ενδέχεται μερικές φορές να πέσουν μικρά αντικείμενα (όπως κέρματα ή κουμπιά) στον προστατευτικό προθάλαμο που βρίσκεται στη βάση της αντλίας.

! Βεβαιωθείτε ότι ο κύκλος πλυσίματος έχει ολοκληρωθεί και βγάλτε το βύσμα της συσκευής.

Για να αποκτήσετε πρόσβαση στον προθάλαμο:

- Αφαιρέστε το ταμπλό κάλυψης στην πρόσθια πλευρά του πλυντηρίου εισάγοντας ένα καταβίδι στο κέντρο και στα πλάγια του ταμπλό και χρησιμοποιώντας το ως μοχλό.
- Χαλαρώστε το κάλυμμα της αντλίας αποστράγγισης γυρίζοντάς το αριστερόστροφα. Αναμένεται να χυθεί λίγο νερό προς τα έξω.
- Καθαρίστε επιμελώς το εσωτερικό.
- Βιδώστε ξανά το κάλυμμα.
- Τοποθετήστε ξανά το ταμπλό στη θέση του διασφαλίζοντας ότι έχετε εισαγάγει τα γαντζάκια στις αντίστοιχες εσοχές πριν σπρώξετε το ταμπλό πάνω στη συσκευή.

Έλεγχος του σωλήνα τροφοδοσίας νερού

Ελέγχετε το σωλήνα τροφοδοσίας νερού τουλάχιστον μία φορά το χρόνο.

Εάν παρουσιάζει σχισίματα ή ρωγμές, θα πρέπει να τον αντικαταστήσετε: στη διάρκεια των κύκλων πλυσίματος, η υψηλή πίεση του νερού μπορεί να σπάσει εμφανικά τον σωλήνα.

! Ποτέ μη χρησιμοποιείτε μεταχειρισμένους σωλήνες.

ΑΞΕΣΟΥΑΡ

Επικοινωνήστε με την Υπηρεσία Τεχνικής Υποστήριξης για να ελέγξετε εάν τα παρακάτω αξεσουάρ διατίθενται για το συγκεκριμένο μοντέλο πλυντηρίου.

Βάση σύνδεσης στεγνωτηρίου

Με αυτό το αξεσουάρ μπορείτε να ασφαλίσετε το ράφι στεγνωτηρίου στο επάνω μέρος του πλυντηρίου για εξοικονομήσετε χώρο και να διευκολύνετε την τοποθέτησή και την αφαίρεση του στεγνωτηρίου.

ΜΕΤΑΦΟΡΑ ΚΑΙ ΧΕΙΡΙΣΜΟΣ





Μην ανασηκώνετε το πλυντήριο κρατώντας το από το επάνω τμήμα.



Αποσυνδέστε τη συσκευή και κλείστε τη βρύση του νερού. Ελέγξτε εάν η πόρτα και το συρτάρι απορρυπαντικών είναι καλά κλεισμένα.

Αποσυνδέστε το σωλήνα πλήρωσης από τη βρύση του νερού και κατόπιν αποσυνδέστε το σωλήνα αδειάματος. Αδειάστε όλο το νερό που έχει απομείνει στους σωλήνες και ασφαλίστε τους σωλήνες ώστε να μην καταστραφούν στη διάρκεια της μεταφοράς. Τοποθετήστε ξανά τις βίδες μεταφοράς. Επαναλάβετε, με αντίστροφη σειρά, τη διαδικασία αφαίρεσης των βιδών μεταφοράς που περιγράφεται στις «Οδηγίες εγκατάστασης».

ΑΝΤΙΜΕΤΩΠΙΣΗ ΠΡΟΒΛΗΜΑΤΩΝ

Το πλυντήριο ενδέχεται μερικές φορές να μη λειτουργεί σωστά. Πριν επικοινωνήσετε με την Υπηρεσία Τεχνικής Υποστήριξης, ελέγξτε αν πρόκειται για πρόβλημα που επιλύεται εύκολα με τη βοήθεια του παρακάτω καταλόγου.

Ανωμαλίες	Πιθανές αιτίες/Λύση
Το πλυντήριο δεν ανάβει.	Το βύσμα της συσκευής δεν έχει συνδεθεί πλήρως στην πρίζα ή τουλάχιστον όχι αρκετά καλά ώστε να κάνει επαφή. Δεν υπάρχει παροχή ρεύματος στο σπίτι.
Ο κύκλος πλυσίματος δεν ξεκινάει.	Η πόρτα του πλυντηρίου δεν είναι καλά κλεισμένη. Το κουμπί λειτουργίας ΕΝΕΡΓ./ΑΠΕΝΕΡΓ.  δεν έχει πατηθεί. Το κουμπί ΕΝΑΡΞΗ/ΠΑΥΣΗ  δεν έχει πατηθεί. Η βρύση του νερού δεν είναι ανοιχτή. Έχετε ορίσει καθυστέρηση στο χρόνο έναρξης.
Το πλυντήριο δεν γεμίζει με νερό (η ένδειξη «H2O» εμφανίζεται στην οθόνη).	Ο σωλήνας τροφοδοσίας νερού δεν έχει συνδεθεί στη βρύση. Ο σωλήνας είναι διπλωμένος. Η βρύση του νερού δεν είναι ανοιχτή. Δεν υπάρχει παροχή νερού στο σπίτι. Η πίεση του νερού είναι πολύ χαμηλή. Το κουμπί ΕΝΑΡΞΗ/ΠΑΥΣΗ  δεν έχει πατηθεί.
Το πλυντήριο φορτώνει και αδειάζει νερό συνεχώς.	Ο σωλήνας αδειάσματος δεν έχει εγκατασταθεί μεταξύ 65 και 100 cm από το πάτωμα. Το ελεύθερο άκρο του σωλήνα έχει βυθιστεί σε νερό. Το επιτοίχιο σύστημα αποχέτευσης δεν διαθέτει απαέρωση. Εάν το πρόβλημα επιμένει ακόμη και ύστερα από αυτούς τους ελέγχους, κλείστε τη βρύση του νερού, σβήστε το πλυντήριο και επικοινωνήστε με την Υπηρεσία Τεχνικής Υποστήριξης. Εάν η κατοικία βρίσκεται σε έναν από τους τελευταίους ορόφους ενός κτηρίου, μπορεί να διαπιστωθούν φαινόμενα σιφωνισμού, με αποτέλεσμα το πλυντήριο να γεμίζει και να αδειάζει νερό συνεχώς. Για την αντιμετώπιση του προβλήματος διατίθενται στην αγορά ειδικές βαλβίδες αντι-σιφωνισμού.
Το πλυντήριο δεν αντλεί νερό ή δεν στύβει.	Ο κύκλος δεν περιλαμβάνει αποστράγγιση: σε ορισμένους κύκλους πρέπει να την ξεκινήσετε χειροκίνητα. Ο σωλήνας αδειάσματος είναι διπλωμένος. Ο αγωγός αποχέτευσης έχει βουλώσει.
Το πλυντήριο δονείται πολύ κατά το στύψιμο.	Ο κάδος δεν ξεκλειδώθηκε σωστά κατά την εγκατάσταση. Το πλυντήριο δεν είναι οριζοντιωμένο. Το πλυντήριο βρίσκεται σε στενό σημείο μεταξύ επίπλων και τοίχου.
Το πλυντήριο χάνει νερό.	Ο σωλήνας τροφοδοσίας νερού δεν έχει βιδωθεί καλά. Το συρτάρι απορρυπαντικών είναι βουλωμένο. Ο σωλήνας αδειάσματος δεν έχει συνδεθεί σωστά.
Αναβοσβήνουν γρήγορα οι ενδεικτικές λυχνίες των «ΕΠΙΛΟΓΕΣ» και της ΕΝΑΡΞΗΣ/ΠΑΥΣΗΣ  και στην οθόνη εμφανίζεται ένας κωδικός σφάλματος (π.χ.: F-01, F-...).	Σβήστε το μηχάνημα και βγάλτε το βύσμα από την πρίζα, περιμένετε 1 λεπτό περίπου και μετά ανάψτε το ξανά. Εάν το πρόβλημα επιμένει, επικοινωνήστε με την Υπηρεσία Τεχνικής Υποστήριξης.
Σχηματίζεται πολύς αφρός.	Το απορρυπαντικό δεν είναι κατάλληλο για το πλυντήριο (θα πρέπει να εμφανίζει την ένδειξη «για πλυντήρια» ή «για πλυντήριο και πλύσιμο στο χέρι» ή κάτι παρόμοιο). Χρησιμοποιήθηκε υπερβολική ποσότητα απορρυπαντικού.

ΛΕΙΤΟΥΡΓΙΑ ΕΠΙΔΕΙΞΗΣ: για να απενεργοποιήσετε αυτήν τη λειτουργία, σβήστε το πλυντήριο. Στη συνέχεια πατήστε και κρατήστε πατημένο το κουμπί «Έναρξη/Παύση» , εντός 5 δευτερολέπτων πατήστε επίσης το κουμπί λειτουργίας «ΕΝΕΡΓ./ΑΠΕΝΕΡΓ.»  και κρατήστε πατημένα τα δύο κουμπιά για 2 δευτερόλεπτα.



Ρυθμιστικά έγγραφα, τυπικά έγγραφα, πληροφορίες για ανταλλακτικά και άλλα προϊόντα μπορείτε να βρείτε:

- Μεταβαίνοντας στον ιστότοπό μας docs.whirlpool.eu και parts-selfservice.whirlpool.com
- Χρησιμοποιήστε τον κωδικό QR

• Εναλλακτικά, **επικοινωνήστε με την υπηρεσία εξυπηρέτησης μετά την πώληση** (δείτε τον αριθμό τηλεφώνου στο φυλλάδιο της εγγύησης). Όταν επικοινωνείτε με την υπηρεσία εξυπηρέτησης μετά την πώληση, αναφέρετε τους κωδικούς που αναγράφονται στην ετικέτα αναγνώρισης του προϊόντος σας.

Για πληροφορίες σχετικά με την επισκευή και συντήρηση, επισκεφθείτε τον ιστότοπο: www.whirlpool.eu
Μπορείτε να ανακτήσετε τις πληροφορίες μοντέλου χρησιμοποιώντας τον κωδικό QR που θα βρείτε στην ετικέτα ενέργειας. Η ετικέτα περιλαμβάνει επίσης το αναγνωριστικό μοντέλου που μπορεί να χρησιμοποιηθεί για να συμβουλευτείτε τη διαδικτυακή πύλη καταχώρησης στο <https://eprel.ec.europa.eu>

