

BORMANN[®]

PRO

Built to last.

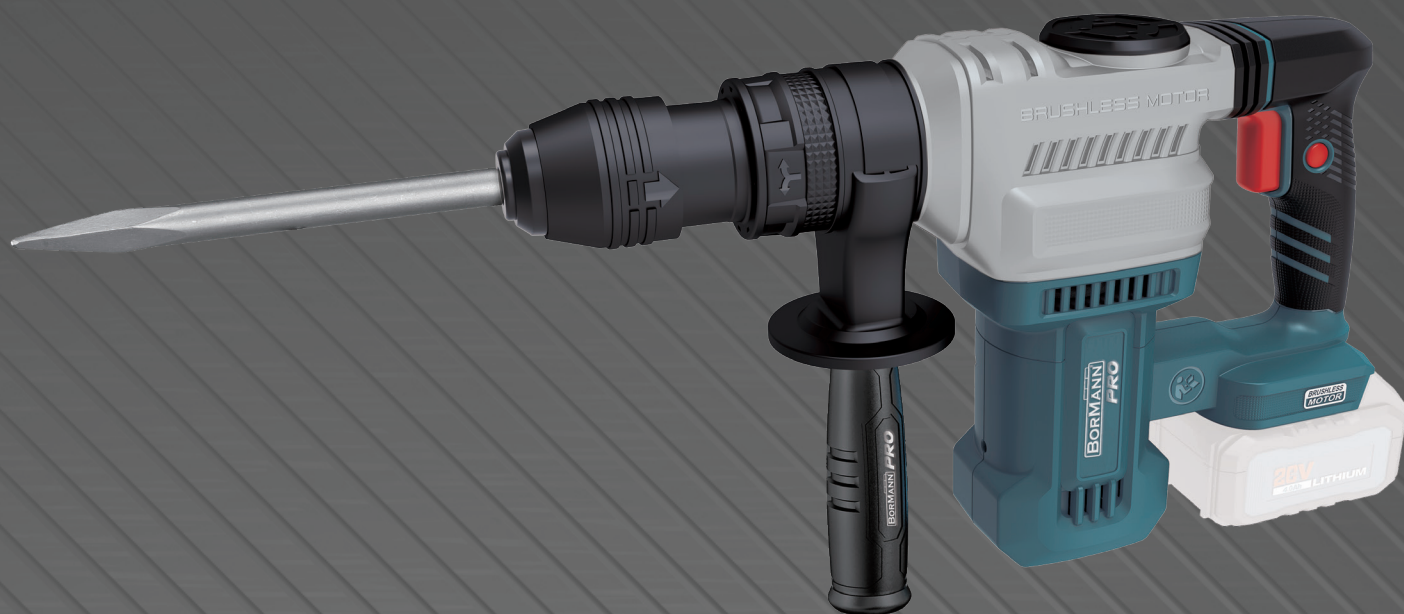

BBP5310
073857

EN IT
EL BG
RO HR

v2.2



WWW.NIKOLAOUTOOLS.COM



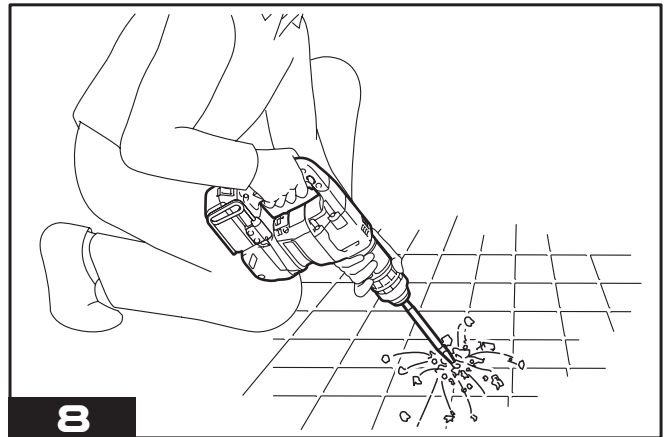
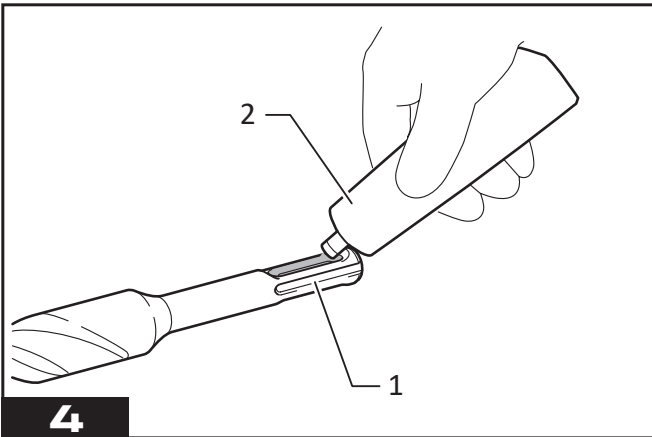
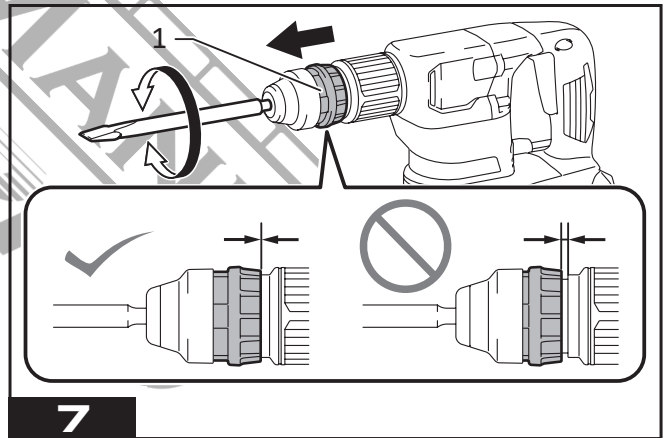
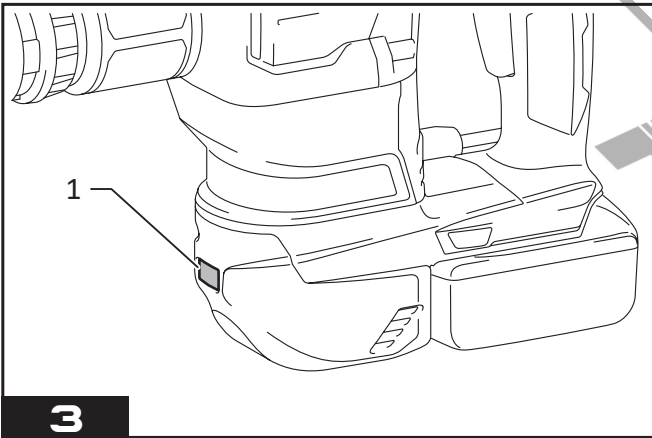
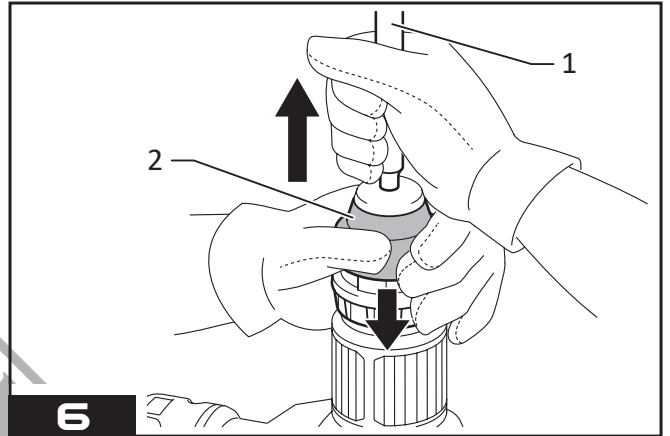
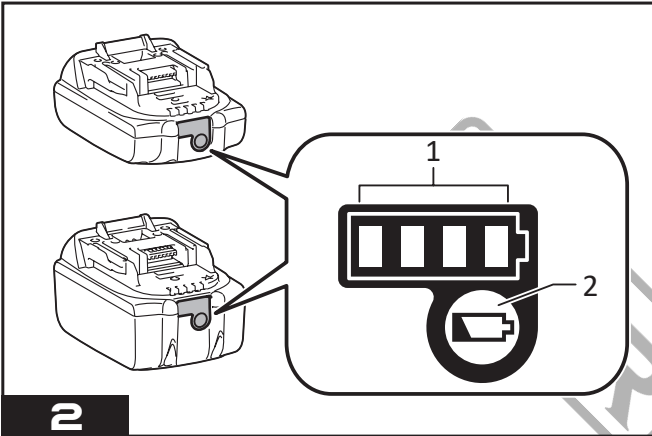
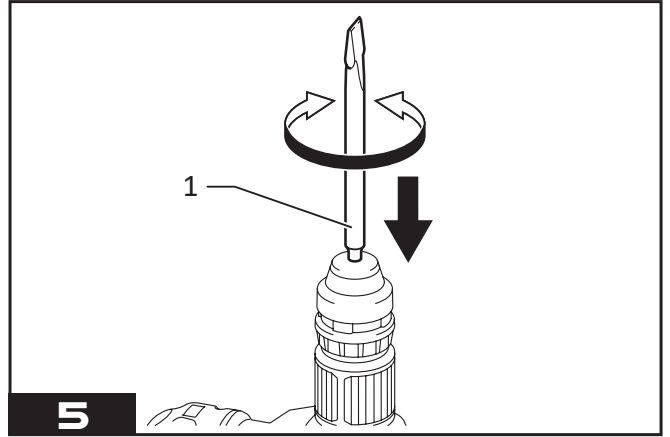
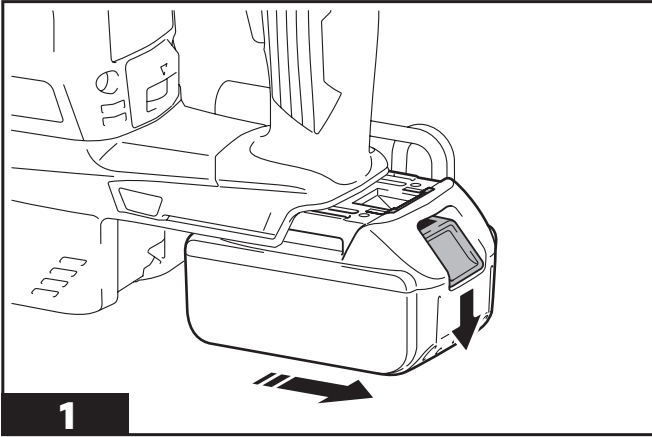

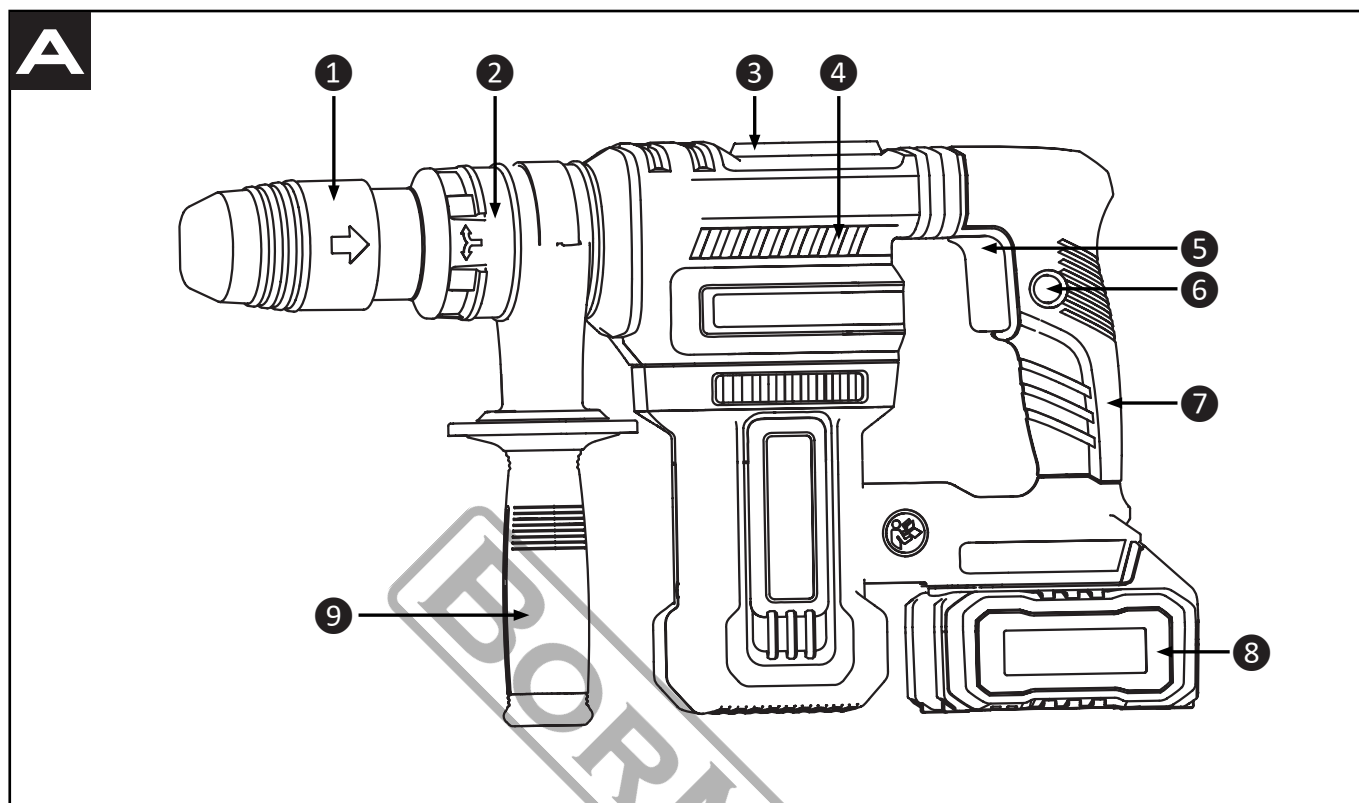

EN

1. Tool chuck
2. Adjustment collar
3. Grease cover
4. Air outlet
5. ON/OFF trigger
6. Lock button
7. Main handle
8. Battery pack (not included)
9. Auxiliary handle

IT

1. Mandrino
2. Collare di regolazione
3. Coperchio del grasso
4. Uscita aria
5. Grilletto ON/OFF (acceso/spento)
6. Pulsante di blocco
7. Impugnatura principale
8. Batteria (non inclusa)
9. Impugnatura ausiliaria

EL

1. Τσοκ
2. Κολάρο ρύθμισης
3. Κάλυμμα γράσου
4. Έξοδος αέρα
5. Σκανδάλη ON/OFF
6. Κουμπί κλειδώματος
7. Κύρια λαβή
8. Μπαταρία (δεν περιλαμβάνεται)
9. Βοηθητική λαβή

BG

1. Патронник
2. Регулираща яка
3. Капак за смазване
4. Изход за въздух
5. Спусък ON/OFF (вкл/изкл)
6. Бутон за заключване
7. Основна ръкохватка
8. Батерия (не е включена в комплекта)
9. Спомагателна дръжка

RO

1. Mandrina
2. Guler de reglare
3. Capac de ungere
4. Ieșire de aer
5. Trăgaci ON/OFF (pornit/oprit)
6. Buton de blocare
7. Mâner principal
8. Baterie (nu este inclusă)
9. Mâner auxiliar

HR

1. Stezna glava
2. Ovratnik za podešavanje
3. Poklopac za podmazivanje
4. Odvod zraka
5. Okidač ON/OFF (uključivanje/isključivanje)
6. Gumb za zaključavanje
7. Glavna ručka
8. Baterija (nije uključena)
9. Pomoćna ručka

SYMBOLS



Wear eye protection, hearing protection and a safety helmet.



Wear a safety mask.



Wear protective gloves.

SAFETY INSTRUCTIONS



Warning: Read the manual carefully before use. Failure to follow the warnings and instructions may result in damage to the unit and/or physical injury. Store the manual in a safe place for future reference.

General power tool safety warnings

Work area safety

- Keep the work area clean and well lit. Dark or cluttered areas could lead to accidents.
- Do not operate power tools in explosive atmospheres, such as in the presence of flammable liquids or fumes, gases or dust. Power tools could create sparks which may ignite the gases or fumes.
- Keep children and bystanders at a safe distance while operating the power tool.

Electrical safety

- Make sure that power tool plugs match the outlet. Do not ever modify the plug in any way. Do not use adapter plugs with earthed power tools. Using unmodified plugs and matching outlets will reduce the risk of electric shock.
- Avoid body contact with earthed or grounded materials or objects, such as radiators, pipes, ranges and refrigerators. There is a tremendous risk of electric shock if your body is earthed or grounded.
- Do not expose power tools to rain or any other wet conditions. Water entering a power tool could increase the risk of electric shock.
- Do not abuse the power cord. Never use the cord for carrying, pulling or unplugging the electric tool. Keep the cord in a safe distance from heat, oil, sharp edges and any moving parts. Damaged or entangled cords will increase the risk of electric shock.
- When operating an electric power tool outdoors, use an extension cable which has the appropriate specifications for outdoor use. Use of an extension cable suitable for outdoor use reduces the risk of electric shock.
- If operating a power tool in a damp location cannot be avoided, use a residual current device (RCD) protected supply. Use of an RCD reduces the risk of electric shock.
- Power tools can produce electromagnetic fields (EMF) that are not harmful to the user. However, users of pacemakers and other similar medical devices should contact the maker of their device and/or doctor for advice before operating the power tool.

Personal safety

- Stay alert, watch what you are doing and use common sense when operating the power tool. Do not use the power tool if you are feeling tired or are under the influence of alcohol, drugs, or medication. A moment of inattention while operating the power tool may result in serious personal injury.
- Use personal protective equipment. Always wear eye protection. Protective equipment such as a dust mask, hearing protection, non-skid safety shoes or protective helmets, used in appropriate conditions will reduce the risk of sustaining personal injuries.
- Prevent unintentional starting. Ensure the power switch is in the off-position before connecting to power source and/or battery pack, picking up or carrying the power tool. Carrying power tools with your finger on the power switch or connecting power tools that have the switch in the on position to a power source can lead to accidents.
- Remove any adjusting keys or wrenches before turning on the power tool. An adjusting key or a wrench left attached to a rotating part of the power tool may result in personal injury.
- Do not overreach. Keep balance and proper footing at all times. This helps the operator have better control of the power tool in unexpected situations.
- Dress properly. Do not wear loose clothing or jewellery. Keep your hair, clothing and gloves away from any moving parts. Loose clothes, jewellery and/or long hair can be caught in moving parts.

Power tool use and care

- Do not force the power tool. Use the correct power tool for the each application. The correct power tool will always do the job better and safer when used as intended.
- Do not use the power tool if the switch does not turn activate or deactivate it. Any power tool that cannot be controlled with the switch is extremely dangerous and must be repaired.
- Disconnect the main plug from the power source and/or the battery pack from the power tool before changing accessories, making any adjustments, or storing the power tool. Such preventive safety measures will reduce the risk of starting the power tool accidentally.
- When the power tool is not in use, store it out of the reach of children and do not allow persons unfamiliar with the power tool or these instructions to use and operate the power tool. Power tools are extremely dangerous in the hands of untrained users.
- Maintain the power tool. Check for misalignment or binding of moving parts, breakage of parts, leakage and any other issue that may affect the power tool's operation. If damaged, have the power tool repaired before use. Many accidents and injuries are caused by poorly maintained power tools.
- Keep the cutting parts of the power tool sharp and clean. Properly maintained cutting tools with sharp cutting edges are less likely to bind and are more precise and easier to control.
- Always use the power tool, accessories and tool bits etc. in accordance with the instructions of this instruction manual, taking into account the working conditions and the work that is to be performed. Use of the power tool for applications different from those intended could result in personal injury or cause damage to the power tool.

- Keep the handles and any grasping surfaces of the power tool dry, clean and free of oil and grease. Slippery handles and grasping surfaces do not allow for safe handling of the tool in unexpected circumstances.

Battery tool use and care

- Recharge the batteries only with the charger specified by the manufacturer. A charger that is used to charge unsuitable batteries can create a risk of fire.
- Use the power tool only with the specifically designated battery packs. Use of any other battery packs may create a risk of injury and fire.
- When the battery pack is not in use, keep it away from other metal objects, like paper clips, coins, keys, nails, screws or other small metal objects that can make a connection from one terminal to another. Shorting the battery terminals together may cause burns or a fire.
- Under abusive conditions, liquid may be ejected from the battery; avoid contact. If contact accidentally occurs, flush with water. If liquid contacts eyes, seek medical help immediately. Liquid ejected from the battery may cause irritation or burns.
- Do not use a battery pack that is damaged or modified. Damaged or modified batteries may not function as intended, resulting in fire or explosion.
- Do not expose a battery pack to fire or excessive temperatures. Exposure to fire or temperatures above 130°C may cause an explosion.
- Follow all charging instructions and do not charge the battery pack outside the temperature range specified in the instructions. Charging improperly or at temperatures outside the specified range may damage the battery and increase the risk of fire.

Service

- Have the power tool serviced by qualified service personnel, using only identical replacement parts. This will ensure that the safety of the power tool is maintained.
- Never attempt to repair damaged battery packs on your own. Service of battery packs should only be performed by the manufacturer or authorized service technicians.

Safety instructions for cordless demolition hammers

- Wear hearing protectors. Exposure to noise can cause hearing loss.
- Use auxiliary handle(s), if supplied with the tool. Loss of control can cause personal injury.
- Hold the power tool by insulated gripping surfaces, when performing an operation where the cutting accessory may contact hidden wiring. Cutting accessories contacting a "live" wire may make exposed metal parts of the power tool "live" and could give the operator an electric shock.
- Wear a safety helmet, safety glasses and/or face shield. Ordinary eye or sunglasses are not safety glasses. It is also highly recommended that you wear a dust mask and thickly padded gloves.
- Make sure the bit is secured in place before operation.
- Under normal operation, the tool is designed to produce vibration. The screws can come off easily, causing a breakdown or accident. Check tightness of screws carefully before operation.
- In cold weather or when the tool has not been used for a long time, let the tool warm up for a while by operating it under no load. This will loosen up the lubrication. Without proper warm-up, hammering operation is difficult.
- Always be sure you have a firm footing. Make sure no one is below when using the tool in high locations.
- Hold the tool firmly with both hands.
- Keep hands away from moving parts.
- Operate the tool only when hand-held.
- Do not point the tool at anyone in the area when operating. The bit could fly out and cause serious injuries.
- Do not touch the bit, parts close to the bit or the workpiece immediately after operation. They may be extremely hot and could burn your skin.
- Some materials contain chemicals which may be toxic. Take caution to prevent dust inhalation and skin contact. Follow material supplier safety data.
- Always be sure that the tool is switched off and the battery as well as the bit are removed before handing the tool to other persons.
- Do not operate the tool at no load unnecessarily.

Safety instructions for the battery

- Do not disassemble the battery.
- If operating time has become excessively shorter, stop operating immediately. The battery may overheat and explode.
- If electrolyte gets into your eyes, rinse them out with clean water and seek medical attention right away. Contact of electrolyte with eyes may result in loss of eyesight.
- Do not short the battery:
 - Do not touch the terminals with any conductive material.
 - Avoid storing the battery in a container with other metal objects such as nails, coins, etc.
 - Do not expose the battery to water or rain.
- A battery short can cause a large current flow, overheating, possible burns and even a breakdown.
- Do not store the tool and battery in locations where the temperature may reach or exceed 50 °C.
- Do not incinerate the battery even if it is severely damaged or is completely worn out. The battery can explode in a fire.
- Be careful not to drop or strike the battery.
- Do not use a damaged battery.
- Use the battery only with the products specified by the manufacturer. Installing the battery to incompatible products may result in a fire, excessive heat, explosion, or leak of electrolyte.
- If the power tool is not used for a long period of time, the battery must be removed from the tool.
- Only use genuine batteries from the manufacturer. Use of non-genuine batteries, batteries that are incompatible with the tool as well as batteries that have been altered may result in the battery bursting, causing fires, personal injury and damage.

TECHNICAL DATA

Model	BBP5310
Voltage	20 V (Li-ion)
Impact Joule	7 J
Impact rate	3400 bpm
Chuck type	SDS-Max
Flat chisel rotation	12 positions
Motor	Brushless
Includes	18*320mm pointed & flat chisel
BMC case	

* The manufacturer reserves the right to make minor changes to product design and technical specifications without prior notice unless these changes significantly affect the performance and safety of the products. The parts described / illustrated in the pages of the manual that you hold in your hands may also concern other models of the manufacturer's product line with similar features and may not be included in the product you just acquired.

* To ensure the safety and reliability of the product and the warranty validity, all repair, inspection or replacement work, including maintenance and special adjustments, must only be carried out by technicians of the authorized service department of the manufacturer.

* Always use the product with the supplied equipment. Operation of the product with non-provided equipment may cause malfunctions or even serious injury or death. The manufacturer and the importer shall not be liable for injuries and damages resulting from the use of non-conforming equipment.

INTENDED USE

The power tool is intended for chiselling or scraping in concrete, brick and stone.

BEFORE OPERATION

Installing or removing the battery

Warning: Always be sure that the tool is switched off and the battery is removed before making any adjustments on the tool.

- To remove the battery, slide it from the tool while sliding the button on the front of the battery.
- To install the battery, align the tongue on the battery with the groove in the housing and slip it into place. Insert it all the way until it locks in place with a little click. If the red part can be seen on the upper side of the button, the battery is not completely locked in place.

Warning:

- Always install the battery fully until the red indicator light cannot be seen. If not, it may accidentally fall out of the tool, causing injury to you or someone around you.
- Do not install the battery forcibly. If the battery does not slide in easily, it is not being inserted correctly.

Indicating the remaining battery capacity (Fig. 2, page 2)

Note: Only for batteries with the indicator.

- Press the check button (2) on the battery to indicate the remaining battery capacity. The indicator lamps (1) light up for a few seconds.

Indicator lamps			Battery capacity
Lighted	Off	Blinking	
■	■	■	75% - 100%
■	■	□	50% - 75%
■	□	□	25% - 50%
■	□	□	0% - 25%
◐	□	□	Charge the battery
■	□	□	The battery may have malfunctioned
□	□	■	

Note: Depending on the conditions of use and the ambient temperature, the indication may differ slightly from the actual capacity.

Tool/battery protection system

The tool is equipped with a tool/battery protection system. This system automatically cuts off power to the motor to extend tool and battery life. The tool will automatically stop during operation if the tool or battery is placed under one of the following conditions:

Overload protection

When the tool/battery is operated in a manner that causes it to draw an abnormally high current, the tool stops automatically. In this situation, turn the tool off and stop the action that caused the tool to become overloaded. Then turn the tool on to resume operation.

Overheat protection

When the tool/battery is overheated, the tool stops automatically. In this situation, let the tool/battery cool before turning the tool on again.

Note: When the tool is overheated, the lamp blinks.

Overdischarge protection

When the battery capacity is not enough, the tool stops automatically. In this case, remove the battery from the tool and charge the battery.

Lighting up the front lamp (Fig. 3, page 2)

- Pull the trigger to light up the lamp (1).
- The lamp keeps on lighting while the trigger is being pulled.
- The lamp goes out approximately 10 seconds after releasing the trigger.

ASSEMBLY

Warning: Always be sure that the tool is switched off and the battery is removed before making any adjustments on the tool.

Grease

Coat the shank end of the bit beforehand with a small amount of grease (about 0.5 - 1 g). This chuck lubrication assures smooth action and longer service life.

Installing or removing bits (Fig. 4-6, page 2)

1. Clean the shank end (1) of the bit and apply grease (2) before installing the bit. (Fig. 4)
2. Insert the bit (1) into the tool. Turn the bit and push it until it engages. (Fig. 5)
 - After installing the bit, always make sure that the bit is securely held in place by trying to pull it out.
3. To remove the bit (1), pull the chuck cover (2) down all the way and pull the bit out. (Fig. 6)

Bit angle (Fig. 7, page 2)

- The bit can be secured at 12 different angles.
- To change the bit angle, slide the adjustment ring (1) forward, then turn the adjustment ring to change the bit angle.
- At the desired angle, slide the adjustment ring back to the original angle. The bit will be secured in place.

OPERATING INSTRUCTIONS

Note: Refer to figure 8, page 2.

Caution:

- Always hold the tool firmly with both hands during operations.
- Always make sure that the workpiece is secured before operation.
- Do not pull the tool out forcibly even if the bit gets stuck. Loss of control may cause injury.

Note: If the battery temperature is low, the tool's capability may not be fully obtained. In this case, warm up the battery by using the tool with no load for a while to fully obtain the tool's capability.

1. Hold the tool firmly with both hands.
2. Turn the tool on and apply slight pressure on the tool so that it will not bounce around uncontrollably.
 - Pressing very hard on the tool will not increase efficiency.

Connecting the tether strap to the hook

- Always keep the tool tethered when working "at height". Maximum tether strap length is 2 m. The maximum permissible fall height for tether straps must not exceed 2 m.
- Use only tether straps which are appropriate for this tool type and rated for at least 4.0 kg.
- Do not anchor the tool tether strap to anything on your body or on movable components. Anchor the tool tether strap to a rigid structure that can withstand the forces of a dropped tool.
- Make sure the tether strap is properly secured at each end prior to use.
- Inspect the tool and tether strap before each use for damage and proper function (including fabric and stitching). Do not use if damaged or not functioning properly.
- Do not wrap tether straps around or allow them to come in contact with sharp or rough edges.
- Fasten the other end of the tether strap outside the working area so that a falling tool is held securely.
- Do not use near moving parts or running machinery. Failure to do so may result in a crush or entanglement hazard.
- Do not carry the tool by the tether strap.
- Only transfer the tool between your hands while you are properly balanced.
- Do not attach tether straps to the tool in a way that keeps switches or trigger-lock (if supplied) from operating properly.
- Avoid getting tangled in the tether strap.
- Keep the tether strap away from the drilling or chiselling area of the tool.



- Use a locking carabiner (multi-action and screw gate type). Do not use single action spring clip carabiners.
- In the event the tool is dropped, stop using it and have it inspected by the manufacturer.

MAINTENANCE

Caution:

- **Always be sure that the tool is switched off and the battery is removed before performing any maintenance work on the tool.**
- **Never use gasoline, benzine, thinner, alcohol or the like. Discoloration, deformation or cracks may result.**

Tips for maintaining maximum battery life

- Charge the battery before completely discharged. Always stop tool operation and charge the battery when you notice less tool power.
- Never recharge a fully charged battery. Overcharging shortens the battery service life.
- Charge the battery with room temperature at 10 °C - 40 °C. Let a hot battery cool down before charging it.
- Charge the battery if you do not use it for a long period (more than six months).

ENVIRONMENTAL DISPOSAL

In order to avoid damages on transportation, the tool has to be delivered in solid packaging. Packaging as well as the unit and accessories are made of recyclable materials and can be disposed accordingly. The tool's plastics components are marked according to their material, which makes it possible to remove environmental friendly and differentiated because of available collection facilities.



Only for EU countries

Do not dispose of electric tools together with household waste material!

In observance of European Directive 2002/96/EC on waste electrical and electronic equipment and its implementation in accordance with national law, electric tools that have reached the end of their life must be collected separately and returned to an environmentally compatible recycling facility.

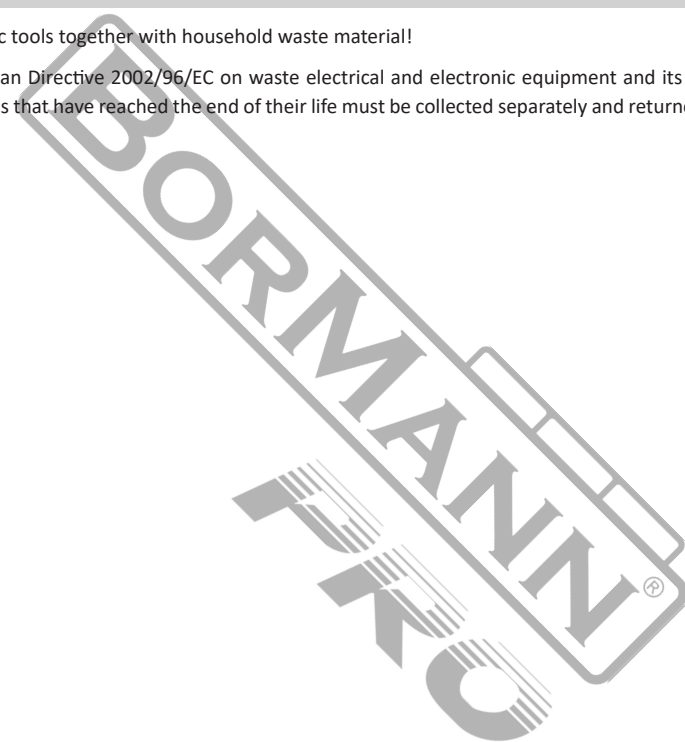

SIMBOLI



Indossare protezioni per gli occhi, per l'udito e un casco di sicurezza.



Indossare una maschera di sicurezza.



Indossare guanti protettivi.

ISTRUZIONI DI SICUREZZA



Attenzione: Leggere attentamente il manuale prima dell'uso. La mancata osservanza delle avvertenze e delle istruzioni può causare danni all'unità e/o lesioni fisiche. Conservare il manuale in un luogo sicuro per future consultazioni.

Avvertenze generali sulla sicurezza degli utensili elettrici

Sicurezza dell'area di lavoro

- Mantenere l'area di lavoro pulita e ben illuminata. Aree buie o disordinate possono causare incidenti.
- Non utilizzare gli utensili elettrici in atmosfere esplosive, ad esempio in presenza di liquidi o fumi infiammabili, gas o polveri. Gli utensili elettrici potrebbero creare scintille che potrebbero incendiare i gas o i fumi.
- Tenere i bambini e gli astanti a distanza di sicurezza durante l'uso dell'elettrostrumento.

Sicurezza elettrica

- Assicurarsi che le spine degli utensili elettrici corrispondano alla presa di corrente. Non modificare mai la spina in alcun modo. Non utilizzare spine adattatrici con utensili elettrici dotati di messa a terra. L'uso di spine non modificate e di prese corrispondenti riduce il rischio di scosse elettriche.
- Evitare il contatto del corpo con materiali o oggetti collegati a terra, come radiatori, tubi, cucine e frigoriferi. Il rischio di scosse elettriche è molto elevato se il corpo è collegato a terra.
- Non esporre gli utensili elettrici alla pioggia o ad altre condizioni di umidità. L'ingresso di acqua in un elettrostrumento può aumentare il rischio di scosse elettriche.
- Non abusare del cavo di alimentazione. Non utilizzare mai il cavo per trasportare, tirare o scollegare l'utensile elettrico. Tenere il cavo a distanza di sicurezza da calore, olio, bordi taglienti e parti in movimento. I cavi danneggiati o aggrovigliati aumentano il rischio di scosse elettriche.
- Quando si utilizza un elettrostrumento all'aperto, utilizzare un cavo di prolunga con le specifiche adeguate per l'uso all'aperto. L'uso di un cavo di prolunga adatto all'uso esterno riduce il rischio di scosse elettriche.
- Se l'utilizzo di un utensile elettrico in un luogo umido è inevitabile, utilizzare un'alimentazione protetta da interruttore differenziale (salvavita). L'uso di un interruttore differenziale riduce il rischio di scosse elettriche.
- Gli elettrostrumenti possono produrre campi elettromagnetici (CEM) che non sono dannosi per l'utente. Tuttavia, gli utilizzatori di pacemaker e di altri dispositivi medici simili dovrebbero contattare il produttore del dispositivo e/o il medico per un consiglio prima di utilizzare l'elettrostrumento.

Sicurezza personale

- Rimanere vigili, fare attenzione a ciò che si fa e usare il buon senso quando si utilizza l'elettrostrumento. Non utilizzare l'elettrostrumento in caso di stanchezza o sotto l'effetto di alcol, droghe o farmaci. Un momento di disattenzione durante l'uso dell'elettrostrumento può causare gravi lesioni personali.
- Utilizzare dispositivi di protezione personale. Indossare sempre una protezione per gli occhi. Dispositivi di protezione come maschere antipolvere, protezioni per l'udito, scarpe di sicurezza antiscivolo o caschi di protezione, utilizzati in condizioni adeguate, ridurranno il rischio di lesioni personali.
- Prevenire l'avviamento involontario. Assicurarsi che l'interruttore di alimentazione sia in posizione off prima di collegare l'utensile alla fonte di alimentazione e/o alla batteria, di sollevarlo o di trasportarlo. Il trasporto di utensili elettrici con il dito sull'interruttore di alimentazione o il collegamento di utensili elettrici con l'interruttore in posizione di accensione a una fonte di alimentazione possono causare incidenti.
- Togliere le chiavi di regolazione o le chiavi inglesi prima di accendere l'elettrostrumento. Una chiave di regolazione o una chiave lasciata attaccata a una parte rotante dell'elettrostrumento può provocare lesioni personali.
- Non sporgersi eccessivamente. Mantenere sempre l'equilibrio e l'appoggio corretto. Questo aiuta l'operatore a controllare meglio l'elettrostrumento in situazioni impreviste.
- Vestirsi in modo adeguato. Non indossare abiti larghi o gioielli. Tenere i capelli, gli indumenti e i guanti lontani dalle parti in movimento. Vestiti larghi, gioielli e/o capelli lunghi possono impigliarsi nelle parti in movimento.

Uso e cura degli elettrostrumenti

- Non forzare l'elettrostrumento. Utilizzare l'elettrostrumento corretto per ogni applicazione. L'utensile corretto svolge sempre il lavoro in modo migliore e più sicuro quando viene utilizzato come previsto.
- Non utilizzare l'elettrostrumento se l'interruttore non lo attiva o lo disattiva. Qualsiasi utensile elettrico che non può essere controllato con l'interruttore è estremamente pericoloso e deve essere riparato.
- Scollegare la spina principale dalla fonte di alimentazione e/o il pacco batteria dall'elettrostrumento prima di cambiare gli accessori, effettuare regolazioni o riporre l'elettrostrumento. Queste misure di sicurezza preventive riducono il rischio di avviamento accidentale dell'elettrostrumento.
- Quando l'elettrostrumento non è in uso, riporlo fuori dalla portata dei bambini e non consentire l'uso e l'utilizzo dell'elettrostrumento a persone che non hanno familiarità con l'elettrostrumento o con le presenti istruzioni. Gli utensili elettrici sono estremamente pericolosi nelle mani di utenti non addestrati.
- Manutenzione dell'elettrostrumento. Verificare che non vi siano disallineamenti o impedimenti delle parti mobili, rotture di parti, perdite e qualsiasi altro problema che possa influire sul funzionamento dell'elettrostrumento. Se danneggiato, far riparare l'elettrostrumento prima dell'uso. Molti incidenti e infortuni sono causati da una cattiva manutenzione degli utensili elettrici.
- Mantenere le parti taglienti dell'elettrostrumento affilate e pulite. Gli utensili da taglio sottoposti a una corretta manutenzione e dotati di bordi di taglio affilati hanno minori probabilità di piegarsi e sono più precisi e facili da controllare.
- Utilizzare sempre l'elettrostrumento, gli accessori e le punte per utensili ecc. in conformità alle istruzioni del presente manuale, tenendo conto delle condizioni di lavoro e dell'attività da svolgere. L'uso dell'elettrostrumento per applicazioni diverse da quelle previste potrebbe causare lesioni personali o danni all'elettrostrumento.

- Mantenere le impugnature e le superfici di presa dell'elettrotensile asciutte, pulite e prive di olio e grasso. Impugnature e superfici di presa scivolose non consentono di maneggiare l'utensile in modo sicuro in circostanze impreviste.

Uso e cura della batteria

- Ricaricare le batterie solo con il caricabatterie specificato dal produttore. Un caricabatterie utilizzato per caricare batterie non adatte può creare un rischio di incendio.
- Utilizzare l'elettrotensile solo con le batterie specificatamente indicate. L'uso di altri pacchi batteria può comportare il rischio di lesioni e incendi.
- Quando il pacco batteria non è in uso, tenerlo lontano da altri oggetti metallici, come graffette, monete, chiavi, chiodi, viti o altri piccoli oggetti metallici che possono creare un collegamento da un terminale all'altro. Il cortocircuito dei terminali della batteria può causare ustioni o incendi.
- In caso di condizioni difficili, dalla batteria può fuoriuscire del liquido; evitare il contatto. In caso di contatto accidentale, sciacquare con acqua. Se il liquido entra in contatto con gli occhi, rivolgersi immediatamente a un medico. Il liquido espulso dalla batteria può causare irritazioni o ustioni.
- Non utilizzare batterie danneggiate o modificate. Le batterie danneggiate o modificate potrebbero non funzionare come previsto e causare incendi o esplosioni.
- Non esporre il pacco batteria al fuoco o a temperature eccessive. L'esposizione al fuoco o a temperature superiori a 130°C può causare un'esplosione.
- Seguire tutte le istruzioni di carica e non caricare il pacco batteria al di fuori dell'intervallo di temperatura specificato nelle istruzioni. Una carica non corretta o a temperature non comprese nell'intervallo specificato può danneggiare la batteria e aumentare il rischio di incendio.

Servizio

- Far revisionare l'elettrotensile da personale qualificato, utilizzando solo parti di ricambio identiche. In questo modo si garantisce la sicurezza dell'elettrotensile.
- Non tentare mai di riparare da soli i pacchi batteria danneggiati. La manutenzione dei pacchi batteria deve essere eseguita solo dal produttore o da tecnici autorizzati.

Istruzioni di sicurezza per i martelli demolitori a batteria

- Indossare protezioni per l'udito. L'esposizione al rumore può causare la perdita dell'udito.
- Utilizzare le impugnature ausiliarie, se fornite con l'utensile. La perdita di controllo può causare lesioni personali.
- Quando si esegue un'operazione in cui l'accessorio di taglio può entrare in contatto con cavi nascosti, tenere l'elettrotensile con superfici di presa isolate. Gli accessori di taglio che entrano in contatto con un filo "sotto tensione" possono rendere "sotto tensione" le parti metalliche esposte dell'elettrotensile e provocare una scossa elettrica all'operatore.
- Indossare un casco di sicurezza, occhiali di sicurezza e/o una protezione per il viso. I normali occhiali da vista o da sole non sono occhiali di sicurezza. Si consiglia inoltre di indossare una maschera antipolvere e guanti con imbottitura spessa.
- Assicurarsi che la punta sia fissata in posizione prima dell'operazione.
- In condizioni di normale funzionamento, l'utensile è progettato per produrre vibrazioni. Le viti possono staccarsi facilmente, causando guasti o incidenti. Controllare attentamente il serraggio delle viti prima dell'uso.
- Quando fa freddo o quando l'utensile non è stato usato per molto tempo, lasciarlo riscaldare per un po' facendolo funzionare a vuoto. In questo modo si allenta la lubrificazione. Senza un adeguato riscaldamento, l'operazione di martellamento risulta difficile.
- Assicurarsi sempre di avere una base solida. Assicurarsi che nessuno si trovi al di sotto quando si utilizza l'attrezzo in luoghi elevati.
- Impugnare saldamente l'utensile con entrambe le mani.
- Tenere le mani lontane dalle parti in movimento.
- Utilizzare l'utensile solo se tenuto in mano.
- Durante il funzionamento, non puntare l'utensile verso le persone presenti nell'area. La punta potrebbe fuoriuscire e causare gravi lesioni.
- Non toccare la punta, le parti vicine alla punta o il pezzo in lavorazione subito dopo l'operazione. Potrebbero essere estremamente caldi e potrebbero bruciare la pelle.
- Alcuni materiali contengono sostanze chimiche che possono essere tossiche. Prestare attenzione per evitare l'inalazione della polvere e il contatto con la pelle. Seguire i dati di sicurezza del fornitore del materiale.
- Assicurarsi sempre che l'utensile sia spento e che la batteria e la punta siano rimosse prima di consegnarlo ad altre persone.
- Non utilizzare inutilmente l'utensile a vuoto.

Istruzioni di sicurezza per la batteria

- Non smontare la batteria.
- Se il tempo di funzionamento si riduce eccessivamente, interrompere immediatamente il funzionamento. La batteria potrebbe surriscaldarsi ed esplodere.
- Se l'elettrolito entra negli occhi, sciacquarli con acqua pulita e rivolgersi subito a un medico. Il contatto dell'elettrolito con gli occhi può causare la perdita della vista.
- Non mettere in cortocircuito la batteria:
 - Non toccare i terminali con alcun materiale conduttore.
 - Evitare di conservare la batteria in un contenitore con altri oggetti metallici come chiodi, monete, ecc.
 - Non esporre la batteria all'acqua o alla pioggia.
- Un cortocircuito della batteria può causare un flusso di corrente elevato, surriscaldamento, possibili ustioni e persino un guasto.
- Non conservare l'utensile e la batteria in luoghi in cui la temperatura possa raggiungere o superare i 50 °C.
- Non incenerire la batteria anche se è gravemente danneggiata o completamente usurata. La batteria può esplodere in caso di incendio.
- Fare attenzione a non far cadere o colpire la batteria.
- Non utilizzare una batteria danneggiata.
- Utilizzare la batteria solo con i prodotti specificati dal produttore. L'installazione della batteria su prodotti non compatibili può provocare incendi, calore eccessivo, esplosioni o perdite di elettrolito.
- Se l'elettrotensile non viene utilizzato per un lungo periodo di tempo, la batteria deve essere rimossa dall'utensile.
- Utilizzare esclusivamente batterie originali del produttore. L'uso di batterie non originali, di batterie non compatibili con l'utensile e di batterie alterate può provocare lo scoppio della batteria e causare incendi, lesioni personali e danni.

DATI TECNICI

Modello	BBP5310
Tensione	20 V (ioni di litio)
Joule d'impatto	7 J
Tasso di impatto	3400 bpm
Tipo di mandrino	SDS-Max
Rotazione dello scalpello piatto	12 posizioni
Motore	Senza spazzole
Include	Scalpello piatto e a punta da 18*320 mm
Caso BMC	

* Il produttore si riserva il diritto di apportare modifiche minori al design e alle specifiche tecniche del prodotto senza preavviso, a meno che tali modifiche non influiscano in modo significativo sulle prestazioni e sulla sicurezza dei prodotti. Le parti descritte/illustrate nelle pagine del manuale che avete tra le mani possono riguardare anche altri modelli della linea di prodotti del produttore con caratteristiche simili e potrebbero non essere incluse nel prodotto appena acquistato.

* Per garantire la sicurezza e l'affidabilità del prodotto e la validità della garanzia, tutti gli interventi di riparazione, ispezione o sostituzione, compresa la manutenzione e le regolazioni speciali, devono essere eseguiti esclusivamente da tecnici e il servizio di assistenza autorizzato dal produttore.

* Utilizzare sempre il prodotto con le apparecchiature in dotazione. L'uso del prodotto con apparecchiature non in dotazione può causare malfunzionamenti o addirittura lesioni gravi o morte. Il produttore e l'importatore non sono responsabili per lesioni e danni derivanti dall'uso di apparecchiature non conformi.

USO PREVISTO

L'elettrotensile è destinato alla scalpellatura o alla raschiatura di cemento, mattoni e pietra.

PRIMA DEL FUNZIONAMENTO

Installazione o rimozione della batteria

Attenzione: Assicurarsi sempre che l'utensile sia spento e che la batteria sia stata rimossa prima di effettuare qualsiasi regolazione sull'utensile.

- Per rimuovere la batteria, farla scivolare dallo strumento facendo scorrere il pulsante sulla parte anteriore della batteria.
- Per installare la batteria, allineare la linguetta della batteria con la scanalatura dell'alloggiamento e inserirla in posizione. Inserirla fino in fondo finché non si blocca in posizione con un piccolo scatto. Se la parte rossa è visibile sul lato superiore del pulsante, la batteria non è completamente bloccata in posizione.

Attenzione:

- Installare sempre la batteria fino a quando la spia rossa non è visibile. In caso contrario, la batteria potrebbe cadere accidentalmente dall'utensile, causando lesioni a voi o a chi vi sta intorno.
- Non installare la batteria con la forza. Se la batteria non scivola facilmente, non è stata inserita correttamente.

Indicazione della capacità residua della batteria (Fig. 2, pagina 2)

Nota: solo per le batterie con l'indicatore.

- Premere il pulsante di controllo (2) sulla batteria per indicare la capacità residua della batteria. Le spie (1) si accendono per alcuni secondi.

Spie luminose			Capacità della batteria
Accesa	Spenta	Lampeggiante	
■	□	◐	75% - 100%
■	■	□	50% - 75%
■	■	□	25% - 50%
■	□	□	0% - 25%
◐	□	□	Caricare la batteria
■	■	□	La batteria potrebbe essersi guastata
□	□	■	

Nota: A seconda delle condizioni di utilizzo e della temperatura ambiente, l'indicazione può differire leggermente dalla capacità effettiva.

Sistema di protezione dell'utensile e della batteria

L'utensile è dotato di un sistema di protezione dell'utensile e della batteria. Questo sistema interrompe automaticamente l'alimentazione del motore per prolungare la durata dell'utensile e della batteria. L'utensile si arresta automaticamente durante il funzionamento se l'utensile o la batteria si trovano in una delle seguenti condizioni:

Protezione da sovraccarico

Quando l'utensile/batteria viene fatto funzionare in modo da assorbire una corrente anormalmente elevata, l'utensile si arresta automaticamente. In questa situazione, spegnere l'utensile e interrompere l'azione che ha causato il sovraccarico dell'utensile. Quindi riaccendere l'utensile per riprendere il funzionamento.

Protezione contro il surriscaldamento

Quando l'utensile/batteria è surriscaldato, l'utensile si arresta automaticamente. In questo caso, lasciare raffreddare l'utensile/batteria prima di riaccenderlo.

Nota: quando l'utensile è surriscaldato, la spia lampeggia.

Protezione da sovrascarica

Quando la capacità della batteria non è sufficiente, l'utensile si arresta automaticamente. In questo caso, rimuovere la batteria dall'utensile e ricaricarla.

Accensione della lampada anteriore (Fig. 3, pagina 2)

- Premere il grilletto per accendere la lampada (1).
- La lampada continua ad accendersi mentre si preme il grilletto.
- La lampada si spegne circa 10 secondi dopo aver rilasciato il grilletto.

ASSEMBLAGGIO

Attenzione: Assicurarsi sempre che l'utensile sia spento e che la batteria sia stata rimossa prima di effettuare qualsiasi regolazione sull'utensile.

Grasso

Rivestire preventivamente l'estremità del gambo della punta con una piccola quantità di grasso (circa 0,5 - 1 g). Questa lubrificazione del mandrino assicura un'azione fluida e una maggiore durata.

Installazione o rimozione delle punte (Fig. 4-6, pagina 2)

1. Pulire l'estremità del gambo (1) della punta e applicare del grasso (2) prima di installare la punta. (Fig. 4)
2. Inserire la punta (1) nell'utensile. Ruotare la punta e spingerla fino all'innesto. (Fig. 5)
 - Dopo aver installato la punta, accertarsi sempre che la punta sia saldamente in posizione cercando di estrarla.
3. Per rimuovere la punta (1), tirare il coperchio del mandrino (2) fino in fondo ed estrarre la punta. (Fig. 6)

Angolo del bit (Fig. 7, pagina 2)

- La punta può essere fissata a 12 angolazioni diverse.
- Per modificare l'angolo della punta, far scorrere l'anello di regolazione (1) in avanti, quindi ruotare l'anello di regolazione per modificare l'angolo della punta.
- All'angolo desiderato, far scorrere l'anello di regolazione fino all'angolo originale. La punta sarà fissata in posizione.

ISTRUZIONI PER L'USO

Nota: fare riferimento alla figura 8, pagina 2.

Attenzione:

- Durante le operazioni, tenere sempre l'utensile con entrambe le mani.
- Assicurarsi sempre che il pezzo in lavorazione sia fissato prima dell'operazione.
- Non estrarre l'utensile con forza anche se la punta si blocca. La perdita di controllo può causare lesioni.

Nota: se la temperatura della batteria è bassa, la capacità dell'utensile potrebbe non essere completamente sfruttata. In questo caso, riscaldare la batteria utilizzando l'utensile senza carico per un po' di tempo per ottenere la piena capacità dell'utensile.

1. Impugnare saldamente l'utensile con entrambe le mani.
2. Accendere l'utensile ed esercitare una leggera pressione su di esso in modo che non rimbalzi in modo incontrollato.
 - Una pressione molto forte sull'utensile non aumenta l'efficienza.

Collegare la cinghia di stabilizzazione al gancio

- Tenere sempre l'attrezzo legato quando si lavora "in quota". La lunghezza massima della cinghia di imbracatura è di 2 m. L'altezza di caduta massima consentita per le cinghie di imbracatura deve essere non superare i 2 m.
- Usare solo cinghie di fissaggio adatte a questo tipo di attrezzo e con una portata minima di 4,0 kg.
- Non ancorare la cinghia di stabilizzazione dell'utensile a parti del corpo o a componenti mobili. Ancorare la cinghia di fissaggio dell'attrezzo a una struttura rigida in grado di sopportare le forze di un attrezzo caduto.
- Prima dell'uso, accertarsi che la cinghia di stabilizzazione sia fissata correttamente a ogni estremità.
- Prima di ogni utilizzo, controllare che l'attrezzo e la cinghia di stabilizzazione non siano danneggiati e funzionino correttamente (compresi il tessuto e le cuciture). Non utilizzare se danneggiati o se non funzionano correttamente.
- Non avvolgere le cinghie di fissaggio né farle entrare in contatto con spigoli vivi o ruvidi.
- Fissare l'altra estremità della cinghia di fissaggio all'esterno dell'area di lavoro, in modo da trattenere saldamente l'attrezzo che cade.
- Non utilizzare in prossimità di parti in movimento o di macchinari in funzione. In caso contrario, potrebbe verificarsi un rischio di schiacciamento o di impigliamento.
- Non trasportare l'attrezzo per la cinghia di fissaggio.
- Trasferite l'attrezzo tra le mani solo quando siete in equilibrio.
- Non fissare le cinghie di fissaggio all'attrezzo in modo da impedire il corretto funzionamento degli interruttori o del grilletto (se in dotazione).
- Evitate di impigliarvi nella cinghia di fissaggio.
- Mantenere la cinghia di trasmissione lontana dall'area di foratura o scalpellatura dell'utensile.

- Utilizzare un moschettone di bloccaggio (tipo multi-azione e a vite). Non utilizzare moschettoni a molla ad azione singola.
- In caso di caduta dell'utensile, interrompere l'uso e farlo controllare dal produttore.

MANUTENZIONE

Attenzione:

- **Assicurarsi sempre che l'utensile sia spento e che la batteria sia stata rimossa prima di eseguire qualsiasi intervento di manutenzione sull'utensile.**
- **Non utilizzare mai benzina, benzine, diluenti, alcol o simili. Potrebbero verificarsi scolorimenti, deformazioni o crepe.**

Suggerimenti per mantenere la massima durata della batteria

- Caricare la batteria prima che si scarichi completamente. Interrompere sempre il funzionamento dell'utensile e caricare la batteria quando si nota una minore potenza dell'utensile.
- Non ricaricare mai una batteria completamente carica. Il sovraccarico riduce la durata della batteria.
- Caricare la batteria a temperatura ambiente a 10 °C - 40 °C. Lasciare raffreddare la batteria calda prima di caricarla.
- Caricare la batteria se non la si usa per un lungo periodo (più di sei mesi).

SMALTIMENTO AMBIENTALE

Per evitare danni durante il trasporto, l'utensile deve essere consegnato in un imballaggio solido. L'imballaggio, l'unità e gli accessori sono realizzati con materiali riciclabili e possono essere smaltiti di conseguenza. I componenti in plastica dell'utensile sono contrassegnati in base al materiale di cui sono composti, il che rende possibile l'eliminazione dei rifiuti ecologici e differenziati grazie alle strutture di raccolta disponibili.



Solo per i paesi dell'UE

Non smaltire gli utensili elettrici insieme ai rifiuti domestici!

In conformità alla direttiva europea 2002/96/CE sui rifiuti di apparecchiature elettriche ed elettroniche e alla sua attuazione in conformità alla legislazione nazionale, gli utensili elettrici giunti a fine vita devono essere raccolti separatamente e conferiti a un impianto di riciclaggio compatibile con l'ambiente.

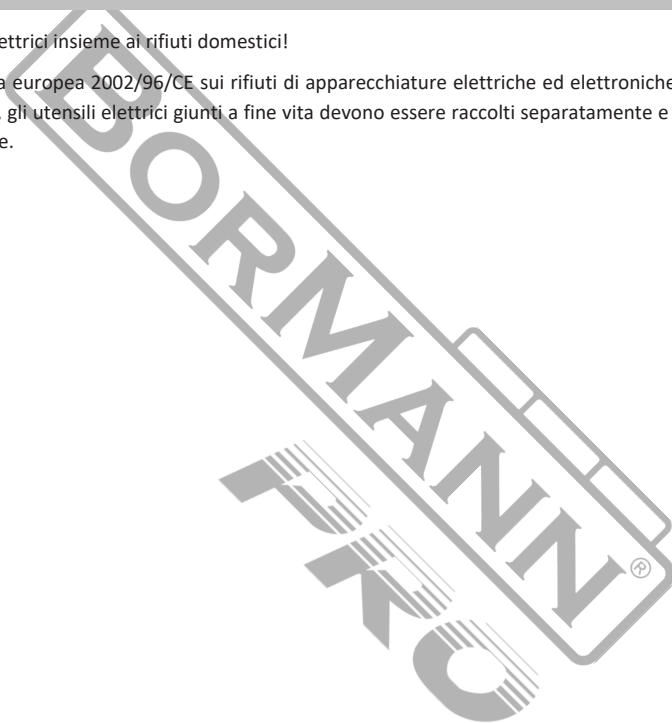

ΣΥΜΒΟΛΑ



Φοράτε γυαλιά ασφαλείας, προστατευτικά ακοής και κράνος προστασίας.



Φοράτε μάσκα προστασίας.



Φοράτε γάντια προστασίας.

ΟΔΗΓΙΕΣ ΑΣΦΑΛΕΙΑΣ



Προσοχή: Διαβάστε προσεκτικά το εγχειρίδιο πριν από τη χρήση. Η μη τήρηση των προειδοποιήσεων και των οδηγιών μπορεί να οδηγήσει σε βλάβη της μονάδας και τραυματισμό. Φυλάξτε το εγχειρίδιο σε ασφαλές μέρος για μελλοντική αναφορά.

Γενικές οδηγίες ασφαλείας για ηλεκτρικά εργαλεία

Ασφάλεια στον χώρο εργασίας

- Διατηρείτε τον χώρο εργασίας καθαρό και επαρκώς φωτισμένο. Η ακαταστασία και η ανεπαρκώς φωτισμένες περιοχές εργασίας μπορεί να οδηγήσουν σε ατυχήματα και τραυματισμό.
- Μην εργάζεστε με το ηλεκτρικό εργαλείο σε χώρους όπου υπάρχει κίνδυνος έκρηξης, στο οποίο υπάρχουν εύφλεκτα υγρά, αέρια ή σκόνη.
- Τα ηλεκτρικά εργαλεία ενδέχεται να δημιουργήσουν σπινθήρες οι οποίοι μπορούν να αναφλέξουν τη σκόνη ή τα αέρια.
- Όταν χρησιμοποιείτε το ηλεκτρικό εργαλείο κρατάτε τα παιδιά και άλλους παρευρισκόμενους σε ασφαλή απόσταση. Η απόσπαση της προσοχής μπορεί να οδηγήσει στην απώλεια ελέγχου του εργαλείου/μηχανήματος.

Ηλεκτρική ασφάλεια

- Το βύσμα του καλωδίου του ηλεκτρικού εργαλείου πρέπει να είναι συμβατό με την πρίζα. Δεν επιτρέπεται η οποιαδήποτε μετατροπή του βύσματος.
- Μη χρησιμοποιείτε μετατροπείς σε συνδυασμό με γειωμένα ηλεκτρικά εργαλεία. Η χρήση βυσμάτων με συμβατές πρίζες μειώνουν τον κίνδυνο ηλεκτροπληξίας.
- Αποφεύγετε την επαφή με γειωμένες επιφάνειες όπως με σωλήνες, θερμαντικά σώματα (καλοριφέρ), κουζίνες ή ψυγεία. Όταν το σώμα σας γειώνεται αυξάνεται ο κίνδυνος ηλεκτροπληξίας.
- Μην εκθέτετε τα μηχανήματα και τα εργαλεία στη βροχή ή σε υψηλή υγρασία. Η διείσδυση νερού στο ηλεκτρικό εργαλείο αυξάνει τον κίνδυνο ηλεκτροπληξίας.
- Μη χρησιμοποιείτε το καλώδιο για να μεταφέρετε ή να μετακινήσετε το ηλεκτρικό εργαλείο, ή για να βγάλετε το βύσμα από την πρίζα. Κρατάτε το καλώδιο μακριά από πηγές υψηλής θερμοκρασίας, κοφτερά αντικείμενα και από κινούμενα εξαρτήματα. Τα καλώδια που έχουν υποστεί οποιαδήποτε ζημιά αυξάνουν τον κίνδυνο ηλεκτροπληξίας.
- Όταν εργάζεστε μ' ένα ηλεκτρικό εργαλείο σε εξωτερικό χώρο, χρησιμοποιείτε καλώδια προέκτασης (μπαλαντέζες) που είναι κατάλληλα για χρήση σε εξωτερικούς χώρους. Η χρήση καλωδίων προέκτασης κατάλληλων για εξωτερικούς χώρους μειώνει τον κίνδυνο ηλεκτροπληξίας.
- Όταν η χρήση του ηλεκτρικού εργαλείου σε χώρους με υψηλή υγρασία ή με υγρά είναι αναπόφευκτη, τότε χρησιμοποιήστε μια διάταξη προστασίας έναντι ρεύματος διαρροής (ρελέ διαρροής - RCD). Η χρήση ενός ρελέ διαρροής μειώνει τον κίνδυνο ηλεκτροπληξίας.
- Τα ηλεκτρικά εργαλεία μπορούν να παράγουν ηλεκτρομαγνητικά πεδία (ΗΜΠ) που δεν είναι επιβλαβή για τον χρήστη. Ωστόσο, οι χρήστες βηματοδοτών και άλλων παρόμοιων ιατρικών συσκευών θα πρέπει να επικοινωνούν με τον κατασκευαστή της συσκευής τους ή/και με το γιατρό τους για συμβουλές πριν από τη χρήση του ηλεκτρικού εργαλείου.

Προσωπική ασφάλεια

- Να είστε πάντοτε προσεκτικοί, να δίνετε προσοχή στην εργασία που εκτελείτε και να χειρίζεστε το μηχάνημα με σύνεση. Μη χρησιμοποιείτε το ηλεκτρικό εργαλείο αν νιώθετε κόπωση ή αν βρίσκεστε υπό την επήρεια αλκοόλ ή άλλων ουσιών. Μια στιγμή απροσεξίας κατά τον χειρισμό του ηλεκτρικού εργαλείου μπορεί να οδηγήσει σε σοβαρό τραυματισμό.
- Φοράτε κατάλληλο εξοπλισμό ατομικής προστασίας. Επιλέξτε τον κατάλληλο εξοπλισμό προστασίας, για παράδειγμα μια μάσκα σκόνης, αντιολισθητικές μπότες ασφαλείας, κράνος προστασίας, προστατευτικά ακοής, ανάλογα με το εκάστοτε εργαλείο και τη χρήση του, έτσι ώστε να μειωθεί ο κίνδυνος τραυματισμού.
- Λάβετε μέτρα για να αποφύγετε την ακούσια εκκίνηση. Βεβαιωθείτε ότι το κουμπί ενεργοποίησης του εργαλείου βρίσκεται στη θέση OFF πριν συνδέσετε το βύσμα του καλωδίου στην πρίζα, πριν τοποθετήσετε τις μπαταρίες στο εργαλείο, και πριν το μεταφέρετε και το κουβαλήσετε. Μην μεταφέρετε το ηλεκτρικό εργαλείο με το δάκτυλό σας να ακουμπάει τον διακόπτη ON/OFF και μην συνδέετε το εργαλείο με την πηγή ρεύματος αν ο διακόπτης βρίσκεται στη θέση ON.
- Αφαιρείτε από τα ηλεκτρικά εργαλεία τυχόν εργαλεία ρύθμισης πριν θέσετε το ηλεκτρικό εργαλείο σε λειτουργία. Ένα εργαλείο ρύθμισης που βρίσκεται συνδεδεμένο σ' ένα κινούμενο τμήμα μπορεί να οδηγήσει σε τραυματισμό.
- Μην τεντώνετε, γέρνετε ή σκύβετε υπερβολικά κατά τη χρήση του εργαλείου. Διατηρήστε την ισορροπία σας και φροντίστε να στέκεστε με σωστή στάση σώματος έτσι ώστε να είστε σε θέση να αντιμετωπίσετε απροσδόκητες περιστάσεις.
- Ντυθείτε με τα κατάλληλα ενδύματα. Μη φοράτε ρούχα με χαλαρή εφαρμογή ή κοσμήματα. Κρατήστε τα μαλλιά, τα ρούχα και τα χέρια σας σε ασφαλή απόσταση από τα κινούμενα εξαρτήματα.

Ορθότητα χειρισμού και συντήρηση ηλεκτρικών εργαλείων

- Μην ασκείτε υπερβολική πίεση στο εργαλείο. Χρησιμοποιήστε το κατάλληλο εργαλείο για τον σκοπό για τον οποίο προορίζεται. Η χρήση του σωστού εργαλείου για τον σκοπό για τον οποίο προορίζεται θα καταστήσει την εργασία ασφαλέστερη.
- Μη χρησιμοποιήσετε ποτέ ένα εργαλείο αν το κουμπί ενεργοποίησής του δεν λειτουργεί. Ένα ηλεκτρικό εργαλείο το οποίο δεν μπορεί πλέον να ενεργοποιηθεί ή/και να απενεργοποιηθεί με το εν λόγω κουμπί είναι επικίνδυνο και πρέπει να επισκευαστεί.
- Αποσυνδέστε το βύσμα του καλωδίου από την πρίζα και/ή αφαιρέστε την μπαταρία πριν προβείτε σε εργασίες συντήρησης ή αντικατάστασης εξαρτήματος του εργαλείου ή όταν πρόκειται να φυλάξετε το εργαλείο. Αυτά τα μέτρα πρόληψης μειώνουν τον κίνδυνο της ακούσιας εκκίνησης του ηλεκτρικού εργαλείου.
- Δεν πρέπει να επιτρέπεται η χρήση του ηλεκτρικού εργαλείου σε άτομα που δεν έχουν εξοικωωθεί με την χρήση του ή που δεν έχουν διαβάσει τις οδηγίες χρήσης του. Το ηλεκτρικό εργαλείο είναι επικίνδυνο όταν χρησιμοποιείται από άπειρα άτομα ή από άτομα που δεν έχουν διαβάσει τις οδηγίες χρήσης του.

- Συντηρήστε το ηλεκτρικό εργαλείο. Ελέγχετε, αν τα κινούμενα εξαρτήματα λειτουργούν σωστά, αν υπάρχει κάποιο μπλοκάρισμα, ή αν έχουν σπάσει σε κάποιο σημείο ή φθαρεί εξαρτήματα τα οποία ενδέχεται να επηρεάσουν αρνητικά την λειτουργία του ηλεκτρικού εργαλείου. Η λανθασμένη συντήρηση των ηλεκτρικών εργαλείων προκαλεί ατυχήματα.
- Διατηρείτε τα εργαλεία κοπής αιχμηρά και σε καλή κατάσταση. Τα επαρκώς συντηρημένα κοπτικά εργαλεία είναι πιο δύσκολο να μπλοκαριστούν και έχουν υψηλότερη απόδοση.
- Χρησιμοποιείτε όλα τα τμήματα του εξοπλισμού και το ίδιο το εργαλείο σύμφωνα με τις οδηγίες του εγχειριδίου. Λαμβάνετε επίσης υπόψη σας τους εξωτερικούς παράγοντες και τις συνθήκες της εκάστοτε εργασίας.
- Η χρήση του ηλεκτρικού εργαλείου για εργασίες άλλες από τις προβλεπόμενες μπορεί να οδηγήσει σε ατύχημα.
- Διατηρείτε τις λαβές και τις επιφάνειες πρόσφυσης του ηλεκτρικού εργαλείου στεγνές, καθαρές και απαλλαγμένες από λάδια και γράσα. Οι ολισθηρές λαβές και επιφάνειες πρόσφυσης καταστούν αδύνατο τον ασφαλή χειρισμό του εργαλείου σε απρόβλεπτες περιστάσεις.

Οδηγίες ασφαλείας για εργαλεία με μπαταρίες

- Επαναφορτίζετε τις μπαταρίες μόνο με τον φορτιστή που ορίζει ο κατασκευαστής. Ένας φορτιστής που χρησιμοποιείται για τη φόρτιση ακατάλληλων μπαταριών μπορεί να δημιουργήσει κίνδυνο πυρκαγιάς.
- Χρησιμοποιείτε το ηλεκτρικό εργαλείο μόνο με τις προβλεπόμενες μπαταρίες. Η χρήση άλλων μπαταριών μπορεί να δημιουργήσει κίνδυνο τραυματισμού και πυρκαγιάς.
- Όταν η μπαταρία δεν χρησιμοποιείται, κρατήστε τη μακριά από μεταλλικά αντικείμενα όπως συνδετήρες, κέρματα, κλειδιά, καρφιά, βίδες ή άλλα μικρά μεταλλικά αντικείμενα που μπορούν να κάνουν σύνδεση από τον έναν ακροδέκτη στον άλλον. Το βραχυκύκλωμα των ακροδεκτών της μπαταρίας μπορεί να προκαλέσει εγκαύματα ή πυρκαγιά.
- Υπό συνθήκες κακομεταχείρισης, μπορεί να εκτοξευτεί υγρό από την μπαταρία. Αποφύγετε την επαφή με το υγρό της μπαταρίας. Σε περίπτωση επαφής με το υγρό, ξεπλύνετε με νερό. Εάν το υγρό έρθει σε επαφή με τα μάτια, αναζητήστε αμέσως ιατρική βοήθεια. Το υγρό που εκτοξεύεται από την μπαταρία μπορεί να προκαλέσει ερεθισμό ή εγκαύματα.
- Μην χρησιμοποιείτε μπαταρία που έχει υποστεί ζημιά ή έχει τροποποιηθεί. Οι κατεστραμμένες ή τροποποιημένες μπαταρίες ενδέχεται να μην λειτουργούν όπως προβλέπεται, με αποτέλεσμα να προκληθεί πυρκαγιά ή έκρηξη.
- Μην εκθέτετε την μπαταρία σε φωτιά ή σε πολύ υψηλές θερμοκρασίες. Η έκθεση σε φωτιά ή σε θερμοκρασίες άνω των 130°C μπορεί να προκαλέσει έκρηξη.
- Ακολουθήστε όλες τις οδηγίες φόρτισης και μην φορτίζετε την μπαταρία εκτός του εύρους θερμοκρασιών που καθορίζεται στις οδηγίες. Η ακατάλληλη φόρτιση ή η φόρτιση σε θερμοκρασίες εκτός του καθορισμένου εύρους μπορεί να προκαλέσει ζημιά στη μπαταρία και να αυξήσει τον κίνδυνο πυρκαγιάς.

Service

- Αναθέστε τη συντήρηση και την επισκευή του ηλεκτρικού εργαλείου σε εξειδικευμένο προσωπικό σέρβις, χρησιμοποιώντας μόνο πανομοιότυπα ανταλλακτικά. Με τον τρόπο αυτό θα διασφαλιστεί η διατήρηση της ασφάλειας του ηλεκτρικού εργαλείου.
- Ποτέ μην επιχειρήσετε να επισκευάσετε μόνοι σας τις μπαταρίες που έχουν υποστεί βλάβη. Το σέρβις των μπαταριών πρέπει να εκτελείται μόνο από τον κατασκευαστή ή από εξουσιοδοτημένους τεχνικούς σέρβις.

Οδηγίες ασφαλείας για κατεδαφιστικά πιστολέτα μπαταρίας

- Φοράτε προστατευτικά ακοής. Η έκθεση σε θόρυβο μπορεί να προκαλέσει απώλεια ακοής.
- Χρησιμοποιήστε τις βοηθητικές λαβές, εφόσον παρέχονται. Η απώλεια ελέγχου μπορεί να οδηγήσει σε τραυματισμό.
- Κρατάτε το ηλεκτρικό εργαλείο από μονωμένες επιφάνειες πρόσφυσης, όταν εκτελείτε μια εργασία όπου το βελόνι/καλέμι μπορεί να έρθει σε επαφή με κρυφή καλωδίωση. Η επαφή βελονιού/καλεμιού με ηλεκτροφόρο καλώδιο ενδέχεται να καταστήσει τα εκτεθειμένα μεταλλικά μέρη του ηλεκτρικού εργαλείου ηλεκτροφόρα, με αποτέλεσμα να υποστεί ηλεκτροπληξία ο χειριστής.
- Φοράτε κράνος ασφαλείας, γυαλιά ασφαλείας ή/και ασπίδα προστασίας προσώπου. Τα απλά γυαλιά ή τα γυαλιά ηλίου δεν αποτελούν γυαλιά ασφαλείας. Συνιστάται επίσης ιδιαίτερα να φοράτε μάσκα σκόνης και γάντια με παχιά επένδυση.
- Βεβαιωθείτε ότι το βελόνι/καλέμι έχει ασφαλίσει καλά πριν από τη λειτουργία.
- Κατά τη χρήση του εργαλείου, παράγονται κραδασμοί. Τυχόν βίδες στην επιφάνεια εργασίας μπορεί εύκολα να ξεκολλήσουν, προκαλώντας βλάβη ή ατύχημα. Ελέγχετε προσεκτικά τη σφικτότητα των βιδών πριν από τη λειτουργία.
- Σε κρούες καιρικές συνθήκες ή σε περίπτωση που το εργαλείο δεν έχει χρησιμοποιηθεί για μεγάλο χρονικό διάστημα, θέστε σε λειτουργία το εργαλείο χωρίς φορτίο για λίγο προκειμένου να ζεσταθεί για βέλτιστη λίπανση. Η λειτουργία του εργαλείου χωρίς επαρκή προθέρμανση μπορεί να είναι δύσκολη.
- Διατηρείτε σταθερό πάτημα ανά πάσα στιγμή. Βεβαιωθείτε ότι δεν βρίσκεται κανείς από κάτω κατά τη χρήση του εργαλείου σε υψηλά σημεία.
- Κρατάτε το εργαλείο σταθερά και με τα δύο χέρια.
- Κρατήστε τα χέρια μακριά από κινούμενα μέρη.
- Χρησιμοποιείτε το εργαλείο μόνο εφόσον το κρατάτε σταθερά με τα χέρια.
- Μην στρέψετε το εργαλείο προς οποιονδήποτε στην περιοχή κατά τη λειτουργία του. Το βελόνι/καλέμι μπορεί να πεταχτεί έξω και να προκαλέσει σοβαρούς τραυματισμούς.
- Μην αγγίζετε το βελόνι/καλέμι, τα μέρη του εργαλείου κοντά σε αυτό, ή την επιφάνεια εργασίας αμέσως μετά τη λειτουργία. Μπορεί να είναι πολύ καυτά και να προκαλέσουν εγκαύματα.
- Ορισμένα υλικά περιέχουν χημικές ουσίες που μπορεί να είναι τοξικές. Αποφύγετε την εισπνοή σκόνης και την επαφή με το δέρμα. Ακολουθήστε τα δεδομένα ασφαλείας του προμηθευτή του υλικού.
- Φροντίζετε πάντα να είναι απενεργοποιημένο το εργαλείο και να έχει αφαιρεθεί η μπαταρία καθώς και το βελόνι/καλέμι πριν παραδώσετε το εργαλείο σε άλλα άτομα.
- Μην λειτουργείτε το εργαλείο χωρίς φορτίο άσκοπα.

Οδηγίες ασφαλείας για την μπαταρία

- Μην αποσυναρμολογείτε την μπαταρία.
- Εάν ο χρόνος λειτουργίας έχει μειωθεί υπερβολικά, σταματήστε αμέσως τη λειτουργία. Η μπαταρία ενδέχεται να υπερθερμανθεί και να εκραγεί.
- Σε περίπτωση επαφής ηλεκτρολύτη με τα μάτια, ξεπλύνετε με καθαρό νερό και αναζητήστε αμέσως ιατρική βοήθεια. Η επαφή του ηλεκτρολύτη με τα μάτια μπορεί να οδηγήσει σε απώλεια της όρασης.

- Μην βραχυκυκλώνετε την μπαταρία:
 - Μην αγγίζετε τους ακροδέκτες με οποιοδήποτε αγώγιμο υλικό.
 - Αποφύγετε την αποθήκευση της μπαταρίας σε δοχείο με άλλα μεταλλικά αντικείμενα, όπως καρφιά, κέρματα κ.λπ.
 - Μην εκθέτετε την μπαταρία σε νερό ή βροχή.
- Σε περίπτωση βραχυκυκλώματος της μπαταρίας μπορεί να προκύψει μεγάλη ροή ρεύματος, υπερθέρμανση, έγκαιμα και βλάβη.
- Μην αποθηκεύετε το εργαλείο και την μπαταρία σε μέρη όπου η θερμοκρασία μπορεί να φτάσει ή να ξεπεράσει τους 50 °C.
- Μην πετάτε την μπαταρία στη φωτιά ακόμη και αν έχει υποστεί σοβαρή βλάβη ή έχει χαλάσει. Η μπαταρία μπορεί να εκραγεί.
- Μην χτυπάτε την μπαταρία και προσέχετε να μην πέσει στο έδαφος.
- Μην χρησιμοποιείτε μπαταρίες που έχουν υποστεί ζημιά.
- Χρησιμοποιείτε την μπαταρία μόνο με τα προϊόντα που καθορίζει ο κατασκευαστής. Η τοποθέτηση της μπαταρίας σε μη συμβατά προϊόντα μπορεί να προκαλέσει πυρκαγιά, υπερθέρμανση, έκρηξη ή διαρροή ηλεκτρολύτη.
- Εάν το ηλεκτρικό εργαλείο δεν πρόκειται να χρησιμοποιηθεί για μεγάλο χρονικό διάστημα, η μπαταρία πρέπει να αφαιρεθεί από το εργαλείο.
- Χρησιμοποιείτε μόνο γνήσιες μπαταρίες από τον κατασκευαστή. Η χρήση μη γνήσιων μπαταριών, μπαταριών που δεν είναι συμβατές με το εργαλείο καθώς και μπαταριών που έχουν τροποποιηθεί μπορεί να οδηγήσει σε έκρηξη της μπαταρίας, προκαλώντας πυρκαγιά, τραυματισμό και ζημιές.

ΤΕΧΝΙΚΑ ΧΑΡΑΚΤΗΡΙΣΤΙΚΑ

Μοντέλο	BBP5310
Τάση	20 V (Li-ion)
Ενέργεια κρούσης	7 J
Κρούσεις	3400 bpm
Τύπος τσοκ	SDS-Max
Περιστροφή καλεμιού	12 θέσεις
Μοτέρ	Χωρίς ψήκτρεις (brushless)
Περιλαμβάνει	18 x 320 mm βελόνι & καλέμι
Σε βαλίτσα	

* Ο κατασκευαστής διατηρεί το δικαίωμα να πραγματοποιήσει δευτερεύουσες αλλαγές στο σχεδιασμό του προϊόντος και στα τεχνικά χαρακτηριστικά χωρίς προηγούμενη ειδοποίηση, εκτός εάν οι αλλαγές αυτές επηρεάζουν σημαντικά την απόδοση και λειτουργία ασφάλειας των προϊόντων. Τα εξαρτήματα που περιγράφονται / απεικονίζονται στις σελίδες του εγχειριδίου που κρατάτε στα χέρια σας ενδέχεται να αφορούν και σε άλλα μοντέλα της σειράς προϊόντων του κατασκευαστή, με παρόμοια χαρακτηριστικά, και ενδέχεται να μην περιλαμβάνονται στο προϊόν που μόλις αποκτήσατε.

* Για να διασφαλιστεί η ασφάλεια και η αξιοπιστία του προϊόντος καθώς και η ισχύς της εγγύησης όλες οι εργασίες επιδιόρθωσης, ελέγχου, επισκευής ή αντικατάστασης συμπεριλαμβανομένης της συντήρησης και των ειδικών ρυθμίσεων, πρέπει να εκτελούνται μόνο από τεχνικούς του εξουσιοδοτημένου τμήματος Service του κατασκευαστή.

* Χρησιμοποιείτε πάντα το προϊόν με τον παρεχόμενο εξοπλισμό. Η λειτουργία του προϊόντος με μη-προβλεπόμενο εξοπλισμό ενδέχεται να προκαλέσει βλάβη ή ακόμα και σοβαρό τραυματισμό ή θάνατο. Ο κατασκευαστής και ο εισαγωγέας ουδεμία ευθύνη φέρει για τραυματισμούς και βλάβες που προκύπτουν από την χρήση μη προβλεπόμενου εξοπλισμού.

ΠΡΟΟΡΙΖΟΜΕΝΗ ΧΡΗΣΗ

Το ηλεκτρικό εργαλείο προορίζεται για καλέμισμα και θράυση σκυροδέματος, τούβλων και πέτρας.

ΠΡΙΝ ΑΠΟ ΤΗ ΧΡΗΣΗ

Τοποθέτηση ή αφαίρεση της μπαταρίας

Προσοχή: Βεβαιωθείτε πάντοτε ότι το εργαλείο είναι απενεργοποιημένο και η μπαταρία έχει αφαιρεθεί πριν προβείτε σε οποιαδήποτε ρύθμιση στο εργαλείο.

- Για να αφαιρέσετε την μπαταρία, πιέστε το κουμπί στο εμπρόσθιο μέρος της μπαταρίας και σύρετέ την από το εργαλείο.
- Για να τοποθετήσετε την μπαταρία, ευθυγραμμίστε τη γλωττίδα της μπαταρίας με το αυλάκι στο περίβλημα και σύρετέ την μέχρι να κουμπώσει με ένα μικρό κλικ. Εάν το κόκκινο σημείο είναι ορατό στην επάνω πλευρά του κουμπιού, η μπαταρία δεν έχει ασφαλίσει πλήρως στη θέση της.

Προσοχή:

- Φροντίστε πάντα η μπαταρία να κουμπώνει σωστά στο εργαλείο και να μην είναι ορατή η κόκκινη ενδεικτική λυχνία. Σε περίπτωση ακατάλληλης τοποθέτησης, η μπαταρία μπορεί να πέσει από το εργαλείο, προκαλώντας τραυματισμό σε εσάς ή σε παρευρισκόμενους.
- Μην ασκείτε υπερβολική δύναμη κατά την τοποθέτηση της μπαταρίας. Εάν η μπαταρία δεν ολισθαίνει με ευκολία, δεν τοποθετείται σωστά.

Σύστημα προστασίας εργαλείου/μπαταρίας

Το εργαλείο διαθέτει σύστημα προστασίας εργαλείου/μπαταρίας. Το εν λόγω σύστημα διακόπτει αυτόματα την παροχή ρεύματος στον κινητήρα για να παρατείνει τη διάρκεια ζωής του εργαλείου και της μπαταρίας. Το εργαλείο σταματάει αυτόματα κατά τη διάρκεια της λειτουργίας, σε περίπτωση:

Προστασία έναντι υπερφόρτωσης

Όταν το εργαλείο/η μπαταρία λειτουργεί με τρόπο που προκαλεί την άντληση ιδιαίτερα υψηλού ρεύματος, το εργαλείο σταματά αυτόματα. Σε αυτή την περίπτωση, απενεργοποιήστε το εργαλείο και σταματήστε την ενέργεια που προκάλεσε την υπερφόρτωση του εργαλείου. Στη συνέχεια, ενεργοποιήστε το εργαλείο για να συνεχίσετε τη λειτουργία.

Προστασία έναντι υπερθέρμανσης

Όταν το εργαλείο/η μπαταρία υπερθερμανθεί, το εργαλείο σταματά αυτόματα. Σε αυτή την περίπτωση, αφήστε το εργαλείο/μπαταρία να κρυώσει πριν ενεργοποιήσετε ξανά το εργαλείο.

Σημείωση: Όταν το εργαλείο υπερθερμαίνεται, η λυχνία αναβοσβήνει.

Προστασία έναντι υπερβολικής εκφόρτισης

Όταν η στάθμη της μπαταρίας είναι πολύ χαμηλή, το εργαλείο σταματά αυτόματα. Σε αυτή την περίπτωση, αφαιρέστε την μπαταρία από το εργαλείο και φορτίστε την.

Ένδειξη στάθμης μπαταρίας (Σχ. 2, σελίδα 2)

Σημείωση: Μόνο για μπαταρίες με την ενδεικτική λυχνία.

- Πατήστε το κουμπί ελέγχου (2) στην μπαταρία για να εμφανιστεί η στάθμη της μπαταρίας που απομένει. Οι ενδεικτικές λυχνίες (1) ανάβουν για μερικά δευτερόλεπτα.

Ενδεικτικές λυχνίες			Στάθμη μπαταρίας
Αναμμένη	Σβηστή	Αναβοσβήνει	
■	□	▧	Φορτίστε την μπαταρία
■ ■ ■ ■			
■ ■ ■ □			
■ ■ □ □			
■ □ □ □			
▧ □ □ □			
■ ■ □ □			Η μπαταρία μπορεί να έχει υποστεί βλάβη
□ □ ■ ■			

Σημείωση: Ανάλογα με τις συνθήκες χρήσης και τη θερμοκρασία περιβάλλοντος, η ένδειξη στάθμης μπαταρίας ενδέχεται να διαφέρει ελαφρώς από την πραγματική στάθμη.

Εμπρόσθια λυχνία (Σχ. 3, σελίδα 2)

- Πιέστε τη σκανδάλη για να ανάψει η λυχνία (1).
- Η λυχνία παραμένει αναμμένη όσο είναι πατημένη η σκανδάλη.
- Η λυχνία σβήνει περίπου 10 δευτερόλεπτα μετά την απελευθέρωση της σκανδάλης.

ΤΟΠΟΘΕΤΗΣΗ

Προσοχή: Βεβαιωθείτε πάντοτε ότι το εργαλείο είναι απενεργοποιημένο και ότι η μπαταρία έχει αφαιρεθεί πριν προβείτε σε οποιαδήποτε ρύθμιση στο εργαλείο.

Γράσο

Εφαρμόστε πρώτα μικρή ποσότητα γράσου στο άκρο του βελονιού/καλεμιού (περίπου 0,5 - 1 g). Η λίπανση του τσοκ εξασφαλίζει ομαλή λειτουργία και μεγαλύτερη διάρκεια ζωής του εργαλείου.

Τοποθέτηση ή αφαίρεση βελονιού/καλεμιού (Σχ. 4-6, σελίδα 2)

1. Καθαρίστε το άκρο του βελονιού/καλεμιού (1) και εφαρμόστε γράσο (2) πριν από την τοποθέτησή του. (Σχ. 4)
2. Τοποθετήστε το βελόνι/καλέμι (1) στο εργαλείο. Γυρίστε το και σπρώξτε το μέχρι να ασφαλίσει. (Σχ. 5)
- Μετά την τοποθέτηση του βελονιού/καλεμιού, προσπαθήστε να το τραβήξετε έξω για να βεβαιωθείτε ότι είναι ασφαλώς τοποθετημένο.
3. Για να αφαιρέσετε το βελόνι/καλέμι (1), σπρώξτε το κάλυμμα του τσοκ (2) προς τα κάτω μέχρι τέρμα και τραβήξτε το βελόνι/καλέμι προς τα έξω. (Σχ. 6)

Ρύθμιση θέσης κοπτικού (Σχ. 7, σελίδα 2)

- Το κοπτικό μπορεί να ασφαλίσει σε 12 διαφορετικές θέσεις.
- Για να αλλάξετε τη θέση του κοπτικού, σύρετε τον δακτύλιο ρύθμισης (1) προς τα εμπρός και, στη συνέχεια, περιστρέψτε τον δακτύλιο ρύθμισης για να αλλάξετε τη θέση του κοπτικού.
- Όντας το κοπτικό στην επιθυμητή θέση, σύρετε τον δακτύλιο ρύθμισης πίσω στην αρχική θέση. Το κοπτικό θα ασφαλίσει στη θέση του.

ΟΔΗΓΙΕΣ ΧΡΗΣΗΣ

Σημείωση: Ανατρέξτε στο σχήμα 8, σελίδα 2.

Προσοχή:

- Πάντα να κρατάτε το εργαλείο σταθερά και με τα δύο χέρια κατά τη διάρκεια της χρήσης.
- Φροντίζετε πάντα το τεμάχιο εργασίας να είναι στερεωμένο πριν από τη λειτουργία.
- Μην τραβάτε το εργαλείο με δύναμη ακόμα και αν το κοπτικό έχει κολλήσει. Η απώλεια του ελέγχου μπορεί να προκαλέσει τραυματισμό.

Σημείωση: Εάν η θερμοκρασία της μπαταρίας είναι χαμηλή, ενδέχεται μειωθεί η απόδοση του εργαλείου. Σε αυτή την περίπτωση, θέστε σε λειτουργία το εργαλείο χωρίς φορτίο για ένα μικρό χρονικό διάστημα ώστε να ζεσταθεί η μπαταρία και να διασφαλιστεί η βέλτιστη απόδοση του εργαλείου.

1. Κρατήστε το εργαλείο σταθερά και με τα δύο χέρια.
2. Θέστε το εργαλείο σε λειτουργία και ασκήστε ελαφρά πίεση στο εργαλείο, ώστε να μην αναπηδά ανεξέλεγκτα.
 - Η εφαρμογή υπερβολικά έντονης πίεσης στο εργαλείο δεν αυξάνει την απόδοσή του.

Σύνδεση του ιμάντα πρόσδεσης με τον γάντζο

- Το εργαλείο πρέπει να είναι πάντα προσδεμένο κατά τη χρήση του σε υπερυψωμένα σημεία. Το μέγιστο μήκος ιμάντα πρόσδεσης είναι 2 m. Το μέγιστο επιτρεπόμενο ύψος πτώσης για τους ιμάντες πρόσδεσης δεν πρέπει να υπερβαίνει τα 2 m.
- Χρησιμοποιείτε μόνο ιμάντες πρόσδεσης που είναι κατάλληλοι για αυτόν τον τύπο εργαλείου και έχουν ονομαστική ικανότητα τουλάχιστον 4,0 kg.
- Μην ασφαλίσετε τον ιμάντα πρόσδεσης του εργαλείου σε οποιοδήποτε μέρος του σώματός σας, ή σε μη σταθερά εξαρτήματα.
- Ασφαλίστε τον ιμάντα πρόσδεσης σε μια στιβαρή δομή που μπορεί να αντέξει τις δυνάμεις του εργαλείου σε περίπτωση που πέσει.
- Βεβαιωθείτε ότι ο ιμάντας πρόσδεσης είναι σωστά στερεωμένος σε κάθε άκρο πριν από τη χρήση.
- Ελέγχετε το εργαλείο και τον ιμάντα πρόσδεσης πριν από κάθε χρήση για ζημιές και βεβαιωθείτε ότι λειτουργούν σωστά (πρέπει να ελέγχονται επίσης τα υφάσματα και οι ραφές). Σε περίπτωση ζημιάς ή ακατάλληλης λειτουργίας του εργαλείου ή του ιμάντα πρόσδεσης, μην χρησιμοποιείτε το εργαλείο.
- Μην τυλίγετε τους ιμάντες πρόσδεσης και μην τους αφήνετε να έρθουν σε επαφή με αιχμηρές ή τραχιές άκρες.
- Στερεώστε το άλλο άκρο του ιμάντα πρόσδεσης εκτός του χώρου εργασίας, ώστε να συγκρατείται με ασφάλεια το εργαλείο σε περίπτωση που πέσει. Μην χρησιμοποιείτε το εργαλείο κοντά σε κινούμενα μέρη ή μηχανήματα που βρίσκονται σε λειτουργία. Διαφορετικά, μπορεί να προκύψει κίνδυνος σύνθλιψης ή εμπλοκής.
- Μην τραβάτε τον ιμάντα πρόσδεσης προκειμένου να μεταφέρετε το εργαλείο.
- Μεταφέρετε το εργαλείο από το ένα χέρι στο άλλο μόνο εφόσον η ισορροπία σας είναι καλή.
- Μην προσαρμόζετε ιμάντες πρόσδεσης στο εργαλείο με τρόπο που εμποδίζει τη σωστή λειτουργία των διακοπών ή του κλειδώματος σκανδάλης (εάν παρέχεται).
- Προσέχετε να μην μπλεχτείτε με τον ιμάντα πρόσδεσης.
- Κρατήστε τον ιμάντα πρόσδεσης μακριά από την περιοχή διάτρησης ή καλεμίσματος.
- Χρησιμοποιήστε караμπίνερ ασφάλισης (με βιδωτό κλείσιμο). Μην χρησιμοποιείτε караμπίνερ με κλιπ ελατηρίου.
- Σε περίπτωση πτώσης του εργαλείου, σταματήστε να το χρησιμοποιείτε και ζητήστε να το επιθεωρήσει ο κατασκευαστής.

ΣΥΝΤΗΡΗΣΗ

Προσοχή:

- Βεβαιωθείτε πάντοτε ότι το εργαλείο είναι απενεργοποιημένο και ότι η μπαταρία έχει αφαιρεθεί πριν από την εκτέλεση οποιασδήποτε εργασίας συντήρησης στο εργαλείο.
- Ποτέ μην χρησιμοποιείτε βενζίνη, διαλυτικό, οινόπνευμα ή άλλα παρόμοια. Μπορεί να προκληθεί αποχρωματισμός, παραμόρφωση ή ρωγμές.

Συμβουλές για τη διατήρηση της μέγιστης διάρκειας ζωής της μπαταρίας

- Φορτίστε την μπαταρία πριν εκφορτιστεί εντελώς. Σταματάτε πάντα τη λειτουργία του εργαλείου και φορτίζετε την μπαταρία όταν παρατηρείτε μειωμένη ισχύ του εργαλείου.
- Ποτέ μην φορτίζετε μια πλήρως φορτισμένη μπαταρία. Η υπερφόρτιση μειώνει τη διάρκεια ζωής της μπαταρίας.
- Φορτίζετε την μπαταρία με θερμοκρασία δωματίου στους 10 °C - 40 °C. Σε περίπτωση που η μπαταρία είναι ζεστή, αφήστε την να κρυώσει πριν τη φορτίσετε.
- Φορτίζετε την μπαταρία εάν δεν την έχετε χρησιμοποιήσει για μεγάλο χρονικό διάστημα (πάνω από έξι μήνες).

ΑΠΟΡΡΙΨΗ ΣΤΟ ΠΕΡΙΒΑΛΛΟΝ

Προκειμένου να αποφευχθούν ζημιές κατά τη μεταφορά, το εργαλείο πρέπει να παραδίδεται σε στερεά συσκευασία. Η συσκευασία καθώς και η μονάδα και τα εξαρτήματα είναι κατασκευασμένα από ανακυκλώσιμα υλικά και μπορούν να απορριφθούν αναλόγως. Τα πλαστικά εξαρτήματα του εργαλείου φέρουν σήμανση ανάλογα με το υλικό τους, γεγονός που καθιστά δυνατή την απομάκρυνση φιλικών προς το περιβάλλον και διαφοροποιημένων λόγω των διαθέσιμων εγκαταστάσεων συλλογής.



Μόνο για χώρες της Ευρωπαϊκής Ένωσης

Μην πετάτε τα ηλεκτρικά εργαλεία μαζί με τα οικιακά απορρίμματα!

Σύμφωνα με την Ευρωπαϊκή Οδηγία 2002/96/EK για τα απόβλητα ηλεκτρικού και ηλεκτρονικού εξοπλισμού και την εφαρμογή της σύμφωνα με την εθνική νομοθεσία, τα ηλεκτρικά εργαλεία που έχουν φτάσει στο τέλος της ζωής τους πρέπει να συλλέγονται χωριστά και να επιστρέφονται σε μια περιβαλλοντικά συμβατή εγκατάσταση ανακύκλωσης.

СИМВОЛИ



Носете предпазни средства за очите, слуха и предпазна каска.



Носете предпазна маска.



Носете защитни ръкавици.

ИНСТРУКЦИИ ЗА БЕЗОПАСНОСТ



Предупреждение: Прочетете внимателно ръководството преди употреба. Неспазването на предупрежденията и инструкциите може да доведе до повреда на устройството и/или физическо нараняване. Съхранявайте ръководството на безопасно място за бъдещи справки.

Общи предупреждения за безопасност на електроинструментите

Безопасност в работната зона

- Поддържайте работната зона чиста и добре осветена. Тъмните или затрупани места могат да доведат до инциденти.
- Не работете с електроинструменти във взривоопасна атмосфера, например в присъствието на запалими течности или изпарения, газове или прах. Електрическите инструменти могат да предизвикат искри, които да възпламенят газовете или изпаренията.
- Докато работите с електроинструмента, дръжте децата и околните на безопасно разстояние.

Електрическа безопасност

- Уверете се, че щепселите на електроинструментите съответстват на контакта. Никога не променяйте щепсела по какъвто и да е начин. Не използвайте адаптерни щепсели със заземени електроинструменти. Използването на немодифицирани щепсели и съответстващи контакти ще намали риска от токов удар.
- Избягвайте контакт на тялото със заземени материали или предмети, като например радиатори, тръби, печки и хладилници. Съществува огромен риск от токов удар, ако тялото ви е заземено или заземено.
- Не излагайте електроинструментите на дъжд или други влажни условия. Навлизането на вода в електроинструмента може да увеличи риска от токов удар.
- Не злоупотребявайте със захранващия кабел. Никога не използвайте кабела за пренасяне, дърпане или изключване на електрически инструмент. Съхранявайте кабела на безопасно разстояние от топлина, масло, остри ръбове и всякакви движещи се части. Повредените или заплетени шнурове ще увеличат риска от токов удар.
- Когато работите с електрически инструмент на открито, използвайте удължител с подходящи спецификации за използване на открито. Използването на удължител, подходящ за употреба на открито, намалява риска от токов удар.
- Ако работата с електроинструмента на влажно място е неизбежна, използвайте захранване, което е защитено с дефектнотокова защита (ДТЗ - RCD). Използването на дефектнотокова защита намалява риска от токов удар.
- Електроинструментите могат да произведат електромагнитни полета (ЕМП), които не са вредни за потребителя. Въпреки това потребителите на пейсмейкъри и други подобни медицински устройства трябва да се свържат с производителя на устройството си и/или с лекар за съвет, преди да работят с електроинструмента.

Лична безопасност

- Бъдете нащрек, внимавайте какво правите и използвайте здрав разум, когато работите с електроинструмента. Не използвайте електроинструмента, ако се чувствате уморени или сте под въздействието на алкохол, наркотици или лекарства. Момент на невнимание по време на работа с електроинструмента може да доведе до сериозно нараняване на хора.
- Използвайте лични предпазни средства. Винаги носете предпазни очила. Защитното оборудване, като например маска против прах, защита на слуха, нехлъзгащи се предпазни обувки или защитни каски, използвани при подходящи условия, ще намалят риска от получаване на лични наранявания.
- Предотвратяване на непреднамерено стартиране. Уверете се, че превключвателят на захранването е в изключено положение, преди да свържете към източника на захранване и/или акумулаторната батерия, да вдигнете или пренесете електроинструмента. Пренасянето на електроинструменти с пръст върху превключвателя на захранването или свързването на електроинструменти, чийто превключвател е във включено положение, към източник на захранване може да доведе до злополуки.
- Преди да включите електроинструмента, извадете всички регулиращи ключове или гаечни ключове. Ключ за регулиране или гаечен ключ, оставен прикрепен към въртяща се част на електроинструмента, може да доведе до телесни повреди.
- Не прекалявайте. Поддържайте равновесие и правилна стойка през цялото време. Това помага на оператора да има по-добър контрол върху електроинструмента в неочаквани ситуации.
- Облечете се подходящо. Не носете свободни дрехи или бижута. Дръжте косата, дрехите и ръкавиците си далеч от движещите се части. Свободните дрехи, бижутата и/или дългата коса могат да бъдат захванати от движещите се части.

Използване и грижа за електроинструменти

- Не насилвайте електроинструмента. Използвайте подходящия електроинструмент за всяко приложение. Правилният електроинструмент винаги ще свърши работата по-добре и по-безопасно, когато се използва както е предвидено.
- Не използвайте електроинструмента, ако превключвателят не го активира или деактивира. Всеки електроинструмент, който не може да се управлява с превключвателя, е изключително опасен и трябва да се ремонтира.
- Изключете главния щепсел от източника на захранване и/или акумулаторната батерия от електроинструмента, преди да смените аксесоари, да извършвате каквито и да било настройки или да съхранявате електроинструмента. Тези превантивни мерки за безопасност ще намалят риска от случайно стартиране на електроинструмента.
- Когато електроинструментът не се използва, съхранявайте го на място, недостъпно за деца, и не позволявайте на лица, които не са запознати с електроинструмента или с тези инструкции, да го използват и да работят с него. Електроинструментите са изключително опасни в ръцете на необучени потребители.
- Поддържайте електроинструмента. Проверявайте за несъсност или обвързване на движещите се части, счупване на части, течове и всякакви други проблеми, които могат да повлияят на работата на електроинструмента. Ако е повреден, поправете електроинструмента преди употреба. Много злополуки и наранявания са причинени от лошо поддържани електроинструменти.
- Поддържайте режещите части на електроинструмента остри и чисти. Правилно поддържаните режещи инструменти с остри режещи ръбове е по-малко вероятно да се заклещат и са по-прецизни и по-лесни за управление.
- Винаги използвайте електроинструмента, принадлежностите, накрайниците и т.н. в съответствие с инструкциите в това ръководство за експлоатация, като се съобразявате с условията на работа и работата, която трябва да се извърши. Използването на електроинструмента за приложения, различни от предвидените, може да доведе до телесни повреди или да причини повреда на електроинструмента.

- Поддържайте дръжките и всички повърхности за хващане на електроинструмента сухи, чисти и без масла и мазнини. Хлъзгавите дръжки и повърхности за хващане не позволяват безопасно боравене с инструмента при неочаквани обстоятелства.

Използване и грижа за акумулаторните инструменти

- Зареждайте батериите само със зарядното устройство, посочено от производителя. Зарядно устройство, което се използва за зареждане на неподходящи батерии, може да създаде риск от пожар.
- Използвайте електроинструмента само със специално предназначения за целта батерии. Използването на други акумулаторни батерии може да доведе до риск от нараняване и пожар.
- Когато батерията не се използва, я дръжте далеч от други метални предмети, като например щипки за хартия, монети, ключове, пирони, винтове или други малки метални предмети, които могат да направят връзка между един и друг терминал. Късото съединяване на клемите на акумулаторната батерия може да доведе до изгаряния или пожар.
- При неблагоприятни условия от батерията може да се изхвърли течност; избягвайте контакт. Ако случайно се стигне до контакт, изплакнете с вода. Ако течността попадне в очите, незабавно потърсете медицинска помощ. Течността, изхвърлена от батерията, може да причини дразнене или изгаряния.
- Не използвайте акумулаторна батерия, която е повредена или модифицирана. Повредените или модифицирани батерии може да не функционират по предназначение, което може да доведе до пожар или експлозия.
- Не излагайте акумулаторната батерия на огън или прекомерни температури. Излагането на огън или на температури над 130°C може да доведе до експлозия.
- Спазвайте всички инструкции за зареждане и не зареждайте батерията извън температурния диапазон, посочен в инструкциите. Неправилното зареждане или зареждането при температури извън посочения диапазон може да повреди батерията и да увеличи риска от пожар.

Сервиз

- Възложете сервизното обслужване на електроинструмента на квалифициран сервизен персонал, като използвате само идентични резервни части. Това ще гарантира, че безопасността на електроинструмента е поддържана.
- Никога не се опитвайте сами да ремонтирате повредени акумулаторни батерии. Сервизното обслужване на акумулаторните батерии трябва да се извършва само от производителя или от оторизирани сервизни техници.

Инструкции за безопасност за акумулаторни чукове за разрушаване

- Носете предпазни средства за слуха. Излагането на шум може да доведе до загуба на слуха.
- Използвайте спомагателната(ите) дръжка(и), ако са доставени с инструмента. Загубата на контрол може да доведе до нараняване на хора.
- Дръжте електроинструмента за изолираните повърхности за захващане, когато извършвате операция, при която режещият аксесоар може да се допре до скрити кабели. Режещите аксесоари, които контактуват с проводник под напрежение, могат да направят откритите метални части на електроинструмента "под напрежение" и да причинят на оператора токов удар.
- Носете предпазна каска, предпазни очила и/или щит за лице. Обикновените очила или слънчеви очила не са предпазни очила. Силно препоръчително е също така да носите противопрахова маска и дебело подплатени ръкавици.
- Преди работа се уверете, че накрайникът е закрепен на мястото си.
- При нормална работа инструментът е проектиран да произвежда вибрации. Винтовете могат да се откачат лесно, което да доведе до повреда или злополука. Проверете внимателно затягането на винтовете преди работа.
- В студено време или когато инструментът не е бил използван дълго време, оставете инструмента да загрее за известно време, като работите с него без натоварване. Това ще разхлаби смазването. Без правилно загряване работата с чука е трудна.
- Винаги се уверявайте, че имате стабилна опора. Уверете се, че никога не се намира отдолу, когато използвате инструмента на високи места.
- Дръжте инструмента здраво с двете си ръце.
- Дръжте ръцете си далеч от движещите се части.
- Работете с инструмента само когато го държите в ръка.
- Не насочвайте инструмента към никого в района, когато работите с него. Битът може да излети и да причини сериозни наранявания.
- Не докосвайте свредлото, частите в близост до свредлото или обработвания детайл непосредствено след работа. Те може да са изключително горещи и да изгорят кожата ви.
- Някои материали съдържат химикали, които може да са токсични. Предпазвайте се от вдишване на прах и контакт с кожата. Следвайте данните за безопасност на доставчика на материала.
- Винаги се уверявайте, че инструментът е изключен, а батерията и накрайникът са извадени, преди да предадете инструмента на други лица.
- Не работете излишно с инструмента без натоварване.

Инструкции за безопасност за батерията

- Не разглобявайте батерията.
- Ако времето за работа се е скъсило прекомерно, незабавно спрете работа. Батерията може да прегрее и да се взриви.
- Ако електролитът попадне в очите ви, изплакнете ги с чиста вода и незабавно потърсете медицинска помощ. Контактът на електролита с очите може да доведе до загуба на зрението.
- Не късайте батерията:
 - Не докосвайте клемите с проводящ материал.
 - Избягвайте да съхранявате батерията в контейнер с други метални предмети, като пирони, монети и др.
 - Не излагайте батерията на вода или дъжд.
- Късото съединение на батерията може да доведе до голям поток на ток, прегряване, възможни изгаряния и дори повреда.
- Не съхранявайте инструмента и батерията на места, където температурата може да достигне или надвиши 50 °C.
- Не изгаряйте батерията, дори ако е силно повредена или напълно износена. Батерията може да се взриви при пожар.
- Внимавайте да не изпуснете или ударите батерията.
- Не използвайте повредена батерия.
- Използвайте батерията само с продуктите, посочени от производителя. Инсталирането на батерията към несъвместими продукти може да доведе до пожар, прекомерна топлина, експлозия или изтичане на електролит.
- Ако електроинструментът не се използва за дълъг период от време, батерията трябва да се извади от инструмента.
- Използвайте само оригинални батерии от производителя. Използването на неоригинални батерии, батерии, които са несъвместими с инструмента, както и батерии, които са били променени, може да доведе до спукване на батерията, причиняване на пожар, телесни повреди и щети.

ТЕХНИЧЕСКИ ДАННИ

Модел	BBP5310
Напрежение	20 V (Li-ion)
Ударни джаули	7 J
Честота на ударите	3400 удари/минута
Тип патронник	SDS-Max
Въртене на плоско длето	12 позиции
Мотор	Безчетков
Включва	18*320mm заострено и плоско длето
Случай ВМС	

* Производителят си запазва правото да прави незначителни промени в дизайна и техническите спецификации на продуктите без предварително уведомление, освен ако тези промени не засягат значително работата и безопасността на продуктите. Частите, описани/илюстрирани на страниците на ръководството, което държите в ръцете си, може да се отнасят и за други модели от продуктовата линия на производителя с подобни характеристики и може да не са включени в току-що придобития от вас продукт.

* За да се гарантира безопасността и надеждността на продукта и валидността на гаранцията, всички дейности по ремонт, проверка или замяна, включително поддръжка и специални настройки, трябва да се извършват само от техници от оторизирания сервиз на производителя.

* Винаги използвайте продукта с доставеното оборудване. Работата на продукта с неосигурено оборудване може да доведе до неизправности или дори до сериозни наранявания или смърт. Производителят и вносителят не носят отговорност за наранявания и щети, възникнали в резултат на използването на несъответстващо на изискванията оборудване.

ПРЕДНАЗНАЧЕНА ПОЛЗА

Електроинструментът е предназначен за къртене или изстъргване на бетон, тухли и камък.

ПРЕДИ РАБОТА

Инсталиране или изваждане на батерията

Предупреждение: Винаги се уверявайте, че инструментът е изключен и батерията е извадена, преди да извършвате каквито и да било настройки по инструмента.

- За да извадите батерията, я плъзнете от инструмента, като същевременно плъзгате бутона отпред на батерията.
- За да монтирате батерията, подравнете езичето на батерията с жлеба в корпуса и я поставете на място. Поставете го докрай, докато се застопори на място с леко шракване. Ако от горната страна на бутона се вижда червената част, батерията не е напълно заключена на място.

Предупреждение:

- Винаги поставяйте батерията докрай, докато червената индикаторна лампичка не се вижда. В противен случай тя може случайно да изпадне от инструмента и да причини нараняване на вас или на някой около вас.
- Не поставяйте батерията насилствено. Ако батерията не се плъзга лесно, тя не е поставена правилно.

Индикация за оставащия капацитет на батерията (фиг. 2, страница 2)

Забележка: Само за батерии с индикатор.

- Натиснете бутона за проверка (2) на батерията, за да видите оставащия капацитет на батерията. Индикаторните лампи (1) светват за няколко секунди.

Индикаторни лампи			Капацитет на батерията
Свети	Изключена	Мигаща	
■	□	◐	75% - 100%
■	■	■	
■	■	□	
■	■	□	
■	□	□	
■	□	□	
◐	□	□	Зареждане на батерията
■	■	□	Възможно е батерията да се е повредила.
□	□	■	

Забележка: В зависимост от условията на използване и температурата на околната среда индикацията може леко да се различава от действителния капацитет.

Система за защита на инструменти/батерии

Инструментът е оборудван със система за защита на инструмента/батерията. Тази система автоматично прекъсва захранването на двигателя, за да удължи живота на инструмента и батерията. Инструментът ще спре автоматично по време на работа, ако инструментът или батерията се окажат в едно от следните условия:

Защита от претоварване

Когато инструментът/аккумуляторът се експлоатира по начин, който води до необичайно висок ток, инструментът се спира автоматично. В тази ситуация изключете инструмента и спрете действието, което е причинило претоварването на инструмента. След това включете инструмента, за да възобновите работата му.

Защита от прегряване

Когато инструментът/батерията прегрее, инструментът спира автоматично. В тази ситуация оставете инструмента/батерията да изстине, преди да включите инструмента отново.

Забележка: Когато инструментът е прегрял, лампата мига.

Защита от свръхразряд

Когато капацитетът на батерията е недостатъчен, инструментът спира автоматично. В този случай извадете батерията от инструмента и я заредете.

Запалване на предната лампа (фиг. 3, страница 2)

- Дръпнете спуська, за да запалите лампата (1).
- Лампата продължава да свети, докато спуськът е натиснат.
- Лампата угасва приблизително 10 секунди след освобождаване на спуська.

СГЛОБЯВАНЕ

Предупреждение: Винаги се уверявайте, че инструментът е изключен и батерията е извадена, преди да извършвате каквито и да било настройки по инструмента.

Грес

Предварително намажете дръжката на свредлото с малко количество грес (около 0,5-1 г). Това смазване на патронника осигурява гладко действие и по-дълъг експлоатационен живот.

Монтиране или демонтиране на накрайници (Фиг. 4-6, страница 2)

1. Почистете края на дръжката (1) на свредлото и нанесете грес (2), преди да монтирате свредлото. (Фиг. 4)
2. Поставете битото (1) в инструмента. Завъртете битото и го натиснете, докато се захване. (Фиг. 5)
 - След като монтирате накрайника, винаги се уверявайте, че накрайникът е здраво закрепен, като се опитвате да го издърпате.
3. За да извадите битото (1), издърпайте капака на патронника (2) надолу докрай и извадете битото. (Фиг. 6)

Ъгъл на бита (Фиг. 7, страница 2)

- Битът може да се закрепва под 12 различни ъгла.
- За да промените ъгъла на битовите, плъзнете регулиращия пръстен (1) напред, след което завъртете регулиращия пръстен, за да промените ъгъла на битовите.
- При желаниа ъгъл плъзнете пръстена за регулиране обратно до първоначалния ъгъл. Битът ще бъде фиксиран на място.

ИНСТРУКЦИИ ЗА РАБОТА

Забележка: Вижте фигура 8, страница 2.

Внимание:

- По време на работа винаги дръжте инструмента здраво с двете си ръце.
- Винаги се уверявайте, че детайлът е закрепен преди работа.
- Не издърпвайте инструмента със сила, дори ако накрайникът е заседнал. Загубата на контрол може да доведе до нараняване.

Забележка: Ако температурата на акумулатора е ниска, възможностите на инструмента може да не се използват напълно. В този случай загрейте батерията, като използвате инструмента без натоварване в продължение на известно време, за да се възползвате напълно от възможностите на инструмента.

1. Дръжте инструмента здраво с двете си ръце.
2. Включете инструмента и упражнете лек натиск върху него, за да не подскача неконтролируемо.
 - Силното натискане на инструмента няма да повиши ефективността.

Свързване на ремъка за връзване към куката

- Винаги дръжте инструмента вързан, когато работите на височина. Максималната дължина на ремъка за връзване е 2 m. Максималната допустима височина на падане за ремъците за връзване трябва да не надвишава 2 m.
- Използвайте само подходящи за този тип инструмент предпазни колани с номинална маса най-малко 4,0 kg.
- Не закрепвайте ремъка за връзване на инструмента към нищо по тялото си или към подвижни компоненти. Закрепете ремъка за връзване на инструмента към твърда конструкция, която може да издържи на силите на изпуснатия инструмент.
- Преди употреба се уверете, че ремъкът е правилно закрепен във всеки край.
- Преди всяка употреба проверявайте инструмента и ремъка за повреда и правилно функциониране (включително плата и шевове). Не използвайте, ако са повредени или не функционират правилно.
- Не навивайте ремъците за връзване около или не позволявайте те да влизат в контакт с остри или неравни ръбове.
- Закрепете другия край на ремъка извън работната зона, така че падащият инструмент да бъде здраво задържан.
- Не използвайте в близост до движещи се части или работещи машини. В противен случай може да възникне опасност от смачкване или заплитане.
- Не носете инструмента за ремъка.
- Прехвърляйте инструмента между ръцете си само когато сте балансирани.
- Не прикрепвайте ремъците към инструмента по начин, който пречи на превключвателите или блокировката на спуська (ако е доставена) да работят правилно.
- Избягвайте да се заплитате в ремъка за връзване.
- Дръжте ремъка далеч от зоната на пробиване или рязане на инструмента.

- Използвайте заключващ се карабинер (многофункционален и с винтова врата). Не използвайте карабинери с пружинна скоба с едно действие.
- В случай че инструментът бъде изпуснат, спрете да го използвате и го предайте за проверка на производителя.

ПОДДЪРЖАНЕ

Внимание:

- Винаги се уверявайте, че инструментът е изключен и батерията е извадена, преди да извършвате каквато и да е работа по поддръжката на инструмента.
- Никога не използвайте бензин, бензин, разреждател, алкохол или други подобни вещества. Възможно е да се получи оцветяване, деформация или пукнатини.

Съвети за поддръжане на максимален живот на батерията

- Заредете батерията, преди да се е разредила напълно. Винаги спирайте работата на инструмента и зареждайте батерията, когато забележите, че мощността на инструмента намалява.
- Никога не презареждайте напълно заредена батерия. Презареждането скъсява живота на батерията.
- Заредете батерията при стайна температура от 10 °C до 40 °C. Оставете горещата батерия да изстине, преди да я заредите.
- Заредете батерията, ако не я използвате за дълъг период от време (повече от шест месеца).

ЕКОЛОГИЧНО ОБЕЗВРЕЖДАНЕ

За да се избегнат повреди при транспортиране, инструментът трябва да се достави в здрава опаковка. Опаковката, както и устройството и аксесоарите, са изработени от рециклируеми материали и могат да бъдат изхвърлени по съответния начин. Пластмасовите компоненти на инструмента са маркирани според материала, от който са изработени, което прави възможно отстраняването на екологични и диференцирани поради наличните съоръжения за събиране.



Само за страни от ЕС

Не изхвърляйте електрически инструменти заедно с битови отпадъци!

В съответствие с Европейската директива 2002/96/ЕО относно отпадъците от електрическо и електронно оборудване и нейното прилагане в съответствие с националното законодателство, електрическите инструменти, чийто живот е изтекъл, трябва да се събират отделно и да се връщат в екологично съвместимо съоръжение за рециклиране.

SIMBOLURI



Purtați ochelari de protecție, protecție auditivă și o cască de protecție.



Purtați mănuși de

INSTRUCȚIUNI DE SIGURANȚĂ



Avertisment: Citiți cu atenție manualul înainte de utilizare. Nerespectarea avertismentelor și instrucțiunilor poate duce la deteriorarea unității și/sau la vătămări corporale. Păstrați manualul într-un loc sigur pentru consultări viitoare.

Avertismente generale de siguranță pentru scule electrice

Siguranța zonei de lucru

- Păstrați zona de lucru curată și bine luminată. Zonele întunecate sau dezordonate pot duce la accidente.
- Nu folosiți uneltele electrice în atmosfere explozive, cum ar fi în prezența unor lichide sau vapori inflamabili, gaze sau praf. Uneltele electrice ar putea crea scântei care ar putea aprinde gazele sau vaporii.
- Păstrați copiii și persoanele aflate în preajmă la o distanță sigură în timpul utilizării sculei electrice.

Siguranța electrică

- Asigurați-vă că fișele de conectare a sculelor electrice se potrivesc cu priza. Nu modificați niciodată fișa în niciun fel. Nu utilizați fișe adaptoare cu uneltele electrice cu împământare. Utilizarea unor fișe nemodificate și a unor prize potrivite va reduce riscul de electrocutare.
- Evitați contactul corpului cu materiale sau obiecte legate la pământ sau împământate, cum ar fi radiatoare, țevi, cuptoare și frigider. Există un risc enorm de șoc electric dacă corpul dumneavoastră este legat la pământ sau împământat.
- Nu expuneți uneltele electrice la ploaie sau în orice alte condiții de umezeală. Apa care pătrunde într-o unealtă electrică ar putea crește riscul de electrocutare.
- Nu abuzați de cablul de alimentare. Nu utilizați niciodată cablul pentru a transporta, trage sau deconecta scula electrică. Păstrați cablul la o distanță sigură de căldură, ulei, margini ascuțite și orice piese în mișcare. Cablurile deteriorate sau încurcate vor crește riscul de electrocutare.
- Atunci când folosiți o unealtă electrică în aer liber, utilizați un cablu prelungitor care are specificațiile corespunzătoare pentru utilizarea în aer liber. Utilizarea unui cablu prelungitor adecvat pentru utilizarea în exterior reduce riscul de electrocutare.
- În cazul în care este inevitabil să folosiți o unealtă electrică într-o locație umeză, utilizați o sursă de alimentare care este protejată de un dispozitiv de curent diferențial rezidual (DDR). Utilizarea unui astfel de dispozitiv reduce riscul de electrocutare.
- Uneltele electrice pot produce câmpuri electromagnetice (CEM) care nu sunt dăunătoare pentru utilizator. Cu toate acestea, utilizatorii de stimulatori cardiace și de alte dispozitive medicale similare trebuie să contacteze producătorul dispozitivului și/sau medicul pentru sfaturi înainte de a utiliza scula electrică.

Siguranța personală

- Rămâneți în alertă, urmăriți ceea ce faceți și folosiți bunul simț atunci când folosiți scula electrică. Nu utilizați scula electrică dacă vă simțiți obosit sau dacă vă aflați sub influența alcoolului, a drogurilor sau a medicamentelor. Un moment de neatenție în timpul utilizării sculei electrice poate avea ca rezultat vătămări corporale grave.
- Utilizați echipament de protecție personală. Purtați întotdeauna protecție pentru ochi. Echipamentul de protecție, cum ar fi masca de protecție împotriva prafului, protecția auditivă, pantofii de siguranță antiderapanți sau căștile de protecție, utilizate în condiții adecvate, vor reduce riscul de a suferi vătămări corporale.
- Preveniți pornirea neintenționată. Asigurați-vă că întrerupătorul de alimentare este în poziția oprit înainte de a conecta la sursa de alimentare și/sau la pachetul de baterii, de a ridica sau de a transporta scula electrică. Transportarea uneltelor electrice cu degetul pe întrerupătorul de alimentare sau conectarea uneltelor electrice care au întrerupătorul în poziția pornit la o sursă de alimentare poate duce la accidente.
- Îndepărtați orice chei sau chei de reglare înainte de a porni scula electrică. O cheie de reglare sau o cheie rămasă atașată la o parte rotativă a sculei electrice poate provoca vătămări corporale.
- Nu exagerați. Păstrați în permanență echilibrul și o poziție corectă. Acest lucru ajută operatorul să aibă un control mai bun al sculei electrice în situații neprevăzute.
- Îmbrăcați-vă corespunzător. Nu purtați haine largi sau bijuterii. Țineți-vă părul, hainele și mănușile departe de orice piese în mișcare. Hainele largi, bijuteriile și/sau părul lung pot fi prinse în piesele în mișcare.

Utilizarea și îngrijirea sculelor electrice

- Nu forțați scula electrică. Folosiți scula electrică potrivit pentru fiecare aplicație. Unealta electrică corectă va face întotdeauna treaba mai bine și mai sigur atunci când este utilizată așa cum era prevăzut.
- Nu utilizați scula electrică dacă întrerupătorul nu o activează sau dezactivează. Orice unealtă electrică care nu poate fi controlată cu ajutorul comutatorului este extrem de periculoasă și trebuie reparată.
- Deconectați ștecherul principal de la sursa de alimentare și/sau acumulatorul de la scula electrică înainte de a schimba accesoriile, de a face orice reglaje sau de a depozita scula electrică. Astfel de măsuri preventive de siguranță vor reduce riscul de pornire accidentală a sculei electrice.
- Atunci când scula electrică nu este utilizată, păstrați-o departe de copiii și nu permiteți persoanelor care nu cunosc scula electrică sau aceste instrucțiuni să o utilizeze și să o folosească. Uneltele electrice sunt extrem de periculoase în mâinile unor utilizatori neinstruiți.
- Întrețineți scula electrică. Verificați dacă piesele în mișcare nu sunt nealiniat sau blocate, dacă piesele sunt rupte, dacă există scurgeri și orice altă problemă care poate afecta funcționarea sculei electrice. Dacă este deteriorată, reparați scula electrică înainte de utilizare. Multe accidente și răni sunt cauzate de uneltele electrice întreținute necorespunzător.
- Păstrați piesele tăietoare ale sculei electrice ascuțite și curate. Uneltele de tăiere întreținute corespunzător, cu muchii de tăiere ascuțite, sunt mai puțin susceptibile de a se bloca și sunt mai precise și mai ușor de controlat.
- Utilizați întotdeauna scula electrică, accesoriile și biții de scule etc. în conformitate cu instrucțiunile din acest manual de instrucțiuni, ținând cont de condițiile de lucru și delucrările care urmează să fie efectuate. Utilizarea sculei electrice pentru aplicații diferite de cele prevăzute ar putea duce la vătămări corporale sau la deteriorarea sculei electrice.

- Păstrați mânerele și toate suprafețele de prindere ale sculei electrice uscate, curate și lipsite de ulei și grăsime. Mânerele și suprafețele de prindere alunecoase nu permit manevrarea în siguranță a sculei în situații neprevăzute.

Utilizarea și îngrijirea uneltelor cu baterii

- Reîncărcați bateriile numai cu încărcătorul specificat de producător. Un încărcător care este utilizat pentru a încărca baterii nepotrivite poate crea un risc de incendiu.
- Folosiți scula electrică numai cu acumulatorii special prevăzuți. Utilizarea oricăror alte pachete de baterii poate crea un risc de rănire și de incendiu.
- Atunci când acumulatorul nu este utilizat, păstrați-l departe de alte obiecte metalice, cum ar fi agrafe de hârtie, monede, chei, cuie, șuruburi sau alte obiecte metalice mici care pot face o conexiune de la un terminal la altul. Dacă puneți în scurtcircuit bornele bateriei, puteți provoca arsuri sau un incendiu.
- În condiții abuzive, din baterie poate ieși lichid; evitați contactul. Dacă se produce accidental un contact, spălați cu apă. Dacă lichidul intră în contact cu ochii, solicitați imediat asistență medicală. Lichidul ejectat din baterie poate provoca iritații sau arsuri.
- Nu utilizați un acumulator deteriorat sau modificat. Este posibil ca bateriile deteriorate sau modificate să nu funcționeze conform destinației, ceea ce poate duce la incendiu sau explozie.
- Nu expuneți un pachet de baterii la foc sau la temperaturi excesive. Expunerea la foc sau la temperaturi de peste 130°C poate provoca o explozie.
- Respectați toate instrucțiunile de încărcare și nu încărcați acumulatorul în afara intervalului de temperatură specificat în instrucțiuni. Încărcarea necorespunzătoare sau la temperaturi în afara intervalului specificat poate deteriora bateria și crește riscul de incendiu.

Serviciul

- Trimiteți scula electrică la service de către personal calificat, folosind numai piese de schimb identice. Acest lucru va asigura că siguranța sculei electrice este menținut.
- Nu încercați niciodată să reparați singuri acumulatorii deteriorați. Întreținerea pachetelor de baterii trebuie efectuată numai de către producător sau de către tehnicienii de service autorizați.

Instrucțiuni de siguranță pentru ciocane de demolare fără fir

- Purtați protectoare auditive. Expunerea la zgomot poate cauza pierderea auzului.
- Utilizați mânerul (mânerele) auxiliar(e), dacă este (sunt) furnizat(e) împreună cu unealta. Pierderea controlului poate provoca vătămări corporale.
- Țineți scula electrică de suprafețele de prindere izolate, atunci când efectuați o operațiune în care accesoriul de tăiere poate intra în contact cu cabluri ascunse. Accesoriile de tăiere care intră în contact cu un fir "sub tensiune" pot face ca părțile metalice expuse ale sculei electrice să fie "sub tensiune" și pot provoca un șoc electric operatorului.
- Purtați o cască de protecție, ochelari de protecție și/sau o mască de protecție. Ochelarii obișnuiți sau ochelarii de soare nu sunt ochelari de protecție. De asemenea, este foarte recomandat să purtați o mască de protecție împotriva prafului și mănuși cu căptușeală groasă.
- Asigurați-vă că bitul este fixat în poziție înainte de utilizare.
- În condiții normale de funcționare, scula este proiectată să producă vibrații. Șuruburile se pot desprinde cu ușurință, provocând o defecțiune sau un accident. Verificați cu atenție strângerea șuruburilor înainte de utilizare.
- Pe vreme rece sau atunci când unealta nu a fost utilizată pentru o perioadă lungă de timp, lăsați-o să se încălzească pentru o perioadă de timp, operând-o fără sarcină. Acest lucru va slăbi lubrifierea. Fără o încălzire corespunzătoare, operațiunea de ciocănire este dificilă.
- Asigurați-vă întotdeauna că aveți o bază solidă. Asigurați-vă că nu se află nimeni dedesubt atunci când folosiți unealta în locuri înalte.
- Țineți ferm unealta cu ambele mâini.
- Țineți mâinile departe de piesele în mișcare.
- Acționați unealta numai atunci când este ținută în mână.
- Nu îndreptați scula spre nimeni din zonă în timpul funcționării. Burghiul ar putea să zboare și să provoace răni grave.
- Nu atingeți burghiul, piesele din apropierea acestuia sau piesa de prelucrat imediat după utilizare. Acestea pot fi extrem de fierbinți și vă pot arde pielea.
- Unele materiale conțin substanțe chimice care pot fi toxice. Luați măsuri de precauție pentru a preveni inhalarea prafului și contactul cu pielea. Respectați datele de siguranță ale furnizorului de materiale.
- Asigurați-vă întotdeauna că unealta este oprită și că bateria și burghiul sunt scoase înainte de a preda unealta altor persoane.
- Nu folosiți unealta fără sarcină în mod inutil.

Instrucțiuni de siguranță pentru baterie

- Nu dezasamblați bateria.
- Dacă timpul de funcționare a devenit excesiv de scurt, opriți imediat funcționarea. Bateria se poate supraîncălzi și poate exploda.
- Dacă vă intră electrolitul în ochi, clătiți-i cu apă curată și solicitați imediat asistență medicală. Contactul electrolitului cu ochii poate duce la pierderea vederii.
- Nu scurtcircuitați bateria:
 - Nu atingeți terminalele cu niciun material conductor.
 - Evitați să depozitați bateria într-un recipient cu alte obiecte metalice, cum ar fi cuie, monede etc.
 - Nu expuneți bateria la apă sau la ploaie.
- Un scurtcircuit al bateriei poate cauza un flux mare de curent, supraîncălzire, posibile arsuri și chiar o defecțiune.
- Nu depozitați unealta și bateria în locuri în care temperatura poate atinge sau depăși 50 °C.
- Nu incinerati bateria, chiar dacă aceasta este grav deteriorată sau complet uzată. Bateria poate exploda în caz de incendiu.
- Aveți grijă să nu scăpați sau să loviți bateria.
- Nu utilizați o baterie deteriorată.
- Utilizați bateria numai cu produsele specificate de producător. Instalarea bateriei la produse incompatibile poate duce la un incendiu, căldură excesivă, explozie sau scurgere de electrolit.
- Dacă scula electrică nu este utilizată pentru o perioadă lungă de timp, bateria trebuie scoasă din sculă.
- Utilizați numai baterii originale de la producător. Utilizarea bateriilor neoriginale, a bateriilor incompatibile cu unealta, precum și a bateriilor care au fost modificate poate duce la explozia bateriei, provocând incendii, vătămări corporale și daune.

DATE TEHNICE

Model	BBP5310
Tensiune	20 V (Li-ion)
Impact Joule	7 J
Număr de percuții	3400 percuții/minut
Tip mandrină	SDS-Max
Rotație cu daltă plată	12 poziții
Motor	Fără perii
Include	18*320mm daltă ascuțită și plată
Cazul BMC	

* Producătorul își rezervă dreptul de a aduce modificări minore la designul și specificațiile tehnice ale produsului fără notificare prealabilă, cu excepția cazului în care aceste modificări afectează în mod semnificativ performanța și siguranța produselor. Piesele descrise / ilustrate în paginile manualului pe care îl țineți în mâini pot viza și alte modele din linia de produse ale producătorului cu caracteristici similare și pot să nu fie incluse în produsul pe care tocmai l-ați achiziționat.

* Pentru a asigura siguranța și fiabilitatea produsului, precum și valabilitatea garanției, toate lucrările de reparare, inspecție sau înlocuire, inclusiv întreținerea și reglajele speciale, trebuie efectuate numai de către tehnicienii ai departamentului de service autorizat al producătorului.

* Utilizați întotdeauna produsul cu echipamentul furnizat. Funcționarea produsului cu echipamente care nu sunt furnizate poate cauza defecțiuni sau chiar vătămări grave sau chiar moartea. Producătorul și importatorul nu sunt răspunzători pentru vătămările și daunele rezultate din utilizarea unui echipament neconform.

UTILIZARE INTENȚIONATĂ

Unealta electrică este destinată pentru dăltuirea sau răzuirea în beton, cărămidă și piatră.

ÎNAINTE DE OPERARE

Instalarea sau scoaterea bateriei

Avertisment: Asigurați-vă întotdeauna că scula este oprită și că bateria este scoasă înainte de a efectua orice reglaje pe sculă.

- Pentru a scoate bateria, glisați-o de pe unealtă în timp ce glisați butonul din partea din față a bateriei.
- Pentru a instala bateria, aliniați limba de pe baterie cu canelura din carcasă și glisați-o în poziție. Introduceți-o până la capăt până când se blochează în poziție cu un mic clic. Dacă partea roșie poate fi văzută pe partea superioară a butonului, bateria nu este complet blocată în poziție.

Avertisment:

- Instalați întotdeauna bateria complet până când indicatorul luminos roșu nu mai este vizibil. În caz contrar, aceasta poate cădea accidental din unealtă, provocând răniri pentru dvs. sau pentru cineva în jurul tău.
- Nu instalați bateria cu forța. Dacă bateria nu alunecă ușor, înseamnă că nu este introdusă corect.

Indicarea capacității rămase a bateriei (Fig. 2, pagina 2)

Notă: Numai pentru bateriile cu indicator.

- Apăsăți butonul de verificare (2) de pe baterie pentru a indica capacitatea rămasă a bateriei. Lămpile indicatoare (1) se aprind timp de câteva secunde.

Lămpi indicatoare			Capacitatea bateriei
Aprinsă	Stinsă	Clipește	
■	■	■	75% - 100%
■	■	□	50% - 75%
■	□	□	25% - 50%
■	□	□	0% - 25%
▬	□	□	Încărcați bateria
■	■	□	Este posibil ca bateria să fi funcționat defectuos
□	□	■	

Notă: În funcție de condițiile de utilizare și de temperatura ambiantă, indicația poate fi ușor diferită de capacitatea reală.

Sistem de protecție a sculelor/bateriei

Unealta este echipată cu un sistem de protecție a unelei/bateriei. Acest sistem întrerupe automat alimentarea motorului pentru a prelungi durata de viață a sculei și a bateriei. Unealta se va opri automat în timpul funcționării dacă unealta sau bateria se află într-una din următoarele condiții:

Protecție la suprasarcină

Atunci când scula/bateria este utilizată într-un mod care determină o absorbție de curent anormal de mare, scula se oprește automat. În această situație, opriți scula și opriți acțiunea care a determinat suprasolicitarea sculei. Apoi porniți scula pentru a relua funcționarea.

Protecție împotriva supraîncălzirii

Atunci când scula/bateria se supraîncălzește, scula se oprește automat. În această situație, lăsați scula/bateria să se răcească înainte de a porni din nou scula.

Notă: Când scula este supraîncălzită, lampa clipește. Protecție**împotriva supraîncărcării**

Atunci când capacitatea bateriei nu este suficientă, unealta se oprește automat. În acest caz, scoateți acumulatorul din sculă și încărcați-l.

Aprinderea lămpii frontale (Fig. 3, pagina 2)

- Apăsăți trăgaciul pentru a aprinde lampa (1).
- Lampa continuă să se aprindă în timp ce se apasă pe trăgaci.
- Lampa se stinge la aproximativ 10 secunde după ce se eliberează declanșatorul.

ASAMBLARE

Avertisment: Asigurați-vă întotdeauna că scula este oprită și că bateria este scoasă înainte de a efectua orice reglaje pe sculă.

Unsoare

Acoperiți în prealabil capătul țepușei de la capătul burghiului cu o cantitate mică de unsoare (aproximativ 0,5 - 1 g). Această lubrifiere a mandrinei asigură o acțiune lină și o durată de viață mai lungă.

Instalarea sau îndepărtarea biților (Fig. 4-6, pagina 2)

1. Curățați capătul țepușei (1) a burghiului și aplicați unsoare (2) înainte de a instala burghiul. (Fig. 4)
2. Introduceți bitul (1) în sculă. Întoarceți bița și împingeți-o până când aceasta se angrenează. (Fig. 5)
 - După instalarea burghiului, asigurați-vă întotdeauna că acesta este bine fixat în poziție, încercând să îl scoateți.
3. Pentru a scoate burghiul (1), trageți capacul mandrinei (2) în jos până la capăt și scoateți burghiul. (Fig. 6)

Unghiul biților (Fig. 7, pagina 2)

- Freza poate fi fixată în 12 unghiuri diferite.
- Pentru a modifica unghiul de tăiere, glisați inelul de reglare (1) înainte, apoi rotiți inelul de reglare pentru a modifica unghiul de tăiere.
- La unghiul dorit, glisați inelul de reglare înapoi la unghiul inițial. Burghiul va fi fixat în poziție.

INSTRUCIUNI DE UTILIZARE

Notă: Consultați figura 8, pagina 2.

Atenție:

- Țineți întotdeauna scula ferm cu ambele mâini în timpul operațiilor.
- Asigurați-vă întotdeauna că piesa de lucru este fixată înainte de utilizare.
- Nu scoateți scula cu forța, chiar dacă se blochează burghiul. Pierderea controlului poate provoca răni.

Notă: Dacă temperatura bateriei este scăzută, este posibil să nu se obțină pe deplin capacitatea sculei. În acest caz, încălziți bateria utilizând unealta fără sarcină timp de o perioadă de timp pentru a obține pe deplin capacitatea instrumentului.

1. Țineți ferm unealta cu ambele mâini.
2. Porniți scula și aplicați o ușoară presiune asupra acesteia, astfel încât să nu ricoșeze necontrolat.
 - Apăsarea foarte tare pe sculă nu va crește eficiența.

Conectarea curelei de prindere la cârlig

- Țineți întotdeauna unealta legată atunci când lucrați "la înălțime". Lungimea maximă a chingii de ancorare este de 2 m. Înălțimea maximă admisă de cădere pentru chingile de ancorare trebuie să nu depășească 2 m.
- Folosiți numai curelele de prindere adecvate pentru acest tip de unealtă și cu o capacitate nominală de cel puțin 4,0 kg.
- Nu ancorați cureaua de prindere a sculei de nimic de pe corpul dumneavoastră sau de componente mobile. Ancorați cureaua de prindere a sculei la o structură rigidă care poate rezista forțelor unei scule căzute.
- Asigurați-vă că cureaua de prindere este fixată corect la fiecare capăt înainte de utilizare.
- Inspectați scula și cureaua de prindere înainte de fiecare utilizare pentru a verifica dacă sunt deteriorate și dacă funcționează corect (inclusiv materialul și cusăturile). Nu utilizați dacă este deteriorat sau nu funcționează corect.
- Nu înfășurați curelele de prindere în jurul lor și nu le lăsați să intre în contact cu margini ascuțite sau aspre.
- Fixați celălalt capăt al curelei de legare în afara zonei de lucru, astfel încât un instrument care cade să fie ținut în siguranță.
- Nu utilizați în apropierea pieselor în mișcare sau a mașinilor în funcțiune. În caz contrar, se poate produce un pericol de strivire sau de încurcare.
- Nu transportați unealta de cureaua de prindere.
- Transferați unealta între mâini numai atunci când sunteți în echilibru.
- Nu atașați chingile de fixare la unealtă într-un mod care să împiedice funcționarea corectă a comutatoarelor sau a dispozitivului de blocare a declanșatorului (dacă este furnizat).
- Evitați să vă încurcați în cureaua de prindere.
- Țineți cureaua de legare la distanță de zona de găurire sau de dăltuire a sculei.

- Folosiți un carabinier de închidere (de tip cu mai multe acțiuni și de tip "screw gate"). Nu folosiți carabiniere cu clemă cu arc cu o singură acțiune.
- În cazul în care unealta este scăpată, nu o mai folosiți și trimiteți-o la inspecția producătorului.

ÎNȚREȚINERE

Atenție:

- **Asigurați-vă întotdeauna că scula este oprită și că bateria este scoasă înainte de a efectua orice operațiune de întreținere a sculei.**
- **Nu utilizați niciodată benzină, benzină, diluant, alcool sau alte substanțe similare. Se pot produce decolorări, deformări sau fisuri.**

Sfaturi pentru menținerea unei durate maxime a bateriei

- Încărcați bateria înainte de a o descărca complet. Întrerupeți întotdeauna funcționarea sculei și încărcați acumulatorul atunci când observați o putere mai mică a sculei.
- Nu reîncărcați niciodată o baterie complet încărcată. Supraîncărcarea scurtează durata de viață a bateriei.
- Încărcați bateria la temperatura camerei la 10 °C - 40 °C. Lăsați o baterie fierbinte să se răcească înainte de a o încărca.
- Încărcați bateria dacă nu o utilizați pentru o perioadă lungă de timp (mai mult de șase luni).

ELIMINAREA MEDIULUI

Pentru a evita deteriorările în timpul transportului, scula trebuie să fie livrată într-un ambalaj solid. Ambalajul, precum și unitatea și accesoriile sunt fabricate din materiale reciclabile și pot fi eliminate în mod corespunzător. Componentele din plastic ale uneltei sunt marcate în funcție de materialul lor, ceea ce face posibilă îndepărtarea ecologică și diferențiată datorită facilităților de colectare disponibile.



Numai pentru țările UE

Nu aruncați sculele electrice împreună cu deșeurile menajere!

În conformitate cu Directiva europeană 2002/96/CE privind deșeurile de echipamente electrice și electronice și cu punerea în aplicare a acesteia în conformitate cu legislația națională, uneltele electrice care au ajuns la sfârșitul duratei lor de viață trebuie colectate separat și returnate la o instalație de reciclare compatibilă cu mediul.

SIMBOLI



Nosite zaštitne naočale, zaštitu za sluh i sigurnosnu kacigu.



Nosite zaštitnu masku.



Nosite zaštitne rukavice.

UPUTE O SIGURNOSTI



Upozorenje: Pažljivo pročitajte priručnik prije upotrebe. Nepoštivanje upozorenja i uputa može rezultirati oštećenjem uređaja i/ili tjelesnom ozljedom. Čuvajte priručnik na sigurnom mjestu za buduću referencu.

Opća upozorenja o sigurnosti alata na struju

Sigurnost radnog područja

- Održavajte radno područje čistim i dobro osvijetljenim. Tamna ili zatrpna područja mogu dovesti do nesreća.
- Ne koristite alate na struju u eksplozivnim atmosferama, poput prisutnosti zapaljivih tekućina ili para, plinova ili prašine. Alati na struju mogu stvarati varnice koje mogu zapaliti plinove ili pare.
- Držite djecu i promatrače na sigurnom odstojanju dok koristite alat na struju.

Električna sigurnost

- Provjerite odgovaraju li utikači alata na struju utičnici. Nikada nemojte mijenjati utikač na bilo koji način. Ne koristite adaptere s uzemljenim alatima na struju. Korištenje neizmijenjenih utikača i odgovarajućih utičnica smanjit će rizik od električnog udara.
- Izbjegavajte dodir tijela s uzemljenim materijalima ili objektima, poput radijatora, cijevi, štednjaka i hladnjaka. Postoji ogroman rizik od električnog udara ako je vaše tijelo uzemljeno.
- Ne izlažite alate na struju kiši ili bilo kojim drugim vlažnim uvjetima. Ulazak vode u alat na struju može povećati rizik od električnog udara.
- Ne zlostavljajte kabel za napajanje. Nikada ne koristite kabel za nošenje, povlačenje ili isključivanje električnog alata. Držite kabel na sigurnom odstojanju od topline, ulja, oštih rubova i pokretnih dijelova. Oštećeni ili zapetljani kablovi povećat će rizik od električnog udara.
- Pri korištenju električnog alata na otvorenom, koristite produžni kabel koji ima odgovarajuće specifikacije za vanjsku upotrebu. Korištenje produžnog kabela prikladnog za vanjsku upotrebu smanjit će rizik od električnog udara.
- Ako je rad električnog alata na vlažnom mjestu neizbježan, koristite napajanje koje je zaštićeno zaštitnim uređajem za diferencijalnu struju (RCD). Korištenje takvog uređaja smanjuje rizik od električnog udara.
- Alati na struju mogu proizvesti elektromagnetska polja (EMF) koja nisu štetna za korisnika. Međutim, korisnici pejsmejkera i drugih sličnih medicinskih uređaja trebaju kontaktirati proizvođača svog uređaja i/ili liječnika za savjet prije korištenja alata na struju.

Osobna sigurnost

- Budite oprezni, pazite na ono što radite i koristite zdrav razum prilikom korištenja alata na struju. Ne koristite alat na struju ako ste umorni ili pod utjecajem alkohola, droga ili lijekova. Trenutak nepažnje prilikom korištenja alata na struju može rezultirati ozbiljnom osobnom ozljedom.
- Koristite osobnu zaštitnu opremu. Uvijek nosite zaštitne naočale. Zaštitna oprema poput maske za prašinu, zaštite za sluh, cipela s protukliznim potplatom ili sigurnosnih kaciga, korištena u odgovarajućim uvjetima, smanjit će rizik od ozljeda.
- Sprječite nenamjerno pokretanje. Provjerite je li prekidač za napajanje isključen prije spajanja na izvor napajanja i/ili baterijski paket, podizanja ili nošenja alata na struju. Nošenje alata na struju s prstom na prekidaču ili spajanje alata na struju koji imaju uključen prekidač na izvor napajanja može dovesti do nesreća.
- Uklonite sve ključeve za podešavanje ili ključeve prije uključivanja alata na struju. Ključ za podešavanje ili ključ ostavljen pričvršćen za rotirajući dio alata na struju može rezultirati osobnom ozljedom.
- Ne protežite se. Održavajte ravnotežu i pravilno stajanje u svakom trenutku. To pomaže operatoru da bolje kontrolira alat na struju u neočekivanim situacijama.
- Pravilno se obucite. Ne nosite labavu odjeću ili nakit. Držite kosu, odjeću i rukavice dalje od pokretnih dijelova. Labava odjeća, nakit i/ili duga kosa mogu se uhvatiti u pokretnim dijelovima.

Korištenje i održavanje alata na struju

- Ne prisiljavajte alat na struju. Koristite odgovarajući alat na struju za svaku primjenu. Pravilno korišteni odgovarajući alat na struju uvijek će obaviti posao bolje i sigurnije kada se koristi kako je namijenjeno.
- Ne koristite alat na struju ako se prekidač ne može uključiti ili isključiti. Svaki alat na struju koji se ne može kontrolirati prekidačem izuzetno je opasan i mora se popraviti.
- Isključite glavni utikač iz izvora napajanja i/ili baterijski paket iz alata na struju prije mijenjanja pribora, vršenja bilo kakvih prilagodbi ili pohrane alata na struju. Takve preventivne sigurnosne mjere smanjit će rizik od nenamjernog pokretanja alata na struju.
- Kada alat na struju nije u upotrebi, čuvajte ga izvan dosega djece i ne dopustite osobama koje nisu upoznate s alatom na struju ili ovim uputama da koriste i upravljaju alatom na struju. Alati na struju su izuzetno opasni u rukama neobučanih korisnika.
- Održavajte alat na struju. Provjerite postoji li iskrivljenje ili blokada pokretnih dijelova, lomljenje dijelova, curenje i bilo koji drugi problem koji može utjecati na rad alata na struju. Ako je oštećen, alat na struju treba popraviti prije upotrebe. Mnoge nesreće i ozljede uzrokovane su loše održanim alatima na struju.
- Držite oštre i čiste dijelove za rezanje alata na struju. Pravilno održavani alati za rezanje s oštirim rubovima za rezanje manje su vjerojatni da će se blokirati i precizniji su i lakši za kontrolu.
- Uvijek koristite alat na struju, pribor i alate itd. u skladu s uputama ovog uputstva za upotrebu, uzimajući u obzir radne uvjete i posao koji treba obaviti. Korištenje alata na struju za primjene različite od predviđenih može rezultirati osobnom ozljedom ili oštećenjem alata na struju.

- Držite ručke i sve površine za hvatanje električnog alata suhim, čistim i bez ulja i masti. Klizave ručke i površine za hvatanje ne dopuštaju sigurno rukovanje alatom u neočekivanim situacijama.

Korištenje i održavanje baterijskog alata

- Punite baterije samo s punjačem koji je specificiran od strane proizvođača. Punjač koji se koristi za punjenje neodgovarajućih baterija može stvoriti rizik od požara.
- Koristite električni alat samo s posebno označenim baterijskim paketima. Korištenje drugih baterijskih paketa može stvoriti rizik od ozljeda i požara.
- Kada baterijski paket nije u upotrebi, držite ga dalje od drugih metalnih predmeta, poput spajalica, novčića, ključeva, čavala, vijaka ili drugih malih metalnih predmeta koji mogu napraviti spoj s jednog terminala na drugi. Spajanje terminala baterije može uzrokovati opekline ili požar.
- Pod uvjetima zlostavljanja, tekućina može biti izbačena iz baterije; izbjegavajte kontakt. Ako dođe do kontakta, isperite vodom. Ako tekućina dođe u kontakt s očima, odmah potražite medicinsku pomoć. Tekućina izbačena iz baterije može izazvati iritaciju ili opekline.
- Ne koristite oštećeni ili modificirani baterijski paket. Oštećene ili modificirane baterije možda neće funkcionirati kako je namijenjeno, što može rezultirati požarom ili eksplozijom.
- Ne izlažite baterijski paket vatri ili pretjeranim temperaturama. Izlaganje vatri ili temperaturama iznad 130°C može uzrokovati eksploziju.
- Slijedite sve upute za punjenje i ne puniti baterijski paket izvan temperaturnog raspona specificiranog u uputama. Nepravilno punjenje ili punjenje na temperaturama izvan specificiranog raspona može oštetiti bateriju i povećati rizik od požara.

Servisiranje

- Električni alat servisirajte kod kvalificiranog servisnog osoblja, koristeći samo identične zamjenske dijelove. To će osigurati sigurnost električnog alata održava.
- Nikada ne pokušavajte popraviti oštećene baterijske pakete sami. Servis baterijskih paketa trebao bi obavljati samo proizvođač ili ovlašteni servis tehničari.

Sigurnosne upute za bežične čekiče za rušenje

- Nosite zaštitu za sluh. Izloženost buci može uzrokovati gubitak sluha.
- Koristite pomoćnu ručku(e), ako su isporučene s alatom. Gubitak kontrole može uzrokovati osobnu ozljedu.
- Držite električni alat za izolirane površine za hvatanje, prilikom obavljanja operacije gdje pribor za rezanje može doći u kontakt s skrivenom žicom. Pribor za rezanje koji dolazi u kontakt s "živom" žicom može učiniti izložene metalne dijelove električnog alata "živima" i mogao bi dati operatoru električni udar.
- Nosite sigurnosnu kacigu, zaštitne naočale i/ili zaštitnu masku za lice. Obične sunčane ili naočale nisu sigurnosne naočale. Također se visoko preporučuje da nosite masku za prašinu i debelo podstavljene rukavice.
- Provjerite je li svrdlo čvrsto pričvršćeno prije operacije.
- Pri normalnom radu, alat je dizajniran da proizvodi vibracije. Vijci se mogu lako odviti, što može uzrokovati kvar ili nesreću. Pažljivo provjerite čvrstoću vijaka prije operacije.
- U hladnom vremenu ili kada alat nije korišten dugo vremena, pustite alat da se zagrije neko vrijeme radeći ga bez opterećenja. To će omekšati podmazivanje. Bez pravilnog zagrijavanja, rad čekića je težak.
- Uvijek budite sigurni da čvrsto stojite. Provjerite je li ispod vas netko kada koristite alat na visokim mjestima.
- Čvrsto držite alat s obje ruke.
- Držite ruke dalje od pokretnih dijelova.
- Radite s alatom samo kada je u ruci.
- Ne usmjeravajte alat prema bilo kome u okolini prilikom rada. Svrdlo bi moglo izletjeti i uzrokovati ozbiljne ozljede.
- Ne dodirujte svrdlo, dijelove blizu svrdla ili radni komad odmah nakon operacije. Mogu biti izuzetno vrući i mogu opeći vašu kožu.
- Neki materijali sadrže kemikalije koje mogu biti toksične. Budite oprezni da spriječite udisanje prašine i kontakt s kožom. Slijedite sigurnosne podatke dobavljača materijala.
- Uvijek budite sigurni da je alat isključen i da je baterija kao i svrdlo uklonjeni prije nego što predete alat drugim osobama.
- Ne koristite alat bez opterećenja nepotrebno.

Sigurnosne upute za bateriju

- Ne rastavljajte bateriju.
- Ako je vrijeme rada postalo izrazito kraće, odmah prestanite s radom. Baterija se može pregrijati i eksplodirati.
- Ako elektrolit dospije u vaše oči, isperite ih čistom vodom i odmah potražite medicinsku pomoć. Kontakt elektrolita s očima može rezultirati gubitkom vida.
- Ne skraćujte bateriju:
 - Ne dodirujte kontakte s bilo kojim provodnim materijalom.
 - Izbjegavajte pohranu baterije u spremnik s drugim metalnim predmetima poput čavala, novčića, itd.
 - Ne izlažite bateriju vodi ili kiši.
- Skraćivanje baterije može uzrokovati veliki protok struje, pregrijavanje, moguće opekline i čak kvar.
- Ne pohranjujte alat i bateriju na mjestima gdje temperatura može doseći ili premašiti 50 °C.
- Ne spaljujte bateriju čak i ako je ozbiljno oštećena ili je potpuno istrošena. Baterija može eksplodirati u požaru.
- Pazite da ne ispustite ili udarite bateriju.
- Ne koristite oštećenu bateriju.
- Koristite bateriju samo s proizvodima specificiranim od strane proizvođača. Instaliranje baterije na nekompatibilne proizvode može rezultirati požarom, pretjeranom toplinom, eksplozijom ili curenjem elektrolita.
- Ako se električni alat ne koristi dulje vrijeme, baterija se mora ukloniti iz alata.
- Koristite samo originalne baterije od proizvođača. Upotreba neoriginalnih baterija, baterija koje nisu kompatibilne s alatom, kao i baterija koje su izmijenjene može rezultirati pucanjem baterije, uzrokujući požare, ozljede i štetu.

TEHNIČKI PODACI

Model	BBP5310
Napon	20 V (Li-ion)
Udarac u džulima	7 J
Broj udaraca	3400 udarci/minuta
Vrsta stezne glave	SDS-Max
Rotacija ravnog dlijeta	12 položaja
Motor	Bez četkica
Uključuje	18*320mm šiljato i ravno dlijeto
BMC kućište	

* Proizvođač zadržava pravo na manje promjene u dizajnu proizvoda i tehničkim specifikacijama bez prethodne obavijesti osim ako te promjene značajno ne utječu na performanse i sigurnost proizvoda. Dijelovi opisani / prikazani na stranicama priručnika koji držite u rukama također se mogu odnositi na druge modele proizvodne linije proizvođača sličnih značajki i možda nisu uključeni u proizvod koji ste upravo nabavili.

* Kako bi se osigurala sigurnost i pouzdanost proizvoda te valjanost jamstva, sva popravka, inspekcija ili zamjena, uključujući održavanje i posebne prilagodbe, moraju se obavljati isključivo od strane tehničara ovlaštenog servisnog odjela proizvođača.

* Uvijek koristite proizvod s priloženom opremom. Rad proizvoda s nepriloženom opremom može uzrokovati kvarove ili čak ozbiljne ozljede ili smrt. Proizvođač i uvoznik neće biti odgovorni za ozljede i štetu proizašlu iz upotrebe neusklađene opreme.

NAMJENA

Električni alat namijenjen je za dlijenje ili struganje u betonu, opeki i kamenu.

PRIJE RADA

Postavljanje ili uklanjanje baterije

Upozorenje: uvijek budite sigurni da je alat isključen i baterija uklonjena prije nego što napravite bilo kakve prilagodbe na alatu.

- Da biste uklonili bateriju, kliznite je iz alata dok kliznete gumb na prednjoj strani baterije.
- Da biste instalirali bateriju, uskladite jezik na bateriji s utorom u kućištu i gurnite je na mjesto. Gurnite je sve dok se ne zaključa s malim klikom. Ako se crveni dio može vidjeti na gornjoj strani gumba, baterija nije potpuno zaključana na mjestu.

Upozorenje:

- Uvijek instalirajte bateriju potpuno dok crveno svjetlo indikatora nije vidljivo. Ako nije, može slučajno ispasti iz alata, uzrokujući ozljede vama ili nekome oko vas.
- Ne instalirajte bateriju silom. Ako se baterija ne klizi lako, nije pravilno umetnuta.

Pokazivanje preostalog kapaciteta baterije (Slika 2, stranica 2)

Napomena: Samo za baterije s indikatorom.

- Pritisnite gumb za provjeru (2) na bateriji kako biste pokazali preostali kapacitet baterije. Indikatorske lampice (1) svijetle nekoliko sekundi.

Indikatorske lampice			Kapacitet baterije
Upaljeno	Isključeno	Treperi	
■ ■ ■ ■			75% - 100%
■ ■ ■ □			50% - 75%
■ ■ □ □			25% - 50%
■ □ □ □			0% - 25%
▣ □ □ □			Napunite bateriju
■ ■ □ □	↑ ↓	□ □ ■ ■	Baterija je možda neispravna

Napomena: Ovisno o uvjetima korištenja i okolnoj temperaturi, indikacija može malo varirati od stvarnog kapaciteta.

Sustav za zaštitu alata/baterije

Alat je opremljen sustavom za zaštitu alata/baterije. Ovaj sustav automatski prekida napajanje motora kako bi se produžili vijek trajanja alata i baterije. Alat će se automatski zaustaviti tijekom rada ako je alat ili baterija pod jednim od sljedećih uvjeta:

Zaštita od preopterećenja

Kada se alat/baterija koristi na način koji uzrokuje abnormalno visoku struju, alat se automatski zaustavlja. U tom slučaju isključite alat i zaustavite radnju koja je uzrokovala preopterećenje alata. Zatim ponovno uključite alat kako biste nastavili s radom.

Zaštita od pregrijavanja

Kada je alat/baterija pregrijana, alat se automatski zaustavlja. U tom slučaju pustite alat/bateriju da se ohladi prije ponovnog uključivanja alata.

Napomena: Kada je alat pregrijan, lampica trepće.

Zaštita od prenapunjenosti

Kada kapacitet baterije nije dovoljan, alat se automatski zaustavlja. U tom slučaju uklonite bateriju iz alata i napunite bateriju.

Paljenje prednje lampe (Slika 3, stranica 2)

- Povucite okidač kako biste upalili lampu (1).
- Lampica nastavlja svijetliti dok je okidač povučen.
- Lampica se gasi otprilike 10 sekundi nakon otpuštanja okidača.

SKUPŠTINA

Upozorenje: uvijek budite sigurni da je alat isključen i baterija uklonjena prije nego što napravite bilo kakve prilagodbe na alatu.

Mast

Premažite kraj drške bita malom količinom masti unaprijed (oko 0,5 - 1 g). Ova podmazivanje stezne glave osigurava glatko djelovanje i duži vijek trajanja.

Instaliranje ili uklanjanje bitova (Slika 4-6, stranica 2).

1. Očistite kraj drške (1) bita i nanesite mast (2) prije postavljanja bita. (Slika 4)
2. Umetnite bit (1) u alat. Okrenite bit i gurnite ga dok se ne zaključa. (Slika 5)
 - Nakon postavljanja svrdla, uvijek se uvjerite da je svrdlo čvrsto drži na mjestu pokušavajući ga izvući.
3. Da biste uklonili vrh (1), povucite poklopac stezne glave (2) sve do kraja i izvucite vrh. (Slika 6)

Bit kut (Slika 7, stranica 2)

- Bit se može osigurati pod 12 različitih kutova.
- Za promjenu kuta svrdla, pomičite prsten za podešavanje (1) prema naprijed, zatim okrenite prsten za podešavanje kako biste promijenili kut svrdla.
- Na željenom kutu, pomičite prsten za podešavanje natrag na početni kut. Bit će osiguran na mjestu.

UPUTE ZA RAD

Napomena: Pogledajte sliku 8, stranica 2.

Upozorenje:

- **Uvijek čvrsto držite alat s obje ruke tijekom operacija.**
- **Uvijek se pobrinite da je radni komad osiguran prije operacije.**
- **Nemojte nasilno izvlačiti alat čak i ako se bit zaglavi. Gubitak kontrole može uzrokovati ozljedu.**

Napomena: Ako je temperatura baterije niska, mogućnost alata možda neće biti u potpunosti postignuta. U tom slučaju zagrijte bateriju korištenjem alata neko vrijeme bez opterećenja kako biste u potpunosti postigli sposobnost alata.

1. Čvrsto držite alat s obje ruke.
2. Uključite alat i nanesite blagi pritisak na alat tako da neće nekontrolirano skakati unaokolo.
 - Pritiskanje alata vrlo jako neće povećati učinkovitost.

Povezivanje sigurnosne trake s kukom.

- Kad radite "na visini", uvijek držite alat privezan. Maksimalna duljina remena je 2 m. Najveća dopuštena visina pada za pojaseve ne smije prelaziti 2 m.
- Koristite samo remene za vezanje koji su prikladni za ovu vrstu alata i ocijenjeni barem za 4,0 kg.
- Ne pričvršćujte remen za vezanje alata ni za što na svom tijelu ni na pokretnim dijelovima. Pričvrstite remen za vezanje alata za čvrstu strukturu koja može izdržati sile pada alata.
- Provjerite je li sigurnosna traka pravilno pričvršćena na svakom kraju prije upotrebe.
- Pregledajte alat i sigurnosni remen prije svake uporabe radi oštećenja i ispravnog funkcioniranja (uključujući tkaninu i šivanje). Ne koristite ako je oštećen ili ne funkcionira ispravno.
- Ne omotavajte remene za vezanje oko oštiri ili grubih rubova ili im dopustite da dođu u kontakt s njima.
- Pripužite drugi kraj remenice izvan radnog područja tako da alat koji padne bude sigurno zadržan.
- Nemojte koristiti blizu pokretnih dijelova ili radeće strojeve. Nepridržavanje toga može rezultirati opasnošću od zgnječenja ili zapetljavanja.
- Nemojte nositi alat pomoću sigurnosne trake.
- Samo prenesite alat između svojih ruku dok ste pravilno uravnoteženi.
- Ne pričvršćujte remene za vezanje na alat na način koji sprječava pravilno funkcioniranje prekidača ili zaključavanja okidača (ako je priloženo).
- Izbjegavajte zapetljavanje u remen za vezanje.
- Držite remen za vezanje dalje od područja bušenja ili dljetanja alata.

- Koristite karabiner s bravom (višestruko djelovanje i vijčana vrata). Ne koristite karabinere s jednostrukim oprugama.
- U slučaju da alat padne, prestanite ga koristiti i provjerite ga kod proizvođača.

Održavanje

Pazite:

- **Uvijek se pobrinite da je alat isključen i baterija uklonjena prije obavljanja bilo kakvih radova održavanja na alatu.**
- **Nikada nemojte koristiti benzin, benzol, razrjeđivač, alkohol ili slično. Može doći do promjene boje, deformacije ili pucanja.**

Savjeti za održavanje maksimalnog vijeka trajanja baterije.

- Napunite bateriju prije potpunog pražnjenja. Uvijek zaustavite rad alata i napunite bateriju kada primijetite manju snagu alata.
- Nikada ne puniti potpuno napunjenu bateriju. Pretjerano punjenje skraćuje vijek trajanja baterije.
- Puniti bateriju pri sobnoj temperaturi od 10 °C - 40 °C. Pustite da se vruća baterija ohladi prije punjenja.
- Napunite bateriju ako je ne koristite duže razdoblje (više od šest mjeseci).

OKOLIŠNO ODLAGANJE

Kako bi se izbjegla oštećenja tijekom transporta, alat se mora isporučiti u čvrstoj ambalaži. Pakiranje, kao i jedinica i pribor izrađeni su od materijala koji se mogu reciklirati i mogu se na odgovarajući način zbrinuti. Plastične komponente alata označene su prema materijalu iz kojeg su izrađene, što omogućuje ekološki prihvatljivo i različito uklanjanje zbog dostupnih objekata za prikupljanje.



Samo za zemlje EU

Ne odlažite električne alate zajedno s kućnim otpadom!

U skladu s europskom Direktivom 2002/96/EC o otpadnoj električnoj i elektroničkoj opremi i njenom provedbom u skladu s nacionalnim zakonom, električni alati koji su došli do kraja svog životnog vijeka moraju se skupljati odvojeno i vratiti u ekološki prihvatljivo postrojenje za recikliranje.



ΕΓΓΥΗΣΗ

EL

Τα ηλεκτρικά εργαλεία έχουν κατασκευαστεί με αυστηρά πρότυπα που έχει θέσει η εταιρεία και συνάδουν με τα ευρωπαϊκά πρότυπα ποιότητας. Για τα ηλεκτρικά εργαλεία της εταιρείας μας παρέχεται περίοδος εγγύησης 24 μηνών για ερασιτεχνική χρήση, 12 μηνών για επαγγελματική χρήση και 12 μηνών για τις μπαταρίες και τους φορτιστές. Η ισχύς της εγγύησης ξεκινά από την ημερομηνία αγοράς του προϊόντος. Αποδεικτικό του δικαιώματος της εγγύησης αποτελεί το παραστατικό αγοράς του εργαλείου (απόδειξη λιανικής ή τιμολόγιο). Σε καμιά περίπτωση η εταιρεία δεν καλύπτει τη σχετική δαπάνη ανταλλακτικών και εργασιών εάν και εφόσον δε συνοδεύεται από αντίγραφο του παραστατικού αγοράς. Σε περίπτωση που η επισκευή πρέπει να γίνει στο service μας η δαπάνη μεταφοράς (από και προς) βαρύνει εξ' ολοκλήρου τον αποστολέα. Τα εργαλεία αποστέλλονται για την επισκευή τους στην εταιρεία ή σε εξουσιοδοτημένο συνεργείο με τον ενδεδειγμένο τρόπο και μέσο μεταφοράς.

ΕΞΑΙΡΕΣΕΙΣ ΚΑΙ ΠΕΡΙΟΡΙΣΜΟΙ ΤΗΣ ΕΓΓΥΗΣΗΣ:

- 1) Ανταλλακτικά που φθείρονται φυσιολογικά από τη χρήση τους (καρβουνάκια, καλώδια, διακόπτες, φορτιστές, τσοκ κ.λπ).
- 2) Εργαλεία που έχουν υποστεί ζημιά από τη μη συμμόρφωση με τις οδηγίες του κατασκευαστή.
- 3) Εργαλεία με ελλιπή συντήρηση.
- 4) Χρήση μη ενδεδειγμένων λιπαντικών ή εξαρτημάτων.
- 5) Εργαλεία που έχουν δοθεί χωρίς επιβάρυνση.
- 6) Βλάβη που οφείλεται σε ηλεκτρική σύνδεση σε τάση διαφορετική από την αναγραφόμενη στην πινακίδα συσκευής.
- 7) Σύνδεση σε μη γειωμένο ρευματοδότη.
- 8) Μεταβολή της τάσης του ρεύματος.
- 9) Βλάβη που προκύπτει από τη χρήση αλμυρού νερού (π.χ πλαστικά, αντλίες).
- 10) Βλάβη ή κακή λειτουργία που έχει προκύψει από πλημμελή καθαρισμό του εργαλείου.
- 11) Επαφή του εργαλείου με χημικά, ή βλάβη από υγρασία, διάβρωση.
- 12) Εργαλεία που έχουν υποστεί τροποποιήσεις – αλλαγές ή έχουν ανοιχτεί από μη εξουσιοδοτημένο συνεργείο.
- 13) Σπασμένα μέρη/εξαρτήματα εξαιτίας μη ορθής χρήσης.
- 14) Εργαλεία που χρησιμοποιούνται για ενοικίαση.

Η εγγύηση καλύπτει αποκλειστικά τη δωρεάν αντικατάσταση του εξαρτήματος που έχει κατασκευαστικό ελάττωμα ή αστοχία υλικού. Σε περίπτωση έλλειψης ανταλλακτικού η εταιρεία διατηρεί το δικαίωμα αντικατάστασης του εργαλείου με άλλο αντίστοιχο μοντέλο. Μετά τη διεκπεραίωση εγγύησης δεν επιμηκύνεται ούτε ανανεώνεται ο χρόνος εγγύησης του εργαλείου. Αντικατάσταση ανταλλακτικού με χρέωση επισκευής, καλύπτεται από 1 χρόνο εγγύησης καλής λειτουργίας, με προϋπόθεση την τήρηση των όρων εγγύησης. Τα ανταλλακτικά ή τα εργαλεία τα οποία αντικαθίστανται παραμένουν στην κατοχή της εταιρείας μας. Άλλες απαιτήσεις, εκτός από αυτές που αναφέρονται σε αυτό το έντυπο εγγύησης επισκευής ή βλαβών ηλεκτρικών εργαλείων, δεν ισχύουν. Για την εγγύηση αυτή ισχύει το ελληνικό δίκαιο.

WARRANTY

EN

The power tools have been manufactured according to strict standards, set by our company, which are aligned with the respective European quality standards. The power tools of our company are provided with a warranty period of 24 months for non-professional use, 12 months for professional use and 12 months for chargers and batteries. The warranty is valid from the date of purchase of the product. Proof of the warranty right is the purchase document of the tool (retail receipt or invoice). Under no circumstances shall the company cover the relevant cost of spare parts and respective required working hours unless a copy of the purchase document is presented. In case the repair has to be done by our service department the cost of transportation (to and from) is entirely borne by the sender (client). The tools must be sent for repair to the company or to an authorized workshop in the appropriate way and means of transport.

WARRANTY EXEMPTIONS AND RESTRICTIONS:

- 1) Spare parts that wear out naturally as a consequence of being used (brushes, cables, switches, chargers, chucks etc.).
- 2) Tools damaged as a result of non-compliance with the instructions of the manufacturer.
- 3) Tools poorly maintained.
- 4) Use of improper lubricants or accessories.
- 5) Tools given to third entities free of charge.
- 6) Damage due to an electrical connection at a voltage other than that indicated on the appliance plate.
- 7) Connection to a non-earthed power supply.
- 8) Change in current voltage.
- 9) Damage resulting from the use of salty water (e.g., washing machines, pumps).
- 10) Damage or malfunction resulting from improper cleaning procedure of the tool.
- 11) Contact of the tool with chemicals, or damage as a result of moisture or corrosion.
- 12) Tools that have been modified or opened by unauthorised personnel.
- 13) Broken parts/components as a result of inappropriate use.
- 14) Tools used for rent.

The warranty covers only the free of charge replacement of the component that presents a manufacturing defect or material failure. In case of lack of a specific spare part the company reserves the right to replace the tool with another corresponding model. After all warranty procedures have been concluded, the warranty period of the tool shall not be extended or renewed. Replacement of a spare part with repair charge is covered by a 1 year warranty of good operation, subject to compliance with the warranty terms. The spare parts or tools that are replaced remain in the possession of our company. Requirements, other than those mentioned in this warranty form, regarding power tools repair or damage thereof, do not apply. Greek law and relative regulations apply to this warranty.

GARANTIE

FR

Les outils électriques sont fabriqués selon des normes strictes, établies par notre société et se sont alignées sur les normes de qualité européennes respectives. Les outils électriques de notre société sont bénéficiés d'une garantie de 24 mois pour une utilisation non professionnelle, 12 mois pour une utilisation professionnelle et de 12 mois pour les batteries et les chargeurs. La garantie est valable à partir de la date d'achat du produit. La preuve du droit à la garantie est le document d'achat de l'outil (ticket de caisse ou facture). En aucun cas, l'entreprise ne couvrira le coût des pièces de rechange et des heures de travail nécessaires si une copie du document d'achat n'est pas présentée. Si la réparation doit être effectuée par notre service après-vente, les frais de transport (aller-retour) sont entièrement à la charge de l'expéditeur (client). Les outils doivent être envoyés pour réparation à l'entreprise ou à un atelier agréé de la manière et avec le moyen de transport appropriée.

EXEMPTIONS ET RESTRICTIONS DE GARANTIE:

- 1) Les pièces de rechange qui s'usent naturellement suite à leur utilisation (balaise, câbles, interrupteurs, chargeurs, mandrins etc.).
- 2) Les outils endommagés à la suite du non-respect des instructions du fabricant.
- 3) Outils mal entretenus.
- 4) Utilisation de lubrifiants ou d'accessoires inappropriés.
- 5) Outils donnés à des tiers à titre gratuit.
- 6) Dommages dus à un mauvais branchement électrique ou à une tension différente de celle indiquée sur la plaque de l'appareil.
- 7) Connexion à une alimentation électrique non reliée à la terre.
- 8) Fluctuation de la tension inacceptable.
- 9) Dommages résultant de l'utilisation d'eau salée (par exemple, machines à laver, pompes).
- 10) Dommages ou dysfonctionnement résultant d'une procédure de nettoyage inadéquate de l'appareil.
- 11) Contact de l'outil avec des produits chimiques, ou dommages résultant de l'humidité ou de la corrosion.
- 12) Les outils qui ont été modifiés ou ouverts par du personnel non autorisé.
- 13) Pièces/composants cassés à la suite d'une utilisation inappropriée.
- 14) Les outils utilisés à location.

La garantie couvre uniquement le remplacement gratuit du composant qui présente un défaut de fabrication ou une défaillance matérielle. En cas d'absence d'une pièce de rechange spécifique, l'entreprise se réserve le droit de remplacer l'outil par un autre modèle correspondant. Après la conclusion de toutes les procédures de garantie, la période de garantie de l'outil ne sera pas prolongée ou renouvelée. Le remplacement d'une pièce de rechange, ainsi que les frais de réparation, sont couverts par une garantie de bon fonctionnement d'un an, sous réserve du respect des conditions de garantie. Les pièces de rechange ou les outils remplacés restent en possession de notre société. Les exigences, autres que celles mentionnées dans ce formulaire de garantie, concernant la réparation des outils électriques ou leur endommagement, ne sont pas applicables. La loi grecque et ses règlements s'appliquent à cette garantie.

GARANZIA

IT

Gli elettrodomestici sono stati fabbricati secondo gli standard rigorosi, stabiliti dalla nostra azienda, che sono allineati con i rispettivi standard di qualità europei. Gli elettrodomestici della nostra azienda sono forniti con un periodo di garanzia di 24 mesi per uso non professionale, 12 mesi per uso professionale e 12 mesi per le batterie e i caricabatterie. La garanzia è valida dalla data di acquisto del prodotto. La prova del diritto di garanzia è il documento di acquisto dell'utensile (scontrino o fattura). In nessun caso l'azienda coprirà il relativo costo dei pezzi di ricambio e delle rispettive ore di lavoro necessarie se non viene presentata una copia del documento di acquisto. Nel caso in cui la riparazione debba essere effettuata dal nostro servizio di assistenza, il costo del trasporto (da e per) è interamente a carico del mittente (cliente). Gli utensili devono essere inviati per la riparazione all'azienda o ad un'officina autorizzata nel modo e nel mezzo di trasporto appropriato.

ECCEZIONI E LIMITAZIONI ALLA GARANZIA:

- 1) Pezzi di ricambio che si deteriorano naturalmente con l'uso (pezzi di consumo).
- 2) Utensili danneggiati dal mancato rispetto delle istruzioni del produttore.
- 3) Strumenti con manutenzione insufficiente.
- 4) Uso di lubrificanti o parti inappropriate.
- 5) Strumenti dati gratuitamente.
- 6) Guasto dovuto a un collegamento dell'aria compressa a una pressione diversa da quella indicata sulla targhetta dei dati tecnici.
- 7) Danni derivanti dall'uso di aria compressa impura e non filtrata.
- 8) Danni o malfunzionamenti derivanti da una pulizia inadeguata dell'utensile.
- 9) Contatto dell'utensile con prodotti chimici, o danni da umidità, corrosione.
- 10) Strumenti che hanno subito modifiche - cambiamenti o sono stati aperti da un'officina non autorizzata.
- 11) Strumenti utilizzati per il noleggio.
- 12) Strumenti che sono stati modificati o aperti da personale non autorizzato.
- 13) Rottura di parti/componenti a causa di un uso improprio.
- 14) Strumenti utilizzati per il noleggio.

La garanzia copre solo la sostituzione gratuita del componente che presenta un difetto di fabbricazione o di materiale. In caso di mancanza di un pezzo di ricambio specifico, l'azienda si riserva il diritto di sostituire l'utensile con un altro modello corrispondente. Una volta concluse tutte le procedure di garanzia, il periodo di garanzia dell'utensile non potrà essere esteso o rinnovato. La sostituzione di un pezzo di ricambio, insieme al costo della riparazione, è coperta da una garanzia di buon funzionamento di 1 anno, a condizione che vengano rispettati i termini della garanzia. I pezzi di ricambio o gli utensili che vengono sostituiti rimangono in possesso della nostra azienda. I requisiti, diversi da quelli menzionati in questo modulo di garanzia, riguardanti la riparazione di utensili elettrici o il loro danneggiamento, non si applicano. La legge greca e i relativi regolamenti si applicano a questa garanzia.

GARANCIA

AL

Mjetet e energjisë janë prodhuar sipas standardeve strikte, të vendosura nga kompania jonë, të cilat janë në përputhje me standardet respektive evropiane të cilësisë. Mjetet e energjisë të kompanisë sonë janë siguruar me një periudhë garancie prej 24 muaj për përdorim jo profesional, 12 muaj për përdorim profesional dhe 12 muaj për bateritë dhe karikuesit. Garancia është e vlefshme nga data e blerjes së produktit. Prova e së drejtës së garancisë është dokumenti i blerjes së mjetit (faturë ose faturë me pakicë). Në asnjë rrethanë ndërmarrja nuk mbulon koston përkatëse të pjesëve të këmbimit dhe orarin përkatës të kërkur të punës, përveç kur është paraqitur një kopje e dokumentit të blerjes. Në rast se riparimi duhet të bëhet nga departamenti ynë i shërbimit kostoja e transportit (për dhe nga) është tërësisht e mbajtur nga dërguesi (klienti). Mjetet duhet të dërgohen për riparim në ndërmarrje ose në një punishte të autorizuar në mënyrën dhe mjetet e duhura të transportit.

PËRJASHTIMET DHE KUFIZIMET E GARANCISË:

- 1) Pjesët rezervë që përdoren në mënyrë natyrale si pasojë e përdorur (furçat, kabllo, ndërruesit, karikuesit, mbytjet etj.).
- 2) Veglat e dëmtuara si rezultat i mosrespektimit të udhëzimeve të prodhuesit.
- 3) Mjetet e mbajtura keq.
- 4) Përdorimi i lubrifikantëve ose aksesorëve të papërshtatshëm.
- 5) Mjetet që u jepen enteve të treta pa pagesë.
- 6) Dëmtimi për shkak të një lidhje elektrike në një tension tjetër nga ai i treguar në plakën e pajisjes.
- 7) Lidhja me furnizimin me energji jo tokësore.
- 8) Ndryshimi i tensionit aktual.
- 9) Dëmtimi që vijnë si pasojë e përdorimit të ujit të kripur (p.sh., lavatrice, pompa).
- 10) Dëmtimi ose mosfunksionimi që rezulton nga procedura e papërshtatshme e pastrimit të mjetit.
- 11) Kontakti i mjetit me kimikate, ose dëmtimi si pasojë e lagështisë ose korrozionit.
- 12) Mjete që janë modifikuar ose hapur nga personel i paautorizuar.
- 13) Pjesë/përbërës të thyer si rezultat i përdorimit të papërshtatshëm.
- 14) Veglat e përdorura për qira.

Garancia mbulon vetëm zëvendësimin pa pagesë të komponentit që paraqet një defekt prodhues ose dështim material. Në rast të mungesës së një pjesë rezervë specifike kompania rezervon të drejtën për të zëvendësuar mjetin me një model tjetër përkatës. Pasi të jenë përfunduar të gjitha procedurat e garancisë, periudha e garancisë së mjetit nuk do të zgjatet ose të rinovohet. Zëvendësimi i një pjesë rezervë, së bashku me ngarkesën e riparimit, mbulohet nga një garanci vepri me mirë 1 vit, subjekt i përputhjes me kushtet e garancisë. Pjesët e këmbimit ose mjetet që zëvendësohen mbeten në zotërim të kompanisë sonë. Kërkesat, përveç atyre të përmendura në këtë formë garancie, në lidhje me riparimin ose dëmtimin e mjeteve të energjisë elektrike, nuk zbatohen. Ligji grek dhe rregullat relative zbatohen për këtë garancia.

GARANCIA

SLO

Električna orodja so bila izdelana v skladu s strogimi standardi našega podjetja, ki so usklajeni z ustreznimi evropskimi standardi kakovosti. Električna orodja našega podjetja imajo 24-mesečno garancijsko dobo za neprofesionalno uporabo, 12-mesečno za profesionalno uporabo ter 12-mesečno za polnilnice in baterije. Garancija velja od datuma nakupa izdelka. Dokazilo o pravici do garancije je dokument o nakupu orodja (maloprodajni račun ali račun). Podjetje v nobenem primeru ne krije ustreznih stroškov nadomestnih delov in ustreznih zahtevanih delovnih ur, če ni predložena kopija nakupnega dokumenta. Če mora popravilo opraviti naš servisni oddelek, stroške prevoza (do in nazaj) v celoti krije pošiljatelj (stranka). Orodje je treba poslati v popravilo podjetju ali pooblaščenim delavnicam na ustrezen način in z ustreznimi prevoznimi sredstvi.

GARANCIJSKE IZJEME IN OMEJITVE:

- 1) Rezervni deli, ki se naravno obrabijo zaradi uporabe (ščetke, kabli, stikala, polnilni, vpenjalni glave itd.).
- 2) Orodja, ki so se poškodovala zaradi neupoštevanja navodil proizvajalca.
- 3) Orodja, ki so slabo vzdrževana.
- 4) Uporaba neustreznih maziv ali pripomočkov.
- 5) Orodja, ki so bila brezplačno dana tretjim osebam.
- 6) Poškodbe zaradi električnega priključka pri napetosti, ki ni navedena na ploščici naprave.
- 7) Priključitev na neozemljeno električno omrežje.
- 8) Sprememba trenutne napetosti.
- 9) Poškodbe zaradi uporabe slane vode (npr. pralni stroji, črpalke).
- 10) Poškodba ali okvara, ki je posledica nepravilnega postopka čiščenja orodja.
- 11) Stik orodja s kemikalijami ali poškodbe zaradi vlage ali korozije.
- 12) Orodje, ki ga je spremenilo ali odprlo nepooblaščen osebe.
- 13) Pokvarjeni deli/komponente zaradi neustrezne uporabe.
- 14) Orodja, ki se uporabljajo za najem.

Garancija zajema le brezplačno zamenjavo sestavnega dela, pri katerem se pokaže proizvodna napaka ali okvara materiala. V primeru pomanjkanja določenega rezervnega dela si podjetje pridržuje pravico, da orodje zamenja z drugim ustreznim modelom. Po zaključku vseh garancijskih postopkov se garancijski rok orodja ne podaljša ali obnovi. Za zamenjavo nadomestnega dela z nadomestilom za popravilo velja enoletna garancija za dobro delovanje, če so izpolnjeni garancijski pogoji. Zamenjani nadomestni deli ali orodje ostanejo v lasti našega podjetja. Zahteve, ki niso navedene v tem garancijskem obrazcu, v zvezi s popravilom električnih orodij ali njihovih poškodb, ne veljajo. Za to garancijo velja grška zakonodaja in sorodni predpisi.

GARANCIJE

SR

Električni alati su proizvedeni prema strogim standardima koje je postavila naša kompanija a koji su usklađeni sa odgovarajućim evropskim standardima kvaliteta. Električni alati naše kompanije imaju garantni rok od 24 meseca za neprofesionalnu upotrebu, 12 meseci za profesionalnu upotrebu i 12 meseci za baterije i punjače. Garancija važi od dana kupovine proizvoda. Dokaz za pravo na garanciju je dokument o kupovini električnog alata (maloprodajni račun ili faktura). Ni pod kojim okolnostima kompanija neće pokriti relevantne troškove rezervnih delova i potrebno odgovarajuće radno vreme ako se ne predoči kopija dokumenta o kupovini. U slučaju da popravku treba da uradi naš servis, troškove transporta (do i od) u potpunosti snosi pošiljalac (klijent). Električni alati za popravku se šalju u firmu gde su kupljeni ili u ovlašćeni servis i to tako da budu prikladno upakovani za transport.

IZUZEĆA I OGRANIČENJA GARANCIJE:

- 1) Rezervni delovi koji se prirodno troše kao posledica korišćenja (četkice, kablovi, prekidači, punjači, stezne glave itd).
- 2) Alati oštećeni kao posledica nepoštovanja uputstva proizvođača.
- 3) Alati su loše održavani.
- 4) Upotreba neodgovarajućih maziva ili pribora.
- 5) Alati su dati trećim licima besplatno.
- 6) Oštećenje usled električnog priključka na napon koji nije naznačen na pločici uređaja.
- 7) Povezivanje na neuzemljeno napajanje.
- 8) Promena napona struje.
- 9) Oštećenja nastala upotrebom slane vode (npr. mašine za pranje veša, pumpe).
- 10) Oštećenje ili kvar nastao kao posledica nepravilne procedure čišćenja alata.
- 11) Kontakt alata sa hemikalijama ili oštećenje usled vlage ili korozije.
- 12) Alati koje je modifikovalo ili otvorilo neovlašćeno osoblje.
- 13) Polomljeni delovi/komponente kao rezultat neodgovarajuće upotrebe.
- 14) Alati koji se koriste za iznajmljivanje.

Garancija pokriva samo besplatnu zamenu komponente koja ima fabričku grešku ili materijalne nedostatke. U slučaju nedostatka rezervnog dela, kompanija zadržava pravo zamene električnog alata drugim odgovarajućim modelom. Nakon isteka garantnog roka, garantni rok električnog alata se ne produžava niti obnavlja. Rezervni delovi ili Električni alati koji su zamenjeni ostaju u posedu naše kompanije. Zamena rezervnog dela, zajedno sa naplatom popravke, pokrivena je garancijom za 1 godinu dobrog rada, koja podleže poštovanju uslova garancije. Zahtevi, osim onih navedenih u ovom obrascu garancije, u vezi sa popravkom električnog alata ili njegovim oštećenjem ne važe. Na ovu garanciju se primenjuju grčki zakoni i odgovarajući propisi.

ZÁRUKA

SK

Elektrické náradie bolo vyrobené podľa prísnych noriem stanovených našou spoločnosťou, ktoré sú v súlade s príslušnými európskymi normami kvality. Na elektrické náradie našej spoločnosti poskytujeme záruku 24 mesiacov na neprofesionálne použitie, 12 mesiacov na profesionálne použitie a 12 mesiacov na nabíjačky a batérie. Záruka platí od dátumu zakúpenia výrobku. Dokladom o nároku na záruku je doklad o kúpe náradia (maloobchodný doklad alebo faktúra). Spoločnosť v žiadnom prípade neuhradí príslušné náklady na náhradné diely a príslušné požadované pracovné hodiny, ak nie je predložená kópia dokladu o kúpe. V prípade, že opravu musí vykonať naše servisné oddelenie, náklady na dopravu (tam a späť) znáša v plnej miere odosielateľ (zákazník). Náradie musí byť zaslané na opravu do spoločnosti alebo do autorizovaného servisu vhodným spôsobom a dopravným prostriedkom.

VÝNIMKY A OBMEDZENIA TÝKAJÚCE SA ZÁRUKY:

- 1) Náhradné diely, ktoré sa prirodzene opotrebojú v dôsledku používania (kefky, káble, spínače, nabíjačky, skľučovadlá atď.).
- 2) Náradie poškodené v dôsledku nedodržania pokynov výrobcu.
- 3) Náradie nedostatočne udržiavané.
- 4) Používanie nevhodných mazív alebo príslušenstva.
- 5) Náradie poskytnuté tretím subjektom bezplatne.
- 6) Poškodenie v dôsledku elektrického pripojenia na iné napätie, ako je uvedené na štítku spotrebiča.
- 7) Pripojenie k neuzemnenému zdroju napájania.
- 8) Zmena aktuálneho napätia.
- 9) Poškodenie v dôsledku používania slanej vody (napr. práčky, čerpadlá).
- 10) Poškodenie alebo porucha vyplývajúca z nesprávneho postupu čistenia nástroja.
- 11) Kontakt nástroja s chemikáliami alebo poškodenie v dôsledku vlhkosti alebo korózie.
- 12) Nástroje, ktoré boli upravené alebo otvorené neoprávneným personálom.
- 13) Poškodené diely/komponenty v dôsledku nevhodného používania.
- 14) Náradie používané na prenájom.

Záruka sa vzťahuje len na bezplatnú výmenu súčiastky, ktorá vykazuje výrobnú vadu alebo poruchu materiálu. V prípade nedostatku konkrétneho náhradného dielu si spoločnosť vyhradzuje právo vymeniť náradie za iný zodpovedajúci model. Po ukončení všetkých záručných postupov sa záručná doba náradia nepredlžuje ani neobnovuje. Na výmenu náhradného dielu s poplatkom za opravu sa vzťahuje 1-ročná záruka na dobrú prevádzku pri dodržaní záručných podmienok. Vymenené náhradné diely alebo náradie zostávajú vo vlastníctve našej spoločnosti. Iné požiadavky, ako sú uvedené v tomto záručnom formulári, týkajúce sa opravy elektrického náradia alebo jeho poškodenia, sa neuplatňujú. Na túto záruku sa vzťahujú grécke zákony a príslušné predpisy.

ГARANЦИЯ

BG

Електроинструментите са произведени в съответствие със строги стандарти, установени от нашата компания, които са в съответствие със съответните европейски стандарти за качество. Електроинструментите на нашата компания се предоставят с гаранционен срок от 24 месеца за непрофесионална употреба, 12 месеца за професионална употреба и 12 месеца за зарядни устройства и батерии. Гаранцията е валидна от датата на закупуване на продукта. Доказателство за правото на гаранция е документът за закупуване на инструмента (касова бележка от магазин или фактура). В никакъв случай компанията не покрива съответните разходи за резервни части и съответните необходими работни часове, ако не бъде представено копие от документа за покупка. В случай че ремонтът трябва да бъде извършен от нашия сервизен отдел, разходите за транспорт (до и от) се поемат изцяло от изпращача (клиента). Инструментите трябва да бъдат изпратени за ремонт в компанията или в оторизиран сервиз по подходящ начин и с подходящо транспортно средство.

ОСВОБОЖДАВАНЕ ОТ ГАРАНЦИЯ И ОГРАНИЧЕНИЯ:

- 1) Резервни части, които се износват по естествен начин вследствие на използването им (четки, кабели, ключове, зарядни устройства, патронници и др.).
- 2) Инструменти, повредени в резултат на неспазване на инструкциите на производителя.
- 3) Инструменти, които са лошо поддържани.
- 4) Използване на неподходящи смазочни материали или принадлежности.
- 5) Инструменти, предоставени безплатно на трети лица.
- 6) Повреди вследствие на електрическа връзка с напрежение, различно от посоченото на табелката на уреда.
- 7) Свързване към незаземено електрозахранване.
- 8) Промяна на напрежението на тока.
- 9) Повреда в резултат на използването на солена вода (напр. перални машини, помпи).
- 10) Повреда или неизправност в резултат на неправилна процедура за почистване на инструмента.
- 11) Контакт на инструмента с химикали или повреда в резултат на влага или корозия.
- 12) Инструменти, които са били модифицирани или отворени от неупълномощен персонал.
- 13) Счупени части/компоненти в резултат на неподходяща употреба.
- 14) Инструменти, използвани под наем.

Гаранцията покрива само безплатната подмяна на компонента, който представя производствен дефект или повреда на материала. В случай на липса на конкретна резервна част компанията си запазва правото да замени инструмента с друг съответен модел. След приключване на всички гаранционни процедури гаранционният срок на инструмента не се удължава или подновява. Замяната на резервна част с такса за ремонт се покрива от 1-годишна гаранция за добра експлоатация, при спазване на гаранционните условия. Заменените резервни части или инструменти остават във владение на нашата компания. Изисквания, различни от посочените в този гаранционен формуляр, относно ремонта на електроинструменти или повредите по тях, не се прилагат. Гръцкото законодателство и съответните разпоредби се прилагат към тази гаранция.

GARANȚIE

RO

Uneltele electrice au fost fabricate în conformitate cu standarde stricte, stabilite de compania noastră, care sunt aliniate la standardele de calitate europene respective. Uneltele electrice ale companiei noastre sunt prevăzute cu o perioadă de garanție de 24 de luni pentru uz neprofesional, 12 luni pentru uz profesional și 12 luni pentru încărcătoare și baterii. Garanția este valabilă de la data achiziționării produsului. Dovada dreptului de garanție este documentul de achiziție a sculei (bon de casă sau factură). În niciun caz societatea nu va acoperi costurile relevante ale pieselor de schimb și ale orelor de lucru necesare respective dacă nu este prezentată o copie a documentului de achiziție. În cazul în care reparația trebuie efectuată de către departamentul nostru de service, costul transportului (dus-întors) este suportat în întregime de către expeditor (client). Unelte trebuie trimise pentru reparații la companie sau la un atelier autorizat în mod și cu mijloace de transport adecvate.

SCUTIRI ȘI RESTRICȚII DE GARANȚIE:

- 1) Piese de schimb care se uzează în mod natural ca urmare a utilizării (perii, cabluri, întrerupătoare, încărcătoare, mandrine etc.).
- 2) Unelte deteriorate ca urmare a nerespectării instrucțiunilor producătorului.
- 3) Unelte prost întreținute.
- 4) Utilizarea de lubrifiant și/sau accesorii necorespunzătoare.
- 5) Unelte oferite gratuit unor terțe entități.
- 6) Deteriorări datorate unei conexiuni electrice la o altă sursă decât cea indicată pe plăcuța aparatului.
- 7) Conectarea la o sursă de alimentare electrică delegată la pământ.
- 8) Schimbarea tensiunii de curent.
- 9) Deteriorări rezultate din utilizarea apei sărate (de exemplu, mașini de spălat, pompe).
- 10) Deteriorări sau defecțiuni rezultate în urma unei proceduri de curățare necorespunzătoare a aparatului.
- 11) Contactul sculei cu substanțe chimice sau deteriorări ca urmare a umidității sau coruziunii.
- 12) Unelte care au fost modificate sau deschise de către personal neautorizat.
- 13) Piese/componente rupte ca urmare a unei utilizări necorespunzătoare.
- 14) Unelte utilizate pentru închiriere.

Garanția acoperă numai înlocuirea gratuită a componentei care prezintă un defect de fabricație sau o defecțiune materială. În cazul lipsei unei piese de schimb specifice, societatea își rezervă dreptul de a înlocui scula cu un alt model corespunzător. După încheierea tuturor procedurilor de garanție, perioada de garanție a sculei nu se prelungește sau se reinnoiește. Înlocuirea unei piese de schimb cu taxă de reparație este acoperită de o garanție de 1 an de bună funcționare, sub rezerva respectării condițiilor de garanție. Piese de schimb sau scule înlocuite rămân în posesia societății noastre. Nu se aplică cerințe, altele decât cele menționate în acest formular de garanție, privind repararea sculelor electrice sau deteriorarea acestora. Legea greacă și reglementările aferente se aplică acestei garanții.

ГARANЦИЈА

MMK

Електрични алатки се произведени според строги стандарти, поставени од нашата компанија, кои се усогласени со соодветните европски стандарти за квалитет. Електрични алатки на нашата компанија се обезбедени со гаранција од 24 месеци за непрофесионална употреба, 12 месеци за професионална употреба и 12 месеци за полначи и батерии. Гаранцијата важи од датумот на купување на производот. Доказ за гаранциското право е документот за купување на алатката (малопродажна потврда или фактура). Под никакви околности компанијата нема да ги покрие соодветните трошоци за резервни делови и соодветно потребно работно време, освен ако не се претстави копија од документот за купување. Во случај поправката да мора да биде направена од нашиот сервизен оддел трошоците за превоз (до и од) е целосно задолжена од испраќачот (клиентот). Алатките мора да бидат испратени за поправка на компанијата или на овластена работилница на соодветен начин и транспортни средства.

ОСЛОБОДУВАЊА И ОГРАНИЧУВАЊА НА ГАРАНЦИЈАТА:

- 1) Резервни делови кои се носат природно како последица на користење (четки, кабли, прекинувачи, полначи, футери итн.).
- 2) Алатки оштетени како резултат на непочитување на инструкциите на производителот.
- 3) Алатките слабо се одржуваат.
- 4) Употреба на неправилно лубриканти или додатоци.
- 5) Алатки дадени на трети ентитети бесплатно.
- 6) Оштетување поради електрично поврзување на напон поинаку од оној што е наведен на плочата на апаратот.
- 7) Поврзување со неземеен напој.
- 8) Промена на напонот на струјата.
- 9) Оштетување како резултат на употребата на солена вода (на пример, машини за перење, пумпи).
- 10) Оштетување или нефункционирање како резултат на неправилно чистење на алатката.
- 11) Контакт на алатката со хемикали, или оштетување како резултат на влага или корозија.
- 12) Алатки кои биле модифицирани или отворени од страна на неовластениот персонал.
- 13) Скршени делови/компоненти како резултат на несоодветна употреба.
- 14) Алатки кои се користат за изнајмување.

Гаранцијата покрива само бесплатна замена на компонентата која претставува производствен дефект или материјален неуспех. Во случај на недостаток на одреден резервен дел, компанијата го задржува правото да ја замени алатката со друг соодветен модел. По завршувањето на сите процедури за гаранција, гарантниот период на алатката не се продолжува или обновува. Замената на резервниот дел со наплата за поправка е покриена со 1 година гаранција за добро работење, под услов да се усогласат условите за гаранција. Резервните делови или алатки кои се заменети остануваат во сопственост на нашата компанија. Барањата, освен оние споменати во оваа гаранција, во врска со поправката или оштетувањето на електрични алатки, не важат. Грчкото право и релативните регулативи важат за оваа гаранција.

GARANCIA

HUN

Az elektromos szerszámok gyártása a vállalatunk által meghatározott szigorú szabványok szerint történik, amelyek összhangban vannak a vonatkozó európai minőségi szabványokkal. Cégünk elektromos szerszámaira nem professzionális használat esetén 24 hónap, professzionális használat esetén 12 hónap, a töltőkre és akkumulátorokra pedig 12 hónap garanciát vállalunk. A garancia a termék megvásárlásának napjától érvényes. A jótállási jog igazolása a szerszám vásárlását igazoló dokumentum (kiskereskedelmi blokk vagy számla). A vállalat semmilyen körülmények között nem fedezi a pótalkatrészek és a megfelelő szükséges munkórák vonatkozó költségeit, ha nem mutatják be a vásárlási dokumentum másolatát. Amennyiben a javítást szervizünknek kell elvégeznie, a szállítás (oda- és visszaszállítás) költségei teljes egészében a feladót (ügyfelet) terhelik. A szerszámokat javításra a megfelelő módon és szállítóeszközzel kell elküldeni a vállalathoz vagy egy erre felhatalmazott műhelybe.

GARANCIÁLIS MENTESSÉGEK ÉS KORLÁTOZÁSOK:

- 1) A használat következtében természetes módon elhasználódó pótalkatrészek (kefék, kábelek, kapcsolók, töltők, tokmányok stb.).
- 2) A gyártó utasításainak be nem tartása következtében sérült szerszámok.
- 3) Rosszul karbantartott szerszámok.
- 4) Nem megfelelő kenőanyagok vagy tartozékok használata.
- 5) Harmadik személyeknek ingyenesen átadott szerszámok.
- 6) A készüléktáblán feltüntetettől eltérő feszültségű elektromos csatlakozásból eredő károk.
- 7) Nem földelt áramforráshoz való csatlakoztatás.
- 8) Az áram feszültségének megváltozása.
- 9) Sós víz használatából eredő károk (pl. mosógépek, szivattyúk).
- 10) A készülék nem megfelelő tisztítási eljárásából eredő károsodás vagy meghibásodás.
- 11) A szerszám vegyi anyagokkal való érintkezése, vagy nedvességből vagy korrózióból eredő károsodás.
- 12) Olyan szerszámok, amelyeket illetéktelen személyek módosítottak vagy nyitottak fel.
- 13) A nem rendeltetésszerű használat következtében eltört alkatrészek/komponensek.
- 14) Bérbeadásra használt szerszámok.

A garancia csak a gyártási hibát vagy anyaghibát mutató alkatrész ingyenes cseréjére terjed ki. Egy adott pótalkatrész hiánya esetén a vállalat fenntartja a jogot, hogy a szerszámot egy másik megfelelő modellre cserélje. Az összes garanciális eljárás lezárását követően a szerszám garanciális ideje nem hosszabbítható meg és nem újítható meg. A javítási díjjal terhelt pótalkatrész cseréjére 1 év jótállás vonatkozik, a jótállási feltételek betartása mellett. A kicserélt pótalkatrészek vagy szerszámok cégünk tulajdonában maradnak. Az elektromos szerszámok javítására vagy sérülésére vonatkozó, a jelen jótállási nyilatkozatban említettéltől eltérő követelmények nem érvényesek. A jelen jótállásra a görög törvények és a vonatkozó előírások vonatkoznak.

GARANZIJA

MLT

L-ghodod tal-enerġija ġew manifatturati skont standards stretti, stabbiliti mill-kumpanija tagħna, li huma allinjati mal-istandards ta' kwalità Ewropej rispettivi. L-ghodod tal-enerġija tal-kumpanija tagħna huma pprovduti b'perjodu ta' 24 xahar għal użu mhux professjonali, 12-il xahar għal użu professjonali u 12-il xahar għal ċarġers u batteriji. Il-garanzija hija valida mid-data tax-xiri tal-prodott. Prova tad-dritt tal-garanzija hija d-dokument tax-xiri tal-ghodda (irċevuta jew fattura bl-innut). Taht l-ebda ċirkostanza l-kumpanija m'għandha tkopri l-ispiża rilevanti tal-ispare parts u s-siġhat tax-xogħol rispettivi meħtieġa sakemm ma tiġix ipprezentata kopja tad-dokument tax-xiri. F'każ li t-tiswija trid issir mid-dipartiment tas-servizz tagħna, l-ispiża tat-trasport (lejn u minn) tiffallas kollha kemm hi mill-mittent (klijent). L-ghodda għandha tintbagħat għat-tiswija lill-kumpanija jew lil hanut tax-xogħol awtorizzat bil-mod u l-mezzi tat-trasport xierqa.

EŻENZIONIJET U RESTRIZZJONIJET TA' GARANZIJA:

- 1) Spare parts li jilbsu b'mod naturali bħala konsegwenza tal-użu (xkupilji, kejbils, swiċċijiet, ċarġers, kokkijiet eċċ.).
- 2) Ghodod bil-ħsara bħala riżultat ta' nuqqas ta' konformità mal-istruzzjonijiet tal-manifattur.
- 3) Ghodod miżmuma hażin.
- 4) Użu ta' lubrikanti jew aċċessorji mhux xierqa.
- 5) Ghodod mogħtija lil entitajiet terzi mingħajr ħlas.
- 6) Danni dovuti għal konnessjoni elettrika b'vultaġġ differenti minn dak indikat fuq il-panja tal-apparat.
- 7) Konnessjoni ma' provvista ta' enerġija mhux ertjata.
- 8) Bidla fil-vultaġġ kurrenti.
- 9) Ħsara li tirriżulta mill-użu ta' ilma melaħ (eż., magni tal-ħasil tal-hwejjeġ, pompi).
- 10) Ħsara jew ħsara li tirriżulta minn proċedura ta' tindif mhux xierqa tal-ghodda.
- 11) Kuntatt ta' l-ghodda ma' kimiċi, jew ħsara bħala riżultat ta' umdiċi jew korrużjoni.
- 12) Ghodod li ġew modifikati jew miftuħa minn persunal mhux awtorizzat.
- 13) Partijiet/komponenti miksura bħala riżultat ta' użu mhux xierqa.
- 14) Ghodod użati għall-kera.

Il-garanzija tkopri biss is-sostituzzjoni mingħajr ħlas tal-komponent li jipprezenta difett fil-manifattura jew ħsara materjali. F'każ ta' nuqqas ta' spare part speċifika, il-kumpanija tirriżerva d-dritt li tissostitwixxi l-ghodda b' mudell korrispondenti ieħor. Wara li jkun ġew konklużi l-proċeduri kollha ta' garanzija, il-perjodu ta' garanzija tal-ghodda ma għandux jiġi estjż jew imgedded. Is-sostituzzjoni ta' spare part bil-ħlas tat-tiswija hija koperta minn garanzija ta' sena ta' operazzjoni tajba, soġġett għall-konformità mat-termini tal-garanzija. L-ispare parts jew ghodod li jiġu sostitwiti jibqgħu fil-pussess tal-kumpanija tagħna. Rekwiżiti, minbarra dawk imsemmija f'din il-formola ta' garanzija, rigward it-tiswija ta' ghodod tal-enerġija jew ħsara tagħhom, ma japplikawx. Il-liġi Griega u r-regolamenti relattivi japplikaw għal din il-garanzija.

GARANTÍA

ES

Las herramientas eléctricas han sido fabricadas de acuerdo con estrictas normas, establecidas por nuestra empresa, que están alineadas con las respectivas normas de calidad europeas. Las herramientas eléctricas de nuestra empresa tienen un período de garantía de 24 meses para uso no profesional, 12 meses para uso profesional y 12 meses para cargadores y baterías. La garantía es válida a partir de la fecha de compra del producto. La prueba del derecho de garantía es el documento de compra de la herramienta (ticket de compra o factura). La empresa no se hará cargo en ningún caso del coste de las piezas de recambio y de las respectivas horas de trabajo necesarias si no se presenta una copia del documento de compra. En caso de que la reparación tenga que ser realizada por nuestro departamento de servicio, el coste del transporte (ida y vuelta) correrá íntegramente a cargo del remitente (cliente). Las herramientas deberán ser enviadas para su reparación a la empresa o a un taller autorizado en la forma y medio de transporte adecuados.

EXENCIONES Y RESTRICCIONES DE LA GARANTÍA:

- 1) Piezas de recambio que se desgasten de forma natural como consecuencia de su uso (escobillas, cables, interruptores, cargadores, mandriles, etc.).
- 2) Herramientas dañadas como consecuencia del incumplimiento de las instrucciones del fabricante.
- 3) Herramientas mal mantenidas.
- 4) Utilización de lubricantes o accesorios inadecuados.
- 5) Herramientas cedidas gratuitamente a terceros.
- 6) Daños debidos a una conexión eléctrica a una tensión distinta de la indicada en la placa del aparato.
- 7) Conexión a una fuente de alimentación no puesta a tierra.
- 8) Cambio de la tensión de corriente.
- 9) Daños debidos al uso de agua salada (por ejemplo, lavadoras, bombas).
- 10) Daños o mal funcionamiento resultantes de un procedimiento de limpieza inadecuado de la herramienta.
- 11) Contacto de la herramienta con productos químicos, o daños como consecuencia de la humedad o la corrosión.
- 12) Herramientas que hayan sido modificadas o abiertas por personal no autorizado.
- 13) Piezas/componentes rotos como consecuencia de un uso inadecuado.
- 14) Herramientas utilizadas en alquiler.

La garantía cubre únicamente la sustitución gratuita del componente que presente un defecto de fabricación o fallo de material. En caso de falta de un repuesto específico, la empresa se reserva el derecho de sustituir la herramienta por otro modelo correspondiente. Una vez concluidos todos los procedimientos de garantía, el periodo de garantía de la herramienta no se ampliará ni renovará. La sustitución de una pieza de recambio con cargo de reparación está cubierta por una garantía de 1 año de buen funcionamiento, siempre que se cumplan las condiciones de la garantía. Las piezas de recambio o herramientas sustituidas permanecen en posesión de nuestra empresa. No se aplican otros requisitos, distintos de los mencionados en este formulario de garantía, en relación con la reparación de herramientas eléctricas o sus daños. La ley griega y las normativas relativas se aplican a esta garantía.

GARANCIJE

HR

Električni alati proizvedeni su prema strogim standardima, koje je postavila naša tvrtka i usklađeni su s odgovarajućim europskim standardima kvalitete. Električni alati naše tvrtke dolaze s jamstvom od 24 mjeseca za neprofesionalnu upotrebu, 12 mjeseci za profesionalnu upotrebu i 12 mjeseci za baterije i punjače. Jamstvo vrijedi od dana kupnje proizvoda. Dokaz o jamstvenom pravu je dokument o nabavi alata (potvrda o prodaji ili faktura). Tvrtka ni pod kojim uvjetima neće pokriti troškove rezervnih dijelova i potrebnih radnih sati ako kopija dokumenta o nabavi nije predočena. Ako popravak treba obaviti naša postprodajna služba, troškovi prijevoza (povratno putovanje) u potpunosti su odgovornost pošiljatelja (kupca). Alati se moraju poslati na popravak tvrtki ili ovlaštenoj radionici na odgovarajući način i odgovarajućim prijevoznim sredstvima.

IZUZEĆA I OGRANIČENJA JAMSTVA:

- 1) Rezervni dijelovi koji se prirodno istroše nakon uporabe (metla, kabeli, prekidači, punjači, stezne glave itd.).
- 2) Alati oštećeni kao rezultat nepoštivanja uputa proizvođača.
- 3) Loše održavani alati.
- 4) Upotreba nepravilnih maziva ili pribora.
- 5) Alati koji se besplatno daju trećim stranama.
- 6) Oštećenja zbog nepravilnog električnog priključka ili napona različitog od onog navedenog na pločici uređaja.
- 7) Priključak na nezemaljsko napajanje.
- 8) Neprihvatljiva fluktuacija napona.
- 9) Oštećenja nastala uporabom slane vode (npr. perilice rublja, pumpe).
- 10) Oštećenja ili kvarovi koji su posljedica nepravilnog postupka čišćenja uređaja.
- 11) Kontakt alata s kemikalijama ili oštećenja nastala vlagom ili korozijom.
- 12) Alati koje je modificiralo ili otvorilo neovlašteno osoblje.
- 13) Slomljeni dijelovi/komponente kao rezultat neprikladne uporabe.
- 14) Alati koji se koriste za iznajmljivanje.

Jamstvo pokriva samo besplatnu zamjenu komponente koja ima proizvodni nedostatak ili kvar hardvera. U slučaju da nedostaje određeni rezervni dio, tvrtka zadržava pravo zamijeniti alat drugim odgovarajućim modelom. Nakon završetka svih jamstvenih postupaka, jamstveni rok alata neće se produžiti ili obnoviti. Zamjena rezervnog dijela, kao i troškovi popravka, pokriveni su jednogodišnjim jamstvom na dobro funkcioniranje, uz poštivanje jamstvenih uvjeta. Rezervni dijelovi ili zamijenjeni alati ostaju u posjedu naše tvrtke. Zahtjevi, osim onih navedenih u ovom jamstvenom obrascu, koji se odnose na popravak električnih alata ili njihovo oštećenje, ne primjenjuju se. Grčko pravo i njegovi propisi primjenjuju se na ovo jamstvo.

GWARANCJA

PL

Elektronarzędzia zostały wyprodukowane zgodnie z rygorystycznymi normami ustalonymi przez naszą firmę, które są zgodne z odpowiednimi europejskimi normami jakości. Elektronarzędzia naszej firmy są objęte 24-miesięcznym okresem gwarancyjnym w przypadku użytku profesjonalnego, 12-miesięcznym okresem gwarancyjnym w przypadku użytku profesjonalnego oraz 12-miesięcznym okresem gwarancyjnym w przypadku ładowarek i akumulatorów. Gwarancja jest ważna od daty zakupu produktu. Dowodem prawa do gwarancji jest dokument zakupu narzędzia (paragon lub faktura). W żadnym wypadku firma nie pokryje odpowiednich kosztów części zamiennych i wymaganych godzin pracy, jeśli nie zostanie przedstawiona kopia dokumentu zakupu. W przypadku, gdy naprawa musi zostać wykonana przez nasz dział serwisowy, koszt transportu (do i z) jest w całości ponoszony przez nadawcę (klienta). Narzędzia muszą zostać wysłane do naprawy do firmy lub autoryzowanego warsztatu w odpowiedni sposób i środkami transportu.

WYŁĄCZENIA I OGRANICZENIA GWARANCJI:

- 1) Części zamienne, które zużywają się w sposób naturalny w wyniku użytkowania (szczotki, kable, przełączniki, ładowarki, uchwyty itp.)
- 2) Narzędzia uszkodzone w wyniku nieprzestrzegania instrukcji producenta.
- 3) Narzędzia źle konserwowane.
- 4) Używanie niewłaściwych smarów lub akcesoriów.
- 5) Narzędzia przekazane nieodpłatnie osobom trzecim.
- 6) Uszkodzenia spowodowane podłączeniem elektrycznym o napięciu innym niż wskazane na tabliczce znamionowej urządzenia.
- 7) Podłączenie do niezziemionego źródła zasilania.
- 8) Zmiana napięcia prądu.
- 9) Uszkodzenia wynikające z używania słonej wody (np. pralki, pompy).
- 10) Uszkodzenia lub nieprawidłowe działanie wynikające z niewłaściwego czyszczenia urządzenia.
- 11) Kontakt narzędzia z chemikaliami lub uszkodzenie w wyniku wilgoci lub korozji.
- 12) Narzędzia, które zostały zmodyfikowane lub otwarte przez nieupoważniony personel.
- 13) Uszkodzone części/elementy w wyniku niewłaściwego użytkowania.
- 14) Narzędzia używane do wynajmu.

Gwarancja obejmuje wyłącznie bezpłatną wymianę komponentu, który wykazuje wadę produkcyjną lub awarię materiałową. W przypadku braku określonej części zamiennej firma zastrzega sobie prawo do wymiany narzędzia na inny odpowiedni model. Po zakończeniu wszystkich procedur gwarancyjnych okres gwarancji na narzędzie nie zostanie przedłużony ani odnowiony. Wymiana części zamiennej za opłatą za naprawę jest objęta roczną gwarancją dobrego działania, pod warunkiem przestrzegania warunków gwarancji. Wymienione części zamienne lub narzędzia pozostają w posiadaniu naszej firmy. Wymagania inne niż wymienione w niniejszym formularzu gwarancyjnym, dotyczące naprawy lub uszkodzenia elektronarzędzi, nie mają zastosowania. Do niniejszej gwarancji mają zastosowanie przepisy prawa greckiego i przepisy pokrewne.

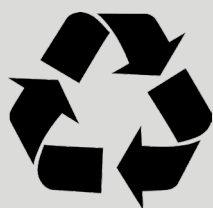

The instructions manual is also available in digital format on our website
www.nikolaoutools.com. Find it by entering the product code in the Search "Q" field.

Μπορείτε να βρείτε τις οδηγίες χρήσης και σε ηλεκτρονική μορφή μέσω της ιστοσελίδας μας
www.nikolaoutools.com. Αναζητήστε τις με τον κωδικό προϊόντος στο πεδίο Αναζήτηση "Q".