

# SINGER®

## SM-7510

Sandwich maker

Σαντουιτσιέρα

Сандвич Мейкър

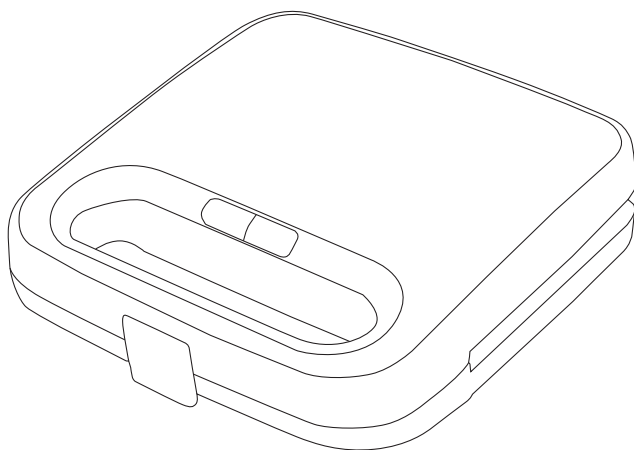

GB INSTRUCTION MANUAL  
GR ΒΙΒΛΙΟ ΟΔΗΓΙΩΝ  
BG ИНСТРУКЦИИ ЗА ЕКСПЛОАТАЦИЯ



## SAFETY INSTRUCTIONS

Before use make sure to read all of the below instructions in order to avoid injury or damage, and to get the best results from the appliance. Make sure to keep this manual in a safe place. If you give or transfer this appliance to someone else make sure to also include this manual.

In case of damage caused by user failing to follow the instructions in this manual the warranty will be void. The manufacturer/importer accepts no liability for damages caused by failure to follow the manual, a negligent use or use not in accordance with the requirements of this manual.

- Before connecting the appliance, check if the voltage indicated on the appliance, corresponds with the mains voltage in your home.
- Always plug your appliance into an outlet that is earthed. Failure to comply with this requirement may result in electric shock and possible serious injury.
- Never leave the appliance unattended when in operation.
- Close supervision is necessary when your appliance is being used near children. Ensure that they do not play with the appliance.
- This appliance is not intended for use by persons (including children) with reduced physical, sensory or mental capabilities, or lack of experience and knowledge, unless they have been given supervision or instruction concerning use of the appliance by a person responsible for their safety.
- Disconnect the power cord from the supply mains:

- Immediately after use
- When you do not use the appliance
- Before cleaning and maintenance operations
- Make sure that the appliance and the plates have cooled down completely before cleaning.
- Do not touch the hot surfaces of the appliance. Always use hot pads or oven mittens.
- The appliance is intended for indoor use. Do not use the appliance outdoors.
- The appliance is intended only for domestic use. Any other use will cancel the warranty.
- Always use approved extension cords.
- Check the power cord periodically for possible damages. If the power cord or the plug of the appliance has been damaged, do not use the appliance and contact an authorized SINGER Service Center.
- Make sure that the power cord does not come into contact with the hot parts of the appliance.
- Always use the appliance on a dry, flat surface, resistant to high temperatures. Particular attention is required on surfaces where the temperature can cause problems. In these cases, it is recommended to use additional heat-resistant surface.
- Do not operate or place the appliance or parts in places of high humidity or where it may get wet. Do not immerse the appliance in water or any other liquid.
- Make sure you reassemble the plates properly after having removed them. Only switch the appliance on with the grill plates fitted.
- Do not place the appliance near heat sources, on or next gas or electric hobs or over hot oven.
- Never use metal objects to remove food from the plates, as this

may damage the surface. Use only wooden or plastic utensils.

- Do not touch anything except your food on the grill plates during operation. Do not use the appliance without food.
- Never use highly corrosive or abstractive cleaning agents. Never use metal scouring pads for cleaning.
- Do not move the appliance when it is in operation.
- Do not touch the appliance with wet or damp hands.
- If the appliance does get wet, immediately remove the power cord from the wall outlet and contact one of the authorized SINGER service centers.
- Never leave the appliance unattended during use.
- This appliance is not designed for commercial use.
- Do not use the appliance for other than intended use.
- Do not wind the cord around the appliance and do not bend it.
- The use of attachments or accessories not recommended or sold by the manufacturer may cause fire, electric shock or injury.



**CAUTION: HOT SURFACE**

## **SERVICE & REPAIR**

1. For service or repair under warranty, please contact the authorized service company that is mentioned on the guarantee card that accompanies the product.
2. Do not operate any product with a damaged cord or plug. If the supply cord is damaged, return the appliance to a SINGER service center for examination repair or adjustment. Do not attempt to dismantle any part of the appliance. This should only be done at an authorized SINGER service center.
3. The partial or total non-respect of the safety instructions in the present instruction manual will automatically release Singer of any type of responsibility in case of malfunction of the machine or injuries to persons or animals.

4. In case of manipulation, repairing or any modification of the machine made by unqualified persons or in case of improper use, the guarantee will be automatically cancelled.

## PRODUCT DIAGRAM

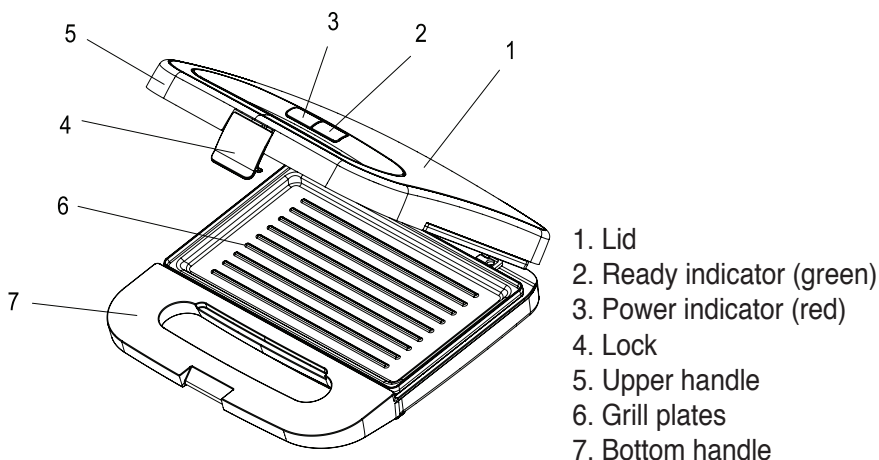

## Instructions For Use

### BEFORE FIRST USE

1. Remove all packaging material from inside and outside of the appliance.
2. Please keep the packaging for storing your appliance when not in use for a longer period.
3. Place the appliance on an even, stable, clean, dry, and heat-resistant surface.
4. Clean the appliance carefully and remove small packaging debris, which might remain in the appliance. Dry appliance thoroughly.
5. Connect the power plug. The appliance switch on automatically and the power and ready indicator lights (2 & 3) light together.
6. Operate the appliance without filling once or twice to burn off any manufacturing residue. You may notice a small amount of smoke; this is

normal and will stop as the heating elements continue to heat. Repeat this step until all smoke and odour are gone.

7. Clean the plates with a slightly damp cloth. Dry appliance thoroughly.

## OPERATION

### Toasting Sandwiches

1. Connect the power plug. The appliance switches on automatically. The power and ready indicator lights (2 & 3) light together.
2. Wait until the appliance has heated up and the ready indicator (2) green light went out, the red light remains on.
3. Lift the lid (1) by the handle (5) and slightly brush the hot sandwich plates (8) with butter, margarine or oil suitable for toasting. The appliance is ready for toasting sandwiches now.
4. Place the prepared sandwich on the lower plates (8). Do not put too much filling in the sandwiches. Close the lid (1) then lower the clasp (4) until it latches on.
5. After two minutes, lift the lid on the handle (5) to check the color of the sandwiches.
6. 4 to 5 minutes of toasting time is required. Toast the sandwiches until the sandwiches are to your color preference. Your preferred color can be obtained by varying the toasting time. The result can vary from golden brown to crispy brown.
7. Once cooked, remove the toasted sandwiches with a wooden or plastic spatula.
8. After removing the sandwiches, keep the appliance closed so that the heat remains in the appliance for the next sandwich. Wait until the ready indicator (2) lights green then place in your next sandwich.
9. Once finished, disconnect the appliance from the mains outlet. Open appliance and let it cool completely.

**Note: During cooking, the green ready indicator (2) light cycles on and off to maintain the appliance at the correct temperature.**

## STORAGE

1. Let appliance cool completely before storage.
2. Wrap cord around power cord storage underneath the appliance.
3. When not in use, store the appliance in a dry and safe place, not accessible to children.
4. The appliance can be stored in vertical position, to save space on counter.

## CLEANING & MAINTENANCE

**Warning:** Never immerse appliance in water or other liquids.

1. Prior to cleaning, let appliance cool completely.
2. Disconnect the appliance from the mains outlet.
3. Clean the appliance after every use to remove batter mix and oil as this might otherwise lead to the dirt sticking on the plates.
4. Use a soft cloth or a moist sponge with a little cleaning agent to clean the outside of the appliance. Make sure that no moisture, oil or fat can enter the appliance.
5. Do not use abrasive sponges, steel wool or metallic utensils to clean the interior or exterior parts of the appliance.



**Disposal of old Electrical & Electronic Equipment (Applicable in the European Union and other European countries with separate collection systems).**

This symbol on the product or on its packaging indicates that this product shall not be treated as household waste. Instead it shall be handed over to the applicable collection point for the recycling of electrical and electronic equipment. By ensuring this product is disposed of correctly, you will help prevent potential negative consequences for the environment and human health, which could otherwise be caused by inappropriate waste handling of this product. The recycling of materials will help to conserve natural resources. For more detailed information about recycling of this product, please contact your local city office, your household waste disposal service or the shop where you purchased the product.

**DECLARATION OF CONFORMITY**

Herewith, G. E. DIMITRIOU S.A. states that this product, complies with the requirements of below European directives:

EMC Directive: 2014 / 30 / EU

LVD - Low Voltage Directive: 2014/ 35 / EU

ROHS Directive: 2011 / 65 / EU





## ΟΔΗΓΙΕΣ ΑΣΦΑΛΕΙΑΣ

Πριν από τη χρήση, βεβαιωθείτε ότι έχετε διαβάσει όλες τις παρακάτω οδηγίες για να αποφύγετε τραυματισμό ή ζημιά και να έχετε τα καλύτερα αποτελέσματα από τη συσκευή. Φροντίστε να φυλάσσετε αυτό το εγχειρίδιο σε ασφαλές μέρος. Εάν δώσετε ή μεταφέρετε αυτή τη συσκευή σε κάποιον άλλο φροντίστε να συμπεριλάβετε και αυτό το εγχειρίδιο.

Σε περίπτωση βλάβης που προκαλείται από τον χρήστη που δεν ακολουθεί τις οδηγίες αυτού του εγχειριδίου, η εγγύηση θα ακυρωθεί. Ο κατασκευαστής / εισαγωγέας δεν φέρει καμία ευθύνη για ζημιές που προκλήθηκαν από μη τήρηση του εγχειριδίου, αμελή χρήση ή χρήση που δεν ανταποκρίνεται στις απαιτήσεις αυτού του εγχειριδίου.

- Πριν συνδέσετε τη συσκευή βεβαιωθείτε ότι η τάση του ρεύματος της συσκευής σας αντιστοιχεί απόλυτα στην τάση της ηλεκτρικής σας εγκατάστασης.
- Πάντα συνδέετε τη συσκευή σας με πρίζα που διαθέτει γείωση. Η μη τήρηση αυτής της υποχρέωσης μπορεί να οδηγήσει σε ηλεκτροπληξία και ενδεχομένως σε σοβαρό τραυματισμό.
- Μην αφήνετε ποτέ τη συσκευή χωρίς επιτήρηση όταν βρίσκεται σε λειτουργία.
- Στενή επιτήρηση είναι απαραίτητη όταν μικρά παιδιά ή άτομα με ειδικές ανάγκες βρίσκονται κοντά στη συσκευή όταν είναι σε λειτουργία. Βεβαιωθείτε ότι δεν παίζουν με τα εξαρτήματα ή τη συσκευή.

- Η συσκευή αυτή δεν προορίζεται για χρήση από άτομα (συμπεριλαμβανομένων των παιδιών) με περιορισμένες φυσικές, αισθητήριες ή διανοητικές ικανότητες ή έλλειψη εμπειρίας και γνώσεων, παρά μόνον εάν βρίσκονται υπό την επίβλεψη ατόμου που είναι υπεύθυνο για την ασφάλεια τους ή ακολουθούν τις οδηγίες του σχετικά με τη λειτουργία της συσκευής.
- Βγάζετε πάντα το φιν από την πρίζα:
  - Αμέσως μετά τη χρήση.
  - Όταν δεν τη χρησιμοποιείτε
  - Πριν οποιαδήποτε διαδικασία καθαρισμού ή συντήρησης.
- Βεβαιωθείτε ότι η συσκευή και οι πλάκες έχουν κρυώσει εντελώς πριν τον καθαρισμό.
- Μην αγγίζετε τα ζεστά μέρη της συσκευής. Χρησιμοποιείτε πάντα τη λαβή και/ή ειδικά αντιθερμικά γάντια φούρνου.
- Η συσκευή αυτή προορίζεται για χρήση σε εσωτερικό χώρο. Μη χρησιμοποιείτε τη συσκευή σε υπαίθριο χώρο.
- Η συσκευή αυτή προορίζεται μόνο για οικιακή χρήση. Κάθε άλλη χρήση ακυρώνει την εγγύηση.
- Χρησιμοποιείτε μόνο προεκτάσεις που πληρούν τους ισχύοντες κανονισμούς ασφαλείας.
- Ελέγχετε κατά διαστήματα το καλώδιο για τυχόν φθορές. Μη χρησιμοποιείτε τη συσκευή εάν το καλώδιο έχει υποστεί φθορά ή έχει υποστεί βλάβη κατά οποιοδήποτε τρόπο. Αν υποψιαστείτε ότι η συσκευή έχει υποστεί βλάβη, επιστρέψτε την στο κοντινότερο εξουσιοδοτημένο κέντρο επισκευών SINGER.
- Βεβαιωθείτε ότι το καλώδιο τροφοδοσίας δεν έρχεται σε επαφή με τα ζεστά μέρη της συσκευής.
- Χρησιμοποιείτε πάντα την συσκευή σε στεγνή και επίπεδη επιφάνεια, ανθεκτική στις υψηλές θερμοκρασίες. Ιδιαίτερη

προσοχή απαιτείται σε επιφάνειες όπου η θερμοκρασία μπορεί να προκαλέσει πρόβλημα. Σε αυτές τις περιπτώσεις συνιστάται η χρήση πρόσθετης αντιθερμικής επιφάνειας.

- Μη λειτουργείτε και μην τοποθετείτε τη συσκευή ή μέρη της σε μέρη με υγρασία ή σε σημεία όπου μπορεί να βρέχεται. Μη βυθίζετε τη συσκευή σας στο νερό ή σε οποιοδήποτε άλλο υγρό.
- Βεβαιωθείτε ότι έχετε τοποθετήσει σωστά τις πλάκες μετά την αφαίρεσή τους. Μη χρησιμοποιείτε ποτέ τη συσκευή χωρίς τις πλάκες ψησίματος.
- Μην τοποθετείτε την συσκευή κοντά σε εστίες θερμότητας, πάνω ή δίπλα σε εστία αερίου, μάτι κουζίνας ή πάνω σε ζεστό φούρνο.
- Ποτέ μη χρησιμοποιείτε μεταλλικά αντικείμενα για να αφαιρέσετε τις τροφές από τις πλάκες, καθώς μπορεί να καταστρέψουν την επίστρωση. Χρησιμοποιείτε μόνο ξύλινη ή πλαστική σπάτουλα.
- Μην ακουμπάτε τίποτα άλλο εκτός από το φαγητό σας στις πλάκες ψησίματος όταν αυτές είναι σε λειτουργία. Μη χρησιμοποιείτε τη συσκευή κενή χωρίς φαγητό προς ψήσιμο.
- Μη χρησιμοποιείτε ποτέ σκληρά, λειαντικά ή διαβρωτικά απορρυπαντικά ή διαλυτικά υγρά για τον καθαρισμό της συσκευής.
- Μη μετακινείτε τη συσκευή όταν αυτή είναι σε λειτουργία.
- Μην αγγίζετε τη συσκευή με βρεγμένα ή νωπά χέρια.
- Σε περίπτωση που η συσκευή βραχεί, αφαιρέστε αμέσως το καλώδιο του ρεύματος από την πρίζα και επικοινωνήστε με ένα από τα εξουσιοδοτημένα κέντρα επισκευών SINGER.
- Μην αφήνετε ποτέ τη συσκευή χωρίς επίβλεψη κατά τη χρήση.
- Αυτή η συσκευή δεν έχει σχεδιαστεί για εμπορική χρήση.

- Μην χρησιμοποιείτε τη συσκευή για άλλη από την προβλεπόμενη χρήση.
- Μην τυλίγετε το καλώδιο γύρω από τη συσκευή και μην το λυγίζετε.
- Η χρήση εξαρτημάτων ή αξεσουάρ που δεν συνιστώνται ή πωλούνται από τον κατασκευαστή μπορεί να προκαλέσει πυρκαγιά, ηλεκτροπληξία ή τραυματισμό.



**ΠΡΟΣΟΧΗ: ΖΕΣΤΗ ΕΠΙΦΑΝΕΙΑ**

## ΣΥΝΤΗΡΗΣΗ & ΕΠΙΣΚΕΥΗ

1. Για συντήρηση ή επισκευή εντός εγγύησης, παρακαλούμε επικοινωνήστε με τα στοιχεία της εταιρίας service που αναφέρονται στο φύλλο εγγύησης που συνοδεύει το προϊόν.
2. Μην λειτουργείτε τη συσκευή με φθαρμένο καλώδιο ή πρίζα, εάν το προϊόν δυσλειτουργεί ή έχει πέσει ή έχει υποστεί βλάβη με οποιονδήποτε τρόπο. Θα πρέπει να απευθυνθείτε σε ένα Εξουσιοδοτημένο Κατάστημα Σέρβις της SINGER ή να επικοινωνήσετε με το Κέντρο Εξυπηρέτησης Πελατών της SINGER. Μην επιχειρήσετε να αποσυναρμολογήσετε οποιοδήποτε εξάρτημα της συσκευής. Αυτό μπορεί να γίνει μόνο από ένα Εξουσιοδοτημένο Κατάστημα Σέρβις της SINGER.
3. Η μη τήρηση αυτών των κανονισμών και υποδείξεων που περιγράφονται στο παρόν εγχειρίδιο απαλλάσσει τη Singer από κάθε ευθύνη σε περίπτωση κακής λειτουργίας ή πρόκλησης βλάβης σε άτομα, ζώα, κλπ.
4. Η κακή χρήση ή παρέμβαση από το χρήστη που δεν επιτρέπονται, ακυρώνουν αυτομάτως την εγγύηση του προϊόντος.

## ΜΕΡΗ ΤΗΣ ΣΥΣΚΕΥΗΣ

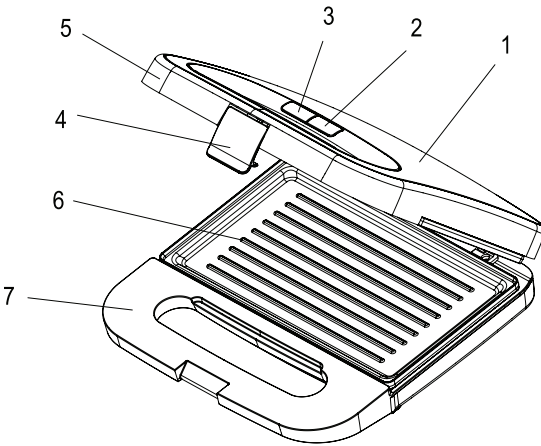

1. Καπάκι
2. Ενδεικτική λυχνία ετοιμότητας (πράσινη)
3. Ενδεικτική λυχνία λειτουργίας (κόκκινη)
4. Κλιπ κλειδώματος χειρολαβής
5. Χειρολαβή
6. Αντικολλητικές πλάκες “γκριλ”
7. Χειρολαβή κάτω

## Οδηγίες χρήσης

### ΠΡΙΝ ΤΗΝ ΠΡΩΤΗ ΧΡΗΣΗ

1. Αφαιρέστε όλο το υλικό συσκευασίας από το εσωτερικό και το εξωτερικό της συσκευής.
2. Φυλάξτε τη συσκευασία για αποθήκευση της συσκευής σας όταν δεν τη χρησιμοποιείτε για μεγαλύτερο χρονικό διάστημα.
3. Τοποθετήστε τη συσκευή σε μια ομοιόμορφη, σταθερή, καθαρή, στεγνή και ανθεκτική στη θερμότητα επιφάνεια.
4. Καθαρίστε προσεκτικά τη συσκευή και αφαιρέστε τα μικρά υπολείμματα συσκευασίας, τα οποία ενδέχεται να παραμείνουν στη συσκευή. Στεγνώστε καλά τη συσκευή.
5. Συνδέστε το φως. Η συσκευή ανάβει αυτόματα και οι ενδεικτικές λυχνίες λειτουργίας και ετοιμότητας (2 & 3) ανάβουν μαζί.
6. Λειτουργήστε τη συσκευή χωρίς να την γεμίσετε μία ή δύο φορές για να κάψετε τυχόν υπολείμματα κατασκευής. Μπορεί να παρατηρήσετε μια μικρή ποσότητα καπνού, αυτό είναι φυσιολογικό και θα σταματήσει καθώς τα θερμαντικά στοιχεία συνεχίζουν να θερμαίνονται.

Επαναλάβετε αυτό το βήμα έως ότου εξαφανιστούν όλοι οι καπνοί και οι οσμές.

7. Καθαρίστε τις πλάκες με ένα ελαφρώς υγρό πανί. Στεγνώστε καλά τη συσκευή.

## ΛΕΙΤΟΥΡΓΙΑ

### Ψήνοντας τόστ-σάντουιτς

1. Συνδέστε το φιλ στην παροχή ρεύματος. Η συσκευή ενεργοποιείται αυτόματα. Οι ενδεικτικές λυχνίες ετοιμότητας και λειτουργίας (2 & 3) ανάβουν μαζί.
3. Περιμένετε μέχρι να θερμανθεί η συσκευή και να σβήσει η ενδεικτική λυχνία ετοιμότητας (2), η κόκκινη λυχνία (3) παραμένει αναμμένη.
4. Ανασηκώστε το καπάκι (1) από τη λαβή (5) και βουρτσίστε ελαφρώς τις καυτές πλάκες με βούτυρο, μαργαρίνη ή λάδι κατάλληλο για το ψήσιμο. Η συσκευή είναι έτοιμη για ψήσιμο σάντουιτς τώρα.
5. Τοποθετήστε τα προετοιμασμένα σάντουιτς στις κάτω πλάκες. Μην βάζετε πάρα πολύ γέμιση στα σάντουιτς. Κλείστε το καπάκι (1) και στη συνέχεια χαμηλώστε το κούμπωμα (4) μέχρι να ασφαλίσει.
8. Μετά από δύο λεπτά, σηκώστε το καπάκι με τη λαβή (5) για να ελέγξετε το χρώμα των σάντουιτς.
7. Απαιτείται χρόνος ψησίματος 4 έως 5 λεπτών. Φρυγανίστε τα σάντουιτς έως ότου είναι το χρώμα τους σύμφωνα με την προτίμησή σας. Το επιθυμητό χρώμα σας μπορεί να επιτευχθεί μεταβάλλοντας τον χρόνο ψησίματος. Το αποτέλεσμα μπορεί να ποικίλει από χρυσαφένιο έως τραγανό καφέ.
8. Μόλις μαγειρευτούν, αφαιρέστε τα ψημένα σάντουιτς με ξύλινη ή πλαστική σπάτουλα.
9. Αφού αφαιρέσετε τα σάντουιτς, κρατήστε τη συσκευή κλειστή έτσι ώστε η θερμότητα να παραμείνει στη συσκευή για το επόμενο σάντουιτς. Περιμένετε έως ότου η ένδειξη ετοιμότητας (2) ανάψει πράσινη και τοποθετήστε το επόμενο σάντουιτς σας.
10. Μόλις τελειώσετε, αποσυνδέστε τη συσκευή από την πρίζα. Ανοίξτε τη συσκευή και αφήστε την να κρυώσει εντελώς.

**Σημείωση:** Κατά τη διάρκεια του μαγειρέματος, η πράσινη ένδειξη ετοιμότητας (2) ανάβει και σβήνει για να διατηρήσει τη συσκευή στη σωστή θερμοκρασία.

## ΑΠΟΘΗΚΕΥΣΗ

1. Αφήστε τη συσκευή να κρυώσει εντελώς πριν από την αποθήκευση.
2. Τυλίξτε το καλώδιο γύρω από την αποθήκευση καλωδίου ρεύματος κάτω από τη συσκευή.
3. Όταν δεν χρησιμοποιείται, αποθηκεύστε τη συσκευή σε ξηρό και ασφαλές μέρος, χωρίς πρόσβαση στα παιδιά.
4. Η συσκευή μπορεί να αποθηκευτεί σε κάθετη θέση για εξοικονόμηση χώρου.

## ΚΑΘΑΡΙΣΜΟΣ & ΣΥΝΤΗΡΗΣΗ

**Προειδοποίηση:** Μην βυθίζετε ποτέ τη συσκευή σε νερό ή άλλα υγρά.

1. Πριν από τον καθαρισμό, αφήστε τη συσκευή να κρυώσει εντελώς.
2. Αποσυνδέστε τη συσκευή από την πρίζα.
3. Καθαρίστε τη συσκευή μετά από κάθε χρήση για να αφαιρέσετε το μείγμα και το λάδι, καθώς διαφορετικά θα μπορούσε να οδηγήσει στη βρωμιά που κολλάει στις πλάκες.
4. Χρησιμοποιήστε ένα μαλακό πανί ή ένα υγρό σφουγγάρι με λίγο καθαριστικό για να καθαρίσετε το εξωτερικό της συσκευής. Βεβαιωθείτε ότι δεν μπορεί να εισέλθει υγρασία, λάδι ή λίπος στη συσκευή.
5. Μη χρησιμοποιείτε λειαντικά σφουγγάρια, σύρμα ή μεταλλικά εργαλεία για να καθαρίσετε τα εσωτερικά ή εξωτερικά μέρη της συσκευής.



**Αποκομιδή Παλαιού Ηλεκτρικού & Ηλεκτρονικού Εξοπλισμού (Ισχύει στην Ευρωπαϊκή Ένωση και άλλες Ευρωπαϊκές χώρες με συστήματα επλεκτικής συλλογής απορριμμάτων).**

Το σύμβολο αυτό επάνω στο προϊόν ή στη συσκευασία του σημαίνει ότι το προϊόν δεν πρέπει να πεταχτεί μαζί με τα οικιακά απορρίμματα αλλά πρέπει να παραδοθεί σε ένα κατάλληλο σημείο συλλογής ηλεκτρικού και ηλεκτρονικού υλικού προς ανακύκλωση. Εξασφαλίζοντας τη σωστή αποκομιδή του προϊόντος βοηθάτε στην πρόληψη πιθανών αρνητικών επιπτώσεων στο περιβάλλον και την υγεία. Η ανακύκλωση των υλικών θα βοηθήσει στην εξοικονόμηση φυσικών πόρων. Για περισσότερες πληροφορίες σχετικά με την ανακύκλωση αυτού του προϊόντος, παρακαλούμε επικοινωνήστε με τις υπηρεσίες καθαριότητας του δήμου σας ή το κατάστημα όπου αγοράσατε το προϊόν.

### **ΔΗΛΩΣΗ ΣΥΜΜΟΡΦΩΣΗΣ**

Με την παρούσα, η Γ. Ε. ΔΗΜΗΤΡΙΟΥ Α.Ε.Ε., δηλώνει ότι η παρούσα συσκευή συμμορφώνεται προς τις ουσιώδεις απαιτήσεις και τις λοιπές διατάξεις των παρακάτω Ευρωπαϊκών οδηγιών:

EMC Directive: 2014 / 30 / EU

LVD - Low Voltage Directive: 2014/ 35 / EU

ROHS Directive: 2011 / 65 / EU





## ИНСТРУКЦИИ ЗА БЕЗОПАСНОСТ

Преди употреба не забравяйте да прочетете всички инструкции по-долу, за да избегнете нараняване или повреда и да получите най-добрите резултати от уреда. Не забравяйте да съхранявате това ръководство на сигурно място. Ако дадете или прехвърлите този уред на някой друг, не забравяйте да включите и това ръководство.

В случай на повреда, причинена от неспазване от потребителя на инструкциите в това ръководство, гаранцията се отменя. Производителят / вносителят не носи отговорност за щети, причинени от неспазване на ръководството, небрежно използване или използване, което не е в съответствие с изискванията на това ръководство.

- Преди да свържете уреда, проверете дали напрежението, посочено на уреда, съответства на мрежовото напрежение във вашия дом.
- Винаги включвайте уреда си в заземен контакт. Неспазването на това изискване може да доведе до токов удар и възможни сериозни наранявания.
- Никога не оставяйте уреда без надзор, когато работи.
- Необходим е строг надзор, когато вашият уред се използва в близост до деца. Уверете се, че те не си играят с уреда.
- Този уред не е предназначен за употреба от лица (включително деца) с намалени физически, сензорни или умствени способности или липса на опит и знания, освен ако не са получили надзор или инструкции относно използването на

- уреда от лице, отговорно за тяхната безопасност .
- Изключете захранващия кабел от захранващата мрежа:
    - Веднага след употреба
    - Когато не използвате уреда
    - Преди операции по почистване и поддръжка
  - Уверете се, че уредът и плочите са напълно охладени преди почистване.
  - Не докосвайте горещите повърхности на уреда. Винаги използвайте ръкавици
  - Уредът е предназначен за вътрешна употреба. Не използвайте уреда на открито.
  - Уредът е предназначен само за битова употреба. Всяко друго използване ще отмени гаранцията.
  - Винаги използвайте одобрени разклонители
  - Проверявайте периодично захранващия кабел за възможни повреди. Ако захранващият кабел или щепселът на уреда са повредени, не използвайте уреда и се свържете с оторизиран сервизен център на SINGER.
  - Уверете се, че захранващият кабел не влиза в контакт с горещите части на уреда.
  - Винаги използвайте уреда на суха, равна повърхност, устойчива на високи температури. Особено внимание се изисква върху повърхности, където температурата може да причини проблеми. В тези случаи се препоръчва да се използва допълнително топлоустойчива повърхност.
  - Не работете и не поставяйте уреда или частите на места с висока влажност или там, където може да се намокри. Не потапяйте уреда във вода или друга течност.
  - Уверете се, че сте сглобили плочите правилно, след като сте ги свалили. Включвайте уреда само с монтирани решетки.

- Не поставяйте уреда близо до източници на топлина, върху или в близост до газови или електрически котлони или над гореща фурна.
- Никога не използвайте метални предмети, за да отстранявате храна от плочите, тъй като това може да повреди повърхността. Използвайте само дървени или пластмасови прибори.
- Не докосвайте нищо освен храната си върху плочите на грила по време на работа. Не използвайте уреда без храна.
- Никога не използвайте силно корозивни почистващи препарати. Никога не използвайте метални тампони за почистване за почистване.
- Не премествайте уреда, когато работи.
- Не докосвайте уреда с мокри или влажни ръце.
- Ако уредът наистина се намокри, незабавно извадете захранващия кабел от контакта и се свържете с един от оторизираните сервизни центрове на SINGER.
- Никога не оставяйте уреда без надзор по време на употреба.
- Този уред не е предназначен за търговска употреба.
- Не използвайте уреда за различна от предвидената употреба.
- Не навивайте кабела около уреда и не го огъвайте.
- Използването на приставки или аксесоари, които не се препоръчват или продават от производителя, може причиняват пожар, токов удар или нараняване.



**ВНИМАНИЕ: ГОРЕЩА ПОВЪРХНОСТ**

## СЕРВИЗ И РЕМОТ

1. За сервиз или ремонт с гаранция, моля, свържете се с оторизираната сервизна компания, която е спомената на гаранционната карта, придружаваща продукта.
2. Не работете с продукти с повреден кабел или щепсел. Ако захранващият кабел е повреден, върнете уреда в сервизен център на SINGER за преглед на ремонт или настройка. Не се опитвайте да демонтирате която и да е част от уреда. Това трябва да се прави само в оторизиран сервизен център на SINGER.
3. Частичното или пълното неспазване на инструкциите за безопасност в настоящото ръководство с инструкции автоматично ще освободи Singer от всякакъв вид отговорност в случай на неизправност на машината или наранявания на хора или животни.
4. В случай на манипулация, ремонт или модификация на машината, направена от неквалифицирани лица или в случай на неправилна употреба, гаранцията автоматично ще бъде анулирана.

## ПРОДУКТОВИ ЧАСТИ

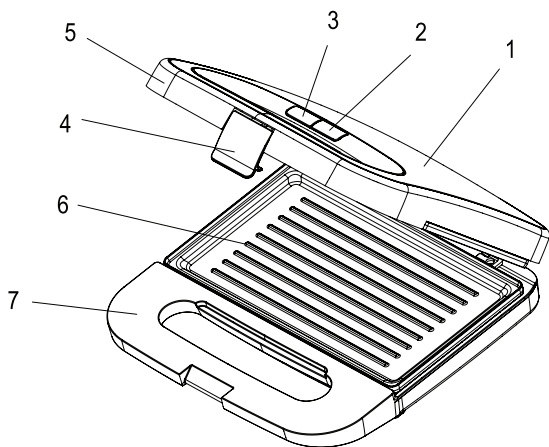

1. Капак
2. Индикатор за готовност (зелен)
3. Индикатор за захранване (червен)
4. Заклучване
5. Горна дръжка
6. грил плочи
7. долна дръжка

## ИНСТРУКЦИИ ЗА УПОТРЕБА

### ПРЕДИ ПЪРВА УПОТРЕБА

1. Отстранете всички опаковъчни материали от вътрешната и външната страна на уреда.
2. Моля, пазете опаковката за съхранение на вашия уред, когато не се използва за по-дълъг период.
3. Поставете уреда на равна, стабилна, чиста, суха и топлоустойчива повърхност.
4. Почистете уреда внимателно и отстранете малки остатъци от опаковката, които могат да останат в уреда. Изсушете старателно уреда.
5. Свържете щепсела. Уредът се включва автоматично и индикаторите за захранване и готовност (2 и 3) светват заедно.
6. Работете с уреда, без да пълните веднъж или два пъти, за да изгорите остатъците от производството. Може да забележите малко количество дим; това е нормално и ще спре, тъй като нагревателните елементи продължават да се нагряват. Повторете тази стъпка, докато изчезнат всички дим и миризма.
7. Почистете плочите с леко влажна кърпа. Изсушете старателно уреда

## РАБОТА

### Препичане на сандвичи

1. Свържете щепсела. Уредът се включва автоматично. Индикаторите за захранване и готовност (2 и 3) светват заедно.
2. Изчакайте, докато уредът се загрее и индикаторът за захранване (2) изгасне, а червената лампичка остане включена.
3. Повдигнете капака (1) за дръжката (5) и леко намажете горещите сандвич плочи (8) с масло, маргарин или масло, подходящо за препичане. Уредът вече е готов за препичане на сандвичи.
4. Поставете готовия сандвич върху долните чинии (8). Не поставяйте прекалено много пълнеж в сандвичите. Затворете капака (1), след което спуснете закопчалката (4), докато се захване.

5. След две минути повдигнете капака на дръжката (5), за да проверите цвета на сандвичите.
6. Изискват се 4 до 5 минути време за препичане. Препечете сандвичите, докато сандвичите са според вашите предпочитания за цвят. Вашият предпочитан цвят може да бъде получен чрез промяна на времето за препичане. Резултатът може да варира от златисто кафяво до хрупкаво кафяво.
7. След като се сварят, извадете препечените сандвичи с дървена или пластмасова шпатула.
8. След като извадите сандвичите, дръжете уреда затворен, така че топлината да остане в уреда за следващия сандвич. Изчакайте, докато индикаторът за готовност (2) светне в зелено, след което го поставете в следващия си сандвич.
9. След като приключите, изключете уреда от контакта. Отворете уреда и го оставете да се охлади напълно.

**Забележка: По време на готвене зеленият индикатор за готовност (2) светва и изключва, за да поддържа уреда на правилната температура.**

## СЪХРАНЕНИЕ

1. Оставете уреда да се охлади напълно преди съхранение.
2. Увийте кабела около хранилището на храняващия кабел под уреда.
3. Когато не се използва, съхранявайте уреда на сухо и безопасно място, недостъпно за деца.
4. Уредът може да се съхранява във вертикално положение, за да се спести място на плота.

## ПОЧИСТВАНЕ И ПОДДРЪЖКА

**Предупреждение:** Никога не потапяйте уреда във вода или други течности.

1. Преди почистване оставете уреда да се охлади напълно.
2. Изключете уреда от електрическата мрежа.
3. Почиствайте уреда след всяка употреба, за да отстраните сместа за тесто и маслото, тъй като в противен случай това може да доведе до залепване на мръсотия върху плочите.

4. Използвайте мека кърпа или влажна гъба с малко почистващо средство, за да почистите външната страна на уреда. Уверете се, че в уреда не може да попадне влага, масло или мазнина.
5. Не използвайте абразивни гъби, стоманена вълна или метални прибори за почистване на вътрешните или външните части на уреда.



**Във връзка с изхвърлянето на стари електрически и електронни уреди (приложимо в Европейския съюз и други европейски страни с разделно събиране на отпадъци)**

Този знак, намиращ се върху уреда или опаковката му, означава ,че този продукт не трябва да бъде изхвърлен заедно с обикновените битови отпадъци, а трябва да бъде предаден в предназначените за тази цел пунктове за рециклиране. Правилното рециклиране помага за опазването на околната среда. За повече информация във връзка с рециклирането на продукта се обърнете към съответните служби във Вашето Кметство или Община.

### **ДЕКЛАРАЦИЯ ЗА СЪОТВЕТСТВИЕ**

С това “ОНПАРТС” ЕООД заявява, че този продукт отговаря на изискванията на по-долу изброените европейски директиви:

EMC директива: 2014/30 / EC

LVD - Директива за ниско напрежение: 2014/35 / EC

ROHS директива: 2011/65 / EC

# SINGER®

**G. E. DIMITRIOU S.A.**

6 KIFISSOU STR., 122 42 EGALEO, ATHENS, GREECE

T: +30 210 5386400, +30 210 5138141

**Γ. Ε. ΔΗΜΗΤΡΙΟΥ Α.Ε.Ε.**

ΚΗΦΙΣΟΥ 6, 122 42 ΑΙΓΑΛΕΩ, ΑΘΗΝΑ

T: 210 5386400, 210 5138141

**VELANIS APPLIANCES A.E.**

**ΣΕΡΒΙΣ & ΑΝΤΑΛΛΑΚΤΙΚΑ**

ΔΥΡΡΑΧΙΟΥ 62, 104 43 ΣΕΠΟΛΙΑ

T: 210 5135874, 210 5139517

**ВНОСИТЕЛ: "ОНПАРТС" ЕООД**

BG204408784

БУЛ. "ЧЕРНИ ВРЪХ" № 47,

СОФИЯ 1407, БЪЛГАРИЯ

02/9620444

[www.singer.gr](http://www.singer.gr)  
[www.singer.bg](http://www.singer.bg)