



**ΓΙΑ ΠΕΡΙΣΣΟΤΕΡΕΣ ΠΛΗΡΟΦΟΡΙΕΣ:**

(ΝΕΑ) Χ. ΜΠΕΝΡΟΥΜΠΗ & ΥΙΟΣ Α.Ε.

Αγ. Θωμά 27, 15124,

Μαρούσι-Αθήνα

Τηλ. 210 6156400,

e-mail: [benrubi-sda@benrubi.gr](mailto:benrubi-sda@benrubi.gr)

**FOR FURTHER INFORMATION:**

(NEW) H. BENRUBI & FILS S.A.

27 Aghiou Thoma str. GR 15124,

Maroussi-Athens

Tel: +302106156400,

e-mail: [benrubi-sda@benrubi.gr](mailto:benrubi-sda@benrubi.gr)

**Οδηγίες Χρήσης / Instructions Manual**

Ελληνικά (GR) – English (EN)

**Σύστημα Σιδερώματος – Steam Generator**

**Ultimate Steam IZ-1106**

## Περιεχόμενα / Contents

GR.....Σελίδες 1-11

EN.....Pages 12-20

GR

Ευχαριστούμε που επιλέξατε μια συσκευή της γκάμας IZZY.

## Συμβουλές Ασφαλείας



Διαβάστε προσεκτικά τις οδηγίες χρήσης και κρατήστε τις σε ασφαλές σημείο για μελλοντική αναφορά, μαζί με την απόδειξη αγοράς, η οποία λειτουργεί ως εγγύηση (βλ. παρακάτω «Εγγύηση και Εξυπηρέτηση Πελατών»). Η IZZY δε φέρει καμία ευθύνη σε περίπτωση μη τήρησης των οδηγιών χρήσης.

- Πριν συνδέσετε τη συσκευή βεβαιωθείτε ότι η τάση του ρεύματος της συσκευής σας αντιστοιχεί απόλυτα στην τάση της ηλεκτρικής εγκατάστασης.
- Πάντα συνδέετε τη συσκευή σας με πρίζα που διαθέτει γείωση. Η μη τήρηση αυτής της υποχρέωσης μπορεί να οδηγήσει σε ηλεκτροπληξία και ενδεχομένως σε σοβαρό τραυματισμό.
- Μην αφήνετε ποτέ τη συσκευή χωρίς επιτήρηση όταν βρίσκεται σε λειτουργία.
- Στενή επιτήρηση είναι απαραίτητη όταν μικρά παιδιά ή άτομα με ειδικές ανάγκες βρίσκονται κοντά στη συσκευή όταν είναι σε λειτουργία. Βεβαιωθείτε ότι δεν παίζουν με τα εξαρτήματα ή τη συσκευή.
- Η συσκευή δεν πρέπει να χρησιμοποιείται από άτομα με ειδικές ανάγκες (σωματικές ή διανοητικές), παιδιά ή άτομα που δε διαθέτουν την απαιτούμενη γνώση και εμπειρία για τη χρήση της συσκευής, χωρίς την επιτήρηση κάποιου προσώπου που γνωρίζει τον τρόπο λειτουργίας της συσκευής και θα είναι υπεύθυνος για την ασφάλειά τους.
- Πάντα βγάζετε το καλώδιο του ρεύματος από την πρίζα:
  - Αμέσως μετά τη χρήση
  - Σε περίπτωση δυσλειτουργίας
  - Πριν οποιαδήποτε διαδικασία καθαρισμού ή συντήρησης
  - Όταν γεμίζετε το δοχείο νερού
  - Όταν δεν χρησιμοποιείτε τη συσκευή
- Μη χρησιμοποιείτε τη συσκευή για σκοπούς πέρα από αυτούς για τους οποίους προορίζεται.

- Η συσκευή αυτή προορίζεται μόνο για οικιακή χρήση. Κάθε άλλη χρήση ακυρώνει την εγγύηση.
- Μη χρησιμοποιείτε τη συσκευή σε εξωτερικούς χώρους ή στο μπάνιο.
- Μη λειτουργείτε και μην τοποθετείτε τη συσκευή ή μέρη της σε μέρη με υγρασία ή σε σημεία όπου μπορεί να βρέχεται.
- Μη βυθίζετε τη συσκευή σε νερό ή οποιοδήποτε άλλο υγρό.
- Ελέγχετε κατά διαστήματα το καλώδιο για τυχόν φθορές. Μη χρησιμοποιείτε τη συσκευή εάν το καλώδιο έχει υποστεί φθορά ή έχει υποστεί βλάβη κατά οποιοδήποτε τρόπο. Αν υποψιαστείτε ότι η συσκευή έχει υποστεί βλάβη, επιστρέψτε την στο κοντινότερο εξουσιοδοτημένο κέντρο επισκευών ΜΠΕΝΠΡΟΥΜΠΗ για εξέταση.
- Βεβαιωθείτε ότι το καλώδιο τροφοδοσίας δεν έρχεται σε επαφή με τα ζεστά μέρη της συσκευής.
- Χρησιμοποιείτε πάντα την συσκευή σε στεγνή και επίπεδη επιφάνεια, ανθεκτική στις υψηλές θερμοκρασίες.
- Μην τοποθετείτε την συσκευή κοντά σε εστίες θερμότητας, πάνω ή δίπλα σε εστία αερίου, μάτι κουζίνας ή πάνω σε ζεστό φούρνο.
- Μην αφήνετε το καλώδιο του ρεύματος να κρέμεται από την άκρη του τραπεζιού/πάγκου ή σε σημείο που μπορεί να αρπάξει κάποιο παιδί. Μην αφήνετε το καλώδιο να ακουμπά οποιαδήποτε ζεστή επιφάνεια.
- Μην αφήνετε το καλώδιο του ρεύματος διπλωμένο κατά τη διάρκεια της χρήσης της συσκευής. Ξεδιπλώστε το τελείως.
- Μην ακουμπάτε τις ζεστές επιφάνειες της συσκευής. Οι υψηλές θερμοκρασίες που αναπτύσσονται κατά τη διάρκεια της χρήσης μπορεί να προκαλέσουν εγκαύματα. Να χρησιμοποιείτε πάντα τη χειρολαβή και να προειδοποιείτε τους άλλους (κυρίως τα παιδιά) για τον ενδεχόμενο κίνδυνο εγκαύματος από τον ατμό, το ζεστό νερό και τα ζεστά μεταλλικά σημεία όπως είναι η πλάκα.
- Ο ατμός που δημιουργείται από τη συσκευή σας μπορεί να προκαλέσει εγκαύματα. Χρησιμοποιήστε το σίδερο προσεκτικά. Μην κατευθύνετε ποτέ τον ατμό προς ανθρώπους ή ζώα.
- Διατηρείτε την πλάκα του σιδήρου πάντα λεία. Μην σιδερώνετε μεταλλικά αντικείμενα όπως κουμπιά, φερμουάρ κτλ.
- Μη σιδερώνετε ρούχα που είναι πολύ βρεγμένα ή τα φοράτε.
- Πάντα τοποθετείτε το σίδερο στην αντιθερμική βάση. Ποτέ μην τοποθετείτε το σίδερο σε όρθια θέση στην βάση του.
- Βεβαιωθείτε ότι το σίδερο είναι το τοποθετημένο στη βάση του και η βάση του είναι τοποθετημένη σε σταθερή επιφάνεια.

- Βεβαιωθείτε ότι το νερό στο δοχείο δεν υπερβαίνει την ένδειξη MAX.
- Μην τοποθετείτε στο δοχείο νερού χημικές ουσίες ή οποιαδήποτε καθαριστικά
- Μη μετακινείτε τη συσκευή τραβώντας την από το καλώδιο του ρεύματος. Βεβαιωθείτε ότι το καλώδιο του ρεύματος δεν είναι φρακαρισμένο με οποιοδήποτε τρόπο. Μην τυλίγετε το καλώδιο γύρω από το σώμα της συσκευής και μην το περιστρέφετε.
- Μην χρησιμοποιείτε καλώδιο επέκτασης ή μετατροπέα τάσης με αυτή τη συσκευή.
- Η συσκευή δεν προορίζεται να λειτουργεί με εξωτερικό χρονόμετρο ή ξεχωριστό σύστημα τηλεχειρισμού.
- Ποτέ μην αποσυνδέετε τη συσκευή από το ρεύμα τραβώντας την από το καλώδιο. Αποσυνδέστε τη τραβώντας πάντα από το φις.
- Λειτουργείτε τη συσκευή μακριά από σημεία από όπου εκπέμπεται ηλεκτρομαγνητική ενέργεια (π.χ. τηλεόραση). Η λειτουργία της συσκευής μπορεί να επηρεαστεί αν αυτή βρίσκεται κοντά σε ισχυρό ηλεκτρομαγνητικό πεδίο.
- Σε περίπτωση που η συσκευή βραχεί, αφαιρέστε αμέσως το καλώδιο του ρεύματος από την πρίζα και επικοινωνήστε με ένα από τα εξουσιοδοτημένα κέντρα επισκευών ΜΠΕΝΡΟΥΜΠΗ.
- Μη χρησιμοποιείτε διαβρωτικά, στιλβωτικά και λειαντικά απορρυπαντικά ή σκληρές βούρτσες καθώς μπορούν να χαράξουν και να προκαλέσουν ζημιά στη συσκευή.
- Μη μετακινείτε τη συσκευή όταν αυτή είναι σε λειτουργία.
- Μην αγγίζετε τη συσκευή με βρεγμένα ή νωπά χέρια ή πόδια.
- Σε περίπτωση που υπάρχει πιθανή βλάβη, μην επιχειρήσετε να την επισκευάσετε μόνοι σας. Απευθυνθείτε σε ένα από τα εξουσιοδοτημένα κέντρα επισκευών ΜΠΕΝΡΟΥΜΠΗ. Κάθε επισκευή από μη εξουσιοδοτημένο τεχνικό των κέντρων service ΜΠΕΝΡΟΥΜΠΗ ΑΚΥΡΩΝΕΙ ΤΗΝ ΕΓΓΥΗΣΗ.
- Κάθε λανθασμένη χρήση της συσκευής ακυρώνει την εγγύηση.
- Χρησιμοποιείτε μόνο γνήσια ανταλλακτικά.
- Αυτή η συσκευή συμμορφώνεται με την Οδηγία ηλεκτρομαγνητικής συμβατότητας 2014/30/ΕΕ, την Οδηγία Χαμηλής τάσης 2014/35/ΕΕ, την Οδηγία 2011/65/ΕΕ για τον περιορισμό της χρήσης ορισμένων επικίνδυνων ουσιών σε ηλεκτρικό και ηλεκτρονικό εξοπλισμό. Επίσης, με την Οδηγία 2009/125/ΕΚ για τις απαιτήσεις οικολογικού σχεδιασμού για τα προϊόντα που καταναλώνουν ενέργεια.

## ΦΥΛΑΞΤΕ ΑΥΤΕΣ ΤΙΣ ΟΔΗΓΙΕΣ

### Μέρη της Συσκευής

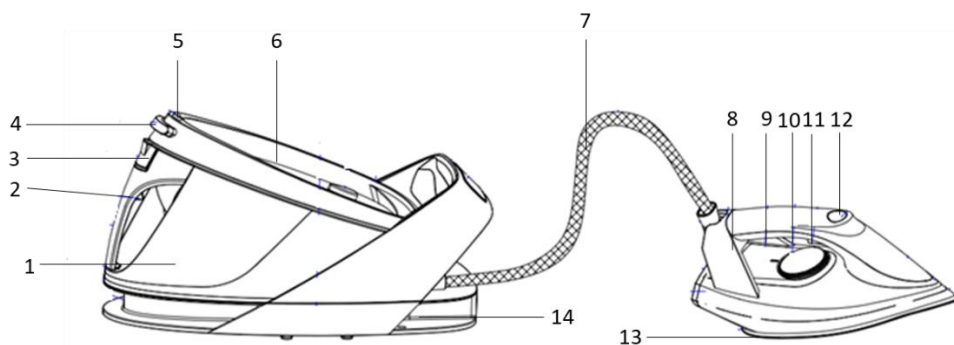

1. Δοχείο νερού 1,5Λ
2. Πλήκτρο απελευθέρωσης δοχείου
3. Καπάκι δοχείου νερού
4. Πλήκτρο κλειδώματος σίδερου
5. Πλήκτρο ξεκλειδώματος σίδερου
6. Αντιθερμική βάση
7. Σωλήνας τροφοδοσίας ατμού
8. Σίδερο
9. Αντιθερμική λαβή
10. Διακόπτης ρύθμισης θερμοκρασίας
11. Πλήκτρο ατμού
12. Ενδεικτική λυχνία ατμού
13. Θερμαινόμενη κεραμική πλάκα
14. Αποθήκευση καλωδίου

### Πριν την Πρώτη Χρήση

- Αφαιρέστε οποιοδήποτε αυτοκόλλητο ή προστατευτικό από την πλάκα πριν χρησιμοποιήσετε τη γεννήτρια ατμού.
- Την πρώτη φορά που θα λειτουργήσετε τη γεννήτρια ατμού, χρησιμοποιείστε ένα νωπό μαλακό πανί για να αφαιρέσετε τυχόν υπολείμματα που έχουν παραμείνει στην επιφάνεια της πλάκας. Στη συνέχεια χρησιμοποιήστε ένα παλιό πανί / ύφασμα για να σιδερώσετε για πρώτη φορά ώστε να σιγουρευτείτε ότι η πλάκα και το δοχείο νερού είναι απολύτως καθαρά.
- Κατά την πρώτη χρήση μπορεί να δημιουργηθούν υδρατμοί καθώς και να προκύψει καπνός και οσμές. Ύστερα από λίγο αυτό θα σταματήσει.

## Ποιο Νερό Είναι Κατάλληλο

- Μπορείτε να χρησιμοποιείτε νερό βρύσης, εκτός αν το νερό της βρύσης είναι πολύ σκληρό. Εάν το νερό της περιοχής σας είναι πολύ σκληρό και περιέχει πολλά άλατα, χρησιμοποιείστε απεσταγμένο νερό.
- Μη χρησιμοποιείτε νερό οποιασδήποτε χημικής σύνθεσης, νερό από ψυγεία, στεγνωτήρια ρούχων, μπαταρίες, air conditioners, αρωματισμένο νερό, νερό με μαλακτικό, και νερό βροχής. Σε αυτές τις περιπτώσεις το νερό περιέχει οργανικά απόβλητα ή μεταλλικά στοιχεία τα οποία συγκεντρώνονται κατά τη θέρμανση προκαλώντας λεκέδες στα ρούχα και συμβάλλουν στην μείωση διάρκειας ζωής της συσκευής.
- Η χρήση νερού οποιασδήποτε χημικής σύνθεσης σύμφωνα με τα παραπάνω ακυρώνει την εγγύηση.
- Νερό που περιέχει ιζήματα και άλατα θα προκαλέσει φθορά στις οπές της πλάκας καθώς και στην εσωτερική λειτουργία του σίδερου. Ο ειδικά σχεδιασμένος θάλαμος ατμού και το φίλτρο προστατεύουν τη συσκευή από τη φθορά.
- Για να εξασφαλίσετε τη μέγιστη διάρκεια ζωής της συσκευής:
  - Μη χρησιμοποιείτε νερό χημικής σύνθεσης.
  - Όσο πιο σκληρό είναι το νερό τόσο πιο συχνά πρέπει να καθαρίζετε τη συσκευή από τα άλατα.

## Χρήση της Συσκευής: Σιδέρωμα με Ατμό

Πριν τη χρήση, βεβαιωθείτε ότι η συσκευή είναι απενεργοποιημένη, δεν είναι στην πρίζα και ότι ο διακόπτης ρύθμισης θερμοκρασίας (10) είναι στη θέση "OFF".

1. Αφαιρέστε το δοχείο νερού (1) πιέζοντας το πλήκτρο απελευθέρωσης δοχείου (2). Ανοίξτε το καπάκι (3) και γεμίστε με νερό (βλ. ενότητα: "Ποιο νερό είναι κατάλληλο"). Βεβαιωθείτε ότι το νερό στο δοχείο δεν υπερβαίνει την ένδειξη MAX.

**Σημείωση: Μπορείτε να γεμίσετε το δοχείο νερού χωρίς να το αφαιρέσετε.**

2. Τοποθετήστε το δοχείο νερού (1), έως ότου κουμπώσει καλά στην αρχική του θέση.

3. Ξεκλειδώστε το σίδερο από τη βάση, πιέζοντας το πλήκτρο ξεκλειδώματος σίδερου (5).

4. Συνδέστε το καλώδιο της συσκευής στην πρίζα.

5. Γυρίστε τον διακόπτη ρύθμισης θερμοκρασίας (10) στην επιθυμητή θερμοκρασία. Η ενδεικτική λυχνία ατμού (12) θα ανάψει.

6. Όταν η ενδεικτική λυχνία ατμού (12) σβήσει, η συσκευή είναι έτοιμη για χρήση. Πιέστε το πλήκτρο ατμού (11) και αρχίστε να σιδερώνετε. Η ρύθμιση ατμού μπορεί να απενεργοποιηθεί οποιαδήποτε στιγμή απελευθερώνοντας το πλήκτρο ατμού (11).

**Σημείωση: Για τη ρύθμιση συνεχούς ατμού, σύρτε προς τα πίσω το κλειδώμα του πλήκτρου ατμού έτσι δεν χρειάζεται να πιέζεται το πλήκτρο ατμού.**

7. Εάν το νερό τελειώσει στο δοχείο νερού και δεν έχετε ολοκληρώσει το σιδέρωμα, αφαιρέστε το καλώδιο από την πρίζα, γεμίστε με νερό και συνεχίστε το σιδέρωμα.

8. Όταν ολοκληρώσετε το σιδέρωμα, γυρίστε το διακόπτη ρύθμισης θερμοκρασίας (10) στη θέση "OFF" και αποσυνδέστε τη συσκευή από την πρίζα.

9. Αφήστε τη συσκευή να κρυώσει και αποθηκεύστε το καλώδιο ρεύματος και τον σωλήνα ατμού στη θέση αποθήκευσης καλωδίου (14) πριν την αποθήκευση της συσκευής.

### Σημειώσεις:

- Ο διακόπτης ρύθμισης θερμοκρασίας (10) θα πρέπει να είναι στις θέσεις "●●" ή "●●●" ώστε να παράγει ατμό.

- Βεβαιωθείτε ότι το σίδερο είναι τοποθετημένο στην αντιθερμική βάση όταν δεν χρησιμοποιείται.
- Βεβαιωθείτε ότι δε σιδερώνετε την ίδια επιφάνεια υφάσματος για πολύ ώρα γιατί μπορεί να προκαλέσει φθορά στο ύφασμα.
- Ο σωλήνας τροφοδοσίας ατμού (7) είναι πολύ ζεστός κατά τη χρήση. Μην αγγίζετε για αποφυγή εγκαύματος.

### Χρήση της Συσκευής: Σιδέρωμα Χωρίς Ατμό

Το δοχείο νερού (10) δε χρειάζεται να έχει νερό όταν σιδερώνετε χωρίς ατμό.

1. Συνδέστε το καλώδιο της συσκευής στην πρίζα.
2. Γυρίστε τον διακόπτη ρύθμισης θερμοκρασίας (10) στην επιθυμητή θερμοκρασία.
3. Περιμένετε λίγο έως ότου ζεσταθεί η πλάκα του σιδήρου και ξεκινήστε το σιδέρωμα.
4. Όταν ολοκληρώσετε το σιδέρωμα, γυρίστε το διακόπτη ρύθμισης θερμοκρασίας (10) στη θέση "OFF" και αποσυνδέστε τη συσκευή από την πρίζα.
5. Αφήστε τη συσκευή να κρυώσει και αποθηκεύστε το καλώδιο και τον σωλήνα ατμού στη θέση αποθήκευσης καλωδίου (14) πριν την αποθήκευση της συσκευής.

### Συμβουλές για Καλύτερα Αποτελέσματα

- Ξεχωρίστε τα ρούχα που θέλετε να σιδερώσετε, σύμφωνα με το Διεθνή Κώδικα Φροντίδας Υφασμάτων που αναγράφεται στην ετικέτα των ρούχων.
- Αν δεν γνωρίζετε από τι υλικό είναι φτιαγμένο κάποιο ύφασμα, καθορίστε την κατάλληλη θερμοκρασία σιδερώματος, σιδερώνοντας ένα σημείο του υφάσματος το οποίο δεν είναι εμφανές όταν το φοράτε ή το χρησιμοποιείτε.
- Τα μεταξωτά, μάλλινα και συνθετικά υφάσματα θα πρέπει να τα σιδερώνετε από την ανάποδη μεριά ώστε να μη δημιουργούνται γυαλάδες.
- Σιδερώστε πρώτα τα υφάσματα που απαιτούν την χαμηλότερη θερμοκρασία και στη συνέχεια τα υφάσματα που απαιτούν μεγαλύτερη θερμοκρασία.
- Μη σιδερώνετε μεταλλικά αντικείμενα όπως φερμουάρ, γάντζους, δαχτυλίδια κλπ, καθώς αυτά μπορεί να γρατσουνίσουν την πλάκα.
- Υφάσματα όπως βελούδο και μαλλί και αξεσουάρ όπως γάντια, τσάντες κλπ. Θα ανακτήσουν την ολοκλήρωτη εμφάνιση και την υφή απλά περνώντας το σίδερο κοντά στην επιφάνεια του υφάσματος και πιέζοντας το κουμπί ατμού.
- Υφάσματα που έχουν κάποιο είδος φινιρίσματος (γυαλιστερές επιφάνειες, ζάρες κτλ) μπορεί να σιδερωθούν στις χαμηλές θερμοκρασίες.
- Για υφάσματα που περιέχουν διαφορετικές ίνες στη σύνθεσή τους, πάντα επιλέγετε για το σιδέρωμα την κατάλληλη θερμοκρασία που αντιστοιχεί στις ίνες με το μεγαλύτερο ποσοστό στη σύνθεση του υφάσματος. Για παράδειγμα, αν ένα ύφασμα περιέχει 60% πολυεστέρα και 40% βαμβάκι, θα πρέπει να επιλέξετε την κατάλληλη θερμοκρασία για τον πολυεστέρα και να σιδερώσετε το ύφασμα χωρίς ατμό.
- Για μάλλινα υφάσματα, επιλέξτε τη μεσαία θερμοκρασία και πιέστε το πλήκτρο ατμού διακεκομμένα για να πετύχετε μικρές εκπομπές ατμού χωρίς να ακουμπάτε το σίδερο πάνω στο ύφασμα.
- Συνιστάται το πλήκτρο ατμού να χρησιμοποιείται για μικρές ριπές παρά για παρατεταμένες χρονικές περιόδους. Αυτό μπορεί να αποτρέψει την απόσταση νερού από τις οπές ατμού και μπορεί να μειώσει τη συχνότητα που χρειάζεται να ξαναγεμίσετε τη δεξαμενή νερού.



## Προτεινόμενος Πίνακας Θερμοκρασιών

Τύπος υφάσματος	Ρύθμιση θερμοκρασίας	Οδηγίες σιδερώματος
Συνθετικό Ακρυλικό Νάυλον	●	<b><u>Στεγνό σιδέρωμα</u></b> Ακολουθήστε τις οδηγίες στην ετικέτα του ρούχου. Αυτός ο τύπος υφάσματος απαιτεί γενικά πολύ ελαφρύ σιδέρωμα.
Πολυεστέρας Ραιγιόν	●	<b><u>Στεγνό σιδέρωμα</u></b> Σιδερώστε από τη μέσα μεριά το ύφασμα. Όταν σιδερώνετε μικτά υφάσματα, επιλέξτε τη χαμηλότερη συνιστώμενη θερμοκρασία.
Μεταξωτό	● ●	<b><u>Στεγνό σιδέρωμα</u></b> Σιδερώστε από τη μέσα μεριά το ύφασμα.
Μάλλινο Ελαφρώς βαμβακερό Ελαφρώς λινό	● ●	<b><u>Σιδέρωμα με ατμό</u></b> Σιδερώστε από τη μέσα μεριά το ύφασμα. Τοποθετήστε ένα λεπτό πανί πάνω από το ύφασμα για να αποφύγετε γυαλάδες.
Βαμβακερό Λεπτό λινό Κολλαριστό υφάσμα	● ● ●	<b><u>Σιδέρωμα με ατμό</u></b> Βρέξτε ελαφρώς το ύφασμα πριν σιδερώσετε. Τα βαρύτερα υφάσματα και τα πλεκτά υφάσματα μπορούν να σιδερώνονται από την έξω μεριά του υφάσματος. Τα πιο σκούρα χρώματα και τα κεντημένα ενδύματα πρέπει να σιδερώνονται από τη μέσα μεριά του υφάσματος.
Λινό	● ● ●	<b><u>Σιδέρωμα με ατμό</u></b> Χρησιμοποιήστε πολύ ατμό για να σιδερώσετε σκούρα υφάσματα. Σιδερώστε από τη μέσα μεριά το ύφασμα για να αποφύγετε γυαλάδες. Σιδερώστε τους γιακάδες & τις μανσέτες στη δεξιά μεριά για καλύτερα αποτελέσματα.

## Λειτουργία Αποφυγής Σταξίματος (Anti-Drip System)

- Με το σύστημα anti-drip, μπορείτε να σιδερώσετε τέλεια ακόμα και τα πιο ευαίσθητα υφάσματα που χρειάζονται χαμηλή θερμοκρασία.
- Το σύστημα anti-drip εμποδίζει να στάξει το νερό από τις οπές της πλάκας το σίδερου όταν αυτό είναι κρύο ή σε χαμηλή θερμοκρασία.
- Κατά τη διάρκεια της χρήσης, το σύστημα αυτό μπορεί να παράξει ένα δυνατό ήχο “κλικ”, ειδικά κατά τη διάρκεια που θερμαίνεται ή όταν κρυνώνει το σίδερο. Αυτό είναι απόλυτα φυσιολογικό και δείχνει ότι το σύστημα λειτουργεί σωστά.

## Φροντίδα και Καθαρισμός

**ΠΡΟΣΟΧΗ:** Πριν οποιαδήποτε διαδικασία καθαρισμού ή συντήρησης βεβαιωθείτε ότι έχετε αφαιρέσει το καλώδιο του ρεύματος από την πρίζα και ότι η συσκευή έχει κρυώσει εντελώς.

- Αποστραγγίστε το υπόλοιπο νερό από το δοχείο νερού για να αποφύγετε τη διαρροή του κατά τη διάρκεια του καθαρισμού.
- Μην χρησιμοποιείτε λειαντικά ή στιλβωτικά καθαριστικά και σύρμα για να καθαρίσετε την πλάκα ή το λέβητα.
- Για να αποφύγετε γρατζουνιές και να μην καταστρέψετε την πλάκα αποφύγετε κάθε επαφή με σκληρά μεταλλικά αντικείμενα.
- Μην τοποθετείτε το σίδερο επάνω σε οποιαδήποτε μεταλλική επιφάνεια. Τοποθετείτε το σίδερο μόνο πάνω στην αντιθερμική βάση.
- Σκουπίστε το κυρίως σώμα της συσκευής με ένα νωπό πανί. Μην χρησιμοποιείτε στιλβωτικά ή σκληρά καθαριστικά, καθώς μπορεί να βλάψουν την επιφάνεια της συσκευής.
- Ποτέ μη βυθίζετε τη συσκευή σε νερό ή οποιοδήποτε άλλο υγρό. Μην τοποθετείτε ποτέ το σίδερο ή το κυρίως σώμα κάτω από την βρύση.

## Αντικατάσταση Φίλτρου

Το φίλτρο πρέπει να το αλλάζεται κάθε 6-8 μήνες ανάλογα με τη χρήση και την σκληρότητα του νερού σε άλατα.

1. Αφαιρέστε το δοχείο νερού (1) πιέζοντας το πλήκτρο απελευθέρωσης δοχείου (2).
2. Ξεβιδώστε τις βίδες που βρίσκονται στο πάνω μέρος του δοχείου νερού και ανοίξτε το καπάκι.
3. Αφαιρέστε το φίλτρο και τοποθετήστε το καινούριο.
4. Βιδώστε πάλι τις βίδες και τοποθετήστε το δοχείο νερού (1) στη θέση του.

## Αποθήκευση και Μεταφορά

### Αποθήκευση

- **Αφήστε το σύστημα σιδερώματος να κρυώσει εντελώς πριν την αποθήκευση.**
- Αφαιρέστε το νερό από το δοχείο νερού μετά από κάθε χρήση ή πριν την αποθήκευση.
- Τοποθετήστε το καλώδιο ρεύματος και τον σωλήνα ατμού (7) στη θέση αποθήκευσης καλωδίου (14) πριν την αποθήκευση.
- Αποθηκεύστε σε μέρος χωρίς υγρασία, σε σημείο που να μην προσεγγίζεται από παιδιά.

### Μεταφορά

- Για την εύκολη μεταφορά του συστήματος σιδερώματος, τοποθετήστε το σίδερο στην αντιθερμική βάση (6) καθώς και το καλώδιο ρεύματος και τον σωλήνα ατμού (7) στη θέση αποθήκευσης καλωδίου (14). Πιέστε το πλήκτρο κλειδώματος σιδερού (4) μέχρι να ασφαλίσει στη θέση του. Μεταφέρετε τη συσκευή κρατώντας από τη χειρολαβή. Πριν τη χρήση, πιέστε το πλήκτρο ξεκλειδώματος σιδερού (5) για να ελευθερωθεί το σίδερο.

## Τεχνικές Προδιαγραφές

**Μοντέλο:** Σύστημα Σιδερώματος Ultimate Steam IZ-1106

**Ισχύς:** 3000W

**Χωρητικότητα δοχείου νερού:** 1.5 Lt

**Παραγωγή ατμού:** 130γρ/λεπτό

**Προειδοποιήσεις για τη Σωστή Απόρριψη της Συσκευής Σύμφωνα με την Ευρωπαϊκή Οδηγία 2002/96/EK**



Στο τέλος της ωφέλιμης ζωής του, το προϊόν δεν πρέπει να απορρίπτεται με τα αστικά απορρίμματα. Πρέπει να απορριφθεί σε ειδικά κέντρα διαφοροποιημένης συλλογής απορριμμάτων που ορίζουν οι δημοτικές αρχές ή στους φορείς που παρέχουν αυτή την υπηρεσία. Η χωριστή απόρριψη μιας ηλεκτρικής οικιακής συσκευής, επιτρέπει την αποφυγή πιθανών αρνητικών συνεπειών για το περιβάλλον και την υγεία από την ακατάλληλη απόρριψη και επιτρέπει την ανακύκλωση των υλικών από τα οποία αποτελείται ώστε να επιτυγχάνεται σημαντική εξοικονόμηση ενέργειας και πόρων.

Για την επισήμανση της υποχρεωτικής χωριστής απόρριψης οικιακών ηλεκτρικών συσκευών, το προϊόν φέρει το σήμα του διαγραμμένου τροχοφόρου κάδου απορριμμάτων.

## Εγγύηση

• Η εταιρία ΜΠΕΝΡΟΥΜΠΗ εγγυάται τα προϊόντα της για οποιαδήποτε ελάττωμα κατασκευής ή υλικών για δύο (2) έτη από την ημερομηνία αγοράς ή παράδοσης με την προσκόμιση της απόδειξης αγοράς. Εάν το προϊόν που έχετε αγοράσει, παρουσιάσει ελάττωμα κατασκευής ή υλικών, απευθυνθείτε στο κατάστημα αγοράς ή σε εξουσιοδοτημένο Κέντρο Service ΜΠΕΝΡΟΥΜΠΗ. Για την ενημέρωσή σας σχετικά με το πλησιέστερο εξουσιοδοτημένο Κέντρο Service ΜΠΕΝΡΟΥΜΠΗ, επισκεφθείτε τη ιστοσελίδα μας [www.benrubi.gr](http://www.benrubi.gr). Είναι στην αποκλειστική κρίση της ΜΠΕΝΡΟΥΜΠΗ η αντικατάσταση αντί επιδιόρθωσης του ελαττωματικού προϊόντος.

• Η εγγύηση δεν καλύπτει ελαττώματα που θα προκύψουν από φυσιολογική φθορά, σπάσιμο, συσσώρευση αλάτων, λανθασμένη εγκατάσταση ή συντήρηση του προϊόντος, κακό χειρισμό, αντικανονικές συνθήκες λειτουργίας, μη εφαρμογή των οδηγιών χρήσης, μετατροπή ή επισκευή του προϊόντος από μη εξουσιοδοτημένο τεχνικό που δεν ανήκει στα Κέντρα Service ΜΠΕΝΡΟΥΜΠΗ.

Επίσης, η εγγύηση δεν καλύπτει τα παρακάτω ενδεικτικά αναφερόμενα:

- Σημάδια, αποχρωματισμό ή γρατζουνιές.
- Καψίματα εξαιτίας έκθεσης σε φωτιά ή φλόγα.
- Βλάβη από θερμικό σοκ (απότομη αλλαγή θερμοκρασίας ή τάσης).

### **ΓΙΑ ΠΕΡΙΣΣΟΤΕΡΕΣ ΠΛΗΡΟΦΟΡΙΕΣ:**

**(ΝΕΑ) Χ. ΜΠΕΝΡΟΥΜΠΗ & ΥΙΟΣ Α.Ε.**

Αγ. Θωμά 27, 15124, Μαρούσι - Αθήνα

Τηλ. / Εξυπηρέτηση Πελατών: 210 6156400

e-mail: [benrubi-sda@benrubi.gr](mailto:benrubi-sda@benrubi.gr)



EN

Thank you for having chosen an appliance from the IZZY range.

## Safety interlocks



Please read these instructions carefully before using the appliance and save them for future reference. Please keep the sales receipt for guarantee purposes (please see below “Guarantee and Customer Service”) Any use which does not conform to the instructions will absolve IZZY from any liability.

- Make sure your electricity supply is the same as the one shown on the underside of the device.
- Always plug your device into an outlet that is earthed. Failure to comply with this requirement may result in electric shock and possible serious injury.
- Never leave the appliance unattended when in operation.
- Close supervision is necessary when your device is being used near children or infirm people. Ensure that they do not play with the device.
- This device is not intended for use by people with reduced physical, sensory or mental capabilities, children or those with lack of experience and knowledge, unless they have been given supervision or instruction concerning use of the device by a person responsible for their safety.
- **Switch off and unplug:**
  - After use
  - If a disturbance occurs
  - Before cleaning or maintenance
  - When filling the water tank
  - When you do not use the appliance
- Never use the device for any other use than indicated.
- The device is intended only for domestic use. Any other use will cancel the warranty.
- Do not use the appliance outdoors or in the bathroom.
- Do not operate or place the appliance or parts in places of high humidity

or where it may get wet.

- Do not immerse the appliance in water or any other liquid.
- Check the power cord periodically for possible damages. If the power cord or the plug of the device has been damaged, do not use the device and contact an authorized BENRUBI Service Center.
- Make sure that the power cord does not come into contact with the hot parts of the appliance.
- Always use the appliance on a dry, flat surface, resistant to high temperatures.
- Do not place the appliance near heat sources, on or next gas or electric hobs or over hot oven.
- Do not let the power cord of the appliance hang over the edge of a table or bench top or where a child could grab it. Do not let the power cord to touch any hot surface.
- Never leave the power cable wrapped during use. Unwind it completely.
- Do not touch the hot surfaces of the appliance. High temperatures are generated during use which could cause burns. Always use the handle and warn others (especially children) of the possible dangers of burns from steam, hot water or the soleplate.
- The appliance gives off steam which can cause burns. Handle your iron carefully. Never direct the steam towards persons or animals.
- Make sure to keep the sole plate of the iron very smooth. Do not run it over metal objects like buttons, zips etc.
- Never dampen or iron cloths while wearing them.
- Always place the iron on the heat resistant base. Never allow the iron stand on its heel.
- Make sure that the iron is placed on its stand and that the stand is placed on a stable surface.
- Make sure the water does not exceed the MAX indication on the water tank.
- Do not put any detergents or chemical substances in the water tank or in the boiler.
- Do not move the device by pulling it off the power cord. Ensure that the power cord is not blocked in any way. Do not wrap the cable around the body of the device or rotate it.
- Do not use an extension cord or voltage converter with this device.
- This appliance is not intended to be operated by means of an external timer or separate remote control system.

- Never disconnect the device from the mains by pulling the cord. Disconnect always by pulling the plug.
- The appliance is installed with a magnetic device. The appliance may not function properly when located near a strong electromagnetic field (e.g. television). When you use and store the appliance, please keep it away from any electromagnetic field.
- If the appliance does get wet, immediately remove the power cord from the wall outlet and contact one of the authorized BENRUBI service centers.
- Do not use corrosive, abrasive detergents or hard brushes as they can scratch and cause damage to the appliance.
- Do not move the appliance when it is in operation.
- Do not touch the appliance with wet or damp hands.
- In case of a possible damage, do not attempt to repair the device by yourself. Please contact one of the authorized BENRUBI service centers. Any repair made by an unauthorized BENRUBI Service Center CANCELS THE GUARANTEE.
- Any misuse of the device cancels the warranty.
- Use only original spare parts.
- The device conforms to EU directive 2014/30/EU on Electromagnetic Compatibility, the 2014/35/EU Low Voltage Directive, the 2011/65/EU RoHS Directive, and the directive 2009/125/EC for eco-design.

**SAVE THESE INSTRUCTIONS**

## Parts of the Appliance

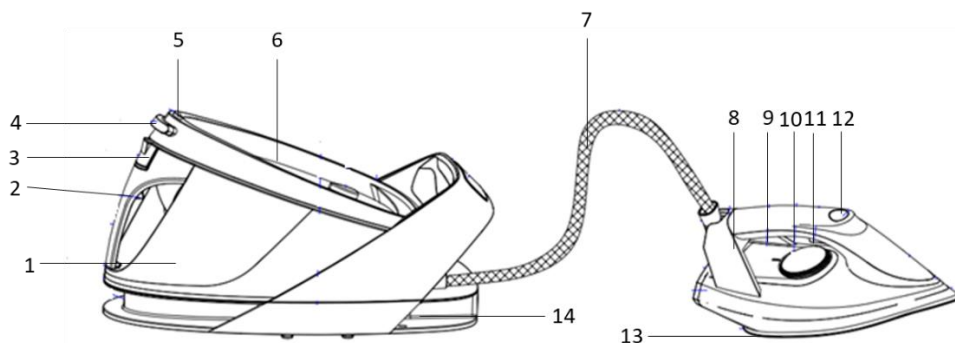

1. Water tank 1.5L
2. Water tank release button
3. Water tank lid
4. Iron lock button
5. Iron unlock button
6. Heat resistant base
7. Steam hose
8. Iron
9. Heat resistant handle
10. Temperature setting knob
11. Steam button
12. Steam indication light
13. Heating ceramic plate
14. Cable storage

## Before the First Use

- Remove any sticker or protective cover from the soleplate before using the appliance.
- Before the first use of the steam generator, use a damp cloth to remove any potential residuals from the soleplate as there may be debris from the steam vents. Use the steam generator for the first time on an old piece of fabric to ensure that the soleplate and the water tank are completely clean.
- When the steam generator is used for the first time, some vapor may be emitted as well as some smoke and odor. However, after a short while this will cease to exist.

## Suitable Water

- You can use tap water unless the tap water is too hard. If the water in your area is too hard and contains many salts, use distilled water.
- Do not use water of any chemical composition, water from refrigerators, clothes dryers, batteries,



air conditioners, scented water, softener water, and rainwater. In these cases, the water contains organic waste or metallic elements that accumulate during heating, causing stains on clothes and help reduce the shelf life of the device.

- **The use of water of any chemical composition in accordance with the above cancels the warranty.**
- Water containing sediments and salts will cause damage to the plate holes and to the internal operation of the iron. The specially designed steam chamber and the filter protect the appliance from wear.
- To ensure maximum appliance life:
  - Do not use chemical composition water.
  - The harder the water is, the more often you need to descale the appliance.

## Use of the Appliance – Steam Ironing

**Before using, make sure the appliance is switched off, is not plugged in, and the temperature setting knob (10) is in the "OFF" position.**

1. Remove the water tank (1) by pressing the water tank release button (2). Open the lid (3) and fill with water (see section: "Suitable water"). Make sure the water in the tank does not exceed the MAX mark.

**Note: You can fill the water tank without removing it.**

2. Insert the water tank (1) until it snaps into its original position.

3. Unlock the iron from the base by pressing the iron unlock button (5).

4. Plug in.

5. Turn the temperature setting knob (10) to the desired temperature. The steam indicator light (12) will turn on.

6. As soon as the steam indicator light (12) will turn off, the device is ready for use. Press the steam button (11) and start ironing. The steam setting can be switched off at any time by releasing the steam button (11). By pressing the continuous steam setting (4), the steam button (2) does not have to be pressed.

**Note: To set the continuous steam function, slide back the steam button lock back so that the steam button does not need to be pressed.**

7. If the water is finished in the water tank and you have not finished the ironing, unplug, fill with water and continue ironing.

8. When you finish ironing, turn the temperature setting knob (10) to the "OFF" position and unplug.

9. Let the appliance cool down and store both the cable and the steam hose in the cable storage box (14) before storing the appliance.

### Notes:

- The temperature setting knob (10) should be in the "●●" ή "●●●" position to produce steam.
- Make sure that the iron is placed on the heat-resistant base when not in use.
- Make sure you do not iron the same fabric surface for a long time because it can damage the fabric.
- The steam hose (7) is very hot during use. Do not touch to avoid burns.

## Use of the Appliance – Dry Ironing

**The water tank (10) does not need to be water when ironing without steam.**

1. Plug in.
2. Turn the temperature setting knob (10) to the desired temperature.
3. Wait for a while until the iron plate heats up and start ironing.
4. When you finish ironing, turn the temperature setting knob (10) to the "OFF" position and unplug.
5. Let the appliance cool down and store both the cable and steam hose in the cable storage box (14) before storing the appliance.

## Tips for Better Results

- Divide the washing according to the correct ironing temperatures and in accordance with the International Fabric Care Code, which is on the labels label.
- If you do not know what fabric is made of fabric, determine the appropriate ironing temperature by ironing a point on the fabric that is not apparent when wearing it or using it.
- Silk, woolen and synthetic fabrics should be ironed from the riverside so as not to create shiny patches.
- First iron the fabrics that require the lowest temperature and then the fabrics that require a higher temperature.
- Do not iron metal objects such as zippers, hooks, rings, etc. as these may scratch the plate.
- Fabrics such as velvet and wool and accessories such as gloves, bags, etc. They will recover the brand new look and texture by simply passing the iron near the surface of the cloth and pressing the steam button.
- Fabrics that have some kind of finishing (glossy surfaces, wrinkles, etc.) can be ironed at low temperatures.
- For fabrics containing different fibers in their composition, always choose the appropriate temperature for ironing, which corresponds to the highest percentage of fabric. For example, if a fabric contains 60% polyester and 40% cotton, you should choose the appropriate temperature for the polyester and iron the fabric without steam.
- For woolen fabrics, select the middle temperature and press the steam button intermittently to achieve small steam emissions without touching the iron on the cloth.
- It is recommended that the steam button is used for small bursts rather than for prolonged periods of time. This can prevent the distillation of water from the steam holes and may reduce the frequency that you need to refill the water tank.

## Recommended Temperature Table

Type of fabric	Temperature setting	Ironing instructions
Acetate Acrylic Nylon	●	<b><u>Dry ironing</u></b> Follow the instructions on the label of the garment. This type of fabric generally requires very light ironing.
Pollyester Rayon	●	<b><u>Dry ironing</u></b> Iron inside out. When ironing mixed fabrics. Select the Lowest recommended temperature.
Silk	● ●	<b><u>Dry ironing</u></b> Iron inside out.
Wool Light cotton Light linen	● ●	<b><u>Steam ironing</u></b> Iron inside out. Place a thin cloth over the fabric in order to avoid a shiny finish.
Cotton Fine linen Starched fabrics	● ● ●	<b><u>Steam ironing</u></b> Dampen the fabric before ironing. Heavier fabrics and tarched fabrics can be ironed on the front; darker colours and embroidered garments should be ironed inside out.
Linen	● ● ●	<b><u>Steam ironing</u></b> Use plenty of steam and iron dark fabrics inside out in order to avoid a shiny finish, Iron lapels and cuffs on the right side for better finish.

## Anti-Drip System

- With the anti-drip system, you can perfectly iron even the most sensitive fabrics that need a low temperature.
- The anti-drip system prevents water from dripping through the holes in the iron plate when it is cold or at low temperature.
- During use, this system can produce a loud "click" sound, especially when it is warming up or when it cools down the iron. This is perfectly normal and indicates that the system is working properly.

## Care and Cleaning

**CAUTION:** Before performing any cleaning or maintenance work, make sure that you remove the power cord from the electrical outlet and that the appliance has cooled down completely.

- Drain the remaining water from the water tank to prevent leakage during cleaning.
- Do not use abrasives or abrasive cleaners and wire to clean the plate or the boiler.
- Keep the soleplate smooth. Avoid contact with hard, metal objects. Do not scratch or damage the surface of the soleplate.
- Do not place the iron on any metal surface. Only place the iron on the heat-resistant base.
- To prevent scratches and damage the plate, avoid any contact with hard metal objects.
- Wipe the upper part of the appliance with a damp cloth. Do not use abrasives or harsh cleaners as they may damage the surface of the steam generator.
- Never immerse the appliance in water or any other liquid. Never hold the iron or the base unit under the tap.

## Filter Replacement

The filter should be changed every 6-8 months depending on the usage and the hardness of the water in salts.

1. Remove the water tank (1) by pressing the tank release button (2).
2. Unscrew the screws on the top of the water tank and open the lid.
3. Remove the filter and install the new one.
4. Tighten the screws again and replace the water tank (1).

## Storage and Carriage

### Storage

- Allow appliance to cool down completely before storing.
- Remove water from the water tank after each use or before storage.
- Place both the power cord and the steam hose into the cable storage box (14) before storing.
- Store in a place without humidity, where it is not reachable by children.

### Carriage

For easy carriage of the appliance, place the iron on the heat resistant base (6) as well as place both the power cord and the steam hose into the cable storage box (14). Press the iron lock button (4) until it locks into place. Transfer the appliance by holding it from the handle. Before use, press the unlock iron button (5) to release the iron.

## Technical Characteristics

**Model:** Steam Generator Ultimate Steam IZ-1106

**Power:** 3000W

**Water tank capacity:** 1.5 Lt

**Steam production:** 130gr/min

## Important Information for Correct Disposal of the Product in Accordance with EC Directive 2002/96/EC



At the end of its working life, the product must not be disposed of as urban waste. It must be taken to a special local authority differentiated waste collection centre or to a dealer providing this service. Disposing of a household device separately avoids possible negative consequences for the environment and health deriving from inappropriate disposal and enables the constituent materials to be recovered to obtain significant savings in energy and resources.

As a reminder of the need to dispose of household devices separately, the product is marked with a crossed-out wheeled dustbin.

## Guarantee & Customer Service

- BENRUBI Company guarantees its products for any manufacturing defect or defective materials for a period of two (2) years from the date of purchase or delivery by presenting purchase receipt. If your product malfunctions or you find any defects, please revert to the retail location you have purchased it from or contact an authorized BENRUBI Service Centre. To find the nearest authorized BENRUBI Service Centre, visit our website [www.benrubi.gr](http://www.benrubi.gr). It is in the discretion of BENRUBI Company to replace or repair the defective product.
- The warranty does not cover damages resulting from normal wear, breakage, scaling, improper installation or maintenance of the product, mishandling, abnormal working conditions, failure to implement the instructions, conversion or repair of the product by an unauthorized technician who does not belong to the BENRUBI Service Centers.

Also, the warranty does not cover the following indicative factors:

- Stains, discoloration or scratches.
- Burns due to exposure to heat or flame.
- Damage from thermal shock (sudden temperature change or change of voltage).

### **FOR MORE INFORMATION CONTACT:**

**(NEW) H. BENRUBI & FILS SA**  
 27 Aghiou Thoma str, GR15124  
 Maroussi - Athens  
 Tel. / Customer Support: 210 6156400  
 e-mail: [benrubi-sda@benrubi.gr](mailto:benrubi-sda@benrubi.gr)

