



EL ■ Αεροφριτέζα Vita Fryer

Μετάφραση του πρωτότυπου εγχειριδίου

ΔΙΑΒΑΖΕΤΕ ΠΡΟΣΕΚΤΙΚΑ ΚΑΙ ΦΥΛΑΣΣΕΤΕ ΓΙΑ ΜΕΛΛΟΝΤΙΚΗ ΧΡΗΣΗ.

- Η παρούσα συσκευή μπορεί να χρησιμοποιείται από παιδιά 8 ετών και άνω και από άτομα με μειωμένες σωματικές ή πνευματικές ικανότητες ή από άπειρα άτομα, εφόσον επιβλέπονται από κατάλληλο άτομο ή έχουν ενημερωθεί για τον ασφαλή τρόπο χρήσης του προϊόντος και κατανοούν τους πιθανούς κινδύνους. Τα παιδιά δεν πρέπει να παίζουν με τη συσκευή. Ο καθαρισμός και η συντήρηση από το χρήστη δεν πρέπει να πραγματοποιούνται από παιδιά εκτός και εάν είναι άνω των 8 ετών και υπό επίβλεψη.
- Αν το καλώδιο ρεύματος έχει υποστεί βλάβη, πρέπει να αντικατασταθεί από τον κατασκευαστή, έναν τεχνικό σέρβις ή κάποιο άτομο με παρόμοια εξειδίκευση για να αποφευχθούν επικίνδυνες καταστάσεις.
- Παιδιά κάτω των 8 ετών δεν πρέπει να βρίσκονται κοντά στη συσκευή και στο καλώδιο ρεύματος/
- Η συσκευή έχει σχεδιαστεί αποκλειστικά για οικιακή χρήση. Δεν προορίζεται για χρήση σε χώρους όπως:
 - Κουζίνες προσωπικού σε καταστήματα, γραφεία και άλλους χώρους εργασίας,
 - δωμάτια ξενοδοχείων ή μοτέλ και άλλους χώρους διαμονής,
 - γεωργικά αγροκτήματα,
 - ενοικιαζόμενα δωμάτια.
- Αυτή η συσκευή επεξεργάζεται τρόφιμα μέσω θερμότητας. Μην τη χρησιμοποιείτε για άλλους σκοπούς από εκείνους για τους οποίους σχεδιάστηκε.
- Μην τοποθετείτε τη συσκευή πάνω ή κοντά σε περβάζια παραθύρων, επιφάνειες αποστράγγισης νεροχυτών, ασταθείς επιφάνειες, ηλεκτρικά μάτια ή μάτια αερίου. Τοποθετείτε πάντα τη συσκευή πάνω σε σταθερή, επίπεδη και στεγνή επιφάνεια.
- Προτού συνδέσετε τη συσκευή στην πρίζα, ελέγξτε ότι η τάση του ρεύματος στην ετικέτα της συσκευής συμφωνεί με την ηλεκτρική τάση της πρίζας. Συνδέετε τη συσκευή μόνο σε σωστά γειωμένη πρίζα.
- Η συσκευή διαθέτει αφαιρούμενο καλώδιο ρεύματος. Προτού αποσυνδέσετε το καλώδιο ρεύματος από τη συσκευή, αφαιρείτε πάντα πρώτα το φις από την πρίζα.



Προσοχή:

Η παρούσα συσκευή δεν έχει σχεδιαστεί για να ελέγχεται μέσω προγραμματισμένης συσκευής, εξωτερικού χρονοδιακόπτη ή τηλεχειριστηρίου.

- Να χρησιμοποιείτε τη συσκευή μόνο με τα γνήσια αξεσουάρ του κατασκευαστή.
- Μην χρησιμοποιείτε τη συσκευή κοντά σε εύφλεκτα αντικείμενα όπως κουρτίνες, πετσέτες κουζίνας κ.λπ.
- Για να διασφαλίσετε επαρκή κυκλοφορία αέρα κατά τη διάρκεια της λειτουργίας, πρέπει να υπάρχει απόσταση ασφαλείας τουλάχιστον 15 cm από όλες τις πλευρές της συσκευής. Μην τοποθετείτε αντικείμενα πάνω στη συσκευή και μην καλύπτετε τις οπές αερισμού.
- Αποφεύγετε την επαφή με τον καυτό ατμό που απελευθερώνεται από τις οπές αερισμού κατά τη διάρκεια λειτουργίας της συσκευής.
- Μην ξεχειλίζετε το καλάθι τηγανίσματος, το ταψί πίτσας με υπερβολική ποσότητα φαγητού. Βεβαιωθείτε ότι τα τρόφιμα που τοποθετούνται μέσα στο αφαιρούμενο καλάθι δεν έρχονται σε επαφή με το στοιχείο θέρμανσης.
- Μην τοποθετείτε τα χέρια σας στο εσωτερικό της συσκευής κατά τη διάρκεια της λειτουργίας της.
- Μη γεμίζετε κανένα εξάρτημα της συσκευής με λάδι. Το γέμισμα με λάδι μπορεί να προκαλέσει επικίνδυνες συνθήκες. Αυτή η υγιής μέθοδος τηγανίσματος βασίζεται στην αρχή της κυκλοφορίας του θερμού αέρα, όπου δεν απαιτείται η χρήση λαδιού. Μπορεί να προστεθεί μια μικρή ποσότητα λαδιού, αποκλειστικά για να δοθεί γεύση στα τρόφιμα.
- Μην χρησιμοποιείτε τη συσκευή για να τηγανίσετε τρόφιμα με μεγάλη περιεκτικότητα σε λιπαρά.



Προσοχή:

Καυτή επιφάνεια

- Όταν η συσκευή βρίσκεται σε λειτουργία, η θερμοκρασία των προσβάσιμων επιφανειών μπορεί να είναι υψηλότερη. Μην αγγίζετε την καυτή επιφάνεια. Διαφορετικά μπορεί να προκληθούν εγκαύματα. Χρησιμοποιείτε τη λαβή για να αφαιρέσετε και να μεταφέρετε καυτά εξαρτήματα.
- Τοποθετήστε καυτά εξαρτήματα μόνο σε ανθεκτικές στη θερμότητα επιφάνειες. Όταν αφαιρείτε τα εξαρτήματα από τη συσκευή, να είστε ιδιαίτερα

προσεχτικοί ώστε να μην καείτε από τον ατμό που απελευθερώνεται από τα τρόφιμα. Η παραμένουσα θερμότητα της συσκευής σημαίνει ότι η συσκευή παραμένει καυτή για κάποιο διάστημα μετά την απενεργοποίησή της.

- Στην περίπτωση που τα τρόφιμα μέσα στη συσκευή πιάσουν φωτιά, απενεργοποιήστε αμέσως τη συσκευή και αποσυνδέστε την από την πρίζα.
- Προτού βγάλετε τα εξαρτήματα από τη συσκευή, περιμένετε μέχρι να εξαφανιστεί ο καπνός που εξέρχεται από τις οπές αερισμού.
- Μην ρίχνετε παγωμένο νερό μέσα στα εξαρτήματα όταν είναι ζεστά.
- Να απενεργοποιείτε πάντα τη συσκευή και να την αποσυνδέετε από την πρίζα όταν την αφήνετε χωρίς επίβλεψη, όταν δεν τη χρησιμοποιείτε και προτού τη μετακινήσετε ή την καθαρίσετε. Αφήνετε τη συσκευή να κρυώσει προτού τη μετακινήσετε ή την καθαρίσετε.
- Μην βυθίζετε τη συσκευή σε νερό ή άλλο υγρό.
- Μην τοποθετείτε βαριά αντικείμενα πάνω στο καλώδιο τροφοδοσίας. Βεβαιωθείτε ότι το καλώδιο ρεύματος δεν κρέμεται πάνω από την άκρη ενός τραπεζιού ή ότι δεν βρίσκεται σε επαφή με κάποια καυτή επιφάνεια.
- Αποσυνδέστε τη συσκευή από την πρίζα τραβώντας μαλακά το φινι του καλωδίου ρεύματος και όχι το καλώδιο ρεύματος. Διαφορετικά, μπορεί να υποστεί ζημιά το καλώδιο ρεύματος ή η πρίζα.
- Αν το καλώδιο ρεύματος έχει υποστεί ζημιά, η χρήση της συσκευής απαγορεύεται.
- Για να αποτρέψετε τον κίνδυνο τραυματισμού από ηλεκτροπληξία, μην επισκευάζετε τη συσκευή μόνοι σας και μην πραγματοποιείτε ρυθμίσεις. Όλες οι επισκευές ή οι τροποποιήσεις πρέπει να εκτελούνται σε εξουσιοδοτημένο κέντρο σέρβις. Επεμβαίνοντας στη συσκευή, διατρέχετε τον κίνδυνο να ακυρώσετε τα νόμιμα δικαιώματά σας στο πλαίσιο της εγγύησης για ανεπαρκή απόδοση ή κακή ποιότητα.

A

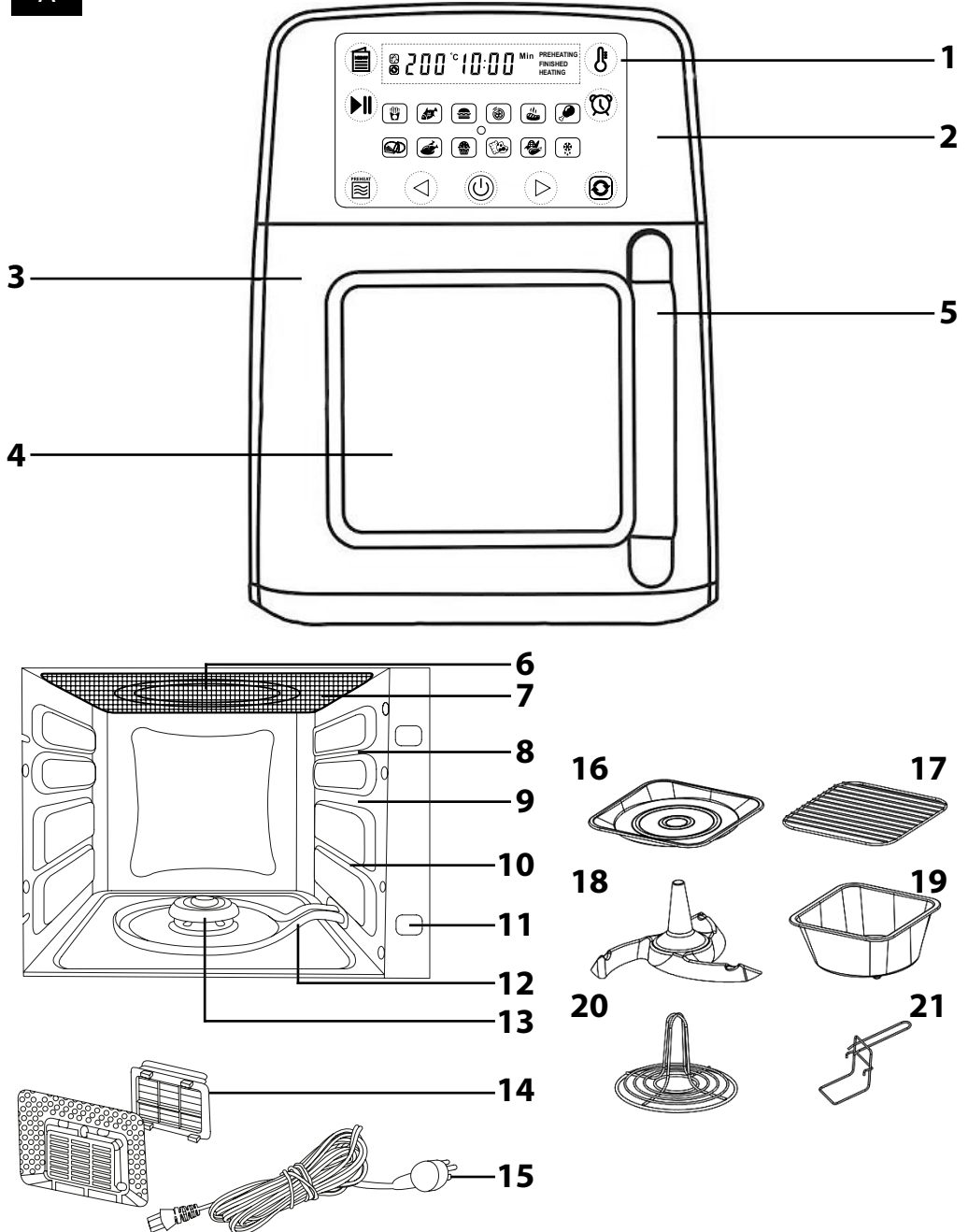

B

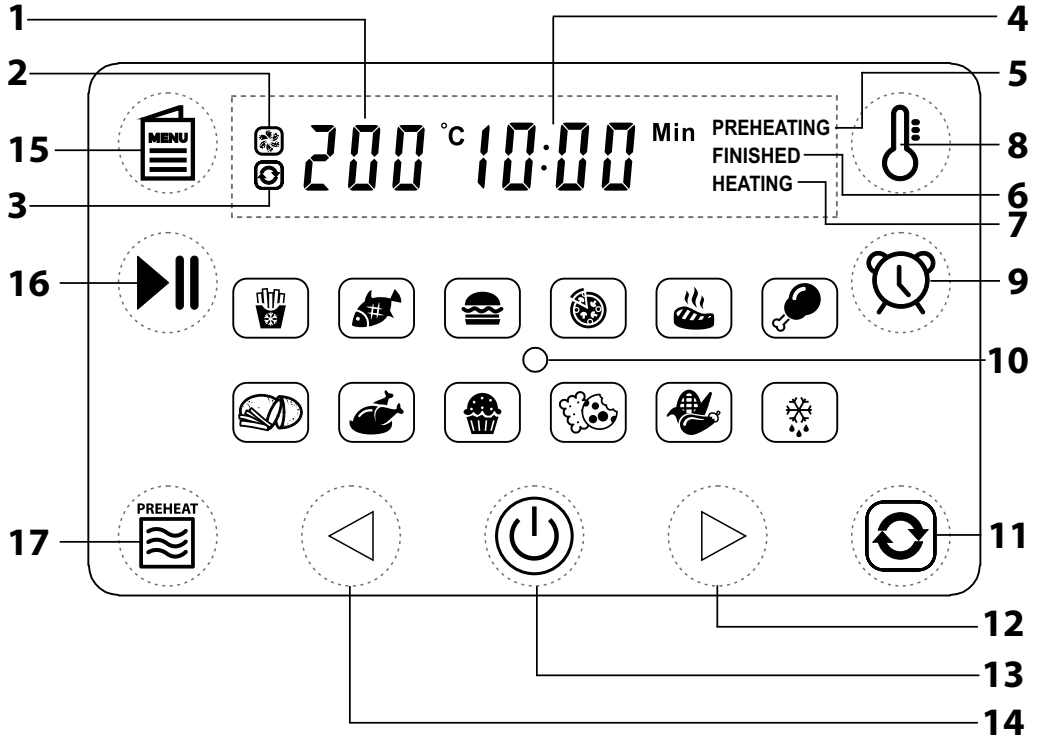

- Πριν από τη χρήση αυτής της συσκευής, διαβάστε προσεκτικά το εγχειρίδιο χρήσης, ακόμη και στην περίπτωση που είστε ήδη εξοικειωμένοι με τη χρήση παρόμοιων τύπων συσκευών. Χρησιμοποιείτε τη συσκευή μόνο όπως περιγράφεται στο παρόν εγχειρίδιο χρήσης. Φυλάξτε αυτό το εγχειρίδιο χρήσης σε ασφαλή σημείο όπου θα μπορείτε να το βρείτε εύκολα, εάν το χρειαστείτε.
- Συνιστούμε να φυλάξετε την αρχική χάρτινη συσκευασία, το υλικό συσκευασίας, την απόδειξη αγοράς μαζί με τη δήλωση ευθύνης του πωλητή, ή την κάρτα εγγύησης, τουλάχιστον για όσο διάστημα δικαιούστε αποζημίωση για ανεπαρκή απόδοση ή κακή ποιότητα της συσκευής. Σε περίπτωση μεταφοράς της συσκευής, συνιστούμε να χρησιμοποιήσετε την αρχική της συσκευασία.

ΠΕΡΙΓΡΑΦΗ ΤΗΣ ΣΥΣΚΕΥΗΣ

- A1** Οθόνη αφής
A2 Μονάδα φριτέζας
A3 Όυρα
A4 Γυάλινο παράθυρο
A5 Λαβή
A6 Θερμαντικό στοιχείο
A7 Προστατευτικό κάλυμμα
A8 Πάνω θέση για εισαγωγή εξαρτημάτων
A9 Μέση θέση για εισαγωγή εξαρτημάτων
A10 Κάτω θέση για εισαγωγή εξαρτημάτων
- A11** Διακόπτης ασφαλείας
A12 Θερμαντικό στοιχείο στο κάτω μέρος
A13 Κεντρικός σύνδεσμος
A14 Εισόδος/Εξόδος αέρα/κίτα κεραμικό φίλτρο
A15 Καλώδιο ρεύματος
A16 25cm ταψί πίτσας
A17 Σχάρα
A18 Μούλτι
A19 Καλάθι τηγανίσματος
A20 Σχάρα ψησταριάς κοτόπουλου
A21 Λαβή μεταφοράς εξαρτήματος

ΠΕΡΙΓΡΑΦΗ ΤΗΣ ΟΘΟΝΗΣ

- B1** Ρύθμιση θερμοκρασίας σε °C
B2 Ενδεικτική λυχνία ανεμιστήρα
B3 Ενδεικτική λυχνία λειτουργίας ανάμειξης
B4 Ρυθμίστε το χρόνο τηγανίσματος σε λεπτά
B5 Ενδεικτική λυχνία ΠΡΟΘΕΡΜΑΝΣΗΣ
B6 Ενδεικτική λυχνία ΤΕΛΟΥΣ
B7 Ενδεικτική λυχνία ΖΕΣΤΑΜΑΤΟΣ
B8 Κομπι ρύθμισης θερμοκρασίας
B9 Κομπι ρύθμισης χρόνου τηγανίσματος
- B10** Εικονίδια προκαθορισμένου προγράμματος
B11 Κομπι On/Off για μούλτι
B12 Κομπι ρύθμισης αύξησης χρόνου τηγανίσματος
B13 Κομπι ON/OFF φριτέζας
B14 Κομπι ρύθμισης μέσης χρόνου τηγανίσματος
B15 Κομπι MENU (ΜΕΝΟΥ)
B16 Κομπι start / pause
B17 Κομπι Προθέρμανσης

ΠΡΙΝ ΑΠΟ ΤΗΝ ΠΡΩΤΗ ΧΡΗΣΗ

Πριν από την πρώτη χρήση, αφαιρέστε τη συσκευή και τα εξαρτήματά της από το υλικό συσκευασίας και αφαιρέστε όλες τις διαφημιστικές ετικέτες και τα αυτοκόλλητα από αυτήν.

Σκουπίστε την εξωτερική επιφάνεια της φριτέζας χρησιμοποιώντας σφουγγάρι ελαφρώς εμποτισμένο σε ζεστό νερό. Σκουπίστε την μέχρι να στεγνώσει με απορροφητικό πανί.

Σκουπίστε την εσωτερική επιφάνεια της φριτέζας χρησιμοποιώντας σφουγγάρι ελαφρώς εμποτισμένο σε ζεστό νερό. Σκουπίστε το μέχρι να στεγνώσει με απορροφητικό πανί.

Πλύνετε το ταψί πίτσας **A16**, τη σχάρα **A17**, μούλτι **A18**, καλάθι τηγανίσματος **A19**, σχάρα ψησταριάς κοτόπουλου **A20** και λαβή για μεταφορά εξαρτήματος **A21** σε χλιαρό νερό και μικρή ποσότητα ουδέτερου απορρυπαντικού πιάτων. Ξεπλύνετε με καθαρό νερό και σκουπίστε την καλά μέχρι να στεγνώσει.

ΧΡΗΣΗ ΤΗΣ ΦΡΙΤΕΖΑΣ

Λειτουργία προθέρμανσης

1. Τοποθετήστε τη φριτέζα σε σταθερή, επίπεδη και καθαρή επιφάνεια. Εισαγάγετε το φως σε σωστά γεωμετρική πρίζα. Θα ακουστεί μια ηχητική ειδοποίηση και το κομπι On/Off **B13** στην οθόνη αφής **A1** θα αρχίσει να αναβοβλίνει.
2. Πατήστε το πλήκτρο **B13** για ενεργοποίηση της φριτέζας και στη συνέχεια πατήστε το πλήκτρο προθέρμανσης **B17**. Η οθόνη αφής **A1** θα ανάψει και θα υποδείξει τις τιμές της λειτουργίας προθέρμανσης: 190 °C και 5 λεπτά. Η λειτουργία προθέρμανσης επιτρέπει στην εσωτερική της φριτέζα να ζεσταθεί μέχρι τη θερμοκρασία λειτουργίας. Η θερμοκρασία είναι προεπιλεγμένη στους 190 °C και ο χρόνος ζεσταμάτος στα 5 λεπτά.
3. Πατήστε το κομπι start / pause **B16** και η φριτέζα θα αρχίσει τη διαδικασία προθέρμανσης. Η ρύθμιση του χρόνου θα εμφανίζεται στην οθόνη αφής **A1**.
4. Θα ακουστεί μια ηχητική ειδοποίηση όταν η διαδικασία προθέρμανσης ολοκληρωθεί. Η οθόνη αφής **A1** θα σβήσει και η φριτέζα θα μεταβεί σε λειτουργία αναμονής έπειτα από 5 λεπτά αδράνειας.

A. Ρύθμιση της θερμοκρασίας προθέρμανσης

1. Όταν οι τιμές προθέρμανσης της φριτέζας εμφανίζονται στην οθόνη αφής **A1**: 190 °C και 5 λεπτά, πατήστε το κομπι ρύθμιση θερμοκρασίας **B8**, η θερμοκρασία στην οθόνη αφής **A1** θα αρχίσει να αναβοβλίνει.
2. Πατήστε το κομπι αύξησης θερμοκρασίας **B12** / το κομπι μείωσης θερμοκρασίας **B14** για να ρυθμίσετε την καινούρια θερμοκρασία. Κάθε φορά που πατάτε το

κομπι, η ώρα θα αυξάνεται ή θα μειώνεται κατά 5 °C. Πατήστε πατημένα τα κομπι για να επιταχύνετε τη διαδικασία ρύθμισης θερμοκρασίας. Μπορείτε να ρυθμίσετε τη θερμοκρασία εντός του εύρους από 60 έως 200 °C.

3. Εάν δεν χρειάζεται να ρυθμίσετε το χρόνο προθέρμανσης, πατήστε το κομπι start / pause **B16** και η φριτέζα θα αρχίσει τη διαδικασία προθέρμανσης.

A. Ρύθμιση του χρόνου προθέρμανσης

1. Όταν οι τιμές προθέρμανσης της φριτέζας εμφανίζονται στην οθόνη αφής **A1**: 190 °C και 5 λεπτά, πατήστε το κομπι ρύθμισης χρόνου **B9**, ο χρόνος στην οθόνη αφής **A1** θα αρχίσει να αναβοβλίνει.
2. Χρησιμοποιώντας το κομπι **B12** για αύξηση χρόνου τηγανίσματος και για μείωση χρόνου τηγανίσματος το κομπι **B14** ρυθμίστε τον καινούριο χρόνο προθέρμανσης. Κάθε φορά που πατάτε το κομπι, η ώρα θα αυξάνεται ή μειώνεται κατά 1 λεπτό. Κρατήστε πατημένο το κομπι για να επιταχύνετε τη ρύθμιση χρόνου. Μπορείτε να ρυθμίσετε το χρόνο προθέρμανσης στο εύρος 01:00 – 60:00 λεπτά.
3. Πατήστε το κομπι start / pause **B16** και η φριτέζα θα αρχίσει τη διαδικασία προθέρμανσης με τη καινούρια ρύθμιση θερμοκρασίας και χρόνου.



Σημείωση:

Εάν δεν πατήσετε το κομπι start / pause **B16** μέσα σε 5 λεπτά η φριτέζα θα μεταβεί αυτόματα στη λειτουργία αναμονής.

Προκαθορισμένα προγράμματα

Η φριτέζα έχει 12 προκαθορισμένα προγράμματα χάρη στα οποία μπορείτε να φτιάξετε εύκολα και γρήγορα διάφορα φαγητά.

1. Όταν η διαδικασία προθέρμανσης τελειώσει, πατήστε το **MENU** το κομπι **B15** και το εικονίδιο προκαθορισμένου προγράμματος θα εμφανιστεί στην οθόνη αφής **A1**. Χρησιμοποιήστε τα πλήκτρα **B12** ή **B14** για να επιλέξετε το επιθυμητό πρόγραμμα.
2. Τοποθετήστε τα τρόφιμα που επιθυμείτε να τηγανιστούν μέσα στη φριτέζα.
3. Πατήστε το κομπι start / pause **B16** και η φριτέζα θα αρχίσει το επιλεγμένο πρόγραμμα. Ο προκαθορισμένος χρόνος θα εμφανίζεται στην οθόνη αφής **A1**.

Πίνακας προγραμμάτων

Εικονίδιο	Τρόφιμο	Θερμοκρασία σε °C	Χρόνος τηγανίσματος σε λεπτά	Συνιστώμενη ποσότητα	Προτάσεις
	Κατεψυγμένες τηγανιτές πατάτες	200	20	1 – 1.2 kg	Χρησιμοποιήστε το καλάθι τηγανίσματος A19 , μούλτι A18 . Το πάνω και το κάτω θερμαντικό στοιχείο θα ενεργοποιηθούν.
	Ψάρι/Θαλασσά	180	13	2x 0.5 kg	
	Χάμπουργκερ	180	13	4x 0.2 kg	
	Κατεψυγμένη πίτσα	160	9	1x 25cm	
	Μπριζόλα	180	11	2X 0.2 kg	
	Κατεψυγμένα κομμάτια κοτόπουλου	180	13	1 kg (περίπ. 6 κομμάτια)	
	Σπιτικές τηγανιτές πατάτες	200	25	0.5 kg	Χρησιμοποιήστε το καλάθι τηγανίσματος A19 , μούλτι A18 . Το πάνω και το κάτω θερμαντικό στοιχείο θα ενεργοποιηθούν.
	Τηγανιτό κοτόπουλο	180	25	1.5 kg	Το πάνω και το κάτω θερμαντικό στοιχείο θα ενεργοποιηθούν.
	Κέικ	150	38	0.5 kg	
	Μπισκότα	160	18	<20 τεμάχια	
	Τηγανιτά λαχανικά	170	10	0.5 kg	Το πάνω και το κάτω θερμαντικό στοιχείο θα ενεργοποιηθούν. Μπορείτε επίσης να χρησιμοποιήσετε το μούλτι A18 .
	Ξεπάγωμα	50	5	0.5 kg	



Σημείωση:

Εάν δεν πατήσετε το κουμπί start / pause **B16** μέσα σε 5 λεπτά η φριτέζα θα μεταβεί αυτόματα στη λειτουργία αναμονής.

A. Ρύθμιση της θερμοκρασίας ενός προκαθορισμένου προγράμματος

1. Όταν επιλέξετε το πρόγραμμα, πατήστε το κουμπί ρύθμισης θερμοκρασίας **B8**, και η θερμοκρασία στην οθόνη αφής **A1** θα αρχίσει να αναβοσβήνει.
2. Πατήστε το κουμπί αύξησης θερμοκρασίας **B12** / το κουμπί μείωσης θερμοκρασίας **B14** για να ρυθμίσετε την καινούρια θερμοκρασία. Κάθε φορά που πατάτε το κουμπί, η ώρα θα αυξάνεται ή θα μειώνεται κατά 5 °C. Πατήστε πατημένα τα κουμπί για να επιταχύνετε τη διαδικασία ρύθμισης θερμοκρασίας. Μπορείτε να ρυθμίσετε τη θερμοκρασία εντός του εύρους από 60 έως 200 °C.
3. Εάν δεν χρειάζεται να ρυθμίσετε το χρόνο προθέρμανσης, πατήστε το κουμπί start / pause **B16** και η φριτέζα θα αρχίσει η διαδικασία θηγανίσματος.

B. Ρύθμιση του χρόνου ενός προκαθορισμένου προγράμματος

1. Όταν επιλέξετε ένα πρόγραμμα, πατήστε το κουμπί ρύθμισης χρόνου θηγανίσματος **B9**, και ο χρόνος στην οθόνη αφής **A1** θα αρχίσει να αναβοσβήνει.
2. Χρησιμοποιώντας το κουμπί **B12** για αύξηση χρόνου θηγανίσματος και για μείωση χρόνου θηγανίσματος το κουμπί **B14** ρυθμίστε τον καινούριο χρόνο προθέρμανσης. Κάθε φορά που πατάτε το κουμπί, η ώρα θα αυξάνεται ή μειώνεται κατά 1 λεπτό. Κρατήστε πατημένο το κουμπί για να επιταχύνετε τη ρύθμιση χρόνου θηγανίσματος. Μπορείτε να ρυθμίσετε το χρόνο προθέρμανσης στο εύρος 01:00 – 60:00 λεπτά.
3. Πατήστε το κουμπί start / pause **B16** και η φριτέζα θα αρχίσει τη διαδικασία θηγανίσματος με τη καινούρια ρύθμιση θερμοκρασίας και χρόνου.



Σημείωση:

Συνιστούμε τη ρύθμιση θερμοκρασίας προθέρμανσης και χρόνου βάση της επιθυμητής επιλογής του προκαθορισμένου προγράμματος και της θερμοκρασίας του, π.χ εάν θέλετε να ετοιμάσετε μια πίτσα στη φριτέζα στους 160 °C, χαμηλώστε τη θερμοκρασία προθέρμανσης στους 160 °C.

ΡΥΘΜΙΣΗ ΘΕΡΜΟΚΡΑΣΙΑΣ ΚΑΙ ΧΡΟΝΟΥ ΘΗΓΑΝΙΣΜΑΤΟΣ

Η θερμοκρασία και ο χρόνος θηγανίσματος μπορεί να ρυθμιστεί ανάλογα με τις προσωπικές προτιμήσεις του καθένα.

A. Ρύθμιση της θερμοκρασίας

1. Για να ενεργοποιήσετε τη φριτέζα, πατήστε το κουμπί **B13**.
2. Πατήστε το κουμπί ρύθμισης θερμοκρασίας **B8**, και η θερμοκρασία στην οθόνη αφής **A1** θα αρχίσει να αναβοσβήνει.
3. Πατήστε το κουμπί αύξησης θερμοκρασίας **B12** / το κουμπί μείωσης θερμοκρασίας **B14** για να ρυθμίσετε τη θερμοκρασία. Κάθε φορά που πατάτε το κουμπί, η ώρα θα αυξάνεται ή θα μειώνεται κατά 5 °C. Αφήστε πατημένα τα κουμπί για να επιταχύνετε τη διαδικασία ρύθμισης θερμοκρασίας. Μπορείτε να ρυθμίσετε τη θερμοκρασία εντός του εύρους από 60 έως 200 °C.

B. Ρύθμιση του χρόνου θηγανίσματος

1. Πατήστε το κουμπί ρύθμισης θερμοκρασίας **B9**, και ο χρόνος στην οθόνη αφής **A1** θα αρχίσει να αναβοσβήνει.
2. Χρησιμοποιώντας το κουμπί **B12** για αύξηση χρόνου θηγανίσματος και για μείωση χρόνου θηγανίσματος το κουμπί **B14** ρυθμίστε το χρόνο θηγανίσματος. Κάθε φορά που πατάτε το κουμπί, η ώρα θα αυξάνεται ή μειώνεται κατά 1 λεπτό. Κρατήστε πατημένο το κουμπί για να επιταχύνετε τη ρύθμιση χρόνου θηγανίσματος. Μπορείτε να ρυθμίσετε το χρόνο προθέρμανσης στο εύρος 01:00 – 60:00 λεπτά.
3. Πατήστε το κουμπί start / pause **B16** και η φριτέζα θα αρχίσει τη διαδικασία θηγανίσματος με τη καινούρια ρύθμιση θερμοκρασίας και χρόνου.



Σημείωση:

Εάν χρειαστεί να προθερμανθεί η φριτέζα, προχωρήστε σύμφωνα με τις οδηγίες που περιλαμβάνονται στο κεφάλαιο «Λειτουργία προθέρμανσης». Εάν δεν θέλετε να συνεχίσετε την προθέρμανση της φριτέζας, αυξήστε το χρόνο θηγανίσματος για περίπου 3 λεπτά.

Θηγανίζοντας φαγητό σε μια φριτέζα

1. Αφήστε τη φριτέζα να προθερμανθεί. Ακολουθήστε τα βήματα 1 – 4 του κεφαλαίου «Λειτουργία προθέρμανσης».
2. Όταν γίνεται η προθέρμανση της φριτέζας, προετοιμάστε το φαγητό που θέλετε να θηγανίσετε. Τοποθετήστε το στο εξάρτημα της επιλογής σας (ταψί πίτσας **A16**, σχάρα **A17**, καλάθι θηγανίσματος **A19**) και συνδέστε τη λαβή μεταφοράς **A21**.
3. Όταν η διαδικασία προθέρμανσης ολοκληρωθεί, ανοίξτε την πόρτα **A3** και τοποθετήστε το φαγητό μέσα στη φριτέζα. Απασφαλίστε τη λαβή **A21** και ανοίξτε την πόρτα **A3**.



Σημείωση:

Για να εισάγετε ή να αφαιρέσετε τα εξάρτηματα (ταψί πίτσας **A16** **A16**, σχάρα **A17**, καλάθι θηγανίσματος **A19**), χρησιμοποιήστε τη λαβή μεταφοράς **A21**.

4. Ορίστε τη θερμοκρασία και χρόνο θηγανίσματος. (Δείτε «Ρύθμιση θερμοκρασίας και χρόνου θηγανίσματος») ή επιλέξτε ένα από τα προκαθορισμένα προγράμματα (δείτε κεφάλαιο «Προκαθορισμένα προγράμματα») και πατήστε το κουμπί start / pause **B16**. Η φριτέζα θα ξεκινήσει και ο προκαθορισμένος χρόνος θα εμφανίζεται στην οθόνη αφής **A1**.
5. Όταν η εσωτερική περιοχή θερμαίνεται μέχρι τη ρυθμισμένη θερμοκρασία, το πάνω θερμαντικό στοιχείο **A6** θα φωτίσει την εσωτερική περιοχή της φριτέζας. Ωστόσο, όταν επιτευχθεί η ρυθμισμένη θερμοκρασία, το πάνω θερμαντικό στοιχείο **A6** θα απενεργοποιηθεί και θα σταματήσει να φωτίζει την εσωτερική περιοχή. Εάν η θερμοκρασία μέσα στη φριτέζα μειωθεί, το πάνω θερμαντικό στοιχείο **A6** θα ενεργοποιηθεί ξανά.
6. Όταν η διαδικασία θηγανίσματος ολοκληρωθεί, θα ακουστεί ένας ήχος. Η οθόνη αφής **A1** θα απενεργοποιηθεί και η φριτέζα θα μεταβεί στη λειτουργία αναμονής μετά από αδράνεια 1 λεπτού.

7. Ανοίξτε την πόρτα **A3**, εισαγάγετε τη λαβή **A21** πάνω στο εξάρτημα και αφαιρέστε το από τη φριτέζα. Τοποθετήστε το σε μεταλλική σχάρα ή σε άλλη επιφάνεια ανθεκτική στη θερμότητα.

8. Όταν δεν χρησιμοποιείτε τη φριτέζα για μεγάλο χρονικό διάστημα, απενεργοποιήστε την πατώντας το κουμπί On/Off **B13**, αποσυνδέστε την από την πρίζα και αφιρέστε τη να κρυώσει.



Προσοχή:

Ελέγχετε τακτικά την πρόοδο του θηγανίσματος μέσω του γυάλινου παράθυρου **A4**. Αν χρειαστεί, ανοίξτε την πόρτα **A3** και ελέγξτε τη διαδικασία θηγανίσματος. Η διαδικασία θηγανίσματος θα διακοπεί και η αντίστοιχη μέτρηση στην οθόνη αφής **A1** θα σταματήσει. Επίται, κλείστε καλά την πόρτα **A3** και η διαδικασία θηγανίσματος θα συνεχιστεί. Μην αγγίζετε τα εξάρτηματα στην εσωτερική περιοχή της φριτέζας με τα χέρια σας, ή επιφάνεια είναι πολύ ζεστή. Υπάρχει κίνδυνος εγκαυμάτων.

Λειτουργία ανάμειξης τροφών

1. Ακολουθήστε τα βήματα 1 - 4 στο κεφάλαιο «Θηγάνισμα τροφών σε φριτέζα».
2. Πατήστε το πλήκτρο ανάμειξης τροφών **B11** για να ενεργοποιήσετε χειροκίνητα τη λειτουργία ανάμειξης. Πατήστε το ξανά για απενεργοποίηση της λειτουργίας.



Σημείωση:

Η λειτουργία ανάμειξης μπορεί να ενεργοποιηθεί/απενεργοποιηθεί χειροκίνητα πατώντας το πλήκτρο **B11** μόνο για τα προγράμματα που δεν διαθέτουν λειτουργία ανάμειξης. Εάν κάποιο πρόγραμμα διαθέτει λειτουργία ανάμειξης, τότε δεν μπορεί να απενεργοποιηθεί.

ΧΡΗΣΗ ΤΩΝ ΕΞΑΡΤΗΜΑΤΩΝ

Χάρη στα παρεχόμενα εξάρτηματα και τους πολλούς συνδυασμούς τους, θα μπορείτε να ετοιμάσετε πολλά φαγητά.

1. Ταψί πίτσας **A16**

- Κατάλληλο για να φτιάξετε πίτσα με διάμετρο 25 cm, να ψήσετε κρέας, κέικ, μπισκότα, λαχανικά, σουβλάκι, κ.λπ.
- Συνιστώμενη θέση: στη μέση **A9** και στο κάτω μέρος **A10**.

2. Συνδυασμός καλαθιού θηγανίσματος **A19** και μούλι **A18**

- Κατάλληλο για θηγάνισμα κατεψυγμένων θηγανισμάτων κατάληθ.
- Εισαγάγετε το μούλι **A18** στον κεντρικό σύνδεσμο στο καλαθί θηγανίσματος **A19**. Βεβαιωθείτε ότι είναι σωστά συναρμολογημένη.
- Συνιστώμενη θέση: στη μέση **A9**

3. Συνδυασμός με ταψί πίτσας **A16** και σχάρα **A17**

- Κατάλληλος για προετοιμάσει κοτόπουλου, στέκι, παϊδάκια κ.λπ.
- Συνιστώμενη θέση: στη μέση **A9** (προορίζεται για τη σχάρα **A17**) και στη κάτω θέση **A10**, ή και τα δύο εξαρτήματα στη μέση **A9** αν είναι εφικτό.

4. Συνδυασμός με καλάθι θηγανίσματος **A19** και σχάρα **A17**

- Κατάλληλος για να θηγανίσετε ταυτόχρονα θηγανιστές πατάτες στο καλάθι θηγανίσματος **A19** και να φρυγανίσετε ψωμί στη σχάρα **A17**.
- Συνιστώμενη θέση: πάνω μέρος **A8** (προορίζεται για τη σχάρα **A17**) και στη μέση **A9**

5. Συνδυασμός με καλάθι θηγανίσματος **A19**, μούλι **A18** και τη σχάρα ψησταριάς κοτόπουλου **A20**

- Κατάλληλο για ψήσιμο ολόκληρου κοτόπουλου.
- Εισαγάγετε το μούλι **A18** στον κεντρικό σύνδεσμο στο καλαθί θηγανίσματος **A19**. Βεβαιωθείτε ότι είναι σωστά συναρμολογημένα. Τοποθετήστε τη σχάρα ψησταριάς κοτόπουλου **A20** πάνω στο μούλι **A18**.
- Συνιστώμενη θέση: στη μέση **A9**



Προσοχή:

Μην γεμίζετε ποτέ το δοχείο ανάμειξης **A19** πάνω από τη μέγιστη ένδειξη.

Τοποθετήστε πάντα το ταψί πίτσας **A16** ή το καλάθι θηγανίσματος **A19** κάτω από τη σχάρα **A17**. Με αυτό το τρόπο μπορείτε να πάρετε χυμούς που περισσεύουν, π.χ από το κρέας για να μην λερωθεί η εσωτερική περιοχή της φριτέζας. Μην θηγανίσετε φαγητό μόνο στη σχάρα **A17**.

Διακοπή της ασφαλείας

Η συσκευή διαθέτει ένα διακόπτη ασφαλείας, ο οποίος απενεργοποιεί αυτόματα τα στοιχεία θέρμανσης **A6** και σταματάει την αντίστοιχη μέτρηση όταν η πόρτα **A3** ανοίξει κατά τη διάρκεια της λειτουργίας της. Η φριτέζα θα συνεχίσει αυτόματα τη λειτουργία όταν η πόρτα **A3** κλείσει σωστά.



Προσοχή:

Όταν η διαδικασία θηγανίσματος ολοκληρωθεί και η φριτέζα απενεργοποιηθεί χρησιμοποιώντας το κουμπί **B13**, ο ανεμοστρόβιλος θα λειτουργεί για περίπου 1 λεπτό ακόμα. Αυτό είναι ένα συνηθισμένο χαρακτηριστικό ασφαλείας με το οποίο ο ανεμοστρόβιλος κρύνει την εσωτερική περιοχή και τη μητρική κάρτα συστήματος της φριτέζας για την αποφυγή ζημιών λόγω υψηλής θερμοκρασίας.

Προστασία από υπερθέρμανση

Η φριτέζα διαθέτει ασφαλεία για προστασία από την υπερθέρμανση, η οποία τη προστατεύει από ζημιά. Στη περίπτωση που η φριτέζα θερμαίνεται υπερβολικά, π.χ λόγω χρησιμοποίησης για μεγάλο χρονικό διάστημα, η ασφαλεία για προστασία από την υπερθέρμανση θα ενεργοποιηθεί αυτόματα. Εάν αυτό συμβεί, η φριτέζα θα σταματήσει αυτόματα. Αποσυνδέστε τη φριτέζα από το ρεύμα και αφήστε την να κρυώσει εντελώς. Επικοινωνήστε με το εξουσιοδοτημένο κέντρο service για την αντικατάσταση της ασφαλείας. Σε καμία περίπτωση μην αντικαταστήσετε μόνοι σας την ασφαλεία.

ΚΑΘΑΡΙΣΜΟΣ ΚΑΙ ΣΥΝΤΗΡΗΣΗ

Προτού καθαρίσετε τη συσκευή, αποσυνδέστε την από την πρίζα και αφήστε τη να κρυώσει. Η συσκευή θα κρυώσει πιο γρήγορα όταν η πόρτα παραμένει **A3** ανοιχτή. Αφαιρέστε προσεκτικά όλα τα εξαρτήματα και βάλτε τα στο πλάνι να κρυώσουν. Σας συστήνουμε να καθαρίζετε τη συσκευή αμέσως αφού κρυώσει για να μην ξεραίνονται τα υπολείματα από τρόφιμα στις επιφάνειές της. Θα είναι πιο δύσκολο να τα αφαιρέσετε αργότερα. Χρησιμοποιώντας χαρτί κουζίνας, αφαιρέστε τυχόν υπολείματα φαγητού από τα εξαρτήματα και από την εσωτερική περιοχή της φριτέζας.

Μπορείτε να πλύνετε τα εξαρτήματα με χλιαρό νερό και μικρής ποσότητας απορρυπαντικού κουζίνας χρησιμοποιώντας ένα μαλακό σφουγγάρι. Ξεπλύνετε και σκουπίστε μέχρι να στεγνώσει. Με παρόμοιο τρόπο μπορείτε να πλύνετε τα εξαρτήματα και στο πλυντήριο πιάτων.

Σκουπίστε την εξωτερική επιφάνεια της συσκευής χρησιμοποιώντας σφουγγάρι ελαφρώς εμποτισμένο σε ζεστό νερό. Σκουπίστε την μέχρι να στεγνώσει με απορροφητικό πανί.

Μην χρησιμοποιείτε σύρμα καθαρισμού, διαβρωτικά προϊόντα, διαλύτες κ.λπ. για να καθαρίσετε οποιοδήποτε μέρος αυτής της συσκευής.

Αποθηκεύστε τη συσκευή σε ένα στεγνό και καλά αεριζόμενο μέρος. Μην τοποθετείτε αντικείμενα πάνω στη συσκευή.



ΠΡΟΕΙΔΟΠΟΙΗΣΗ:

Για την αποφυγή πιθανών τραυματισμών από ηλεκτροπληξία, μην βυθίζετε τη συσκευή, το καλώδιο ρεύματος ή το φως σε νερό ή άλλο υγρό.

ΑΝΤΙΜΕΤΩΠΙΣΗ ΠΡΟΒΛΗΜΑΤΩΝ

Εάν η συσκευή δεν λειτουργεί όπως περιγράφεται στο εγχειρίδιο χρήσης, ελέγξτε τη λίστα των πιο συχνών προβλημάτων παρακάτω για να διορθώσετε το πρόβλημα. Σε περίπτωση που το πρόβλημα σας δεν περιλαμβάνεται στη λίστα ή επιμένει, απενεργοποιήστε τη συσκευή, τραβήξτε το φως του καλωδίου από την πρίζα και επικοινωνήστε με ένα εξουσιοδοτημένο κέντρο σέρβις. Σε καμία περίπτωση μην επιχειρήσετε να επισκευάσετε μόνοι σας τη συσκευή.

Πρόβλημα	Πιθανή αιτία	Λύση
Η φριτέζα δεν λειτουργεί.	Η φριτέζα δεν είναι συνδεδεμένη στην πρίζα.	Ελέγξτε ότι το φως είναι συνδεδεμένος σε πρίζα.
	Δεν ενεργοποιήσατε τη φριτέζα, δεν ρυθμίσατε το χρόνο θηγανίσματος και τη θερμοκρασία.	Πατήστε το κουμπί B13 για να ενεργοποιήσετε τη φριτέζα. Χρησιμοποιήστε το κουμπί B15 για να επιλέξετε ένα από τα προκαθορισμένα προγράμματα ή να ρυθμίσετε το χρόνο και τη θερμοκρασία θηγανίσματος. Έπειτα πατήστε το κουμπί B16 και η φριτέζα θα αρχίσει.
	Πιθανόν να απενεργοποιήσατε τη φριτέζα. Εάν πατήσατε το κουμπί B13 κατά τη διάρκεια της λειτουργίας, η φριτέζα θα απενεργοποιηθεί.	Πατήστε το κουμπί B13 για να ενεργοποιήσετε τη φριτέζα. Χρησιμοποιήστε το κουμπί B15 για να επιλέξετε ένα από τα προκαθορισμένα προγράμματα ή να ρυθμίσετε το χρόνο και τη θερμοκρασία θηγανίσματος. Έπειτα πατήστε το κουμπί B16 και η φριτέζα θα αρχίσει.
	Η πόρτα A3 δεν έχει κλείσει σωστά.	Κλείστε την πόρτα, σπρώξτε μέχρι να ακούσετε ένα κλικ.
Το φαγητό δεν είναι μαγειρεμένο καλά.	Το καλάθι θηγανίσματος A19 έχει ξεχειλίσει. Ορίσατε θερμοκρασία που είναι πολύ χαμηλή.	Τοποθετήστε μια μικρότερη ποσότητα φαγητού μέσα στο καλάθι θηγανίσματος. Αυξήστε τη θερμοκρασία πιάτων του κουμπιού B12 και συνεχίστε το θηγάνισμα.
Το φαγητό δεν είναι καλά θηγανισμένο.	Δεν εισαγάγετε το μούλι A18 ή είναι μπλοκαρισμένο.	Ελέγξτε ότι εισαγάγετε το μούλι A18 . Στην περίπτωση που το μούλι A18 είναι μπλοκαρισμένο, αφαιρέστε και αυτό αλλά και το φαγητό από το καλάθι θηγανίσματος, εισαγάγετε το ξανά σωστά και μετά τοποθετήστε και πάλι το φαγητό και συνεχίστε να το θηγανίζετε.
Το φαγητό δεν είναι τραγανό.	Χρησιμοποιήσατε είδος φαγητού που προορίζεται για θηγάνισμα σε παραδοσιακό θηγάκι.	Χρησιμοποιήστε φαγητά που προορίζονται για θηγάνισμα στο φούρνο ή φαγητά με λίγο λάδι για να γίνουν τραγανά.

Άσπρος καπνός βγαίνει από το θηγάκι.	Είχατε εισάγει στη φριτέζα φαγητό πολύ λιπαρό ή βάλσατο μεγάλη ποσότητα λαδιού.	Εάν θηγανιστέ φαγητό που είναι πολύ λιπαρό, το λίπος θα στάξει μέσα στο εξάρτημα, το λίπος θα ξεσταθεί και θα δημιουργηθεί άσπρος καπνός. Ένα εξάρτημα με ζεστό λίπος μπορεί να υπερθερμανθεί. Ωστόσο, αυτό δεν επηρεάζει τη λειτουργία της φριτέζας ή το τελικό αποτέλεσμα.
	Υπάρχουν υπολείματα φαγητού μέσα στο εξάρτημα, κάτω από το ψημένο φαγητό από τη τελευταία φορά που χρησιμοποιήθηκε η φριτέζα.	Δημιουργήθηκε άσπρος καπνός από το λίπος μέσα στο εξάρτημα. Είναι σημαντικό να καθαρίζετε όλα τα εξαρτήματα μετά από κάθε χρήση.
Οι σπικτικές θηγανιτές πατάτες δεν είναι θηγανισμένες καλά.	Επιλέξατε λάθος είδος πατάτας για να κάνετε σπικτικές θηγανιτές πατάτες. Δεν ξεπλύνατε καλά τις πατάτες πριν τις θηγανίσετε.	Χρησιμοποιήστε φρέσκες και σπικτικές πατάτες. Πριν το θηγάνισμα, πρέπει να ξεπλύνετε καλά τις πατάτες και να αφαιρέσετε ακαθαρσίες από το εξωτερικό τους.
Οι σπικτικές θηγανιτές πατάτες δεν είναι τραγανές.	Η τραγανότητα των θηγανιών πατατών εξαρτάται από την ποσότητα λαδιού και νερού.	Στεγνώστε καλά τις πατάτες πριν τις θηγανίσετε. Κόψτε τις σε μικρά κομμάτια και προσθέστε περισσότερο λάδι αν χρειάζεται.
Μηνύματα σφάλματος	Σε περίπτωση που μηνύματα σφάλματος E1 εμφανιστούν στην οθόνη A1 , σημαίνει ότι το κύκλωμα αισθητήρα θερμοστάτας είναι κατεστραμμένο. Σε περίπτωση που μηνύματα σφάλματος E2 εμφανιστούν στην οθόνη A1 , σημαίνει ότι το κύκλωμα αισθητήρα θερμοστάτας ή η μητρική κάρτα συστήματος είναι κατεστραμμένα.	Επικοινωνήστε με ένα εξουσιοδοτημένο κέντρο σέρβις.

Συχνά υποβαλλόμενες ερωτήσεις

- Μπορούμε να ετοιμάσουμε φαγητό που δεν θηγανίζεται στην αεροφριτέζα;
Ναι, μπορείτε να ετοιμάσετε στέικ, γαμψοურγκερ, βραστό κρέας στην αεροφριτέζα – δείτε περισσότερα στον «Πίνακα προγραμμάτων».
- Μπορούμε να ζεστάνουμε ή να μαγειρέψουμε σουπιά στην αεροφριτέζα;
Όχι, μην μαγειρεύετε ποτέ ούτε ζεστάνετε υγρά μέσα στην αεροφριτέζα.
- Μπορούμε να απενεργοποιήσουμε την αεροφριτέζα οποιαδήποτε στιγμή;
Μπορείτε να απενεργοποιήσετε την αεροφριτέζα οποιαδήποτε στιγμή πατώντας το κουμπί **B13**, ή απλά μπορείτε να διακόψετε τη λειτουργία θηγανίσματος ανοίγοντας την πόρτα **A3**.
- Τι πρέπει να κάνω αν η αεροφριτέζα απενεργοποιηθεί ξαφνικά;
Έχει υπερθερμανθεί και έχει ενεργοποιήσει αυτόματα την ασφάλεια υπερθέρμανσης. Εάν συμβεί κάτι τέτοιο, το θηγάνισμα σταματά αυτόματα. Αποσυνδέστε τη φριτέζα από το ρεύμα και αφήστε την να κρυώσει εντελώς. Επικοινωνήστε με το εξουσιοδοτημένο κέντρο service για την αντικατάσταση της ασφάλειας. Σε καμία περίπτωση μην αντικαταστήσετε μόνοι σας την ασφάλεια.
- Είναι αναγκαία η προθέρμανση της αεροφριτέζας;
Όχι, όταν ετοιμάετε φαγητό χωρίς να το προθερμαίνετε είναι σημαντικό να γίνετε προθέρμανση 3 λεπτά στο συνολικό χρόνο θηγανίσματος. Συνιστούμε να γίνετε προθέρμανση της φριτέζας πριν εισαγάγετε το φαγητό.
- Μπορώ να πλύνω τη φριτέζα σε πλυντήριο πιάτων;
Μόνο τα εξαρτήματα της αεροφριτέζας μπορούν να πλυθούν σε πλυντήριο πιάτων. Η αεροφριτέζα δεν πρέπει ποτέ να τοποθετηθεί μέσα σε πλυντήριο πιάτων ή να βυθιστεί σε νερό ή σε άλλο υγρό.

ΤΕΧΝΙΚΕΣ ΠΡΟΔΙΑΓΡΑΦΕΣ

Όνομαστική τάση 220 – 240 V ~
Όνομαστική συχνότητα 50/60 Hz
Όνομαστική ισχύς εισόδου 1.800 W
Κατηγορία προστασίας I (εισαγάγετε το φως σε σωστά γεωμετρική πρίζα.)

Διατηρούμε το δικαίωμα να αλλάξουμε το κείμενο και τις τεχνικές προδιαγραφές.

ΟΔΗΓΙΕΣ ΚΑΙ ΠΛΗΡΟΦΟΡΙΕΣ ΣΧΕΤΙΚΑ ΜΕ ΤΗΝ ΑΠΟΡΡΙΨΗ ΤΩΝ ΧΡΗΣΙΜΟΠΟΙΗΜΕΝΩΝ ΥΛΙΚΩΝ ΣΥΣΚΕΥΑΣΙΑΣ

Απορρίπτετε τα χρησιμοποιημένα υλικά συσκευασίας σε κάποιον ειδικό χώρο απορριμμάτων του δήμου σας.

ΑΠΟΡΡΙΨΗ ΜΕΤΑΧΕΙΡΙΣΜΕΝΟΥ ΗΛΕΚΤΡΙΚΟΥ ΚΑΙ ΗΛΕΚΤΡΟΝΙΚΟΥ ΕΞΟΠΛΙΣΜΟΥ



Όταν προϊόντα ή πρωτότυπα έγγραφα φέρουν αυτό το σύμβολο, αυτό σημαίνει ότι τα μεταχειρισμένα ηλεκτρικά ή ηλεκτρονικά προϊόντα δεν πρέπει να απορρίπτονται μαζί με τα υπόλοιπα οικιακά απορρίμματα. Για την ορθή απόρριψη, ανανέωση ή ανακύκλωση της συσκευής, παραδώστε τη συσκευή σε καθορισμένα σημεία συλλογής. Εναλλακτικά, σε κάποιες χώρες της Ευρωπαϊκής Ένωσης ή άλλες ευρωπαϊκές χώρες μπορείτε να επιστρέψετε τη συσκευή στο τοπικό κατάστημα από όπου την αγοράσατε κατά την αγορά μιας νέας

συσκευής εφάμιλλης ποιότητας.

Η ορθή απόρριψη αυτού του προϊόντος συμβάλλει στην εξοικονόμηση πολύτιμων φυσικών πόρων και προστατεύει το περιβάλλον και την ανθρώπινη υγεία που διαφορετικά θα επηρεάζονταν από την ακατάλληλη απόρριψη των απορριμμάτων. Για περισσότερες λεπτομέρειες, συμβουλευτείτε τις τοπικές αρχές ή κάποια μονάδα συλλογής απορριμμάτων.

Σύμφωνα με τους εθνικούς κανονισμούς, ενδεχομένως να επιβάλλονται πρόστιμα για την εσφαλμένη απόρριψη αυτού του τύπου απορριμμάτων.

Για επιχειρήσεις με έδρα σε χώρες της Ευρωπαϊκής Ένωσης

Εάν θέλετε να απορρίψετε ηλεκτρικές ή ηλεκτρονικές συσκευές, ζητήστε τις απαραίτητες πληροφορίες από το κατάστημα πώλησης ή τον προμηθευτή σας.

Απόρριψη σε άλλες χώρες εκτός της Ευρωπαϊκής Ένωσης.

Αυτό το σύμβολο ισχύει στην Ευρωπαϊκή Ένωση. Εάν επιθυμείτε να απορρίψετε αυτό το προϊόν, ζητήστε τις απαραίτητες πληροφορίες σχετικά με τη σωστή μέθοδο απόρριψης από τον τοπικό δημοτικό φορέα ή το κατάστημα αγοράς.



Το συγκεκριμένο προϊόν πληροί όλες τις βασικές απαιτήσεις των σχετικών με αυτό οδηγιών της Ε.Ε.