

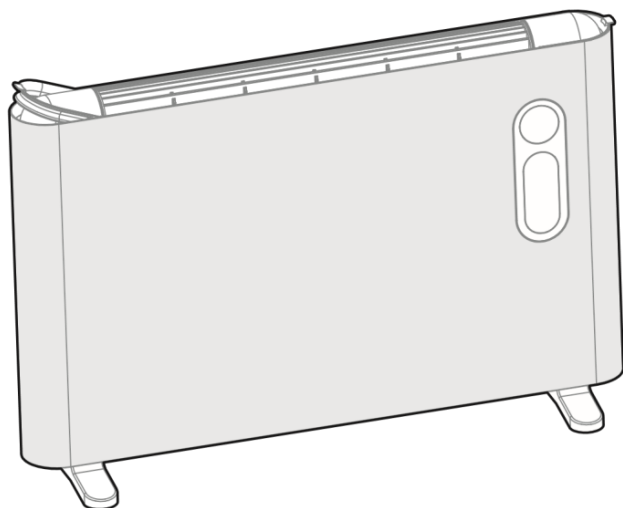

MORRIS



ΘΕΡΜΑΝΤΙΚΟ ΣΩΜΑ
Τύπου CONVECTOR
Μοντέλο: ΜΡΗ-20012

ΕΓΧΕΙΡΙΔΙΟ ΟΔΗΓΙΩΝ

ΔΙΑΒΑΣΤΕ ΚΑΙ ΦΥΛΑΞΤΕ ΑΥΤΕΣ ΤΙΣ ΣΗΜΑΝΤΙΚΕΣ ΟΔΗΓΙΕΣ

Αυτό το προϊόν είναι κατάλληλο μόνο για καλά μονωμένους χώρους

ή για περιστασιακή χρήση

Σας ευχαριστούμε που επιλέξατε τη MORRIS.

Πριν χρησιμοποιήσετε τη νέα σας συσκευή MORRIS, διαβάστε προσεκτικά αυτό το εγχειρίδιο για να βεβαιωθείτε ότι γνωρίζετε πώς να χειρίζεστε με ασφάλεια τα χαρακτηριστικά και τις λειτουργίες που προσφέρει η νέα συσκευή σας.

ΠΕΡΙΕΧΟΜΕΝΑ

ΕΥΧΑΡΙΣΤΗΡΙΟ	01
ΟΔΗΓΙΕΣ ΑΣΦΑΛΕΙΑΣ.....	01
ΠΡΟΔΙΑΓΡΑΦΕΣ.....	04
ΕΠΙΣΚΟΠΗΣΗ ΠΡΟΪΟΝΤΟΣ.....	05
ΕΓΚΑΤΑΣΤΑΣΗ ΠΡΟΪΟΝΤΟΣ.....	05
ΟΔΗΓΙΕΣ ΛΕΙΤΟΥΡΓΙΑΣ.....	06
ΚΑΘΑΡΙΣΜΟΣ ΚΑΙ ΣΥΝΤΗΡΗΣΗ.....	10
ΑΝΤΙΜΕΤΩΠΙΣΗ ΠΡΟΒΛΗΜΑΤΩΝ.....	10

ΟΔΗΓΙΕΣ ΑΣΦΑΛΕΙΑΣ

Προβλεπόμενη χρήση

Οι παρακάτω οδηγίες ασφαλείας αποσκοπούν στην πρόληψη απρόβλεπτων κινδύνων ή ζημιών από μη ασφαλή ή εσφαλμένη λειτουργία της συσκευής. Ελέγξτε τη συσκευασία και τη συσκευή κατά την παραλαβή για να βεβαιωθείτε ότι όλα είναι άθικτα ώστε να εξασφαλιστεί η ασφαλής λειτουργία. Εάν διαπιστώσετε οποιαδήποτε ζημιά, επικοινωνήστε με το κατάστημα πώλησης ή τον αντιπρόσωπο. Λάβετε υπόψη ότι δεν επιτρέπονται τροποποιήσεις στη συσκευή για λόγους ασφαλείας. Η εσφαλμένη χρήση μπορεί να προκαλέσει κινδύνους και να καταστήσει άκυρη την εγγύηση.

Επεξήγηση συμβόλων



Κίνδυνος

Αυτό το σύμβολο υποδεικνύει ότι υπάρχουν κίνδυνοι για τη ζωή και την υγεία των ανθρώπων λόγω εξαιρετικά εύφλεκτων αερίων.



Προειδοποίηση ηλεκτρικής τάσης

Αυτό το σύμβολο δείχνει ότι υπάρχουν κίνδυνοι για τη ζωή και την υγεία των ανθρώπων λόγω τάσης.



Προειδοποίηση

Αυτή η λέξη επισήμανσης υποδεικνύει κίνδυνο μεσαίου επιπέδου, ο οποίος, εάν δεν αποφευχθεί, μπορεί να οδηγήσει σε θάνατο ή σοβαρό τραυματισμό.



Προσοχή

Αυτή η λέξη επισήμανσης υποδεικνύει κίνδυνο χαμηλού επιπέδου, ο οποίος, εάν δεν αποφευχθεί, μπορεί να οδηγήσει σε μικρό ή μέτριο τραυματισμό.



Ειδοποίηση

Αυτή η λέξη επισήμανσης υποδεικνύει σημαντικές πληροφορίες (π.χ. υλικές ζημιές), αλλά όχι κίνδυνο.



Τηρείτε τις οδηγίες.

Αυτό το σύμβολο υποδεικνύει ότι ο τεχνικός συντήρησης πρέπει να χειρίζεται και να συντηρεί τη συσκευή μόνο σύμφωνα με τις οδηγίες λειτουργίας.

Διαβάστε προσεκτικά αυτές τις οδηγίες λειτουργίας πριν από τη χρήση/θέση σε λειτουργία της συσκευής και φυλάξτε τις κοντά στον χώρο εγκατάστασης ή κοντά στη συσκευή για μεταγενέστερη χρήση!

ΠΡΟΣΟΧΗ

- Διαβάστε προσεκτικά τους κανόνες ασφαλούς λειτουργίας και τις οδηγίες.
- Αυτή η συσκευή μπορεί να χρησιμοποιηθεί από παιδιά ηλικίας 8 ετών και άνω και από άτομα με περιορισμένες σωματικές, αισθητηριακές ή διανοητικές ικανότητες ή από άτομα χωρίς εμπειρία και γνώση, με την προϋπόθεση ότι επιβλέπονται κατά τη χρήση της ή έχουν λάβει οδηγίες σχετικά με την ασφαλή της χρήση και κατανοούν τους κινδύνους που ενέχονται.
- Τα παιδιά απαγορεύεται να παίζουν με τη συσκευή. Ο καθαρισμός και η συντήρηση από τον χρήστη δεν πρέπει να πραγματοποιούνται από παιδιά χωρίς επίβλεψη.
- Τα παιδιά, οι ηλικιωμένοι που έχουν χάσει την ικανότητα να φροντίζουν τον εαυτό τους ή οι ασθενείς πρέπει να χρησιμοποιούν το προϊόν υπό την επίβλεψη ενηλίκων για την πρόληψη ατυχημάτων.
- ΠΡΟΣΟΧΗ: Ορισμένα μέρη αυτού του προϊόντος μπορεί να γίνουν πολύ ζεστά και να προκαλέσουν εγκαύματα. Ιδιαίτερη προσοχή πρέπει να δίνεται στις περιπτώσεις που υπάρχουν παιδιά και ευάλωτα άτομα στο χώρο.

ΠΡΟΕΙΔΟΠΟΙΗΣΗ



- Προειδοποίηση: Για να αποφύγετε την υπερθέρμανση, μην καλύπτετε το καλοριφέρ.
- Απαγορεύεται η ενεργοποίηση/απενεργοποίηση του καλοριφέρ συνδέοντας (αποσυνδέοντας) το καλώδιο ρεύματος αντί για χρήση του διακόπτη ρεύματος.
- Αυτό το προϊόν είναι κατάλληλο μόνο για χρήση σε εσωτερικούς χώρους.
- Όταν το προϊόν είναι σε κανονική χρήση ή όταν χρησιμοποιείται, κρατήστε το τουλάχιστον 1,5 μέτρο μακριά από οποιαδήποτε πηγή φωτιάς και φλόγας, και αποφύγετε το άμεσο φως του ήλιου.

- Απαγορεύεται η χρήση του καλοριφέρ κοντά σε αντικείμενα που είναι εύφλεκτα, εκρηκτικά, παραμορφώσιμα, αποχρωματιζόμενα ή αλλοιώσιμα όταν θερμαίνονται ή σε χώρους με πάρα πολύ σκόνη.
- Απαγορεύεται η χρήση του καλοριφέρ θέρμανσης σε μέρη όπου υπάρχουν αντικείμενα που κρέμονται και είναι εύκολο να πέσουν ή να συγκρουστούν με το καλοριφέρ ή είναι ασταθή. Για να χρησιμοποιηθεί το προϊόν, θα πρέπει να είναι σταθερά τοποθετημένο. Μην το αναποδογυρίζετε και μην το γέρνετε.
- Απαγορεύεται η βύθιση του προϊόντος σε νερό. Μην χρησιμοποιείτε αυτό το καλοριφέρ κοντά σε μπανιέρες, ντουζιέρες ή πισίνες.

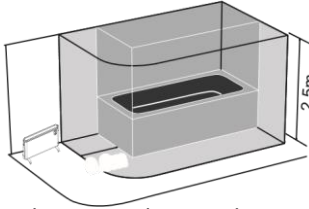

Απόσταση χρήσης από μπανιέρα

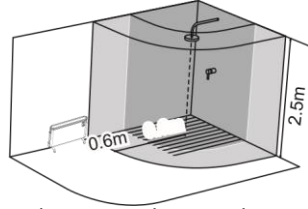

Απόσταση χρήσης από ντουζιέρα

- Απαγορεύεται αυστηρά η εισαγωγή λεπτών μεταλλικών συρμάτων ή άλλων ξένων αντικειμένων σε οποιοσδήποτε οπές του καλοριφέρ, προκειμένου να αποφευχθεί η ηλεκτροπληξία.
- Απαγορεύεται η τοποθέτηση του προϊόντος πάνω ή ακριβώς κάτω από πρίζα.
- Απαγορεύεται αυστηρά να γίνεται από κοινού χρήση της πρίζας με άλλες ηλεκτρικές συσκευές υψηλής ισχύος ή να μετακινείτε το καλοριφέρ τραβώντας απευθείας το καλώδιο τροφοδοσίας.
- Απαγορεύεται η χρήση του προϊόντος ως εξοπλισμού διατήρησης θερμότητας για ζώα και φυτά.
- Εάν το προϊόν παρουσιάζει δυσλειτουργία, απενεργοποιήστε το αμέσως, αποσυνδέστε το καλώδιο ρεύματος και στείλτε το στο τοπικό εξουσιοδοτημένο κέντρο σέρβις για επισκευή από εξειδικευμένο άτομο.
- Μόνο εξειδικευμένο και εξουσιοδοτημένο προσωπικό επιτρέπεται να επισκευάσει ή να τροποποιήσει τη συσκευή.
- Πριν από τη χρήση, ελέγξτε μήπως το καλώδιο τροφοδοσίας και το φινιρίσμα έχουν υποστεί ζημιά. Εάν ναι, πρέπει να αντικατασταθούν από τον κατασκευαστή, το τμήμα τεχνικής υποστήριξης ή το ειδικευμένο προσωπικό από παρόμοια τμήματα για να αποφευχθεί ο κίνδυνος.
- Πριν από τη χρήση, ελέγξτε εάν η τάση που χρησιμοποιείται είναι η ίδια με την τάση που αναγράφεται στο προϊόν.
- Για να αποφευχθεί ο κίνδυνος που προκαλείται από την εσφαλμένη επαναφορά του διακόπτη θερμικού κυκλώματος, η συσκευή δεν μπορεί να τροφοδοτείται από μια εξωτερική συσκευή μεταγωγής, όπως ένας χρονοδιακόπτης, ή να συνδέεται σε ένα κύκλωμα που ενεργοποιείται και απενεργοποιείται τακτικά από ένα κοινό εξάρτημα.

- Εάν το καλοριφέρ είναι καλυμμένο ή δεν έχει τοποθετηθεί σωστά, μπορεί να προκληθεί πυρκαγιά, επομένως μην το χρησιμοποιείτε με προγραμματιστές, χρονοδιακόπτες ή άλλες συσκευές που μπορούν αυτόματα να το ενεργοποιήσουν.
- Για να αποφευχθεί ο κίνδυνος που προκαλείται από την εσφαλμένη επαναφορά του διακόπτη θερμικού κυκλώματος, η συσκευή δεν μπορεί να τροφοδοτείται από μια εξωτερική συσκευή μεταγωγής, όπως ένας χρονοδιακόπτης, ή να συνδέεται σε ένα κύκλωμα που ενεργοποιείται και απενεργοποιείται τακτικά από ένα κοινό εξάρτημα.
- Για να αποφύγετε τα εγκαύματα κατά τη χρήση του προϊόντος, μην αγγίζετε απευθείας την επιφάνεια της εξόδου αέρα με γυμνό δέρμα.
- Όταν το καλοριφέρ είναι σε λειτουργία, το καλώδιο ρεύματος πρέπει να είναι τοποθετημένο στο πίσω μέρος του σώματος. Η τοποθέτηση του μπροστά θα προκαλέσει υπερθέρμανση και ζημιά ή μπορεί ακόμη και να προκαλέσει ατύχημα ασφαλείας.
- **ΠΡΟΕΙΔΟΠΟΙΗΣΗ:** Μην χρησιμοποιείτε αυτό το καλοριφέρ σε μικρά δωμάτια όταν διαμένουν εκεί άτομα που δεν είναι σε θέση να εγκαταλείψουν το δωμάτιο μόνα τους, εκτός εάν παρέχεται συνεχής επίβλεψη.
- **ΠΡΟΕΙΔΟΠΟΙΗΣΗ:** Για να μειωθεί ο κίνδυνος πυρκαγιάς, διατηρείτε τα καλύμματα επίπλων και τις κουρτίνες, ή οποιοδήποτε άλλο εύφλεκτο υλικό σε απόσταση τουλάχιστον 1 μέτρου από την έξοδο αέρα.
- Μην χρησιμοποιήσετε το καλοριφέρ εάν έχει πέσει κάτω.
- Μην χρησιμοποιήσετε το καλοριφέρ εάν υπάρχουν ορατά σημάδια ζημιάς.
- Χρησιμοποιήστε το καλοριφέρ σε μια οριζόντια και σταθερή επιφάνεια, ή στερεώστε το στον τοίχο, ανάλογα αν υπάρχει δυνατότητα.

ΠΡΟΔΙΑΓΡΑΦΕΣ

Μοντέλο προϊόντος	MPH-20012
Τάση	220-240V~
Συχνότητα	50Hz
Φορτίο ρεύματος στην πρίζα	10A

ΕΠΙΣΚΟΠΗΣΗ ΠΡΟΪΟΝΤΟΣ

Ονομασίες εξαρτημάτων

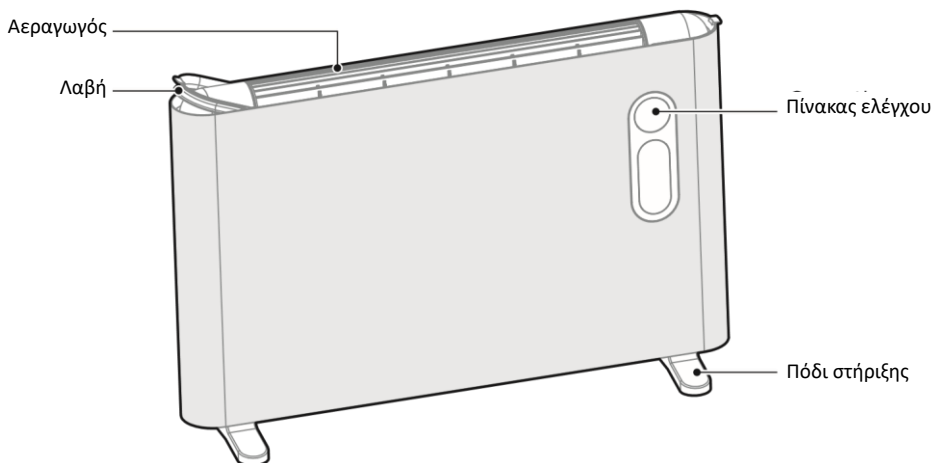

ΣΗΜΕΙΩΣΗ

Όλες οι εικόνες σε αυτό το εγχειρίδιο είναι μόνο για λόγους επεξήγησης. Για κάθε διαφορά μεταξύ του πραγματικού αντικειμένου και της απεικόνισης στο σχέδιο πρέπει να λαμβάνεται υπόψη το πραγματικό αντικείμενο.

ΕΓΚΑΤΑΣΤΑΣΗ ΠΡΟΪΟΝΤΟΣ

Οδηγίες εγκατάστασης ποδιών

1 Όπως φαίνεται στην Εικ. 1, αναποδογυρίστε το σώμα με το κάτω μέρος στραμμένο προς τα πάνω και ξεβιδώστε τις δύο βίδες που είναι πάνω στη συσκευή.

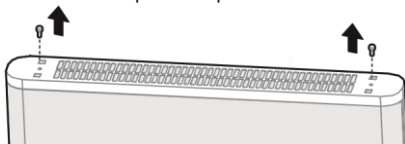

Εικ. 1

2 Όπως φαίνεται στην Εικ. 2, βγάλτε τα πόδια στήριξης, ευθυγραμμίστε τα κουμπώματα στα πόδια στήριξης με τις οπές στερέωσης και σπρώξτε τα πόδια προς τα πλάγια μέχρι να ευθυγραμμιστούν με τις οπές των βιδών στη συσκευή.

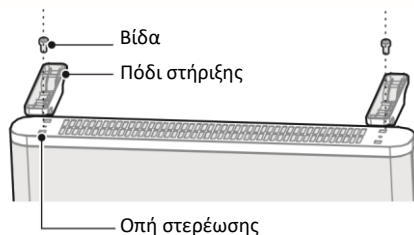

Εικ. 2

- 3 Περάστε τις βίδες μέσα από τις οπές των ποδιών στήριξης και σφίξτε τις επάνω στη συσκευή.
- 4 Μετά την ολοκλήρωση της εγκατάστασης, γυρίστε τη συσκευή σε όρθια θέση και μπορείτε να ξεκινήσετε να τη χρησιμοποιείτε.

ΟΔΗΓΙΕΣ ΛΕΙΤΟΥΡΓΙΑΣ

Ελέγξτε πριν ξεκινήσετε

- Εάν το καλώδιο ρεύματος είναι άθικτο.
- Η παροχή ηλεκτρικού ρεύματος που χρησιμοποιείται για αυτή τη συσκευή είναι 220-240 V. Πριν από τη χρήση, βεβαιωθείτε ότι η ονομαστική τιμή ρεύματος της πρίζας αντιστοιχεί στις απαιτήσεις και ότι διαθέτει συσκευή γείωσης ασφαλείας, ειδάλλως η πρίζα θα πρέπει να αντικατασταθεί.

🔔 ΣΗΜΕΙΩΣΗ

- Όταν χρησιμοποιείτε τη συσκευή για πρώτη φορά ή πρέπει να τη συνδέσετε ξανά στην παροχή ρεύματος, ελέγξτε αν το φις και η πρίζα ταιριάζουν καλά.
- Μέθοδος ελέγχου: Συνδέστε το φις ρεύματος στην πρίζα και ενεργοποιήστε το καλοριφέρ για χρήση. Μετά από περίπου μισή ώρα, απενεργοποιήστε το και αποσυνδέστε το. Ελέγξτε με τα χέρια σας αν οι ακίδες του φις είναι ζεστές. Εάν οι ακίδες είναι ζεστές (πάνω από 50 °C), πρέπει να αντικαταστήσετε την πρίζα για να αποφύγετε την υπερθέρμανσή της λόγω κακής επαφής, η οποία μπορεί να κάψει το φις ή ακόμη και να προκαλέσει πυρκαγιά.

Ενεργοποίηση λειτουργίας

- Πατήστε το κουμπί λειτουργίας  και η συσκευή εισέρχεται σε κατάσταση λειτουργίας.









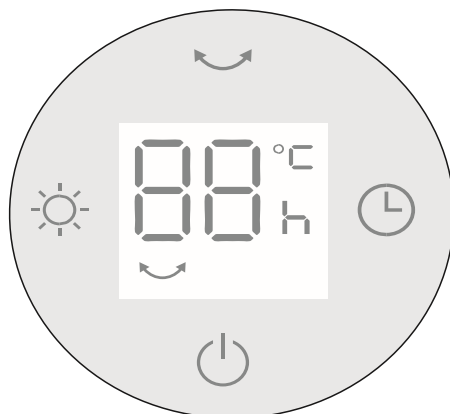



Αναμονή







- Για την κατάσταση αναμονής, η συσκευή θα συνεχίσει να διαχέει αέρα για 30 δευτερόλεπτα και η οθόνη θα εμφανίσει αντίστροφη μέτρηση 30 → 29 → 28 → ...0. Όταν τελειώσει η αντίστροφη μέτρηση, η συσκευή εισέρχεται σε κατάσταση αναμονής.







Διακοπή λειτουργίας

- Πατήστε το κουμπί λειτουργίας  και η συσκευή μπαίνει σε κατάσταση διακοπής.
- Αποσυνδέστε το φις ρεύματος και βάλτε τη συσκευή στην άκρη αφού κρυώσει.



Εικονίδιο	Όνομα κουμπιού	Ένδειξη κατάσταση
	Κουμπί ενεργοποίησης/αναμονής	<ul style="list-style-type: none"> • Πατήστε το κουμπί  στην κατάσταση αναμονής για είσοδο στην κατάσταση ενεργοποίησης. • Πατήστε το κουμπί  στην κατάσταση λειτουργίας για είσοδο στην κατάσταση αναμονής.
	Κουμπί λειτουργίας	<ul style="list-style-type: none"> • Στην κατάσταση λειτουργίας, πατήστε το κουμπί  για να αλλάξετε τη λειτουργία θέρμανσης με τη σειρά 01→02→01... • 01 = θέρμανση χαμηλού επιπέδου, 02 = θέρμανση υψηλού επιπέδου. • Στην κατάσταση λειτουργίας, πατήστε παρατεταμένα το  για 3 δευτ., για λειτουργία ρύθμισης θερμοκρασίας και πατήστε το ξανά για να επιλέξετε τη θερμοκρασία - κυκλικά με την εξής σειρά: 18°C → 22°C → 26°C → 30°C → 35°C → 18°C → ...
	Κουμπί χρονοδιακόπτη	<ul style="list-style-type: none"> • Στην κατάσταση λειτουργίας, πατήστε το κουμπί , με κυκλική εναλλαγή για προγραμματισμό απενεργοποίησης με σειρά: 2h→4h→8h→16h→24h→0h→2h→.. Στην κατάσταση αναμονής πατήστε το κουμπί  με κυκλική εναλλαγή για προγραμματισμό εκκίνησης με σειρά: 2h→4h→8h→16h→24h→0h→2h→.. • Ρυθμίστε τον προγραμματισμένο χρόνο απενεργοποίησης ή προγραμματίστε ενεργοποίηση από το τηλεχειριστήριο ή από τη συσκευή: από 0-24 ώρες, σε βήματα της 1 ώρα. • Εάν η προγραμματισμένη ρύθμιση αναμονής ή λειτουργίας είναι επιτυχής, πατήστε παρατεταμένα το κουμπί  για 3 δευτερόλεπτα για να ακυρώσετε την προγραμματισμένη απενεργοποίηση ή την προγραμματισμένη ενεργοποίηση.
	Κουμπί ταλάντωσης	<ul style="list-style-type: none"> • Στην κατάσταση λειτουργίας, πατήστε το κουμπί  για να ξεκινήσετε ή να σταματήσετε την ταλάντωση.



Εικονίδιο	Όνομα κουμπιού	Ένδειξη κατάσταση
	Κουμπί απενεργοποίησης οθόνης	<ul style="list-style-type: none"> Μετά την ενεργοποίηση, πατήστε παρατεταμένα τον συνδυασμό πλήκτρων  +  για 3 δευτερόλεπτα για να ανάψει ή να σβήσει η οθόνη. Όταν διακοπεί το ρεύμα, η οθόνη σβήνει από προεπιλογή.
Λειτουργία απενεργοποίησης οθόνης		<ul style="list-style-type: none"> Στην κατάσταση λειτουργίας, πατήστε οποιοδήποτε κουμπί εκτός από το  για να ενεργοποιήσετε τη λειτουργία και την οθόνη. Εάν δεν υπάρξει λειτουργία για 60 δευτερόλεπτα, η οθόνη θα σβήσει. Η κατάσταση απενεργοποίησης οθόνης εμφανίζει μόνο τα πλήκτρα λειτουργίας που βρίσκονται σε λειτουργία εκείνη την στιγμή Στην κατάσταση χρονοδιακόπτη αναμονής, πατήστε οποιοδήποτε κουμπί εκτός από το  για να ενεργοποιήσετε τη λειτουργία και την οθόνη. Εάν δεν υπάρξει λειτουργία για 60 δευτερόλεπτα, η οθόνη θα σβήσει. Πατήστε παρατεταμένα το κουμπί  και το κουμπί  για 3 δευτερόλεπτα για να διακόψετε ή να ξεκινήσετε τη λειτουργία απενεργοποίησης οθόνης.

Εικονίδιο	Όνομα εικονιδίου	Ένδειξη κατάσταση
	Λυχνία LED κουμπιού λειτουργίας	<ul style="list-style-type: none"> Θα ανάψει μετά από την ενεργοποίηση, υποδεικνύοντας ότι η συσκευή λαμβάνει ρεύμα.
	Λυχνία LED χρονοδιακόπτη	<ul style="list-style-type: none"> Όταν έχει ρυθμιστεί η λειτουργία χρονοδιακόπτη, αυτή η λυχνία LED είναι πάντα αναμμένη. Όταν βρίσκεστε σε κατάσταση αναμονής ή δεν έχει ρυθμιστεί χρονοδιακόπτης, η οθόνη θα απενεργοποιηθεί αυτόματα μετά από 60 δευτερόλεπτα χωρίς λειτουργία.
	Λυχνία LED κουμπιού λειτουργίας	<ul style="list-style-type: none"> Όταν η συσκευή είναι ενεργοποιημένη, αυτή η λυχνία LED είναι πάντα αναμμένη.
	Λυχνία LED κουμπιού ταλάντωσης	<ul style="list-style-type: none"> Όταν η συσκευή είναι ενεργοποιημένη, αυτή η λυχνία LED είναι αναμμένη, και η οθόνη θα απενεργοποιηθεί αυτόματα μετά από 60 δευτερόλεπτα χωρίς λειτουργία.
	Λυχνία ταλάντωσης	<ul style="list-style-type: none"> Όταν η λειτουργία ταλάντωσης είναι ενεργοποιημένη, αυτή η λυχνία LED είναι πάντα αναμμένη.
	Ψηφιακές ενδείξεις LED	<ul style="list-style-type: none"> Εμφανίζει την καθορισμένη θερμοκρασία, τη ρύθμιση χρονοδιακόπτη και το επίπεδο θέρμανσης.

Λίστα μη φυσιολογικών συνθηκών

Ένδειξη στην οθόνη	Περιγραφή μη φυσιολογικής κατάστασης
E 1	Εμφανίζεται όταν ο αισθητήρας θερμοκρασίας βρίσκεται σε ανοικτό κύκλωμα.
E 2	Εμφανίζεται όταν ο αισθητήρας θερμοκρασίας βρίσκεται σε βραχυκύκλωμα.
FF	Ο κωδικός σφάλματος συναγερμού υψηλής θερμοκρασίας εμφανίζεται όταν η θερμοκρασία περιβάλλοντος υπερβαίνει τους 50 °C.

Τηλεχειριστήριο

- Το τηλεχειριστήριο θα πρέπει κανονικά να χρησιμοποιείται εντός 5 μέτρων από το μπροστινό μέρος του προϊόντος και 30 μοιρών από τη γωνία απόκλισης.
- Η μπαταρία περιέχει πολλά βαρέα μέταλλα, οξέα και βάσεις, κ.λπ., τα οποία μπορεί να απειλήσουν την υγεία του ανθρώπου. Οι άχρηστες μπαταρίες πρέπει να ανακυκλώνονται ξεχωριστά.
- Το  και το  στον πίνακα ελέγχου είναι κουμπιά λειτουργίας.
- Η λειτουργία «...» δεν ισχύει για το συγκεκριμένο μοντέλο.
- Το τηλεχειριστήριο υποστηρίζει μόνο λειτουργία ενός πλήκτρου και όχι λειτουργία συνδυασμού πλήκτρων.

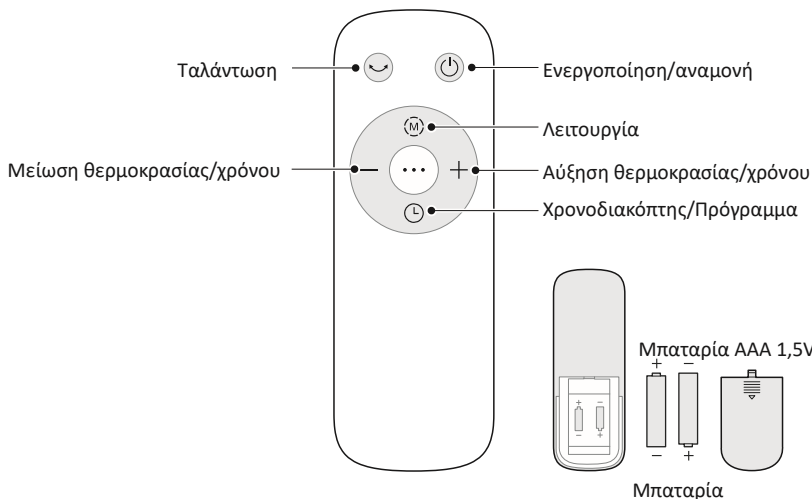

ΣΗΜΕΙΩΣΗ

- Χρησιμοποιήστε μπαταρίες τύπου «AAA» μαγγανίου ή αλκαλικές.
- Μη χρησιμοποιείτε επαναφορτιζόμενες μπαταρίες.

ΚΑΘΑΡΙΣΜΟΣ ΚΑΙ ΣΥΝΤΗΡΗΣΗ

- Πριν καθαρίσετε τη συσκευή, φροντίστε να την απενεργοποιήσετε και να την αποσυνδέσετε από την πρίζα. Καθαρίστε αφού η συσκευή έχει κρυώσει εντελώς.
- Μετά τον καθαρισμό και τη συντήρηση, φροντίστε να περιμένετε μέχρι να στεγνώσει επαρκώς, πριν την ενεργοποίηση ή την αποθήκευσή της.
- Αποσυνδέστε το καλώδιο τροφοδοσίας όταν δεν χρησιμοποιείται για μεγάλο χρονικό διάστημα. Συνιστάται να το τυλίξετε στην αρχική συσκευασία και να το φυλάξετε σε στεγνό μέρος.
- Απαγορεύεται να ξεπλένετε τη συσκευή απευθείας με νερό. Αντίθετα, σκουπίστε την ελαφρά με ένα μαλακό πανί που περιέχει λίγο ουδέτερο απορρυπαντικό και, στη συνέχεια, σκουπίστε τη με στεγνό πανί. Μη χρησιμοποιείτε διαλύτες όπως η βενζίνη.
- Αποφύγετε την πρόσκρουση ή το ξύσιμο του προϊόντος, προκειμένου να αποφευχθεί η ζημιά στην επιφανειακή επίστρωση και η σκουριά.

ΑΝΤΙΜΕΤΩΠΙΣΗ ΠΡΟΒΛΗΜΑΤΩΝ

Η λειτουργία της συσκευής σας μπορεί να παρουσιάσει σφάλματα και δυσλειτουργίες. Οι παρακάτω πίνακες περιέχουν πιθανές αιτίες και σημειώσεις για την επίλυση ενός μηνύματος σφάλματος ή δυσλειτουργίας. Συνιστάται να διαβάσετε προσεκτικά τον παρακάτω πίνακα για να εξοικονομήσετε χρόνο και χρήματα που μπορεί να σας κοστίσει η κλήση στο κέντρο εξυπηρέτησης.

Πρόβλημα	Πιθανή αιτία	Λύση
Ενώ έχει συνδεθεί το φιν στην πρίζα, η ενδεικτική λυχνία δεν ανάβει και το καλοριφέρ δεν λειτουργεί.	<ul style="list-style-type: none">• Το φιν μπορεί να μην έχει συνδεθεί σωστά στην πρίζα.• Ελέγξτε για τυχόν εμπόδια.	<p>Ελέγξτε αν το φιν έχει μπει σωστά στην πρίζα.</p> <p>Εάν υπάρχουν εμπόδια, θέστε το καλοριφέρ στη ρύθμιση «OFF». Αφαιρέστε προσεκτικά το εμπόδιο. Συνδέστε το καλοριφέρ ξανά στην πρίζα και ενεργοποιήστε το ξανά σύμφωνα με τις οδηγίες λειτουργίας.</p>

Απαιτήσεις πληροφόρησης για ηλεκτρικούς τοπικούς θερμαντήρες χώρου

Αναγνωριστικό(-ά) μοντέλου: MPH-20012					
Χαρακτηριστικό	Σύμβολο	Τιμή	Μονάδα	Χαρακτηριστικό	Μονάδα
Θερμική ισχύς				Είδος θερμικής ισχύος μόνον στην περίπτωση των ηλεκτρικών τοπικών θερμοσυσσωρευτών (να επιλεγεί μία δυνατότητα)	
Ονομαστική θερμική ισχύς	P _{nom}	2.0	kW	χειροκίνητος ρυθμιστής θερμικού φορτίου με ενσωματωμένο θερμοστάτη	όχι
Ελάχιστη θερμική ισχύς (ενδεικτική)	P _{min}	1.0	kW	χειροκίνητος ρυθμιστής θερμικού φορτίου με ανάδραση θερμοκρασίας δωματίου και/ή θερμοκρασίας εξωτερικού χώρου	όχι
Μέγιστη συνεχής θερμική ισχύς	P _{max,c}	2.0	kW	ηλεκτρονικός ρυθμιστής θερμικού φορτίου με ανάδραση θερμοκρασίας δωματίου ή/και θερμοκρασίας εξωτερικού χώρου	όχι
Βοηθητική κατανάλωση ηλεκτρικής ενέργειας				παραγωγή θερμότητας υποβοηθούμενη από ανεμιστήρα	
στην ονομαστική θερμική ισχύ	el _{max}	0.000	kW	Είδος θερμικής ισχύος/ρυθμιστή θερμοκρασίας δωματίου (να επιλεγεί μια δυνατότητα)	
στην ελάχιστη θερμική ισχύ	el _{min}	0.000	kW	μονοβάθμια θερμική ισχύς και χωρίς ρυθμιστή θερμοκρασίας δωματίου	όχι
σε κατάσταση αναμονής	el _{SB}	0.00026	kW	δύο ή περισσότερες χειροκίνητες βαθμίδες χωρίς ρυθμιστή θερμοκρασίας δωματίου	όχι
				με μηχανικό θερμοστατικό ρυθμιστή θερμοκρασίας δωματίου	όχι
				με ηλεκτρονικό ρυθμιστή θερμοκρασίας δωματίου	ναι
				με ηλεκτρονικό ρυθμιστή θερμοκρασίας δωματίου και χρονοδιακόπτη ημέρας	όχι
				με ηλεκτρονικό ρυθμιστή θερμοκρασίας δωματίου και χρονοδιακόπτη εβδομάδας	όχι
				Άλλες δυνατότητες ρύθμισης (επιτρέπονται πολλές επιλογές)	
				ρυθμιστής θερμοκρασίας δωματίου με ανιχνευτή παρουσίας	όχι
				ρυθμιστής θερμοκρασίας δωματίου με ανιχνευτή ανοιχτού παραθύρου	όχι
				με δυνατότητα ρύθμισης εξ αποστάσεως	όχι
				με ρυθμιστή προσαρμοζόμενης εκκίνησης	όχι
				με περιορισμό διάρκειας λειτουργίας	Ναι
				με αισθητήρα θερμομέτρου μελανής σφαίρας	όχι
Στοιχεία επικοινωνίας:	Καλλιόπη Καρύδα & Σια Ε.Ε 17ης Νοεμβρίου 87Α – ΤΚ 55535 – Πυλαία – Θεσσαλονίκη Τηλ: 2316 006600, Fax: 2316 006650				

ΣΗΜΕΙΩΣΗ ΓΙΑ ΤΗΝ ΑΝΑΚΥΚΛΩΣΗ



Το προϊόν που αγοράσατε έχει σχεδιαστεί και κατασκευαστεί με υλικά υψηλών προδιαγραφών και εξαρτήματα που μπορούν να ανακυκλωθούν και να ξαναχρησιμοποιηθούν. Το σύμβολο υποδεικνύει ότι οι ηλεκτρικές και ηλεκτρονικές συσκευές, στο τέλος της ζωής τους, θα πρέπει να μεταφέρονται σε ειδικούς χώρους απορριμμάτων, ξεχωριστά από τα σκουπίδια του σπιτιού σας.

Παρακαλούμε, ρωτήστε τον τοπικό σας δήμο για τον χώρο απόρριψης ηλεκτρικών και ηλεκτρονικών συσκευών ή για τοποθεσία απόρριψης συσκευών προς ανακύκλωση. Στις χώρες της Ευρωπαϊκής Ένωσης, υπάρχουν σημεία συγκέντρωσης χρησιμοποιημένων ηλεκτρικών και ηλεκτρονικών συσκευών.

Παρακαλούμε, βοηθήστε μας να προστατέψουμε το περιβάλλον που ζούμε!

ΔΗΛΩΣΗ ΣΥΜΜΟΡΦΩΣΗΣ

Με την παρούσα, δηλώνουμε ότι η παρούσα συσκευή συμμορφώνεται προς τις ουσιώδεις απαιτήσεις και τις λοιπές διατάξεις των παρακάτω οδηγιών:

EMC-Directive: 14 / 30 / EU

Low Voltage Directive: 14 / 35 / EU

ErP Directive 09 / 125 / EC

CE Marking: 93 / 68 / EEC

RoHS Directive: 11 / 65 / EU Delegated Directive (EU) 15 / 863

Αντίγραφο της Δήλωσης Συμμόρφωσης υπάρχει στο www.morris.gr.



ΚΑΛΛΙΟΠΗ ΚΑΡΥΔΑ & ΣΙΑ Ο.Ε.

17ης Νοεμβρίου 87Α

ΤΚ 55535 Πυλαία Θεσσαλονίκη

Τηλ. 2316006600 | Fax. 2316006650

www.morris.gr