



ΟΔΗΓΙΕΣ ΧΡΗΣΕΩΣ

User Manual

Δίπορτο Ψυγείο

PRD-121`W

PRD-105`K

PRD-105 X



17ο ΧΛΜ Ε.Ο. Αθηνών – Λαμίας, Κηφισιά, Τηλ.: 210 6203280
Website: www.philco.gr, e-mail: sales@lozos.eu,
Τηλ. Service: 210-620.3838, Fax: 210-620.3279

ΠΕΡΙΕΧΟΜΕΝΑ	
1. Οδηγίες Ασφαλείας	Σελ. 1~5
2. Επισκόπηση	Σελ. 6
3. Αλλαγή φοράς πόρτας	Σελ. 7~10
4. Εγκατάσταση	Σελ. 11~12
5. Καθημερινή χρήση	Σελ. 13~18
1. Safety Information	Page 1~5
2. Overview	Page 6
3. Reverse Door	Page 7~9
4. Installation	Page 10~11
5. Daily Use	Page 12~15



ΠΑΝΕΛΛΑΔΙΚΟ ΚΕΝΤΡΟ ΤΕΧΝΙΚΗΣ ΥΠΟΣΤΗΡΙΞΗΣ

www.serviceworld.gr

ΤΗΛ. 210-620.38.38

AUTHORISED AFTER SALES SERVICE

Παρακαλούμε διαβάστε προσεκτικά τις οδηγίες χρήσεως για την ασφάλειά σας και για τη σωστή χρήση της συσκευής, πριν από την εγκατάσταση και χρήση της, περιλαμβανομένων των συμβουλών και των σημείων προσοχής. Για την αποφυγή ανεπιθύμητων λαθών και ατυχημάτων, βεβαιωθείτε ότι όλοι οι χρήστες της συσκευής είναι εξοικειωμένοι με τη λειτουργία της και τις οδηγίες ασφαλείας. Αποθηκεύστε τις οδηγίες και βεβαιωθείτε ότι θα ακολουθήσουν τη συσκευή εάν αυτή πουληθεί ή μετακινηθεί, ώστε οποιοσδήποτε τη χρησιμοποιήσει να γνωρίζει τις οδηγίες ασφαλείας και λειτουργίας.

Για την προστασία της ασφάλειάς σας και της περιουσίας σας, ακολουθείτε τις συμβουλές ασφαλείας που αναγράφονται στις οδηγίες χρήσεως, καθώς ο κατασκευαστής δε φέρει ευθύνη σε αντίθετη περίπτωση.

Ασφάλεια παιδιών και ΑΜΕΑ

- Η συσκευή αυτή μπορεί να χρησιμοποιηθεί από παιδιά ηλικίας 8 ετών και άνω καθώς και από άτομα με περιορισμένες φυσικές, αισθητικές ή διανοητικές ικανότητες εφόσον έχουν καθοδήγηση και ενημέρωση για την ασφαλή χρήση της και αντιλαμβάνονται τους κινδύνους.
- Τα παιδιά θα πρέπει να επιβλέπονται προκειμένου να διασφαλιστεί ότι δεν παίζουν με τη συσκευή.
- Ο καθαρισμός και η συντήρηση δεν πρέπει να γίνονται από παιδιά εκτός εάν είναι άνω των 8 ετών και επιβλέπονται.
- Κρατήστε όλα τα υλικά συσκευασίας μακριά από τα παιδιά. Υπάρχει κίνδυνος ασφυξίας.
- Εάν πετάξετε τη συσκευή αποσυνδέστε το φις από την πρίζα, κόψτε το καλώδιο σύνδεσης (όσο πιο κοντά στη συσκευή, μπορείτε) και αφαιρέστε την πόρτα για να αποτρέψετε παιδιά που παίζουν από ηλεκτρικό σοκ ή εγκλωβισμό.
- Εάν η συσκευή αυτή που διαθέτει μαγνητικά λάστιχα πόρτας, αντικαταστήσει παλαιότερη συσκευή με κλειδαριά ελατηρίου (μανταλωτή) στην πόρτα, καταστρέψτε το ελατήριο πριν την πετάξετε για να προστατεύσετε τα παιδιά από κίνδυνο εγκλωβισμού.

Γενικές οδηγίες ασφαλείας

-  **ΠΡΟΣΟΧΗ!** Κρατήστε τα ανοίγματα αερισμού γύρω από τη συσκευή ελεύθερα από εμπόδια.

 **ΠΡΟΣΟΧΗ!** Μη χρησιμοποιείτε μηχανικά μέσα ή συσκευές για να επιταχύνετε τη διαδικασία απόψυξης πέραν αυτών που προτείνει ο κατασκευαστής.

 **ΠΡΟΣΟΧΗ!** Μην καταστρέψετε το κύκλωμα ψύξης.

 **ΠΡΟΣΟΧΗ!** Μη χρησιμοποιείτε άλλες ηλεκτρικές συσκευές (όπως οι κατασκευαστές παγωτού) στο εσωτερικό του ψυγείου, εκτός εάν έχουν εγκριθεί για το σκοπό αυτό από τον κατασκευαστή.

 **ΠΡΟΣΟΧΗ!** Μην αγγίζετε τη λυχνία εάν είναι αναμμένη για μεγάλο χρονικό διάστημα διότι μπορεί να καίτε.¹⁾

- Μην αποθηκεύετε εύφλεκτες ύλες, όπως δοχεία αεροζόλ με ένα εύφλεκτο προωθητικό σε αυτή τη συσκευή.
- Το ισοβουτάνιο ψυκτικό (R600a) περιέχεται εντός του κυκλώματος ψυκτικού μέσου της συσκευής, ένα φυσικό αέριο με υψηλό επίπεδο περιβαλλοντικής συμβατότητας, το οποίο είναι, ωστόσο, εύφλεκτο.
- Κατά τη μεταφορά και την εγκατάσταση της συσκευής, βεβαιωθείτε ότι κανένα από τα εξαρτήματα του ψυκτικού κυκλώματος δεν έχει καταστραφεί.
 - αποφεύγετε ανοικτές φλόγες και πηγές ανάφλεξης
 - αερίζετε καλά το χώρο στον οποίο βρίσκεται η συσκευή
- Είναι επικίνδυνο να αλλάξετε τις προδιαγραφές ή να τροποποιήσετε το προϊόν αυτό καθ' οιονδήποτε τρόπο. Οποιαδήποτε βλάβη στο καλώδιο μπορεί να προκαλέσει βραχυκύκλωμα, πυρκαγιά ή / και ηλεκτροπληξία.
- Αυτή η συσκευή προορίζεται για χρήση σε οικιακές και παρόμοιες εφαρμογές, όπως:
 - Κουζίνες προσωπικού σε καταστήματα, γραφεία και άλλα εργασιακά περιβάλλοντα;
 - Αγροκτήματα, ξενοδοχεία, ξενώνες και άλλα περιβάλλοντα οικιακής χρήσης;
 - catering και αντίστοιχες χρήσεις.

 **ΠΡΟΣΟΧΗ!** Τυχόν ηλεκτρικά εξαρτήματα (βύσμα, καλώδιο τροφοδοσίας, συμπίεστης, κ.λπ.) πρέπει να αντικατασταθούν από έναν πιστοποιημένο αντιπρόσωπο σέρβις ή σε εξειδικευμένο προσωπικό σέρβις.

 **ΠΡΟΣΟΧΗ!** Η λυχνία που περιλαμβάνεται σε αυτή τη συσκευή είναι ειδική μόνο για αυτή τη συσκευή και δεν πρέπει να χρησιμοποιηθεί σε οικιακά φωτιστικά.¹⁾

¹⁾ Εάν υπάρχει φως στη συσκευή.

- Το καλώδιο τροφοδοσίας δεν πρέπει να επιμηκυνθεί.
- Βεβαιωθείτε ότι το φως δεν έχει φθαρεί ή καταστραφεί στο πίσω μέρος της συσκευής. Ένα φθαρμένο ή κατεστραμμένο καλώδιο ρεύματος μπορεί να υπερθερμανθεί και να προκαλέσει πυρκαγιά.
- Βεβαιωθείτε ότι το καλώδιο φτάνει μέχρι την πρίζα χωρίς πίεση.
- Μην τραβάτε το καλώδιο τροφοδοσίας.
- Αν η πρίζα ρεύματος είναι χαλαρή, μην εισάγετε το βύσμα τροφοδοσίας. Υπάρχει κίνδυνος ηλεκτροπληξίας ή πυρκαγιάς.
- Δεν πρέπει να λειτουργείτε τη συσκευή χωρίς τη λυχνία.
- Η συσκευή αυτή είναι βαριά. Προσέχετε κατά τη μεταφορά της.
- Μην αφαιρείτε ούτε αγγίζετε τρόφιμα από την κατάψυξη αν τα χέρια σας είναι υγρά/βρεγμένα, καθώς αυτό θα μπορούσε να προκαλέσει εκδορές του δέρματος ή εγκαύματα.
- Αποφύγετε την παρατεταμένη έκθεση της συσκευής στο ηλιακό φως.

Καθημερινή χρήση

- Μη βάζετε ζεστά σκεύη ή τρόφιμα στα πλαστικά μέρη της συσκευής.
- Μην τοποθετείτε τρόφιμα απευθείας στον πίσω τοίχο.
- Τα κατεψυγμένα τρόφιμα δεν πρέπει να καταψυχθούν εκ νέου αφού έχουν αποψυχθεί.¹⁾
- Αποθηκεύετε τα προκατεψυγμένα τρόφιμα σύμφωνα με τις οδηγίες του παραγωγού.¹⁾
- Οι συστάσεις αποθήκευσης των κατασκευαστών θα πρέπει να τηρούνται αυστηρά. Ανατρέξτε στις σχετικές οδηγίες.
- Μην τοποθετείτε ανθρακούχα ποτά στην κατάψυξη, καθώς η πίεση στο δοχείο, μπορεί να προκαλέσει έκρηξη, προκαλώντας ζημιά στη συσκευή.¹⁾
- Οι γρανίτες μπορεί να προκαλέσουν εγκαύματα στη γλώσσα εάν καταναλώνονται κατ'ευθείαν από τον καταψύκτη.¹⁾

Καθαρισμός και φροντίδα

- Πριν τη συντήρηση, σβήστε τη συσκευή και αποσυνδέστε το φως από την πρίζα.
- Μην καθαρίζετε τη συσκευή με μεταλλικά αντικείμενα.
- Μην χρησιμοποιείτε αιχμηρά αντικείμενα για να αφαιρέσετε τον πάγο από τη συσκευή. Χρησιμοποιήστε μια πλαστική ξύστρα.¹⁾
- Εξετάζετε τακτικά την εξαγωγή της αποχέτευσης στο ψυγείο για αποψυγμένο νερό. Εάν είναι απαραίτητο, καθαρίστε τον αγωγό. Αν η εξαγωγή είναι βουλομένη, το νερό θα συλλεχθεί στο κάτω μέρος της συσκευής.²⁾

1) Εάν υπάρχει κατάψυξη. 2) Αν υπάρχει διαμέρισμα αποθήκευσης νωπών τροφίμων.

Εγκατάσταση

Σημαντικό! Για την ηλεκτρική σύνδεση ακολουθήστε προσεκτικά τις οδηγίες που περιγράφονται στις παρακάτω παραγράφους.

- Αποσυνεχάστε τη συσκευή και ελέγξτε την για χτυπήματα. Μη τη συνδέσετε στο ρεύμα αν είναι χτυπημένη. Αναφέρατε πιθανά χτυπήματα στο κατάστημα αγοράς. Στην περίπτωση αυτή κρατήστε τη συσκευασία.
- Καλό θα είναι να περιμένετε τουλάχιστον τέσσερις ώρες πριν από τη σύνδεση της συσκευής ώστε τα λάδια να «κάσουν» στο συμπιεστή.
- Θα πρέπει να υπάρχει επαρκής κυκλοφορία του αέρα γύρω από τη συσκευή, για την αποφυγή υπερθέρμανσης. Για να επιτευχθεί επαρκής αερισμός ακολουθήστε τις οδηγίες εγκατάστασης.
- Όπου είναι δυνατόν, οι αποστάτες του προϊόντος θα πρέπει να είναι τοποθετημένοι στον τοίχο για να αποφύγετε την επαφή με θερμά μέρη (συμπιεστής, con-πυκνότερο) για την αποτροπή πιθανών εγκαυμάτων.
- Η συσκευή δεν πρέπει να βρίσκεται κοντά σε καλοριφέρ ή ηλεκτρικές κουζίνες.
- Βεβαιωθείτε ότι το φισ είναι προσβάσιμο μετά την εγκατάσταση της συσκευής.



Επισκευή

- Οι ηλεκτρολογικές εργασίες που απαιτούνται για τη συντήρηση της συσκευής θα πρέπει να εκτελούνται από ειδικευμένο τεχνικό της Serviceworld.
- Το προϊόν αυτό πρέπει να επισκευάζεται μόνο από εξουσιοδοτημένο Κέντρο Σέρβις της Serviceworld και πρέπει να χρησιμοποιούνται μόνο γνήσια ανταλλακτικά.

Εξοικονόμηση ενέργειας

- Μην τοποθετείτε ζεστά τρόφιμα στη συσκευή
- Μην τοποθετείτε τρόφιμα κοντά μεταξύ τους, καθώς αυτό εμποδίζει την κυκλοφορία του αέρα
- Βεβαιωθείτε ότι τα τρόφιμα δεν αγγίζουν το πίσω τοίχωμα της συσκευής
- Μην ανοίγετε τις πόρτες αν πέσει το ρεύμα
- Μην ανοίγετε συχνά τις πόρτες
- Μην αφήνετε την πόρτα ανοικτή για μεγάλο χρονικό διάστημα
- Μη ρυθμίζετε το θερμοστάτη σε πολύ χαμηλή θερμοκρασία

Προστασία περιβάλλοντος

 Αυτή η συσκευή δεν περιέχει αέρια που καταστρέφουν το στρώμα του όζοντος, ούτε στο κύκλωμα του ψυκτικού μέσου ούτε στα μονωτικά υλικά. Η συσκευή δεν πρέπει να απορρίπτεται μαζί με τα αστικά απορρίμματα και σκουπίδια. Ο αφρός μόνωσης περιέχει εύφλεκτα αέρια: η συσκευή πρέπει να απορρίπτεται σύμφωνα με τους εθνικούς κανονισμούς από τις τοπικές αρχές. Αποφύγετε να καταστραφεί το ψυκτικό κύκλωμα, ειδικά ο εναλλάκτης θερμότητας. Τα υλικά που χρησιμοποιούνται σε αυτή τη συσκευή που σημειώνονται με το σύμβολο  είναι ανακυκλώσιμα.



Το σύμβολο πάνω στο προϊόν ή στη συσκευασία του υποδεικνύει ότι το προϊόν αυτό δεν μπορεί να αντιμετωπίζεται ως οικιακά απορρίμματα. Αντ' αυτού θα πρέπει να οδηγείται στο κατάλληλο σημείο συλλογής για την ανακύκλωση ηλεκτρικού και ηλεκτρονικού εξοπλισμού. Εξασφαλίζοντας ότι το προϊόν αυτό ανακυκλώνεται σωστά, συμβάλλετε στην αποτροπή ενδεχόμενων αρνητικών συνεπειών για το περιβάλλον και την ανθρώπινη υγεία, οι οποίες θα μπορούσαν διαφορετικά να προκληθούν από ακατάλληλο χειρισμό απόρριψης του προϊόντος αυτού. Για πιο λεπτομερείς πληροφορίες σχετικά με την ανακύκλωση αυτού του προϊόντος, παρακαλούμε επικοινωνήστε με το δήμο σας, την υπηρεσία αποκομιδής οικιακών απορριμμάτων ή το κατάστημα από το οποίο αγοράσατε το προϊόν.

Υλικά συσκευασίας

Τα υλικά με το σύμβολο  είναι ανακυκλώσιμα. Απορρίψτε τη συσκευασία σε κατάλληλα δοχεία συλλογής για να την ανακυκλώσετε.

Απόρριψη της συσκευής

1. Αποσυνδέστε το φισ από την πρίζα.
2. Κόψτε το καλώδιο τροφοδοσίας και απορρίψτε το.

Επισκόπηση

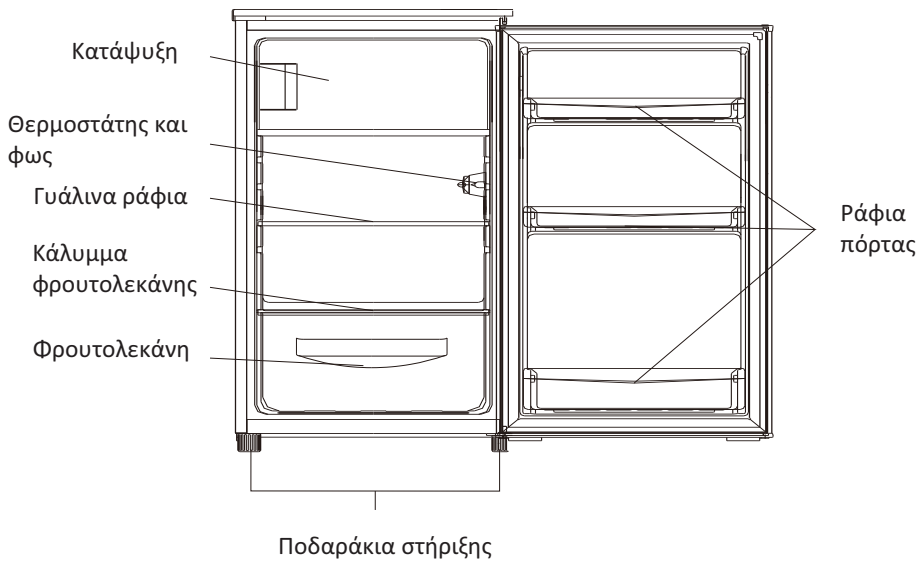

Αυτή η εικόνα είναι μόνο για επεξήγηση, για λεπτομέρειες παρακαλούμε να ελέγξετε τη συσκευή σας.

Αλλαγή φοράς πόρτας

Εργαλεία που απαιτούνται: Σταυροκατσάβιδο, επίπεδο κατασαβίδι, εξαγωνικό κλειδί.

- Βεβαιωθείτε ότι η συσκευή είναι άδεια και εκτός ρεύματος.
- Για να ξεβιδώσετε την πόρτα, γείρετε τη συσκευή προς τα πίσω. Ακουμπήστε τη συσκευή σε σταθερή βάση για να μην γλιστρήσει.
- Κρατήστε όλα τα εξαρτήματα που αφαιρέθηκαν για την επανεγκατάσταση της πόρτας.
- Μην τοποθετείτε τη συσκευή επίπεδη, καθώς αυτό μπορεί να προκαλέσει βλάβη στο σύστημα ψύξης.
- Καλό είναι να ασχοληθούν 2 άτομα με τη συναρμολόγηση.

1. Αφαιρέστε τις δύο βίδες από την πίσω πλευρά του κατακαιού.

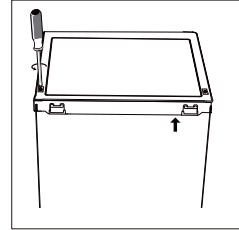

2. Αφαιρέστε το καπάκι και τοποθετήστε το στην άκρη.

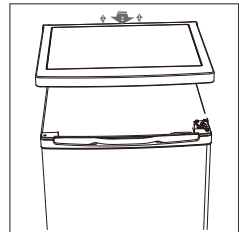

3. Ξεβιδώστε τον πάνω μεντεσέ και μετά αφαιρέστε την πόρτα. Τοποθετήστε την σε μια μαλακή επιφάνεια για να μην γρατσουνιστεί.

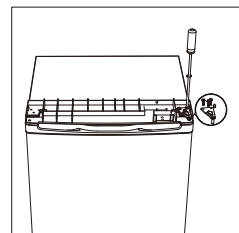

Αλλαγή φοράς πόρτας

4. Ξεβιδώστε τον κάτω μεντεσέ της πόρτας του καταψύκτη. Αφαιρέστε την πόρτα και μετά τοποθετήστε την σε μια μαλακή επιφάνεια για να μην γρατσουνιστεί.

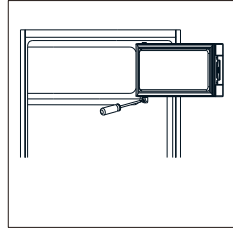

5. Μετακινήστε τον μηχανισμό στήριξης της πόρτας από τα αριστερά στα δεξιά.

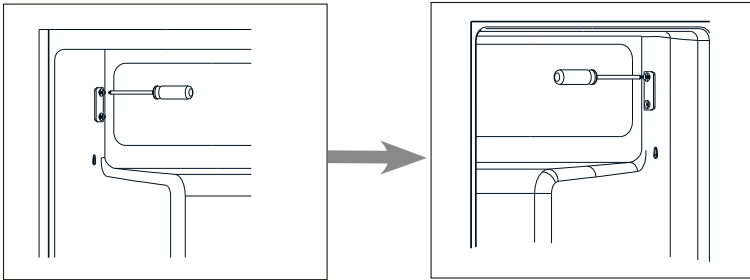

6. Μετακινήστε το κάλυμμα της οπής του μεντεσέ από τα αριστερά στα δεξιά.

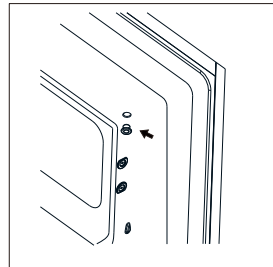

7. Περιστρέψτε την πόρτα του καταψύκτη και τοποθετήστε τον μεντεσέ στην αριστερή πλευρά. Στη συνέχεια βιδώστε τον μεντεσέ

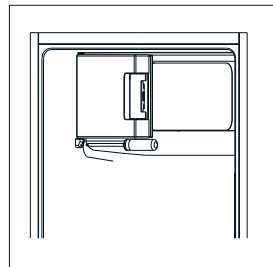

Αλλαγή φοράς πόρτας

8. Ξεβιδώστε τον κάτω μεντεσέ. Μετά αφαιρέστε τα ποδαράκια στήριξης και από τις δύο πλευρές.

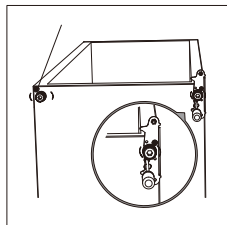

9. Ξεβιδώστε και αφαιρέστε τον πύλο του κάτω μεντεσέ, αντιστρέψτε το μεντεσέ και τοποθετήστε τον πύλο στη νέα θέση.

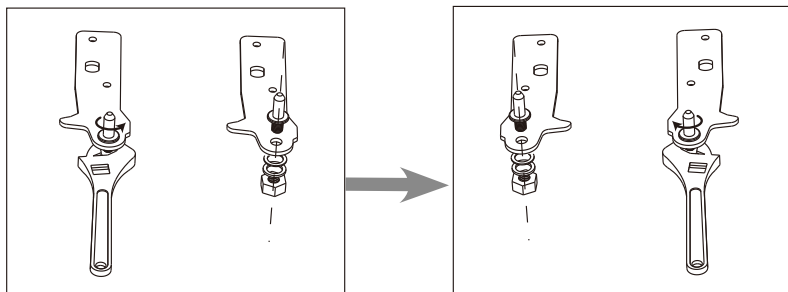

10. Επανατοποθετήστε το βραχίονα που προσαρμόζεται στον πύλο του κάτω μεντεσέ. Αντικαταστήστε και τα δύο ρυθμιζόμενα πόδια.

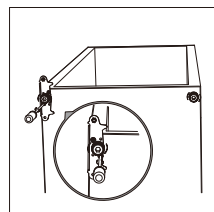

11. Τοποθετήστε την πόρτα στη θέση της. Σιγουρευτείτε ότι είναι ευθυγραμμισμένη οριζόντια και κάθετα και ότι σφραγίζει σωστά, πριν σφίξετε τον πάνω μεντεσέ.

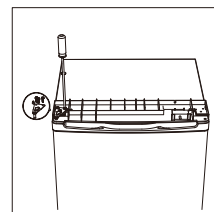

Αλλαγή φοράς πόρτας

12. Τοποθετήστε το πάνω κάλυμμα και σφίξτε τις δύο βίδες.

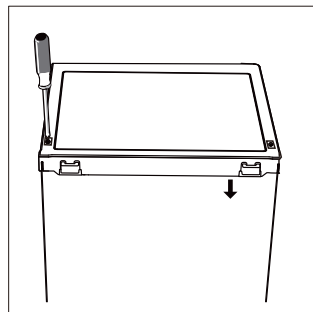

Εγκατάσταση

Εγκατάσταση εξωτερικών χερουλιών (αν είναι διαθέσιμα).

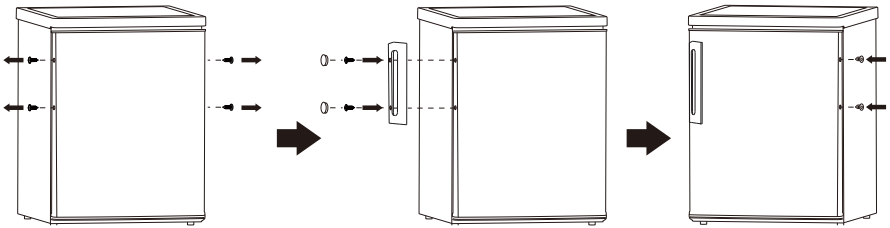

Απαιτήσεις χώρου

- Διατηρήστε αρκετό χώρο για το άνοιγμα της πόρτας.
- Αφήστε κενό τουλάχιστον 50 mm στις δυο πλευρές.

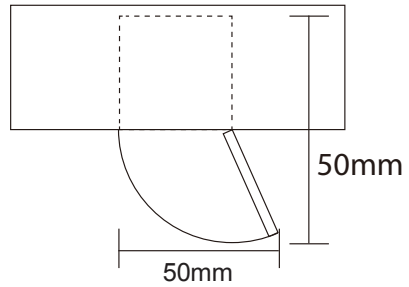

Ευθυγράμμιση συσκευής

Ρυθμίστε τα δυο ποδαράκια στο μπροστινό μέρος της συσκευής.

Εάν η συσκευή δεν είναι ευθυγραμμισμένη, οι πόρτες δεν θα σφραγίζουν σωστά.

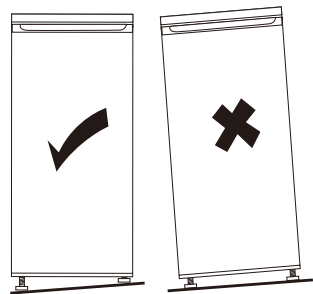

Εγκατάσταση

Τοποθέτηση

Εγκαταστήστε τη συσκευή σε μια θέση όπου η θερμοκρασία περιβάλλοντος αντιστοιχεί στην κλιματική κλάση που αναγράφεται στην πινακίδα της συσκευής:

Κλάση κλιματος	Θερμοκρασία χώρου
SN	+10° C - +32° C
N	+16° C - +32° C
ST	+16° C - +38° C
T	+16° C - +43° C

Θέση

Η συσκευή πρέπει να εγκατασταθεί μακριά από πηγές θερμότητας, όπως calorifέρ, λέβητες, άμεσο ηλιακό φως κ.λπ. Βεβαιωθείτε ότι ο αέρας μπορεί να κυκλοφορεί ελεύθερα γύρω από το πίσω μέρος της καμπίνας. Για να εξασφαλιστεί η βέλτιστη απόδοση, εάν η συσκευή είναι τοποθετημένη κάτω από ένα επικρεμάμενο ντουλάπι, η ελάχιστη απόσταση μεταξύ της κορυφής της συσκευής και του ντουλαπιού πρέπει να είναι τουλάχιστον 100 mm. Στην ιδανική περίπτωση, ωστόσο, η συσκευή δεν θα πρέπει να τοποθετείται κάτω από ντουλάπια. Η ακριβής ευθυγράμμιση εξασφαλίζεται από ένα ή περισσότερα ρυθμιζόμενα πόδια στη βάση του ψυγείου.

 **Προσοχή!** Πρέπει να είναι δυνατό να αποσυνδέσετε τη συσκευή από την παροχή ρεύματος, το φως πρέπει να είναι εύκολα προσβάσιμο μετά την εγκατάσταση.

Ηλεκτρική σύνδεση

Πριν τη συνδέσετε, βεβαιωθείτε ότι η τάση και η συχνότητα που εμφανίζονται στην πινακίδα αντιστοιχούν στην τροφοδοσία της χώρας σας. Η συσκευή πρέπει να είναι γειωμένη. Το βύσμα του καλωδίου παροχής ρεύματος είναι εφοδιασμένο με μια επαφή για το σκοπό αυτό. Αν η πρίζα σας δεν είναι γειωμένη, συνδέστε τη συσκευή σε μια ξεχωριστή γείωση σε συμμόρφωση με τους ισχύοντες κανονισμούς, αφού συμβουλευθείτε έναν εξειδικευμένο ηλεκτρολόγο.

Ο κατασκευαστής δεν φέρει καμία ευθύνη σε περίπτωση που δεν τηρούνται οι παραπάνω προφυλάξεις ασφαλείας. Αυτή η συσκευή συμμορφώνεται με τις οδηγίες της Ε.Ε.

Καθημερινή χρήση

Πρώτη χρήση

Καθαρισμός του εσωτερικού

Πριν χρησιμοποιήσετε τη συσκευή για πρώτη φορά, πλύνετε το εσωτερικό και όλα τα εσωτερικά εξαρτήματα με χλιαρό νερό και κάποιο ουδέτερο σαπούνι, ώστε να απομακρυνθεί η χαρακτηριστική μυρωδιά του ολοκαίνουργιου προϊόντος, και στη συνέχεια, στεγνώστε καλά.

Σημαντικό! Μη χρησιμοποιείτε απορρυπαντικά ή χημικά καθαριστικά, καθώς θα καταστρέψουν την επιφάνεια της συσκευής

Ρύθμιση θερμοκρασίας

- Τοποθετήστε στην πρίζα την συσκευή σας. Η εσωτερική θερμοκρασία ελέγχεται από τον θερμοστάτη. Υπάρχουν 8 ρυθμίσεις. Η 1 είναι αυτή με την υψηλότερη θερμοκρασία, η 7 είναι αυτή με την χαμηλότερη θερμοκρασία και το 0 χρησιμοποιείται όταν η συσκευή δεν είναι σε λειτουργία.

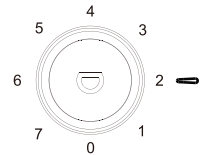

Κατάψυξη νωπών τροφίμων

- Η κατάψυξη είναι κατάλληλη για την κατάψυξη νωπών τροφίμων και την αποθήκευση κατεψυγμένων και βαθιάς κατάψυξης τροφίμων για μεγάλο χρονικό διάστημα.
- Τοποθετήστε τα φρέσκα τρόφιμα που πρέπει να καταψυχθούν στην κατάψυξη.
- Η μέγιστη ποσότητα τροφίμων που μπορεί να καταψυχθεί σε 24 ώρες καθορίζεται στην πινακίδα του ψυγείου.
- Η διαδικασία κατάψυξης διαρκεί 24 ώρες: κατά τη διάρκεια αυτής της περιόδου μην προσθέτετε άλλα τρόφιμα να καταψυχθούν.

Αποθήκευση κατεψυγμένων τροφίμων

Κατά την πρώτη εκκίνηση ή μετά από μια περίοδο εκτός λειτουργίας, πριν από την τοποθέτηση τροφίμων στο ψυγείο αφήστε τη συσκευή να λειτουργήσει τουλάχιστον 2 ώρες στις υψηλότερες ρυθμίσεις.

Σημαντικό! Σε περίπτωση λανθασμένης απόψυξης, για παράδειγμα, σε περίπτωση διακοπής ρεύματος, τα αποψυγμένα τρόφιμα πρέπει να καταναλώνονται γρήγορα ή να μαγειρευτούν αμέσως και στη συνέχεια να καταψυχθούν εκ νέου (μετά το ψήσιμο)

Ξεπάγωμα

Βαθιά-κατεψυγμένα ή κατεψυγμένα τρόφιμα, πριν να χρησιμοποιηθούν, μπορεί να αποψυχθούν στο ψυγείο ή σε θερμοκρασία δωματίου, ανάλογα με το διαθέσιμο χρόνο για αυτή τη λειτουργία.

Καθημερινή χρήση

Μικρά κομμάτια μπορεί ακόμη και να μαγειρευτούν ακόμη κατεψυγμένα, κατευθείαν από την κατάψυξη. Σε αυτήν την περίπτωση, το μαγείρεμα θα διαρκέσει περισσότερο.

Παγοθήκη

Μπορούν να τοποθετηθούν μία ή περισσότερες παγοθήκες εντός της συσκευής.

ΑΞΕΣΟΥΑΡ

Τα τοιχώματα του ψυγείου είναι εξοπλισμένα με μια σειρά οδηγών ώστε να μπορείτε να τοποθετείτε τα ράφια στο σημείο που θέλετε.

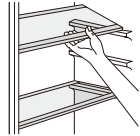

ΤΟΠΟΘΕΤΩΝΤΑΣ ΤΑ ΡΑΦΙΑ ΤΗΣ ΠΟΡΤΑΣ

Τα ράφια της πόρτας μπορούν να τοποθετηθούν σε διαφορετικά ύψη ώστε να έχετε την δυνατότητα να αποθηκεύετε συσκευασίες φαγητών διαφόρων μεγεθών. Για να κάνετε αυτή την αλλαγή ακολουθείτε την εξής διαδικασία: τραβήξτε σταδιακά το ράφι με τη φορά που δείχνουν τα βέλη μέχρι να βγει τελείως και μετά τοποθετήστε το στο επιθυμητό σημείο.

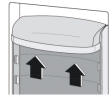

Καθημερινή χρήση

Χρήσιμες συμβουλές

Για να σας βοηθήσουμε να αξιοποιήσετε την κατάψυξη πιο αποδοτικά, σας προτείνουμε:

- Η μέγιστη ποσότητα τροφίμων που μπορεί να καταψυχθεί σε 24 ώρες, εμφανίζεται στην πινακίδα στο πίσω μέρος του ψυγείου;
- Η διαδικασία κατάψυξης διαρκεί 24 ώρες. Καμία περαιτέρω τροφή δεν πρέπει να προστεθεί για να καταψυχθεί κατά τη διάρκεια αυτής της περιόδου;
- Καταψύχετε μόνο τρόφιμα καθαρισμένα και υψηλής ποιότητας;
- Ετοιμάζετε τα τρόφιμα σε μικρές μερίδες για να παγώνουν γρήγορα και πλήρως και να μπορείτε να ξεπαγώνετε μόνο την ποσότητα που θέλετε;
- Τυλίξτε τα τρόφιμα σε αλουμινόχαρτο ή πολυαιθυλένιο και βεβαιωθείτε ότι τα πακέτα είναι αεροστεγή;
- Μην αφήνετε τα φρέσκα, νωπά τρόφιμα να έρθουν σε επαφή με τρόφιμα που είναι ήδη παγωμένα, για να μην ανέβει η θερμοκρασία τους;
- Τα άπαχα τρόφιμα διατηρούνται καλύτερα και περισσότερο από αυτά με λιπαρά, το αλάτι μειώνει το χρόνο κατάψυξης των τροφίμων;
- Μην πίνετε νερό απευθείας από την κατάψυξη, σε περίπτωση που τοποθετήσετε κάποιο μπουκάλι για να παγώσει, αφαιρέστε το πώμα.
- Κατά την αφαίρεση τροφίμων από τον καταψύκτη, προσέχετε για την αποφυγή εγκαυμάτων στο δέρμα.
- Συστήνεται να σημειώνετε την ημερομηνία αποθήκευσης σε κάθε συσκευασία, ώστε να γνωρίζετε τη διάρκεια κατάψυξης των τροφίμων.

Συμβουλές για την αποθήκευση των κατεψυγμένων τροφίμων

Για την καλύτερη απόδοση της συσκευής:

- βεβαιωθείτε ότι τα συσκευασμένα τρόφιμα αποθηκεύτηκαν με ασφάλεια από τον λιανοπωλητή;
- βεβαιωθείτε ότι τα κατεψυγμένα τρόφιμα μεταφέρθηκαν από το κατάστημα τροφίμων στον καταψύκτη στο συντομότερο δυνατό χρονικό διάστημα;
- μην ανοίγετε συχνά την πόρτα και μην την αφήνετε ανοιχτή για περισσότερο από όσο χρειάζεται.
- αφού ξεπαγώσουν, τα τρόφιμα πρέπει να καταναλωθούν άμεσα και δεν μπορούν να καταψυχθούν ξανά;
- μην καταψύχετε τα τρόφιμα για περισσότερο από τη διάρκεια που αναγράφεται στη συσκευασία.

Συμβουλές για την συντήρηση νωπών τροφίμων

Για την καλύτερη απόδοση της συσκευής:

- Μην αποθηκεύετε το φαγητό ζεστό ή υγρά που εξατμίζονται στο ψυγείο
- Να σκεπάζετε ή να τυλίγετε τα τρόφιμα, ιδιαίτερα αν έχουν έντονο άρωμα

Συμβουλές για ψύξη

Χρήσιμες συμβουλές

- Για ασφάλεια, συντηρείτε τα νωπά τρόφιμα για λίγες μόνο ημέρες.
- Το μαγειρεμένο φαγητό πρέπει να συσκευάζεται πριν τοποθετηθεί στο ψυγείο.
- Τρόφιμα και λαχανικά: τοποθετήστε τα στο συρτάρι φρούτων και λαχανικών, πλύντε τα πριν τα καταναλώσετε.
- Γαλακτοκομικά: τοποθετήστε τα σε αεροστεγή δοχεία ή συσκευάστε τα σε αλουμινόχαρτο/μεμβράνη για να μην έρχονται σε επαφή με τον αέρα.
- Γάλα: κλείνετε το πάντα με καπάκι και αποθηκεύστε το στα ράφια της πόρτας.
- Μπανάνες, πατάτες, κρεμμύδια και σκόρδο, δεν πρέπει να διατηρούνται στο ψυγείο.

Καθημερινή χρήση

Καθαρισμός

Για λόγους υγιεινής το εσωτερικό της συσκευής, συμπεριλαμβανομένων των εσωτερικών εξαρτημάτων, θα πρέπει να καθαρίζονται τακτικά.

! Προσοχή! Η συσκευή δεν πρέπει να συνδεθεί με το ρεύμα κατά τη διάρκεια του καθαρισμού. Κίνδυνος ηλεκτροπληξίας! Πριν τον καθαρισμό σβήστε τη συσκευή και αφαιρέστε το φιν από την πρίζα, ή απενεργοποιήστε την ασφάλεια. Ποτέ μην καθαρίζετε τη συσκευή με ατμοκαθαριστή. Η υγρασία μπορεί να συσσωρευτεί στα ηλεκτρικά εξαρτήματα, με κίνδυνο ηλεκτροπληξίας! Οι ατμοί μπορεί να καταστρέψουν τα πλαστικά εξαρτήματα. Η συσκευή πρέπει να είναι στεγνή πριν τεθεί και πάλι σε λειτουργία.

Σημαντικό! Αιθέρια έλαια και οργανικοί διαλύτες μπορούν να προσβάλλουν πλαστικά μέρη, π.χ. χυμός λεμονιού ή χυμός από φλούδα πορτοκαλιού, βουτυρικό οξύ, καθαριστικά που περιέχουν οξικό οξύ.

Για να αποφύγετε την υπερχειλίση του νερού απόψυξης στο ψυγείο, καθαρίστε περιοδικά την οπή αποστράγγισης στο πίσω μέρος του ψυγείου. Χρησιμοποιήστε ένα καθαριστικό για να καθαρίσετε την τρύπα όπως φαίνεται στη δεξιά εικόνα.

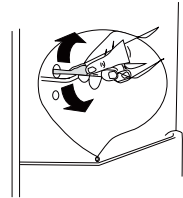

1. Αν ο συμπυκνωτής βρίσκεται στο πίσω μέρος τη συσκευής.

-Μην επιτρέπετε σε τέτοιες ουσίες να έρθουν σε επαφή με τα εξαρτήματα της συσκευής.

-Μην χρησιμοποιείτε λειαντικά καθαριστικά

-Αφαιρέστε το φαγητό από την καταψύκτη. Αποθηκεύστε τα σε δροσερό μέρος, καλά καλυμμένο.

-Απενεργοποιήστε τη συσκευή και αφαιρέστε το φιν από το ρεύμα ή απενεργοποιήστε ή απενεργοποιήστε τον ασφαλειοδιακόπτη.

-Καθαρίστε τη συσκευή και τα εσωτερικά αξεσουάρ με ένα πανί και χλιαρό νερό. Μετά τον καθαρισμό σκουπίστε με φρέσκο νερό και τρίψτε το στεγνό.

-Αφού έχετε στεγνώσει όλα τα μέρη βάλτε τη συσκευή ξανά σε λειτουργία.

Καθημερινή χρήση

Απόψυξη της κατάψυξης

Ο χώρος της κατάψυξης προοδευτικά θα γεμίσει με πάγο, ο οποίος πρέπει να αφαιρεθεί.

Ποτέ μην χρησιμοποιείτε αιχμηρά αντικείμενα για να αφαιρέσετε τον πάγο καθώς μπορεί να καταστρέψετε την συσκευή. Όταν γεμίσει ο χώρος της κατάψυξης με πάγο θα πρέπει να κάνετε πλήρη απόψυξη ακολουθώντας την παρακάτω διαδικασία:

- Βγάλτε το φιν από την πρίζα.
- Αφαιρέσετε όλα τα αποθηκευμένα τρόφιμα, τυλίξτε τα σε πολλά στρώματα εφημερίδας και τοποθετήστε τα σε δροσερό μέρος.
- Κρατήστε την πόρτα ανοιχτή και τοποθετήστε μια λεκάνη κάτω από την συσκευή για να συλλέξετε το νερό απόψυξης.
- Κατά την ολοκλήρωση της απόψυξης στεγνώστε καλά το εσωτερικό.
- Βάλτε το φιν ξανά στην πρίζα για να λειτουργήσει ξανά η συσκευή.

Αντικατάσταση της λάμπας

 Προσοχή!

ΟΗ συσκευή διαθέτει φωτισμό λυχνίας LED, για την αντικατάστασή της επικοινωνήστε με το εξουσιοδοτημένο τμήμα τεχνικής υποστήριξης.

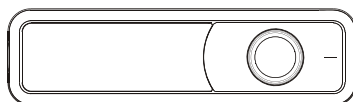

Καθημερινή χρήση

Οδηγός αντιμετώπισης προβλημάτων

Προσοχή! Πριν από την αντιμετώπιση προβλημάτων, αποσυνδέστε την παροχή ρεύματος. Μόνο εξουσιοδοτημένος τεχνικός της Serviceworld πρέπει να κάνει επισκευές προβλημάτων που δεν είναι σε αυτό το εγχειρίδιο.



Σημαντικό! Κάποιοι ήχοι που μπορεί να ακούγονται κατά τη λειτουργία της συσκευής είναι φυσιολογικοί (συμπεστές, κυκλοφορία ψυκτικού υγρού).

Πρόβλημα	Πιθανό αίτιο	Επίλυση
Η συσκευή δεν λειτουργεί.	Η συσκευή δεν είναι καλά τοποθετημένη στο ρεύμα.	Βάλτε την στην πρίζα.
	Έχει καεί η ασφάλεια.	Αλλάξτε ασφάλεια.
	Η πρίζα είναι χαλασμένη.	Καλέστε ηλεκτρολόγο.
Η συσκευή παγώνει υπερβολικά.	Η θερμοκρασία έχει ρυθμιστεί πολύ χαμηλά ή είναι ενεργοποιημένη η λειτουργία Super Freezing Mode.	Γυρίστε το θερμοστάτη σε υψηλότερη ρύθμιση.
Το φαγητό είναι ζεστό.	Η θερμοκρασία δεν είναι σωστά ρυθμισμένη.	Διαβάστε τις οδηγίες χρήσεως.
	Η πόρτα έμεινε ανοιχτή για μεγάλο χρονικό διάστημα.	Ανοίξτε την πόρτα μόνο όσο χρειάζεται.
	Μεγάλη ποσότητα ζεστού φαγητού τοποθετήθηκε στο ψυγείο πρόσφατα.	Γυρίστε τον θερμοστάτη σε υψηλότερη ρύθμιση.
	Η συσκευή βρίσκεται κοντά σε πηγή θερμότητας.	Ακολουθήστε τις οδηγίες εγκατάστασης.
Συσσωρευση πάγου στο σημείο που κλείνει η πόρτα.	Η στεγανοποίηση της πόρτας δεν είναι αεροστεγής.	Χρησιμοποιώντας ένα στεγνωτήρα μαλλιών (σε δροσερή θερμοκρασία) λιώστε τον πάγο. Ταυτόχρονα, διαμορφώστε το Σημείο που κλείνει η πόρτα με το χέρι έτσι ώστε να κάθεται σωστά.
Περίεργοι θόρυβοι.	Η συσκευή δεν είναι ευθυγραμμισμένη.	Ρυθμίστε τα ποδαράκια στήριξης.
	Η συσκευή ακουμπάει τον τοίχο ή άλλα αντικείμενα.	Μετακινήστε ελαφρά την συσκευή.
	Κάποιο σωληνάκι στο πίσω μέρος ακουμπάει μέρος της συσκευής ή τον τοίχο.	Ρυθμίστε το με το χέρι αν χρειαστεί.

Εάν το πρόβλημα συνεχίζεται επικοινωνήστε με το εξουσιοδοτημένο κέντρο τεχνικής υποστήριξης. 210-620.38.38.



In the interest of your safety and to ensure the correct use, before installing and first using the appliance, read this user manual carefully, including its hints and warnings. To avoid unnecessary mistakes and accidents, it is important to ensure that all people using the appliance are thoroughly familiar with its operation and safety features. Save these instructions and make sure that they remain with the appliance if it is moved or sold, so that everyone using it through its life will be properly informed on appliance use and safety.

For the safety of life and property keep the precautions of these user's instructions as the manufacturer is not responsible for damages caused by omission.

Children and vulnerable people safety

- This appliance can be used by children aged from 8 years and above and persons with reduced physical, sensory or mental capabilities or lack of experience and knowledge if they have been given supervision or instruction concerning use of the appliance in a safe way and understand the hazards involved.
- Children should be supervised to ensure that they do not play with the appliance.
- Cleaning and user maintenance shall not be made by children unless they are aged from 8 years and above and supervised.
- Keep all packaging well away from children. There is risk of suffocation.
- If you are discarding the appliance pull the plug out of the socket, cut the connection cable (as close to the appliance as you can) and remove the door to prevent playing children to suffer electric shock or to close themselves into it.
- If this appliance featuring magnetic door seals is to replace an older appliance having a spring lock (latch) on the door or lid, be sure to make that spring lock unusable before you discard the old appliance. This will prevent it from becoming a death trap for a child.

General safety

-  **WARNING!** Keep ventilation openings, in the appliance enclosure or in the built-in structure, clear of obstruction.
-  **WARNING!** Do not use mechanical devices or other means to accelerate the defrosting process, other than those recommended by the manufacturer.
-  **WARNING!** Do not damage the refrigerant circuit.

- ⚠ WARNING!** Do not use other electrical appliances (such as ice cream makers) inside of refrigerating appliances, unless they are approved for this purpose by the manufacture.
- ⚠ WARNING!** Do not touch the light bulb if it has been on for a long period of time because it could be very hot.¹⁾
- Do not store explosive substances such as aerosol cans with a flammable propellant in this appliance.
 - The refrigerant isobutane (R600a) is contained within the refrigerant circuit of the appliance, a natural gas with a high level of environmental compatibility, which is nevertheless flammable.
 - During transportation and installation of the appliance, be certain that none of the components of the refrigerant circuit become damaged.
 - avoid open flames and sources of ignition
 - thoroughly ventilate the room in which the appliance is situated
 - It is dangerous to alter the specifications or modify this product in any way. Any damage to the cord may cause a short circuit, fire and/or electric shock.
 - This appliance is intended to be used in household and similar applications such as
 - staff kitchen areas in shops, offices and other working environments;
 - farm houses and by clients in hotels, motels and other residential type environments;
 - bed and breakfast type environments;
 - catering and similar non-retail applications.
- ⚠ WARNING!** Any electrical components (plug, power cord, compressor and etc.) must be replaced by a certified service agent or qualified service personnel.
- ⚠ WARNING!** The light bulb supplied with this appliance is a “special use lamp bulb” usable only with the appliance supplied. This “special use lamp” is not usable for domestic lighting.¹⁾

1) If there is a light in the compartment.

- Power cord must not be lengthened.
- Make sure that the power plug is not squashed or damaged by the back of the appliance. A squashed or damaged power plug may overheat and cause a fire.
- Make sure that you can come to the mains plug of the appliance.
- Do not pull the mains cable.
- If the power plug socket is loose, do not insert the power plug. There is a risk of electric shock or fire.
- You must not operate the appliance without the lamp.
- This appliance is heavy. Care should be taken when moving it.
- Do not remove nor touch items from the freezer compartment if you hands are damp/wet, as this could cause skin abrasions or frost/freezer burns.
- Avoid prolonged exposure of the appliance to direct sunlight.

Daily use

- Do not put hot on the plastic parts in the appliance.
- Do not place food products directly against the rear wall.
- Frozen food must not be re-frozen once it has been thawed out.¹⁾
- Store pre-packed frozen food in accordance with the frozen food manufacture s instructions.¹⁾
- Appliance s manufactures storage recommendations should be strictly adhered to. Refer to relevant instructions.
- Do not place carbonated or fizzy drinks in the freezer compartment as it creates pressure on the container, which may cause it to explode, resulting in damage to the appliance.¹⁾
- Ice lollies can cause frost burns if consumed straight from the appliance.¹⁾

Care and cleaning

- Before maintenance, switch off the appliance and disconnect the mains plug from the mains socket.
- Do not clean the appliance with metal objects.
- Do not use sharp objects to remove frost from the appliance. Use a plastic scraper.¹⁾
- Regularly examine the drain in the refrigerator for defrosted water. If necessary, clean the drain. If the drain is blocked, water will collect in te bottom of the appliance.²⁾

1) If there is a freezer compartment.

2) If there is a fresh-food storage compartment.

Installation

Important! For electrical connection carefully follow the instructions given in specific paragraphs.

- Unpack the appliance and check if there are damages on it. Do not connect the appliance if it is damaged. Report possible damages immediately to the place you bought it. In that case retain packing.
- It is advisable to wait at least four hours before connecting the appliance to allow the oil to flow back in the compressor.
- Adequate air circulation should be around the appliance, lacking this leads to overheating. To achieve sufficient ventilation follow the instructions relevant to installation.
- Wherever possible the spacers of the product should be against a wall to avoid touching or catching warm parts (compressor, condenser) to prevent possible burn.
- The appliance must not be located close to radiators or cookers.
- Make sure that the mains plug is accessible after the installation of the appliance.

Service

- Any electrical work required to do the servicing of the appliance should be carried out by a qualified electrician or competent person.
- This product must be serviced by an authorized Service Center, and only genuine spare parts must be used.

Energy saving

- Don't put hot food in the appliance;
- Don't pack food close together as this prevents air circulating;
- Make sure food don't touch the back of the compartment(s);
- If electricity goes off, don't open the door(s);
- Don't open the door(s) frequently;
- Don't keep the door(s) open for too long time;
- Don't set the thermostat on exceeding cold temperatures;
- Some accessories, such as drawers, can be removed to get larger storage volume and lower energy consumption.

Environment Protection

 This appliance does not contain gasses which could damage the ozone layer, in either its refrigerant circuit or insulation materials. The appliance shall not be discarded together with the urban refuse and rubbish. The insulation foam contains flammable gases: the appliance shall be disposed according to the appliance regulations to obtain from your local authorities. Avoid damaging the cooling unit, especially the heat exchanger. The materials used on this appliance marked by the symbol ♻ are recyclable.

 The symbol on the product or on its packaging indicates that this product may not be treated as household waste. Instead it should be taken to the appropriate collection point for the recycling of electrical and electronic equipment. By ensuring this product is disposed of correctly, you will help prevent potential negative consequences for the environment and human health, which could otherwise be caused by inappropriate waste handling of this product. For more detailed information about recycling of this product, please contact your local council, your household waste disposal service or the shop where you purchased the product.

Packaging materials

The materials with the symbol are recyclable. Dispose the packaging in a suitable collection containers to recycle it.

Disposal of the appliance

1. Disconnect the mains plug from the mains socket.
2. Cut off the mains cable and discard it.

Overview

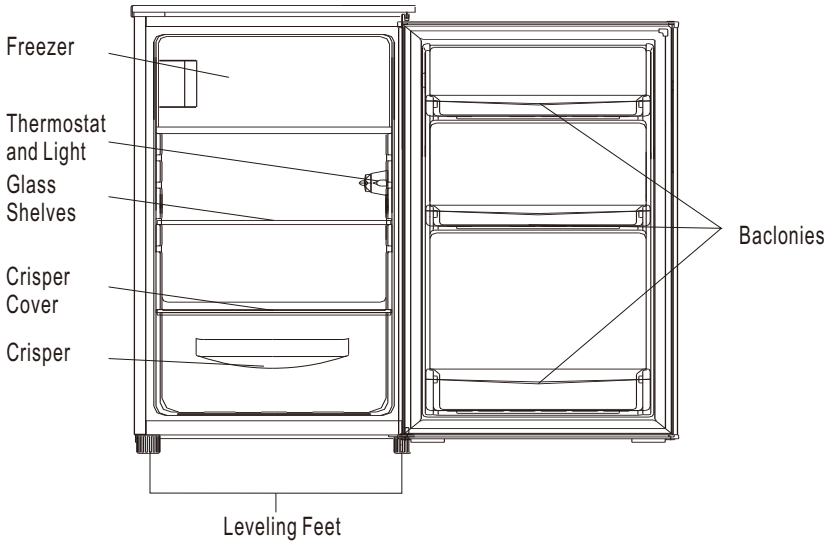

Note: Above picture is for reference only. Real appliance probably is different.

Reverse Door

Tool required: Philips screwdriver, Flat bladed screwdriver, Hexagonal spanner.

- Ensure the unit is unplugged and empty.
- To take the door off, it is necessary to tilt the unit backwards. You should rest the unit on something solid so that it will not slip during the door reversing process.
- All parts removed must be saved to do the reinstallation of the door.
- Do not lay the unit flat as this may damage the coolant system.
- It's better that 2 people handle the unit during assembly.

1. Remove two screws at rear side of top cover.

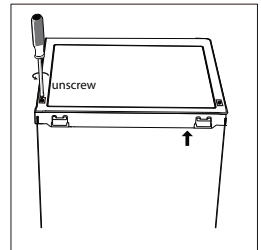

2. Remove top cover and place it aside.

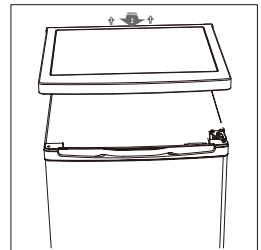

3. Unscrew top hinge and then remove door and place it on a soft pad to avoid scratch.

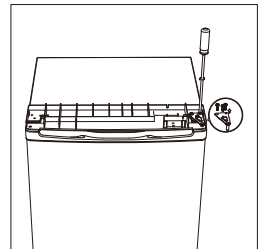

4. Unscrew bottom hinge of freezer door. Then remove the door and place it on a soft pad to avoid scratch.

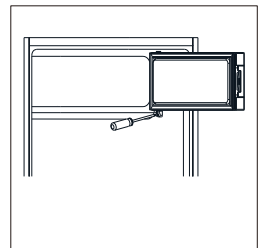

Reverse Door

5. Move door holder from left side to right side.

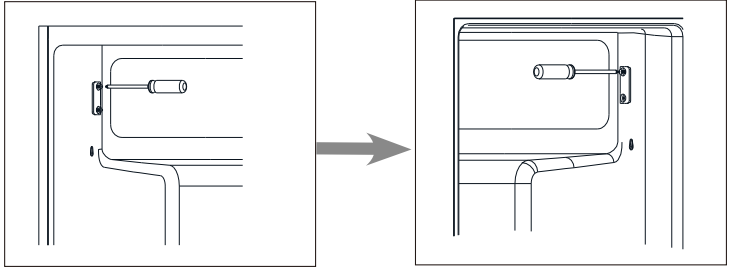

6. Move hinge hole cover from left side to right side.

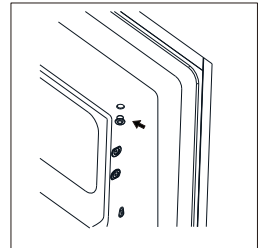

7. Rotate freezer door and place hinge side at left side. And then fix the door by holder.

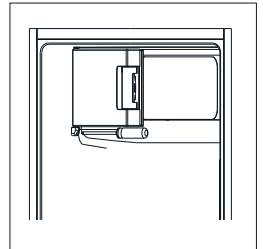

8. Unscrew bottom hinge. Then remove the adjustable feet from both side.

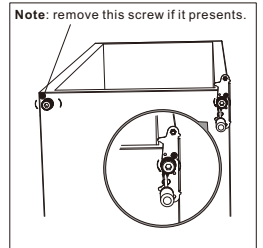

Reverse Door

9. Unscrew and remove the bottom hinge pin, turn the bracket over and replace it.

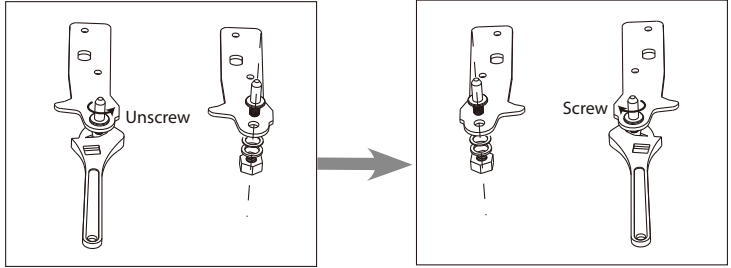

10. Refit the bracket fitting the bottom hinge pin. Replace both adjustable feet.

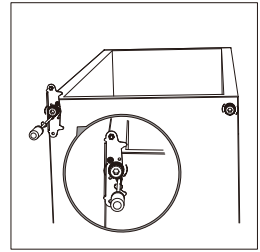

11. Place the door back on. Ensure the door is aligned horizontally and vertically, so that the seals are closed on all sides before finally tightening the top hinge.

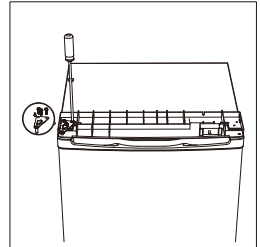

12. Put the top cover and fix it with 2 screws on the back.

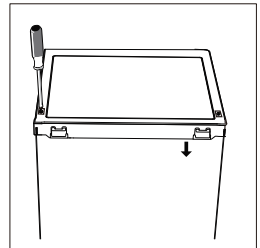

Installation

Install door external handle (if external handle is present)

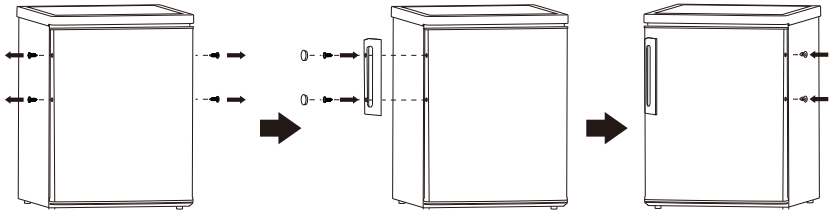

Space Requirement

- Keep enough space of door open.
- Keep at least 50mm gap at two sides.

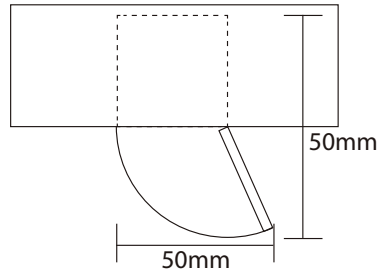

Levelling the unit

To do this adjust the two levelling feet at front of the unit.

If the unit is not level, the doors and magnetic seal alignments will not be covered properly.

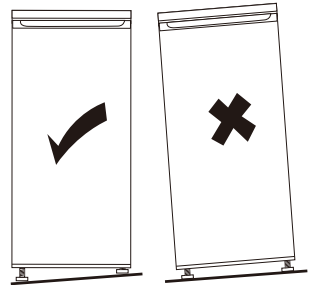

Installation

Positioning

Install this appliance at a location where the ambient temperature corresponds to the climate class indicated on the rating plate of the appliance:

Climate class	Ambient temperature
SN	+10°C to +32°C
N	+16°C to +32°C
ST	+16°C to +38°C
T	+16°C to +43°C

Location

The appliance should be installed well away from sources of heat such as radiators, boilers, direct sunlight etc. Ensure that air can circulate freely around the back of the cabinet. To ensure best performance, if the appliance is positioned below an overhanging wall unit, the minimum distance between the top of the cabinet and the wall unit must be at least 100 mm. Ideally, however, the appliance should not be positioned below overhanging wall units. Accurate leveling is ensured by one or more adjustable feet at the base of the cabinet.

 **Warning!** It must be possible to disconnect the appliance from the mains power supply; the plug must therefore be easily accessible after installation.

Electrical connection

Before plugging in, ensure that the voltage and frequency shown on the rating plate correspond to your domestic power supply. The appliance must be earthed. The power supply cable plug is provided with a contact for this purpose. If the domestic power supply socket is not earthed, connect the appliance to a separate earth in compliance with current regulations, consulting a qualified electrician. The manufacturer declines all responsibility if the above safety precautions are not observed. This appliance complies with the E.E.C. Directives.

Daily Use

First use

Cleaning the interior

Before using the appliance for the first time, wash the interior and all internal accessories with lukewarm water and some neutral soap so as to remove the typical smell of a brand new product, then dry thoroughly.

Important! Do not use detergents or abrasive powders, as these will damage the finish.

Temperature Setting

- Plug on your appliance. The internal temperature is controlled by a thermostat. There are 8 settings . 1 is warmest setting and 7 is coldest setting and 0 is off.
- The appliance may not operate at the correct temperature if it is in a particularly hot or if you open the door often.

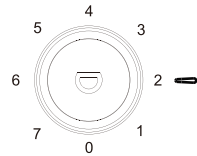

Freezing fresh food

- The freezer compartment is suitable for freezing fresh food and storing frozen and deep-frozen food for a long time.
- Place the fresh food to be frozen in the freezer compartment.
- The maximum amount of food that can be frozen in 24 hours is specified on the rating plate.
- The freezing process lasts 24 hours: during this period do not add other food to be frozen.

Storing frozen food

When first starting-up or after a period out of use, before putting the product in the compartment let the appliance run at least 2 hours on the higher settings.

Important! In the event of accidental defrosting, for example the power has been off for longer than the value shown in the technical characteristics chart under "rising time", the defrosted food must be consumed quickly or cooked immediately and then re-frozen (after cooked).

Thawing

Deep-frozen or frozen food, prior to be used, can be thawed in the fridge compartment or at room temperature, depending on the time available for this operation.

Small pieces may even be cooked still frozen, directly from the freezer. In this case, cooking will take longer.

Ice-cube

This appliance may be equipped with one or more ice-cube to produce ice.

Accessories

Movable shelves

The walls of the refrigerator are equipped with a series of runners so that the shelves can be positioned as desired.

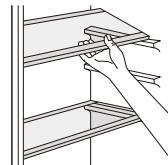

Positioning the door balconies

To permit storage of food packages of various sizes, the door balconies can be placed at different heights. To make these adjustments proceed as follows: gradually pull the balcony in the direction of the arrows until it comes free, then reposition as required.

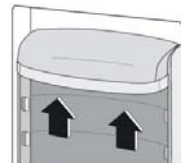

Daily Use

Helpful hints and tips

To help you make the most of the freezing process, here are some important hints:

- the maximum quantity of food which can be frozen in 24 hrs. is shown on the rating plate;
- the freezing process takes 24 hours. No further food to be frozen should be added during this period;
- only freeze top quality, fresh and thoroughly cleaned, foodstuffs;
- prepare food in small portions to enable it to be rapidly and completely frozen and to make it possible subsequently to thaw only the quantity required;
- wrap up the food in aluminium foil or polythene and make sure that the packages are airtight;
- do not allow fresh, unfrozen food to touch food which is already frozen, thus avoiding a rise in temperature of the latter;
- lean foods store better and longer than fatty ones; salt reduces the storage life of food;
- water ices, if consumed immediately after removal from the freezer compartment, can possibly cause the skin to be freeze burnt;
- it is advisable to show the freezing in date on each individual pack to enable you removal from the freezer compartment, can possibly cause the skin to be freeze burnt;
- it is advisable to show the freezing in date on each individual pack to enable you to keep tab of the storage time.

Hints for storage of frozen food

To obtain the best performance from this appliance, you should:

- make sure that the commercially frozen foodstuffs were adequately stored by the retailer;
- be sure that frozen foodstuffs are transferred from the food store to the freezer in the shortest possible time;
- not open the door frequently or leave it open longer than absolutely necessary.
- once defrosted, food deteriorates rapidly and cannot be re-frozen;
- do not exceed the storage period indicated by the food manufacture.

Hints for fresh food refrigeration

To obtain the best performance:

- Do not store warm food or evaporating liquids in the refrigerator
- Do cover or wrap the food, particularly if it has a strong flavour
- Make (all types): wrap in polythene bags and place on the glass shelves above the vegetable drawer.
- For safety, store in this way only one or two days at the most.
- Cooked foods, cold dishes, etc....: these should be covered and may be placed on any shelf.
- Fruit and vegetables: these should be thoroughly cleaned and placed in the special drawer(s) provided.
- butter and cheese: these should be placed in special airtight containers or wrapped in aluminum foil or polythene bags to exclude as much air as possible.
- Milk bottle: these should have a cap and should be stored in the balconies on the door.
- Bananas, potatoes, onions and garlic, if not packed, must not be kept in the fridge.

Cleaning

For hygienic reasons the appliance interior, including interior accessories, should be cleaned regularly.

Caution! The appliance may not be connected to the mains during cleaning. Danger of electrical shock! Before cleaning switch the appliance off and remove the plug from the mains, or switch off or turn out the circuit breaker or fuse. Never clean the appliance with a steam cleaner. Moisture could accumulate in electrical components, danger of electrical shock! Hot vapors can lead to the damage of plastic parts. The appliance must be dry before it is placed back into service.

Important! Ethereal oils and organic solvents can attack plastic parts, e.g. lemon juice or the juice from orange peel, butyric acid, cleanser that contain acetic acid.

Clean drain hole

To avoid defrost water overflowing into the fridge, periodically clean the drain hole at back of fridge compartment. Use a cleaner to clean the hole as showed in right picture.

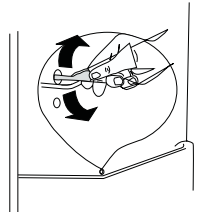

1) If the condenser is at back of appliance.

Daily Use

- Do not allow such substances to come into contact the appliance parts.
- Do not use any abrasive cleaners
- Remove the food from the freezer. Store them in a cool place, well covered.
- Switch the appliance off and remove the plug from the mains, or switch off or turn out the circuit breaker of fuse.
- Clean the appliance and the interior accessories with a cloth and lukewarm water. After cleaning wipe with fresh water and rub dry.
- After everything is dry place appliance back into service.

Defrosting of the freezer

The freezer compartment, however, will become progressively covered with frost. This should be removed. Never use sharp metal tools to scrape off frost from the evaporator as you could damage it.

However, when the ice becomes very thick on the inner liner, complete defrosting should be carried out as follows:

- pull out the plug from the socket;
- remove all stored food, wrap it in several layers of newspaper and put it in a cool place;
- keep the door open, and placing a basin underneath of the appliance to collect the defrost water;
- when defrosting is completed, dry the interior thoroughly
- replace the plug in the power socket to run the appliance again.

Replace the lamp

 **Caution!** The product is equipped with LED light, please contact after sales service in case of replacement.

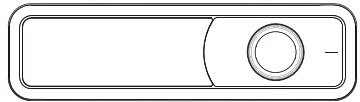

Daily Use

Troubleshooting



Caution! Before troubleshooting, disconnect the power supply. Only a qualified electrician of competent person must do the troubleshooting that is not in this manual.

Important! There are some sounds during normal use (compressor, refrigerant circulation).

Problem	Possible cause	Solution
Appliance does not work	Temperature regulation knob is set at number "0".	Set the knob at other number to switch on the appliance.
	Mains plug is not plugged in or is loose	Insert mains plug.
	Fuse has blown or is defective	Check fuse, replace if necessary.
	Socket is defective	Mains malfunctions are to be corrected by an electrician.
The food is too warm.	Temperature is not properly adjusted.	Please look in the initial Temperature Setting section.
	Door was open for an extended period.	Open the door only as long as necessary.
	A large quantity of warm food was placed in the appliance within the last 24 hours.	Turn the temperature regulation to a colder setting temporarily.
	The appliance is near a heat source.	Please look in the installation location section.
Appliance cools too much	Temperature is set too cold.	Turn the temperature regulation knob to a warmer setting temporarily.
Unusual noises	Appliance is not level.	Re-adjust the feet.
	The appliance is touching the wall or other objects.	Move the appliance slightly.
	A component, e.g. a pipe, on the rear of the appliance is touching another part of the appliance or the wall.	If necessary, carefully bend the component out of the way.
Water on the floor	Water drain hole is blocked.	See the Cleaning section.
Side panel is hot	Condenser is inside the panel.	It's normal.

If the malfunction shows again, contact the Service Center.

**ΠΑΝΕΛΛΑΔΙΚΟ ΚΕΝΤΡΟ ΤΕΧΝΙΚΗΣ
ΥΠΟΣΤΗΡΙΞΗΣ**



**AUTHORISED AFTER SALES
SERVICE**

www.serviceworld.gr

TEL. 210-620.38.38