

FINLUX

ХЛАДИЛНИК
ИНСТРУКЦИИ ЗА УПОТРЕБА

**TABLE-TOP REFRIGERATOR
AND LARDER**
Instruction booklet

FXRA 13007

СЪДЪРЖАНИЕ

ПРЕДИ УПОТРЕБА НА УРЕДА	2
Общи предупреждения	2
Специални инструкции	6
Препоръки	7
Инсталиране и включване на уреда	8
Преди включване	8
ФУНКЦИИ И ВЪЗМОЖНОСТИ	9
Настройка на термостата	9
Индикатор “Отворена Врата”;	10
Правене на ледени кубчета;	10
Форма за лед;	10
ПОЧИСТВАНЕ И ПОДДРЪЖКА	11
Размразяване	11
За хладилна част	11
За хладилници с 2 и 4 звезди;	12
Смяна на крушката в хладилника и фризера	12
ТРАНСПОРТ И ПРОМЯНА НА ИНСТАЛИРАНАТА ПОЗИЦИЯ	13
Промяна на посоката на отварянето на вратата	13
ПРЕДИ ДА СЕ ОБАДИТЕ НА ВАШИЯ СЕРВИЗ	13
ЧАСТИ НА УРЕДА И ОТДЕЛЕНИЯТА МУ	16

ЧАСТ 1. ПРЕДИ УПОТРЕБА НА УРЕДА

Общи предупреждения

ПРЕДУПРЕЖДЕНИЕ: Дръжте вентилационните отвори в корпуса на или вградени в уреда чисти.

ПРЕДУПРЕЖДЕНИЕ: Не използвайте механични уреди или други средства за ускоряване на процеса на размразяване, различни от препоръчаните от производителя.

ПРЕДУПРЕЖДЕНИЕ: Не използвайте електрически уреди вътре в отделението за съхранение на хранителни продукти на уреда, освен ако не са от препоръчвания от производителя тип.

ПРЕДУПРЕЖДЕНИЕ: Не повреждайте охладителния кръг.

ПРЕДУПРЕЖДЕНИЕ: За да избегнете риск поради нестабилност на уреда, същият трябва да се фиксира съгласно инструкциите.

ВНИМАНИЕ: Когато поставяте уреда, се уверете се, че захранващият кабел не е притиснат ил повреден.

ВНИМАНИЕ: Не поставяйте много портативни гнезда или портативни захранващи устройства на задната страна на устройството.

Символ ISO 7010 W021



Предупреждение; Риск от пожар/запалими материали

- Моделът, който съдържа R600a (охладителят изобутан), естествен газ, не е опасен за околната среда, но е лесно запалим. Когато транспортирате и инсталирате уреда, трябва да се погрижите да се убедите, че нито един от компонентите на хладилната верига не е увреден. В случай на повреда, махнете източниците на топлина или запалване и проветрете стаята, в която уредът е сложен за няколко минути.
- Не съхранявайте взривни вещества, като аерозолни флакони със запалимо съдържание, в този уред.

- Този уред е предназначен да се използва в битови и подобни приложения, като напр;
 - обособени кухненски зони в магазини, офиси и други работни среди
 - ферми, както и от клиенти в хотели, мотели и други жилищни сгради
 - помещения под наем тип легло и закуска
 - Кетъринг и други подобни
- Ако контактът не отговаря на щепсела на хладилника, същият трябва да се смени от производителя, неговият сервизен специалист или друго квалифицирано лице с цел предотвратяване на опасности.
- Този уред не е предназначен за използване от лица (включително деца) с нарушени физични, сензитивни или умствени способности или от такива, които нямат опит и знания, освен ако преди това не са били инструктирани относно начина на използване на уреда от лице, отговорно за тяхната безопасност. Внимавайте деца да не играят с уреда.
- Специално замасен щепсел е свързан към захранващия кабел на вашия хладилник. Този щепсел трябва да се използва със специално замасено гнездо от 16 ампера. Ако нямате такова гнездо вкъщи, моля накарайте квалифициран електротехник да ви монтира.
- Този уред може да се използва от деца, навършили 8-годишна възраст и лица с ограничени физически, сетивни или умствени способности или липса на опит и познания, ако са наблюдавани или инструктирани относно използването на уреда по безопасен начин и осъзнават съществуващите рискове. Не позволявайте на децата да си играят с уреда. Почистването и поддръжката не трябва да се извършват от деца без надзор.

- Уредите не може да се почистват или поддържат от деца, уредите не може да се използват от много малки деца (възраст 0-3 години), малките деца (възраст 3-8 години) не може да използват безопасно уредите, освен ако не го правят поднаблюдението на възрастен, по-големи деца (възраст 8-14 години) и лица с увреждания могат да използват уредите безопасно след като са получили подходящото наблюдение или указания относно употребата на дадения уред. Лица със сериозни увреждания не могат да използват уредите безопасно, освен ако не им бъде осигурено продължително наблюдение.
- Ако охраняващият кабел е повреден, същият трябва да се смени от производителя, неговият сервизен специалист или друго квалифицирано лице с цел предотвратяване на опасности.
- Този уред не е предназначен за използване на височини над 2000 м.

С оглед избягване на замърсяването на храната, моля, спазвайте следните указания:

- Отварянето на вратата за продължителни периоди от време може да доведе до значително увеличаване на температурата в отделенията на уреда.
- Почиствайте редовно повърхностите, които влизат в контакт с храна и достъпни дренажни системи.
- Съхранявайте суровите месо и риба в подходящи контейнери в хладилника, за да не бъдат в контакт с или да капят върху други храни.
- Отделенията за замразяване с две звезди са подходящи за съхранение на предварително замразени храни, сладолед и за правене на лед.

- Отделенията с една, две и три звезди не са подходящи за замразяване на пресни храни.
- Ако хладилният уред ще бъде оставен празен за дълго, трябва да го изключите, размразите, почистите, подсушите и да оставите вратата отворена, за да предотвратите образуване на плесен в уреда.

Специални инструкции

- Ако моделът съдържа газ R600a – погледни името вътре в хладилника - той е природобезопасен, но е запалителен. При транспортиране и монтиране задължително да се внимава всички части да са в изправност. Ако има повреда, внимавайте да не се допускат източници на огън в близост до мястото и проветрете стаята за няколко минути.
- Да не се използват механични средства за ускоряване на процеса на размразяване.
- Ако сменят стар уред с ключалка, счупете или махнете катинара преди да го изхвърлите, като мярка за сигурност, за да предотвратите заключване на деца вътре, ако си играят в него.
- Старите хладилници и фризери съдържат изолационни газове и охладител, които трябва внимателно да се изхвърлят. Възложете това на местната фирма за изхвърляне на отпадъци. Моля, убедете се, че тръбата на Вашия хладилник не е повредена.

ВАЖНА ЗАБЕЛЕЖКА:

Моля, прочете тази брошура, преди инсталирането и включването на уреда. Производителят не поема никаква отговорност за неправилна инсталация и употреба, описана в книжката.



Този уред е обозначен в съответствие с европейската директива 2012/19/ЕС за стари електрически и електронни уреди (waste electrical and electronic equipment - WEEE).

Тази директива регламентира валидните в рамките на ЕС правила за приемане и използване на стари уреди.

Препоръки

Внимание: Не използвайте механични уреди или други средства за ускоряване на процеса на разлеждане. Не използвайте електрически уреди в отделението за съхранение на храни на уреда. Дръжте вентилационните отвори открити. Внимавайте да не повредите охлаждащата верига на хладилника.

- Не използвайте адаптери или разклонители, които могат да станат причина за прегряване или запалване.
- Не включвайте стари или оголени кабели.
- Не прегъвайте кабелите.



- Не позволявайте на децата да играят с уреда. Децата НИКОГА не трябва да сядат на рафтовете или да висят на вратата.
- Не включвайте контакта в електрическата мрежа с мокри.
- Не слагайте стъклени бутилки или консервени кутии с течности във фризера, особено газирани течности, тъй като те могат да гръмнат по време на замразяването.
- Бутилки, които съдържат висок процент на алкохол, трябва да бъдат затворени добре и поставени във вертикално положение.
- Не докосвайте охлаждащите повърхности, особено с мокри ръце, тъй като може да се нараните.
- Не яжте леда, който е бил махнат от фризера.
- Уредът не е предназначен за употреба от лица (вкл. деца) с намалени физически, сетивни или умствени способности, или от лица без опит и познания, освен ако не бъдат контролирани или инструктирани относно употребата на уреда от лице, отговарящо за безопасността им. Не позволявайте на деца да си играят с уреда.
- Ако хранящият кабел е повреден, той трябва да бъде подменен от производителя или сервизен техник или квалифицирано лице.



Инсталиране и включване на уреда

- Преди да свържете уреда с ел. мрежа, убедете се, че напрежението, написано на табелката на уреда отговаря на напрежението на Вашето електричество къщи.
- Този уред се свързва на 220-240V и 50 Hz.
- Може да поискате помощ от сервиза, за да инсталирате и включите уреда.
- Ако контактът не е подходящ за щепсела на хладилника, сменете контакта с друг (най-малко 16 A). Поставете щепсела в контакта с ефективна заземена връзка. Ако контактът не е заземен или щепселът не става, ние Ви предлагаме да се обадите на оторизиран електротехник за помощ.
- Щепселът трябва да бъде достъпен, след като уреда се инсталира.
- Производителят не е отговорен за повреда от недовършване на заземяването, както е описано в това упътване.
- Не излагайте уреда на директна слънчева светлина.
- Не използвайте уреда на открито и предпазвайте от дъжда.
- Поставете хладилника далече от топлинни източници и в добре проветряваща се позиция. Хладилникът трябва да бъде най-малко на разстояние 50 см от радиатори, газови или въглищни печки и 5 см от електрически печки.
- Оставете горната част свободна на разстояние не по-малко от 15 см.
- Не слагайте тежки предмети и много неща в уреда.
- Ако уредът е инсталиран до друг хладилник или фризер, трябва да предвидите минимум дистанция 2 см, за да няма кондензация.
- Уредът трябва да стои стабилно и нивелирано на пода. Използвайте двете предни нивелиращи крачета.
- За да имате въздушна циркулация под уреда, пространството там трябва да бъде отворено. Не го покривайте с нищо отгоре.
- Отвън хладилника и аксесоарите вътре трябва да се почистват със разтвор от вода и течен сапун; вътрешността на уреда - с хладък разтвор със сода-бикарбонат. След подсушаването, върнете обратно всички аксесоари.

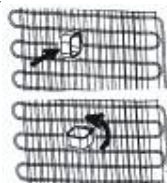

Преди включване

- Изчакайте 3 часа, преди да включите уреда в електричеството, за да осигурите правилна работа.
- Може да се появи лека миризма, когато включите за първи път уреда. Тя ще изчезне, след като уреда започне да замразява.



ЧАСТ 2. ФУНКЦИИ И ВЪЗМОЖНОСТИ

Настройка на термостата

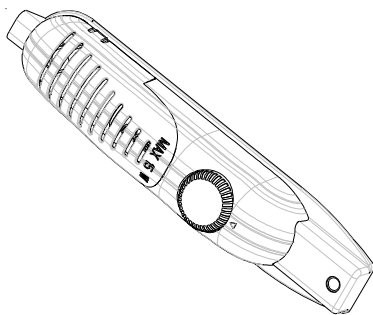

- Термостатът автоматично регулира вътрешната температура на хладилното/фризерното отделение. Чрез завъртане на регулатора от поз.1 до поз.5, се достига по-ниска температура.
- « 0 » позиция означава, че термостатът е затворен и не охлажда.
- За краткосрочно съхранение на храна във фризерното отделение, може да установите термостата между минимум и ср. позиция (1-3)
- За по-дълго съхранение използвайте позиции (3-4)

Забележка: Външната температура, температурата на съхраняваната стока и честотата на отваряне на вратата определят и температурата в хладилника. Ако е необходимо, променете настройките на температурата.

- При първоначалното включване, за да постигне подходящо охлаждане, е необходимо уредът да работи 24 часа непрекъснато, докато достигне до необходимата температура.
- През това време да не се отваря често вратата и да не се слага много храна в уреда.
- Ако уредът е изключен, е необходимо да се остави поне 5 мин. преди да се включи отново, поради опасност от повреда на компресора.

• **ХЛАДИЛНИЦИ (с 4 звезди):** Фр. част може да охлажда до -18°C .

• **ХЛАДИЛНИЦИ (с 2 звезди):** Фр. част може да охлажда до -12°C

Ако има втори прекъсвач:

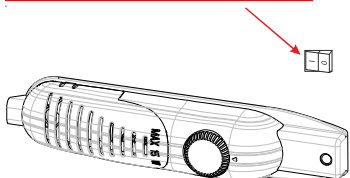

С цел гарантиране на правилна и надеждна работа при температура на околната среда под 20°C , натиснете бутона до термостата. Натиснете повторно бутона, за да го изключите, ако температурата на околната среда се повиши (над 20°C).

Индикатор “Отворена Врата”;

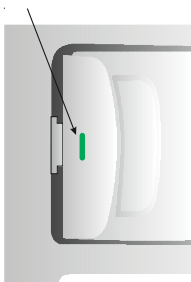

- Индикаторът «Отворена врата » върху дръжката показва кога вратата е затворена и кога – не е.
- Ако индикаторът е червен, вратата е все още отворена.
- Ако индикаторът е бял, вратата е затворена.
- Внимавайте – вратата на фризера трябва винаги да е затворена. Така ще предпазите продуктите от размразяване, ще попречи на образуването на допълнителен лед и ненужно нарастване на ел. консумацията...

Правене на ледени кубчета;

Форма за лед;

- Напълнете формата с вода и я поставете във фризерната част.
- След като водата изцяло се превърне в лед, можете да огънете формата, както е показано, за да получите кубчетата.



ЧАСТ 3. ПОЧИСТВАНЕ И ПОДДРЪЖКА

- Изключете уреда от напрежението, преди почистване.
- Никога не почиствайте уреда под течаща вода.
- Фризерната и хладилната част трябва да бъдат почиствани периодично с разтвор на сода бикарбонат и хладка вода.
- Почистете аксесоарите отделно със сапун и вода. Не ги слагайте в миялна машина.
- Не използвайте абразивни продукти, разтворители и сапуни. След измиването, изплакнете с чиста вода и подсушете внимателно. Когато приключите с чистенето, включете отново щепсела на уреда със сухи ръце.



- Почиствайте кондензиращия улей най-малко 2 пъти годишно със четка, за го спестите енергия.



Размразяване

За хладилна част

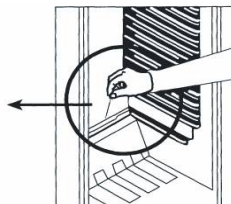
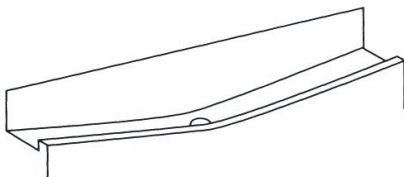

- Размразяването става напълно автоматично в хладилната камера; водата от размразяването ще се събере в изпарителната тавичка и ще се изпари автоматично.
- Изпарителната тавичка и отводнителния отвор (задната част на чекмеджето) трябва да се почистват периодично, за да се предотврати събирането на водата на дъното на хладилника, вместо да изтича.
- Можете да излеете S чаша вода в дренажа, за да почистите вътрешността.

За хладилници с 2 и 4 звезди;

Скрежът, който се образува в камерата, трябва да се отстранява периодично. Фризерната част (камерата) трябва да се почиства след размразяване на хл. част, но не по-малко от два пъти годишно.

За това:

- В деня преди размразяването, нагласете термостата на поз.5, за да замразите напълно храните.
- По време на размразяването, замразените храни трябва да се увият в няколко слоя хартия и да се поставят на хладно място. Неизбежното повишаване на температурата ще намали времето им за съхранение. Запомнете ги, за да употребите тези храни във възможно най-кратък срок.
- Изгасете хладилника и изключете щепсела.
- Оставете вратата отворена и за да ускорите размразяването, оставете 1 или няколко купички с топла вода в камерата.
- Изсушете вътрешността на уреда и водния контейнер, върнете контейнера на мястото му и поставете термостата на поз.5.

Смяна на крушката в хладилника и фризера



1. Издърпайте щепсела от контакта.
2. Махнете капака с отвертка и махнете капака. (A)
3. Сменете крушката с нова - не повече от 15 W. (B)
4. Поставете обратно капака и след като изчакате 5 минути, включете уреда. (C)

ЧАСТ 4.

ТРАНСПОРТ И ПРОМЯНА НА ИНСТАЛИРАНАТА ПОЗИЦИЯ

- При транспортирането уредът трябва да бъде завързан със здраво въже. Правилата, написани на кашона трябва да се спазват по време на транспортирането.
- Преди транспортиране или променяне на инсталираната позиция, всичко подвижни елементи (в т. ч. рафтове) трябва да се извадят или фиксират с лепенки, за да се предотврати разместването им.

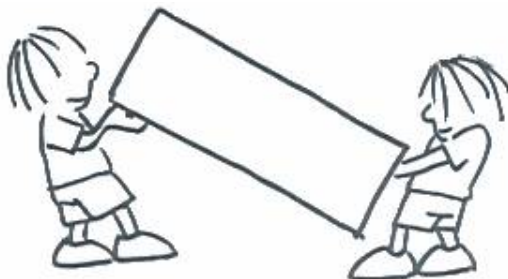

Промяна на посоката на отварянето на вратата (При някои модели)

Ако искате да смените посоката на отваряне на вратата, моля консултирайте се със сервиза.

ЧАСТ 5.

ПРЕДИ ДА СЕ ОБАДИТЕ НА ВАШИЯ СЕРВИЗ

Ако Вашия хладилник не работи, това може да е дребен проблем и затова проверете следните неща, преди да позвъните в сервиза, за да спестите време и пари.

Какво да направите, ако хладилникът не работи?

Проверете следното:

- Има ли ток.
- Дали няма изключен бушон.
- Дали термостатът е на поз. « 0 ».
- Контактът работи ли? (Включете друг уред, за да проверите).

Какво да направите, ако хладилникът работи лошо?

Проверете следното :

- Дали не сте претоварили уреда.
- Дали е затворена добре вратата.
- Дали няма прах по кондензатора.
- Дали има достатъчно място до съседните уреди/стени.

Ако хладилникът работи шумно:

Замразяващият газ, който циркулира в хладилника може да издава слаб шум (бълбукащ звук), когато компресорът не работи. Не трябва да се притеснявате – това е нормално. Ако тези звуци са особени, проверете следното:

- Дали хладилникът е добре балансиран.
- Нищо не се опира в задната част на уреда.
- Дали вещи в/у хладилника не вибрират.

Нормални шумове:

Пукащ шум (пукане на лед):

По време на автоматичното обезскрежаване.

Когато уредът се охлажда или затопля (поради разширяване на материалите).

Кратко препукване: Получава се когато термостатът включва / изключва компресора.

Шум от компресора (нормалният шум от мотора): Този шум означава, че компресорът работи нормално. За кратко, след като се включи, компресорът може да създава по-силен шум.

Бълбукане и плискане: Този шум се причинява от движението на хладилния агент по тръбите на системата.

Течаща вода: Нормален шум от течащата вода към изпарителния съд по време на обезскрежаване. Този шум се чува при обезскрежаване.

Шум от продухване (нормален шум от вентилатор): Този шум е нормален за хладилници с технология No-Frost и се дължи на циркулацията на въздуха.

Ако има вода в долната част на хладилника:

Проверете следното:

Дренажният отвор за размразената вода не е замърсен. Почистете отвора.

Ако вашия хладилник не охлажда достатъчно;

Вашият хладилник е предназначен да работи в определен температурен диапазон, задаван от стандартите в зависимост от климатичния клас, написан в табелата на уреда. Не се препоръчва да използвате уреда извън препоръчителните температурни граници, защото ще се наруши ефективната работа.

Климатичен клас	Външна температура (°C)
T	Между 16 and 43 (°C)
ST	Между 16 and 38 (°C)
N	Между 16 and 32 (°C)
SN	Между 10 and 32 (°C)

Препоръки

- С цел да се увеличи обема и подобри външността, “охладителната секция” на хладилника е поставена на задната страна на уреда. Когато той работи, тази стена е покрита с лед или водни капки, в зависимост от това дали работи компресора. Не се тревожете – това е норманло. Хладилникът трябва да се размразява само при натрупване на дебел слой лед на стената.
- Ако уредът не е използван (например през лятната ваканция) поставете термостата на поз. « 0 » размразете и почистете хладилника, оставяйки вратата отворена, за да предотвратите поява на мухъл и миризма.

ЧАСТ 6. ЧАСТИ НА УРЕДА И ОТДЕЛЕНИЯТА МУ

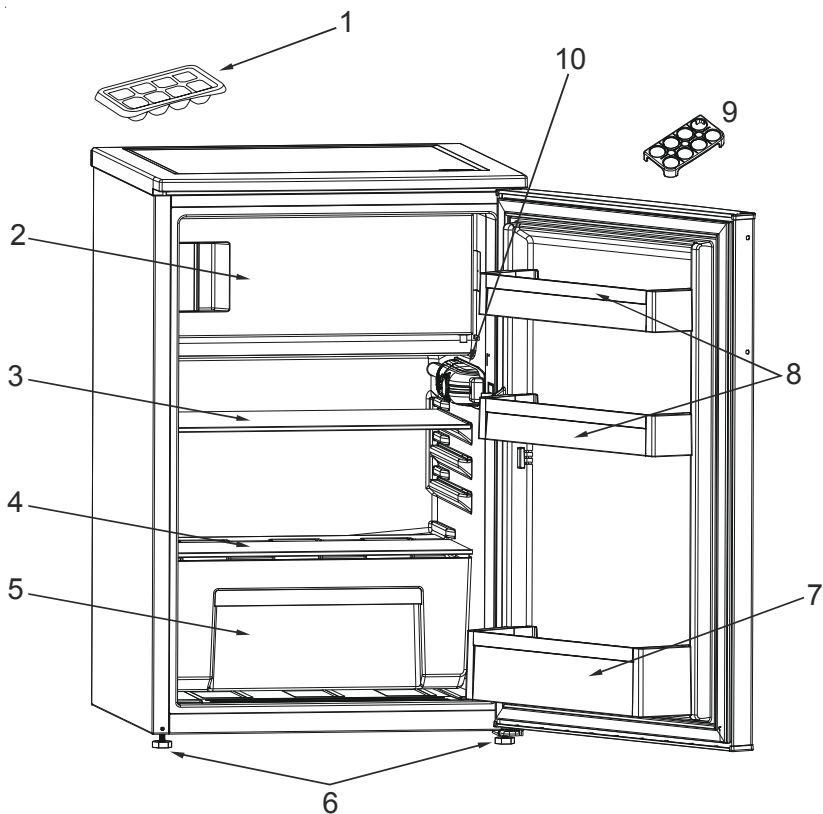

Това представяне е само информационно за частите на уреда.
Частите може да се различават в зависимост от модела.

1) ФОРМА ЗА ЛЕД

2) КАМЕРА

3) ЛАВИЦА

4) КАПАК НА КУТИЯТА(**)

5) КУТИЯ ЗА ЗЕЛЕНЧУЦИ

6) КРАЧЕТА ЗА НИВЕЛИРАНЕ

7) ЛАВИЗА ЗА БУТИЛКИ

8) ЛАВИЦА ЗА ВРАТА

9) ЛАВИЦА ЗА ЯЙЦА

10) ТЕРМОСТАТ

Index

BEFORE USING THE APPLIANCE	18
General warnings	18
Old and out-of-order fridges	22
Safety warnings	22
Installing and operating your fridge	23
Before Using your Fridge	23
THE VARIOUS FUNCTION AND POSSIBILITIES	24
Thermostat Setting	24
Warnings about Temperature Adjustments	25
Accessories	25
“Door Open” Indicator;	25
Making Ice cubes;	25
FOOD STORAGE IN THE APPLIANCE	26
Refrigerator compartment	26
Freezer compartment	26
CLEANING AND MAINTENANCE	28
Defrosting	29
Replacing The Light Bulb	30
TRANSPORTATION AND CHANGING OF INSTALLATION POSITION	30
Repositioning the door	30
BEFORE CALLING YOUR AFTER SALES SERVICE	31
Tips for saving energy	33
THE PARTS OF THE APPLIANCE AND THE COMPARTMENTS	34

PART- 1. BEFORE USING THE APPLIANCE

General warnings

WARNING: Keep ventilation openings, in the appliance enclosure or in the built-in structure, clear of obstruction.

WARNING: Do not use mechanical devices or other means to accelerate the defrosting process, other than those recommended by the manufacturer.

WARNING: Do not use electrical appliances inside the food storage compartments of the appliance, unless they are of the type recommended by the manufacturer.

WARNING: Do not damage the refrigerant circuit.

WARNING: To avoid a hazard due to the instability of the appliance, it must be fixed in accordance with the instructions.

WARNING: When positioning the appliance, ensure the supply cord is not trapped or damaged.

WARNING: Do not locate multiple portable socket-outlets or portable power supplies at the rear of the appliance.



Symbol ISO 7010 W021

Warning; Risk of fire / flammable materials

- If your appliance uses R600a as a refrigerant – you can learn this information from the label on the cooler- you should be careful during shipment and installation to prevent your appliance's cooler elements from being damaged. Although R600a is an environmentally friendly and natural gas. As it is explosive, in the event of a leak due to damage to the cooler elements, move your fridge from open flame or heat sources and ventilate the room where the appliance is located for a few minutes.

- While carrying and positioning the fridge, do not damage the cooler gas circuit.
- Do not store explosive substances such as aerosol cans with a flammable propellant in this appliance.
- This appliance is intended to be used in household and similar applications such as;
 - staff kitchen areas in shops, offices and other working environments
 - farm houses and by clients in hotels, motels and other residential type environments
 - bed and breakfast type environments;
 - catering and similar non-retail applications
- If the socket does not match the refrigerator plug, it must be replaced by the manufacturer, its service agent or similarly qualified persons in order to avoid a hazard.
- A specially grounded plug has been connected to the power cable of your refrigerator. This plug should be used with a specially grounded socket of 16 amperes. If there is no such socket in your house, please have it installed by an authorized electrician.
- This appliance can be used by children aged from 8 years and above and persons with reduced physical, sensory or mental capabilities or lack of experience and knowledge if they have been given supervision or instruction concerning use of the appliance in a safe way and understand the hazard involved. Children shall not play with the appliance. Cleaning and user maintenance, shall not be made by children without supervision.
- Children aged from 3 to 8 years are allowed to load and unload refrigerating appliances. Children are not

expected to perform cleaning or user maintenance of the appliance, very young children (0-3 years old) are not expected to use appliances, young children (3-8 years old) are not expected to use appliances safely unless continuous supervision is given, older children (8-14 years old) and vulnerable people can use appliances safely after they have been given appropriate supervision or instruction concerning use of the appliance. Very vulnerable people are not expected to use appliances safely unless continuous supervision is given.

- If the supply cord is damaged, it must be replaced by the manufacturer, its service agent or similar qualified persons in order to avoid a hazard.
- This appliance is not intended for use at altitudes exceeding 2000 m.

To avoid contamination of food, please respect the following instructions:

- Opening the door for long periods can cause a significant increase of the temperature in the compartments of the appliance.
- Clean regularly surfaces that can come in contact with food and accessible drainage systems.
- Store raw meat and fish in suitable containers in the refrigerator, so that it is not in contact with or drip onto other food.
- Two-star frozen-food compartments are suitable for storing pre-frozen food, storing or making ice cream and making ice cubes.
- One-, two- and three-star compartments are not suitable for the freezing of fresh food.
- If the refrigerating appliance is left empty for long periods, switch off, defrost, clean, dry, and leave the door open to prevent mould developing within the appliance.

Old and out-of-order fridges

- If your old fridge has a lock, break or remove the lock before discarding it, because children may get trapped inside it and may cause an accident.

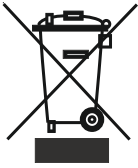

- Old fridges and freezers contain isolation material and refrigerant with CFC. Therefore, take care not to harm environment when you are discarding your old fridges.

Please ask your municipal authority about the disposal of the WEEE for the reuse, recycle and recovery purposes.

Notes:

- Please read the instruction manual carefully before installing and using your appliance. **We are not responsible for the damage occurred due to misuse.**
- Follow all instructions on your appliance and instruction manual, and keep this manual in a safe place to resolve the problems that may occur in the future.
- This appliance is produced to be used in homes and it can only be used in domestic environments and for the specified purposes. It is not suitable for commercial or common use. Such use will cause the guarantee of the appliance to be cancelled and our company will not be responsible for the losses to be occurred.
- This appliance is produced to be used in houses and it is only suitable for cooling / storing foods. It is not suitable for commercial or common use and/or for storing substances except for food. Our company is not responsible for the losses to be occurred in the contrary case.

Safety warnings

- Do not use multiple receptacles or extension cord.
- Do not plug in damaged, torn or old plugs.
- Do not pull, bend or damage the cord.



- This appliance is designed for use by adults, do not allow children to play with the appliance or let them hang off the door.
- Do not plug-in or out the plug from the receptacle with wet hands to prevent electrocution!
- Do not place glass bottles or beverage cans in the freezer department. Bottles or cans may explode.
- Do not place explosive or flammable material in your fridge for your safety. Place drinks with higher alcohol amount vertically and by closing their necks tightly in the fridge department.
- When taking ice made in the freezer department, do not touch it, ice may cause ice burns and/or cuts.
- Do not touch frozen goods with wet hands! Do not eat ice-cream and ice cubes immediately after you have taken them out of the freezer department!



- Do not re-freeze frozen goods after they have melted. This may cause health issues like food poisoning.
- Do not cover the body or top of fridge with lace. This affects the performance of your fridge.
- Fix the accessories in the fridge during transportation to prevent damage to accessories.



Installing and operating your fridge

Before starting to use your fridge, you should pay attention to the following points:

- Operating voltage for your fridge is 220-240 V at 50Hz.
- We do not take the responsibility of the damages that occur due to ungrounded usage.
- Do not use plug adapter.
- Place your fridge in a place that it would not be exposed to direct sunlight.
- Your appliance should be at least 50 cm away from stoves, Gas ovens and heater cores, and should be at least 5 cm away from electrical ovens.
- Your fridge should never be used outdoors or left under the rain.
- When your fridge is placed next to a deep freezer, there should be at least 2 cm between them to prevent humidity on the outer surface.
- Do not place anything on your fridge, and install your fridge in a suitable place so that at least 15 cm is available on the upper side.
- The adjustable front legs should be adjusted to make sure your appliance is level and stable. You can adjust the legs by turning them clockwise (or in the opposite direction). This should be done before placing food in the fridge.
- Before using your fridge, wipe all parts back with warm water added with a tea spoonful of sodium bicarbonate, and then rinse with clean water and dry. Place all parts after cleaning.
- Install the plastic distance guide (the part with black vanes at the rear) by turning it 90° as shown in the figure to prevent the condenser from touching the wall.
- Refrigerator should be placed against a wall with a free distance not exceeding 75 mm.

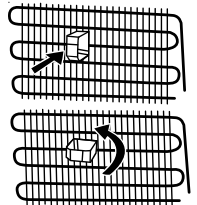

Before Using your Fridge

- When it is operated for the first time or after transportation, keep your fridge in the upright position for 3 hours and plug it on to allow efficient operation. Otherwise, you may damage the compressor.
- Your fridge may have a smell when it is operated for the first time; the smell will fade away when your fridge starts to cool.

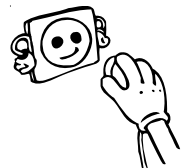

PART-2. THE VARIOUS FUNCTION AND POSSIBILITIES

Thermostat Setting

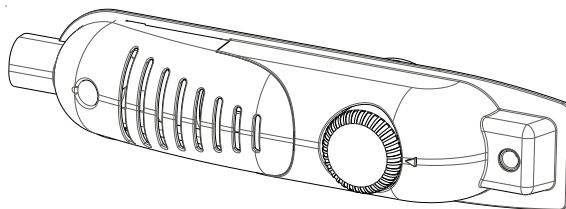

Thermostat automatically regulates the inside temperature of the refrigerator compartment and freezer compartment. By rotating the knob from position 1. to 5., colder temperatures can be obtained.

Important note: Do not try to rotate knob beyond 1 position it will stop your appliance.

- For short-term storage of food in the freezer compartment, you can set the knob between minimum and medium position.(1-3)
- For long-term storage of food in the freezer compartment, you can set knob medium position.(3-4)

Note that; the ambient temperature, temperature of the freshly stored food and how often the door is opened, affects the temperature in the refrigerator compartment. If required, change the temperature setting.

*The freezer**** of the refrigerator can cool up to -18°C and more.*

If super switch is available:

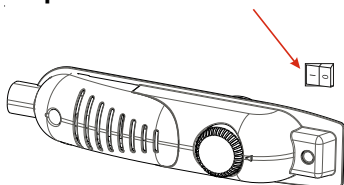

- Normally set this switch to '0' position. Except when the ambient temperature is low like in winter. (ie. below 16°C) or when the freezer temperature needs to be maintained lower. In that case, turn the switch to '1' position ON.
- To set super switch ON that is on the thermostat box, press the switch down to '1' position. The switch will lit.
- When the freezer compartment is cooled down to sufficient temperature, or the weather gets hot, turn the super switch off to save electrical consumption.
- When you first switch on the appliance, for starting a suitable cooling, the appliance should work 24 hours continuously until it cools down to sufficient temperature.
- In this time do not open the door so often and place a lot of food inside the appliance.

If the unit is switched off or unplugged, you must allow at least 5 minutes before restarting or re-plugged the unit in order not to damage the compressor.

Super freezing: If ambient temperature is more than 16°C, this switch must be used as superfreeze switch. For maximum freezing capacity, please turn on this switch before 3 hours placing fresh food. After placing fresh food in the freezer, 24 hours ON position is generally sufficient. In order to save energy, please turn off this switch after 24 hours from placing fresh food.

Warnings about Temperature Adjustments

- It is not recommended that you operate your fridge in environments colder than 10°C in terms of its efficiency.
- Temperature adjustments should be made according to the frequency of door openings and the quantity of food kept inside the fridge.
- Your fridge should be operated up to 24 hours according to the ambient temperature without interruption after being plugged in to be completely cooled. Do not open doors of your fridge frequently and do not place much food inside it in this period.
- A 5 minute delaying function is applied to prevent damage to the compressor of your fridge, when you take the plug off and then plug it on again to operate it or when an energy breakdown occurs. Your fridge will start to operate normally after 5 minutes.
- Your fridge is designed to operate in the ambient temperature intervals stated in the standards, according to the climate class stated in the information label. We do not recommend operating your fridge out of stated temperatures value limits in terms of cooling effectiveness.
- This appliance is designed for use at an ambient temperature within the 16°C - 32°C range.

Climate Class	Ambient Temperature (°C)
T	Between 16 and 43 (°C)
ST	Between 16 and 38 (°C)
N	Between 16 and 32 (°C)
SN	Between 10 and 32 (°C)

Accessories

“Door Open” Indicator;



- The « Door Open » indicator on the handle shows whether the door has closed properly or whether it is still open.
- If the indicator is red, the door is still open.
- If the indicator is white, the door is properly closed.
- Observe that the freezer's door should always be kept closed. This will prevent food products from defrosting; it will avoid heavy ice and frost build-up inside the freezer and an unnecessary increase in energy consumption.

Making Ice cubes;

Ice tray ;

- Fill the ice tray with water and place in freezer compartment.
- After the water completely turned into ice, you can twist the tray as shown below to get the ice cube.

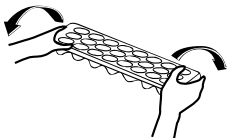

All written and visual descriptions in the accessories may vary according to the appliance model.

PART- 3. FOOD STORAGE IN THE APPLIANCE

Refrigerator compartment

- The refrigerator compartment is used for storing fresh food for a few days.
- Do not place food in direct contact with the rear wall of the refrigerator compartment. Leave some space around food to allow circulation of air.
- Do not place hot food or evaporating liquid in the refrigerator.
- Always store food in closed containers or wrapped.
- To reduce humidity and avoid formation of frost, never place liquids in unsealed containers in the refrigerator.
- Meat of all types, wrapped in packages, is recommended to be placed on the glass shelf just above the vegetable bin, where the air is colder.
- You can put fruit and vegetables into the crisper without packaging.
- To avoid cold air escaping, try not to open the door too often, and not leave the door open for a long time.

NOTE: Potatoes, onions and garlic should not be stored in the refrigerator.

Freezer compartment

The freezer compartment is used for freezing fresh food and for storing frozen food for the period of time indicated on packaging, and for making ice cubes.

- When freezing fresh food, wrap and seal the food properly; the packaging should be air tight and shouldn't leak. Special freezer bags, aluminum foil (heavy grade, if in doubt double wrap), polythene bags and plastic containers are ideal.
- The maximum amount of fresh foods that can be loaded in the freezer within 24 hours is indicated on the name plate (see Freezing Capacity).
- While freezing fresh foods (i.e meat,fish and mincemeat), divide them in parts you will use in one time.
- Once the unit has been defrosted replace the foods into freezer and remember to consume them in as short period of time.
- Do not allow the fresh food to be frozen to come into contact with the already frozen food.
- Always mark the date and the content on the pack and do not exceed the stated storage time.
- In case of a power failure or malfunction, the freezer compartment will maintain a sufficiently low temperature for food storage. However, avoid opening the freezer door to slow down the temperature rise within the freezer compartment.
- Never place warm food in the freezer compartment.
- When purchasing and storing frozen food products, ensure that the packaging is not damaged.
- The storage time and the recommended temperature for storing frozen food is indicated on the packaging. For storing and using, follow the manufacturer's instructions. If no information is provided, food should not be stored for more than 3 months.

- Place frozen food in the freezer compartment as soon as possible after buying it.
- Once the food has thawed, it must not be refrozen; you must cook it as quickly as possible in order to consume or to freeze once again.

Not that; if you want to open again immediately after closing the freezer door, it will not be opened easily. It's quite normal! After reaching equilibrium condition, the door will be opened easily.

Important note:

- Frozen foods, when thawed, should be cooked just like fresh foods. If they are not cooked after being thawed they must NEVER be re-frozen.
- The taste of some spices found in cooked dishes (anise, basilica, watercress, vinegar, assorted spices, ginger, garlic, onion, mustard, thyme, marjoram, black pepper, etc.) changes and they assume a strong taste when they are stored for a long period. Therefore, the frozen food should be added little amount of spices or the desired spice should be added after the food has been thawed.
- The storage period of food is dependent on the oil used. The suitable oils are margarine, calf fat, olive oil and butter and the unsuitable oils are peanut oil and pig fat.
- The food in liquid form should be frozen in plastic cups and the other food should be frozen in plastic folios or bags.

PART- 4. CLEANING AND MAINTENANCE

- Disconnect unit from the power supply before cleaning.

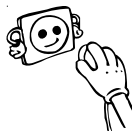

- Do not clean the appliance by pouring water.



- The refrigerator compartment should be cleaned periodically using a solution of bicarbonate of soda and lukewarm water.

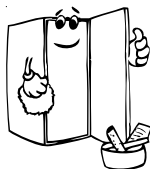
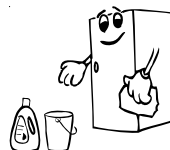

- Clean the accessories separately with soap and water. Do not clean them in the washing machine.



- Do not use abrasive products, detergents or soaps. After washing, rinse with clean water and dry carefully. When the cleaning operations have been completed reconnect the plug of the unit with dry hands.

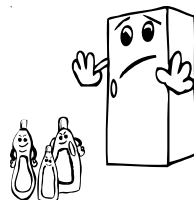

- You should clean the condenser with broom at least twice a year in order to provide energy saving and increase the productivity.

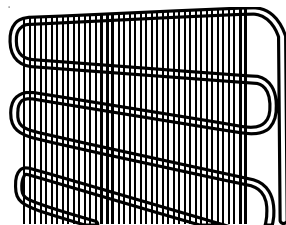

Defrosting

For fridge compartment

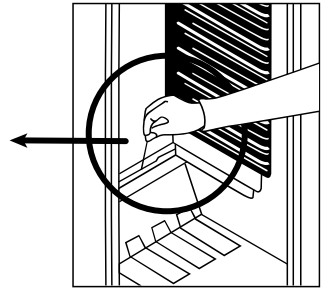
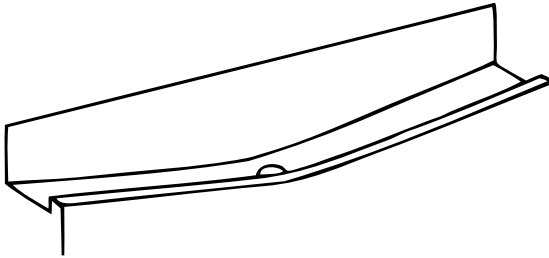

- Defrosting occurs automatically in refrigerator compartment during operation ; the defrost water is collected by the evaporating tray and evaporates automatically.
- The evaporating tray and the defrost water drain hole should be cleaned periodically with defrost drain plug to prevent the water from collecting on the bottom of the refrigerator instead of flowing out.
- You can also pour ½ glass of the water to drain hole to clean inside.

For freezer compartment;

The frost, accumulated in the freezer compartment, should be removed periodically. The freezer compartment should be cleaned in the way as the refrigerator compartment, with the defrost operations of the compartment at least twice a year.

For this;

- The day before you defrost, set the thermostat dial to 5. position to freeze the foods completely.
- During defrosting, frozen foods should be wrapped in several layers of paper and kept in a cool place. The inevitable rise in temperature will shorten their storage life. Remember to use these foods within a relatively short period of time.
- Switch the refrigerator off at the socket outlet and pull the main plug
- Leave the door open and to accelerate the defrosting process one or more basins of warm water can be placed in the freezer compartment.
- Dry the inside of the unit and water tray, refit the tray plug and set the thermostat knob to 5 position.

Replacing The Light Bulb

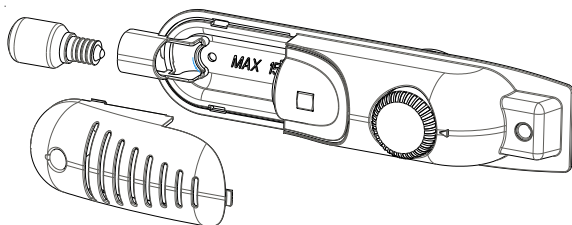

When replacing the light of the refrigerator compartment;

1. Unplug the unit from the power supply,
2. Press the hooks on the sides of the light cover top and remove the light cover
3. Change the present light bulb with a new one of not more than 15 W.
4. Replace the light cover and after waiting 5 minutes plug the unit.

Replacing LED Lighting

If your refrigerator has LED lighting contact the help desk as this should be changed by authorized personnel only.

PART-5. TRANSPORTATION AND CHANGING OF INSTALLATION POSITION

Transportation and changing of installation position

- Original package and foam may be kept for re-transportation (optionally).
- You should fasten your fridge with thick package, bands or strong cords and follow the instructions for transportation on the package for re-transportation.
- Remove movable parts (shelves, accessories, vegetable bins etc.) or fix them into the fridge against shocks using bands during re-positioning and transportation.

Carry your fridge in the upright position.

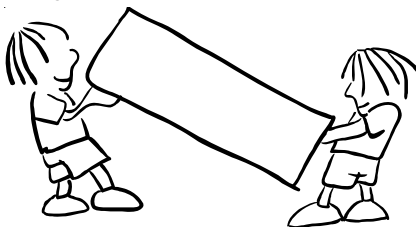

Repositioning the door

- It is not possible to change the opening direction of your fridge door, if the door handles on your fridge are installed from the front surface of the door.
- It is possible to change the opening direction of the door on models without any handles.
- If the door opening direction of your fridge may be changed, you should contact the nearest Authorised Service to have the opening direction changed.

PART- 6. BEFORE CALLING YOUR AFTER SALES SERVICE

If your refrigerator is not working properly, it may be a minor problem, therefore check the following, before calling an electrician to save time and money.

What to do if your refrigerator does not operate ;

Check that ;

- There is no power,
- The general switch in your home is not disconnected ,
- The thermostat setting is on “•” position,
- The socket is not sufficient. To check this, plug in another appliance that you know which is working into the same socket.

What to do if your refrigerator performs poorly ;

Check that ;

- You have not overloaded the appliance ,
- The doors are closed perfectly ,
- There is no dust on the condenser ,
- There is enough place at the rear and side walls.

If there is noise ;

The cooling gas which circulates in the refrigerator circuit may make a slight noise (bubbling sound) even when the compressor is not running. Do not worry this is quite normal. If these sounds are different check that ;

- The appliance is well levelled ,
- Nothing is touching the rear ,
- The stuffs on the appliance are vibrating.

If your fridge is operating too loudly

Normal Noises

Cracking (Ice cracking) Noise: (For no frost/frost free appliances)

During automatic defrosting.

When the appliance is cooled or warmed (due to expansion of appliance material).

Short cracking: Heard when the thermostat switches the compressor on/off.-

Compressor noise

Normal motor noise: This noise means that the compressor operates normally

The compressor may cause more noise for a short time when it is first activated.

Bubbling noise and splash:

This noise is caused by the flow of the fridge freezer in the tubes of the system.

If your fridge is operating too loudly

To maintain the set cooling level, compressor may be activated from time to time. Noises from your fridge at this time are normal and due to its function. When the required cooling level is reached, noises will be decreased automatically.

If the noises persist;

- Is your appliance stable? Are the legs adjusted?
- Is there anything behind your fridge?
- Are the shelves or dishes on the shelves vibrating? Re-place the shelves and/or dishes

if this is the case.

- Are the items placed on your fridge vibrating?

If you hear any other noises check that:

- The appliance is level
- Nothing is touching the rear of the appliance
- The objects on the appliance are vibrating.

Water flow noise: (For no frost/frost free appliances) Normal flow noise of water flowing to the evaporation container during defrosting. This noise can be heard during defrosting.

Air Blow Noise: If the appliance has fan in freezer/cooler /bottom cabinet compartments. This noise can be heard in fridges during normal operation of the system due to the circulation of air.

If there is water in the lower part of the refrigerator ;

Check that ;

The drain hole for defrost water is not clogged(Use defrost drain plug to clean the drain hole)

IMPORTANT NOTES:

- While power cut, to prevent any compressor problem you should plug out the refrigerator. You should delay plugging in 5 – 10 minutes after you power supply. If you plug out the refrigerator for a reason you should wait at least 5 min to replug. It is important for avoiding damage to refrigerator's components.
- The cooling unit of your refrigerator is hidden in the rear wall. Therefore, water droplets or icing may occur on the rear surface of your fridge due to the operation of the compressor in specified intervals. This is normal. There is no need to perform a defrosting operation unless the icing is excessive.
- If you will not use your fridge for a long time (e.g. in summer holidays), put the thermostat to “•” position. After defrosting, clean your fridge and leave the door open to prevent humidity and smell.
- If the problem persists after you have followed all the instructions above, please consult to the nearest Authorised Service.
- The appliance you have purchased is designed for home type use and can be used only at home and for the stated purposes. It is not suitable for commercial or common use. If the consumer use the appliance in a way that does not comply with these features, we emphasise that the producer and the dealer shall not be responsible for any repair and failure within the guarantee period.

Tips for saving energy

- 1**– Install the appliance in a cool, well ventilated room , but not in direct sunlight and not near heat source (radiator, cooker.. etc). Otherwise use an insulating plate.
- 2**– Allow warm food and drinks to cool down outside the appliance.
- 3**– When thawing frozen food, place it in the refrigerator compartment. The low temperature of the frozen food will help to cool the refrigerator compartment when it is thawing. So it reduces the energy requirements.
- 4**– When placing, drinks and liquids they must be covered. Otherwise humidity increases at the appliance. Therefore the working time gets longer. Also covering drinks and liquids helps preserve the smell and taste.
- 5**– When placing food and drinks, open the appliance door as briefly as possible.
- 6**– Keep the covers closed of any different temperature compartment in the appliance (crisper, chiller ...etc).
- 7**– Door gasket must be clean and pliable. Replace gaskets if worn.

PART-7. THE PARTS OF THE APPLIANCE AND THE COMPARTMENTS

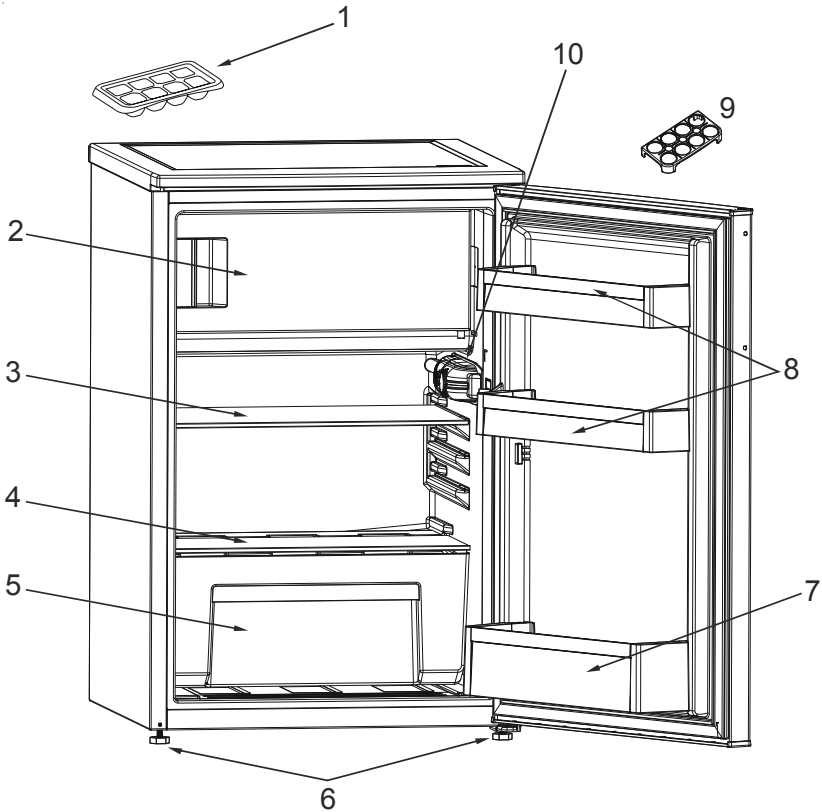

This presentation is only for information about the parts of the appliance.
Parts may vary according to the appliance model.

- | | |
|------------------------|--------------------|
| 1) Ice Tray | 6) Levelling Feet |
| 2) Freezer compartment | 7) Bottle Shelf |
| 3) Refrigerator Shelf | 8) Door Shelf |
| 4) Crisper Cover | 9) Egg Shelf |
| 5) Crisper | 10) Thermostat Box |

