

Εγχειρίδιο Χρήσης ΑΦΥΓΡΑΝΤΗΡΑ

Qualis 12L / 20L / 25L ion



Ευχαριστούμε που επιλέξατε αφυγραντήρα της Kullhaus.
Παρακαλούμε διαβάστε το παρόν εγχειρίδιο πριν τη χρήση της συσκευής.
Κρατήστε το εγχειρίδιο χρήσης για μελλοντική αναφορά.

Περιεχόμενα

Περιγραφή Προϊόντος.....	4-5
Οδηγίες Ασφαλείας	6-7
Πριν από τη λειτουργία	8
Συνεχής Αποστράγγιση	8
Οδηγίες Λειτουργίας.....	9-13
KULLSAVE	13
Καθαρισμός.....	14
Αποθήκευση.....	15
Κωδικοί Σφάλματος	15
Αντιμετώπιση Προβλημάτων.....	16-17
Τεχνικές Προδιαγραφές	18

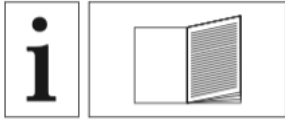

Διαβάστε το παρόν εγχειρίδιο πριν από οποιαδήποτε χρήση.

Μόνο για οικιακή χρήση / τάση 220-240V/50Hz

Αυτή η συσκευή προορίζεται αποκλειστικά και μόνο για οικιακή χρήση και όχι για εμπορική, βιομηχανική ή υπαίθρια χρήση.



Το προσωπικό του σέρβις πρέπει να διαβάσει προσεκτικά το ΕΓΧΕΙΡΙΔΙΟ ΧΡΗΣΤΗ και το ΕΓΧΕΙΡΙΔΙΟ ΣΕΡΒΙΣ πριν από τη λειτουργία.



Ανακυκλώστε ανεπιθύμητα υλικά αντί να τα απορρίψετε. Όλες οι συσκευές και οι συσκευασίες πρέπει να ταξινομούνται και να διατίθενται στο κατά τόπους κέντρο ανακύκλωσης και να υποβάλλονται σε επεξεργασία με οικολογικό τρόπο και σύμφωνα με τους εθνικούς κανονισμούς.



Αυτή η συσκευή χρησιμοποιεί εύφλεκτο ψυκτικό.

Εάν το ψυκτικό διαρρεύσει και έρθει σε επαφή με φωτιά ή πηγή θερμότητας, θα δημιουργήσει επιβλαβές αέριο και υπάρχει κίνδυνος πυρκαγιάς.



Πριν θέσετε τη συσκευή σε λειτουργία για πρώτη φορά τοποθετήστε την σε όρθια θέση για τουλάχιστον 3 ώρες για να σταθεροποιηθούν τα υγρά του συμπιεστή.

Μέρη Συσκευής

1. Χειρολαβή
2. Εισαγωγή Αέρα
3. Δοχείο Νερού
4. Συνεχής Αποστράγγιση
5. Σημείο Πρόσδεσης Καλωδίου
6. Καλώδιο τροφοδοσίας
7. Πίσω Κάλυμμα
8. Ροδάκια
9. Πίνακας Ελέγχου
10. Έξοδος Αέρα
11. Εμπρόσθιο Κάλυμμα

Πίνακας Ελέγχου

12. Πλήκτρο On/Off
13. Πλήκτρο Χρονοδιακόπτη On/Off
14. Πλήκτρο Ρύθμισης Επιθυμητής Υγρασίας
15. Πλήκτρο Ταχύτητας Ανεμιστήρα/Κλειδώματος
16. Πλήκτρο Αυτόματης Λειτουργίας
17. Πλήκτρο Στέγνωμα Ρούχων
18. Πλήκτρο Υπνου
19. Πλήκτρο Ιονιστή
20. Ενδειξη Αυτόματης Λειτουργίας
21. Ενδειξη Στέγνωμα Ρούχων
22. Ενδειξη Υπνου
23. Ενδειξη Ιονιστή
24. Ενδειξη Υγρασίας
25. Ενδειξη Χρονοδιακόπτη
26. Ενδειξη Χειροκίνητης Αφύγρανσης
27. Ενδειξη Γεμάτου Δοχείου
28. Ενδειξη Απόψυξης
29. Ενδειξη Κλειδώματος [Child Lock]
30. Ενδειξη Ταχύτητας Ανεμιστήρα

Αποστράγγιση

31. Βαλβίδα Ροής
32. Έξοδος Αποστράγγισης
33. Σωληνάκι Αποστράγγισης

Ек. 1

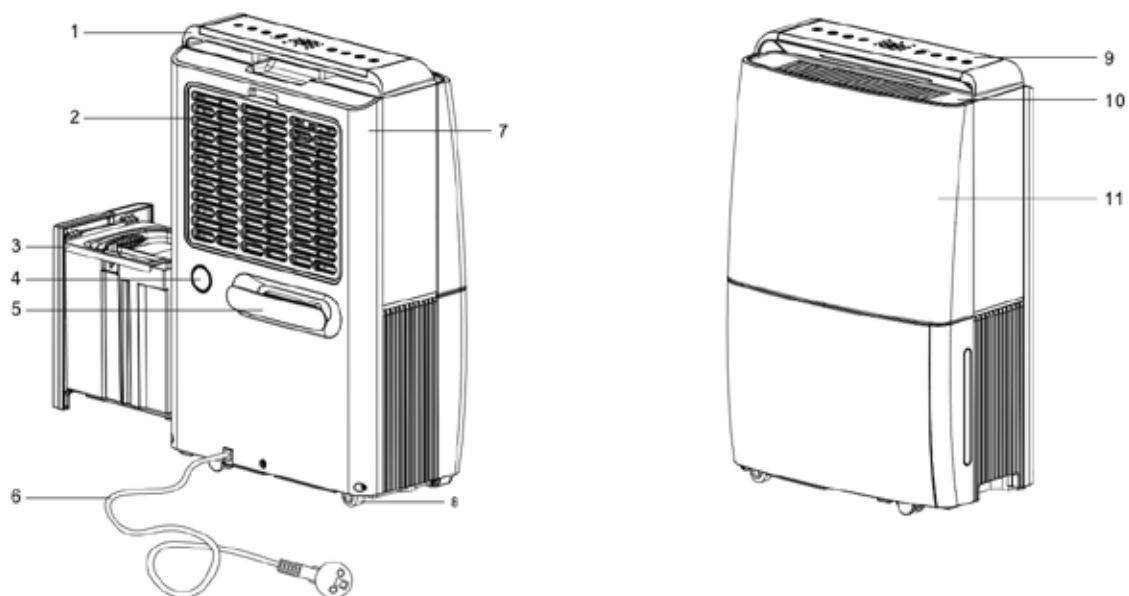

Ек. 2

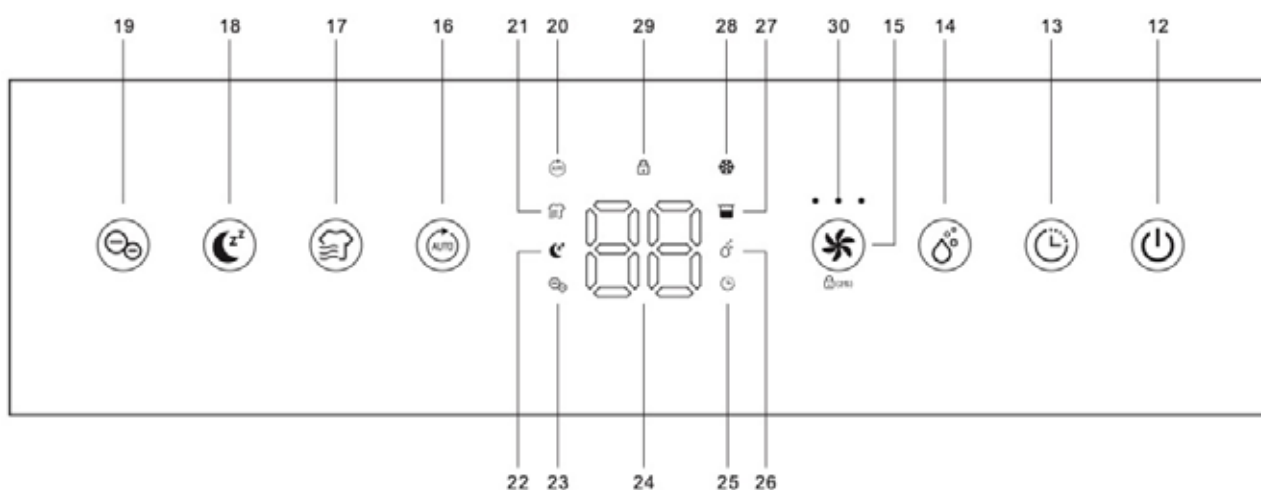

Ек. 3

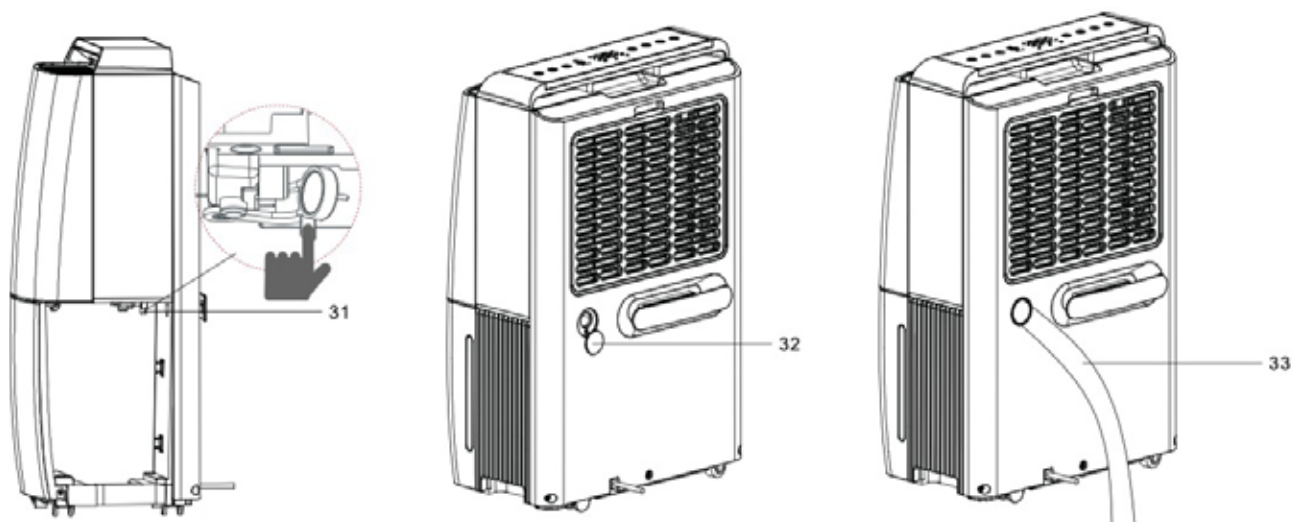

Οδηγίες Ασφαλείας

- Παρακαλούμε διαβάστε το παρόν εγχειρίδιο πριν τη χρήση της συσκευής. Κρατήστε το εγχειρίδιο χρήσης για μελλοντική αναφορά.
- Για την αποφυγή κινδύνου πυρκαγιάς ή ηλεκτροπληξίας διαβάστε προσεκτικά τις οδηγίες χρήσης.
- Αυτή η συσκευή δεν προορίζεται για χρήση από άτομα (συμπεριλαμβανομένων των παιδιών) με μειωμένη σωματική, διανοητική ικανότητα ή έλλειψη εμπειρίας και γνώσης, εκτός εάν υπάρχει επίβλεψη ή έχουν δοθεί οδηγίες σχετικά με τη χρήση της συσκευής από άτομο που είναι υπεύθυνο για την ασφάλειά του. Τα παιδιά πρέπει να επιβλέπονται για να διασφαλιστεί ότι δεν παίζουν με τη συσκευή.
- Η μονάδα έχει σχεδιαστεί μόνο για χρήση με αέριο R-290 (προπάνιο) ως το καθορισμένο ψυκτικό.
- **ΤΟ ΚΥΚΛΩΜΑ ΤΟΥ ΨΥΚΤΙΚΟΥ ΥΓΡΟΥ ΕΙΝΑΙ ΣΦΡΑΓΙΣΜΕΝΟ. ΜΟΝΟ ΕΞΕΙΔΙΚΕΥΜΕΝΟΣ ΤΕΧΝΙΚΟΣ ΠΡΕΠΕΙ ΝΑ ΠΡΟΒΕΙ ΣΕ ΕΡΓΑΣΙΕΣ ΕΠΙΣΚΕΥΗΣ!**
- Μην απορρίπτετε το ψυκτικό υγρό στην ατμόσφαιρα.
- Το R-290 (προπάνιο) είναι εύφλεκτο και βαρύτερο από τον αέρα. Βρίσκεται αρχικά στα χαμηλά στρώματα αέρα, αλλά μπορεί να κυκλοφορήσει στον αέρα από ανεμιστήρες.
- Εάν υπάρχει ακόμη και υποψία προπανίου μην επιτρέπτε σε μη εκπαιδευμένο προσωπικό να προσπαθήσει να λύσει το πρόβλημα.
- Το προπάνιο στη συσκευή είναι άοσμο. Το ότι είναι άοσμο δε σημαίνει ότι δεν μπορεί να υπάρχει διαρροή αερίου.
- Εάν εντοπιστεί διαρροή, απομακρύνετε αμέσως όλα τα άτομα από το κατάστημα, αερίστε το δωμάτιο και επικοινωνήστε με την τοπική πυροσβεστική υπηρεσία για να τους ενημερώσετε ότι έχει προκληθεί διαρροή προπανίου.
- Μην αφήνετε κανένα άτομο να επιστρέψει στο κατάστημα έως ότου φτάσει ο ειδικευμένος τεχνικός σέρβις και αφού αυτός γνωμοδοτήσει ότι είναι ασφαλές να επιστρέψετε στο κατάστημα.
- Δεν πρέπει να χρησιμοποιούνται πηγές ανάφλεξης, συμπεριλαμβανομένου του καπνίσματος, μέσα ή κοντά στις συσκευές.
- Τα εξαρτήματα έχουν σχεδιαστεί για προπάνιο [χωρίς σπινθήρες]. Όταν αντικαθίστανται ηλεκτρικά εξαρτήματα, πρέπει να είναι κατάλληλα για τον σκοπό για τον οποίο προορίζονται και με τις σωστές προδιαγραφές.
- Εάν το καλώδιο τροφοδοσίας έχει υποστεί ζημιά, πρέπει να αντικατασταθεί από εξειδικευμένο σέρβις ώστε να αποφευχθεί ο κίνδυνος.
- Αποσυνδέστε τη συσκευή από την πρίζα πριν από τη συντήρηση ή τον καθαρισμό.
- Μη χρησιμοποιείτε τη συσκευή κοντά σε εύφλεκτα αέρια ή άλλα καύσιμα, όπως βενζίνη, βενζόλιο, διαλυτικά κ.ά. (μπορεί να προκληθεί έκρηξη ή πυρκαγιά).
- Μην χρησιμοποιείτε μέσα για την επιτάχυνση της διαδικασίας απόψυξης ή τον καθαρισμό, εκτός από αυτά που συνιστά ο κατασκευαστής.

Οδηγίες Ασφαλείας

- Η συσκευή θα πρέπει να χρησιμοποιείται σε σωστά γειωμένη πρίζα στον τοίχο.
- Η συσκευή πρέπει να αποθηκεύεται σε ένα δωμάτιο χωρίς πηγές ανάφλεξης οι οποίες είναι σε συνεχή λειτουργία (για παράδειγμα: ανοικτές φλόγες όπως τζάκια, κεριά, σόμπες ανοικτής φλόγας κ.λπ., συσκευές αερίου ή ηλεκτρικά θερμαντικά).
- Η συσκευή πρέπει να φυλάσσεται έτσι ώστε να μη δημιουργούνται μηχανικές ζημιές.
- Μην τρυπάτε ή ρίχνετε τη συσκευή σε φωτιά, ακόμη και μετά τη χρήση.
- Οι σωληνώσεις πρέπει να προστατεύονται από φυσικές βλάβες και να μην εγκαθίστανται σε μη αεριζόμενο χώρο, εάν αυτός ο χώρος είναι μικρότερος από 8m².
- Πρέπει να τηρείται η συμμόρφωση με τους εθνικούς κανονισμούς φυσικού αερίου.
- Κρατήστε τα απαραίτητα ανοίγματα εξαερισμού ελεύθερα και χωρίς εμπόδια.
- Η συσκευή πρέπει να φυλάσσεται σε καλά αεριζόμενο χώρο. Το ελάχιστο εμβαδόν δαπέδου δωματίου θα πρέπει να αντιστοιχεί στον όγκο του προτεινόμενου χώρου λειτουργίας.



Προσοχή

- Η μη τήρηση αυτής της προειδοποίησης μπορεί να οδηγήσει σε έκρηξη, θάνατο, τραυματισμό και υλικές ζημιές.
- Κάθε άτομο που ασχολείται με την επισκευή ή την είσοδο στο ψυκτικό κύκλωμα θα πρέπει να κατέχει ένα ισχύον πιστοποιητικό από μια διαπιστευμένη αρχή αξιολόγησης, η οποία εξουσιοδοτεί την ικανότητά του να χειρίζεται ψυκτικά σύμφωνα με αναγνωρισμένες προδιαγραφές αξιολόγησης.
- Η συντήρηση πραγματοποιείται μόνο σύμφωνα με τις οδηγίες του κατασκευαστή της συσκευής. Όταν η συντήρηση και η επισκευή απαιτεί βοήθεια επιπλέον ειδικευμένου προσωπικού, θα πρέπει να υπάρχει επίβλεψη του υπευθύνου που είναι πιστοποιημένος για τη χρήση εύφλεκτων ψυκτικών μέσων.

Πριν τη λειτουργία

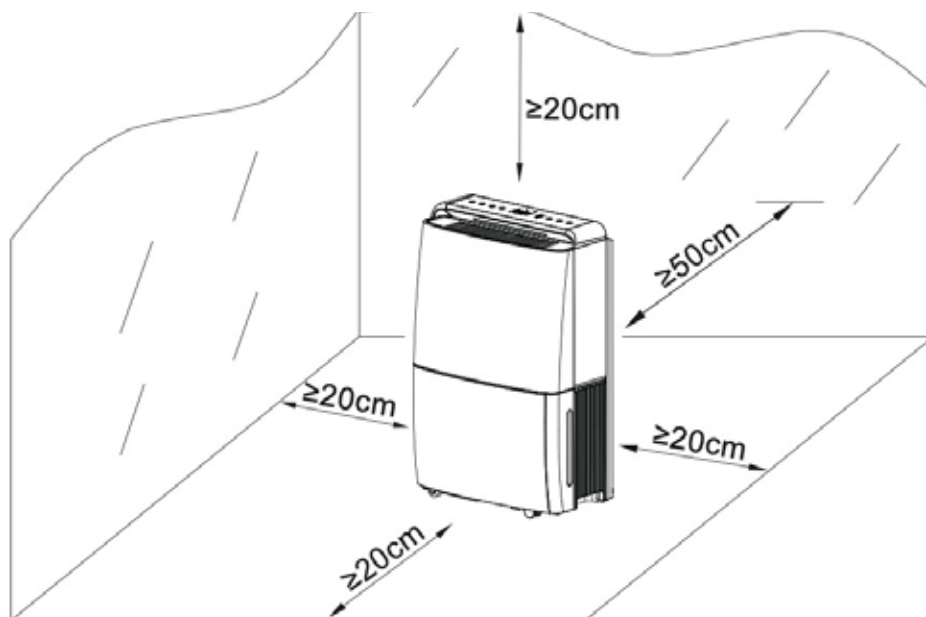

- Πριν θέσετε τη συσκευή σε λειτουργία για πρώτη φορά τοποθετήστε την σε όρθια θέση για τουλάχιστον 3 ώρες για να σταθεροποιηθούν τα υγρά του συμπιεστή.
- Τοποθετείστε τον αφυγραντήρα σε όρθια θέση πάνω σε σταθερή, επίπεδη και στεγνή επιφάνεια. Αν η συσκευή πέσει κάτω, μπορεί να προκύψει διαρροή νερού προκαλώντας ζημία σε αντικείμενα, ηλεκτροπληξία ή πυρκαγιά.
- Βεβαιωθείτε ότι ο αφυγραντήρας είναι σε ασφαλή απόσταση, τουλάχιστον 50 εκ. από τον τοίχο ή έπιπλα.
- Η τάση τροφοδοσίας πρέπει να είναι 200-240V ~50Hz και η πρίζα γειωμένη.
- Μην χρησιμοποιείτε τη συσκευή με μπαλαντζά ή πολύπριζα , καθώς μπορεί να υπερθερμανθούν και να προκαλέσουν πυρκαγιά. Αν όμως είναι απαραίτητο, χρησιμοποιήστε καλώδιο προέκτασης καλής ποιότητας και αφού πρώτα βεβαιωθείτε ότι είναι σε άριστη κατάσταση.
- Βεβαιωθείτε ότι το δοχείο νερού είναι σωστά τοποθετημένο. Εάν είναι γεμάτο ή δεν έχει τοποθετηθεί, η ένδειξη γεμάτου δοχείου ανάβει και ο αφυγραντήρας θα σταματήσει να λειτουργεί.
- Ενεργοποιήστε τη συσκευή και λειτουργήστε τη σύμφωνα με τις οδηγίες.
- Κατά τη μετακίνηση του μηχανήματος, βεβαιωθείτε ότι βρίσκεται σε όρθια θέση.

Συνεχής Αποστράγγιση

Το νερό συλλέγεται στο δοχείο νερού του αφυγραντήρα. Εάν θέλετε να τον συνδέσετε με τη συνεχή αποστράγγιση ακολουθήστε τα ακόλουθα βήματα:(ανατρέξτε στην εικ. 3)

1. Αφαιρέστε τον κάδο νερού, σπρώξτε τη βαλβίδα ροής.
2. Ξεκουμπώστε το προστατευτικό πώμα συνεχούς αποστράγγισης στην πλάτη του αφυγραντήρα.
3. Εισάγετε το εύκαμπτο σωληνάκι με εσωτερική διάμετρο 14mm στην ειδική υποδοχή της συνεχούς αποστράγγισης. Βεβαιωθείτε ότι το σωληνάκι δεν είναι μπλοκαρισμένο ή κομμένο. Το σωληνάκι πρέπει να έχει καθοδική κλίση. Αν είναι εφικτό τοποθετήστε τον αφυγραντήρα σε κάποιο ύψος ώστε να μεγιστοποιηθεί η καθοδική κλίση του σωλήνα. Βεβαιωθείτε ότι η άκρη που καταλήγει στην αποχέτευση είναι σε χαμηλότερο ύψος από την ειδική υποδοχή συνεχούς αποστράγγισης, προκειμένου να υπάρχει ρύση νερού.

Οδηγίες Λειτουργίας

- Συνδέστε το καλώδιο τροφοδοσίας στη σωστή τάση. Όλες οι ενδείξεις θα ανάψουν και στη συνέχεια θα σβήσουν.
- Η επιθυμητή ρύθμιση θα επιβεβαιωθεί 3 δεύτερα μετά τη λειτουργία.
- Το φως Τρι-χρωμίας θα αντικατοπτρίζει την υγρασία χώρου.
Κόκκινο φως: Σχετ. Υγρ.> 65%
Πράσινο φως 55% ≤ Σχετ. Υγρ.% ≤ 65%
Μπλε φως: Σχετ. Υγρ.% < 55%

Ενεργοποίηση/ Απενεργοποίηση συσκευής [Πλήκτρο On/Off]



Με ένα πάτημα του πλήκτρου On/Off ενεργοποιείται η συσκευή και λειτουργεί στη χειροκίνητη λειτουργία συνεχούς αφύγρανσης [CO] και στη μεσαία ταχύτητα ανεμιστήρα.

- Πιέστε το πλήκτρο On/Off για να απενεργοποιήσετε. Η συσκευή θα σταματήσει να λειτουργεί. Μόνο ο ανεμιστήρας θα συνεχίσει τη λειτουργία του για μερικά δευτερόλεπτα έτσι ώστε να φυσήσει έξω από το εσωτερικό της συσκευής το θερμό αέρα.

Αυτόματη Ενεργοποίηση / απενεργοποίηση [Λειτουργία Χρονοδιακόπτη]



Σε κατάσταση λειτουργίας πατήστε το πλήκτρο χρονοδιακόπτη για να επιλέξετε σε πόσες ώρες [00 έως 24] θέλετε η συσκευή **να σβήσει αυτόματα**.

Σε κατάσταση αναμονής, πατήστε το πλήκτρο χρονοδιακόπτη για να επιλέξετε σε πόσες ώρες [00 έως 24] θέλετε η συσκευή **να ανάψει αυτόματα**.

- Η ρύθμιση On/Off του χρονοδιακόπτη μπορεί να ακυρωθεί πατώντας το πλήκτρο χρονοδιακόπτη 2 φορές μέσα σε 3 δευτερόλεπτα.
- Η ρύθμιση Off του χρονοδιακόπτη θα ακυρωθεί εάν σβήσετε τη συσκευή και την ξανά ενεργοποιήσετε.
- Η ρύθμιση του χρονοδιακόπτη θα ακυρωθεί αν ανάψετε τη μονάδα χειροκίνητα.

Οδηγίες Λειτουργίας

Επιλογή ταχύτητας ανεμιστήρα [Πλήκτρο Ταχύτητας Ανεμιστήρα]

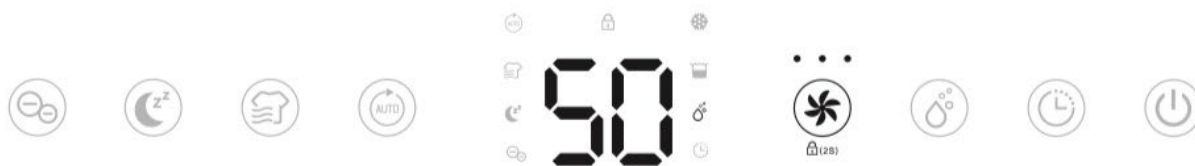

Πιέστε το πλήκτρο ταχύτητας ανεμιστήρα για να επιλέξετε την επιθυμητή ταχύτητα: Χαμηλή - Μεσαία - Υψηλή



Το πλήκτρο ταχύτητας ανεμιστήρα απενεργοποιείται κατά τη λειτουργία «Στέγνωμα Ρούχων», κατά την «Αυτόματη Λειτουργία» και «Λειτουργία Απόψυξης».

Λειτουργία ρύθμισης επιθυμητής υγρασίας [Πλήκτρο Ρύθμισης Υγρασίας]

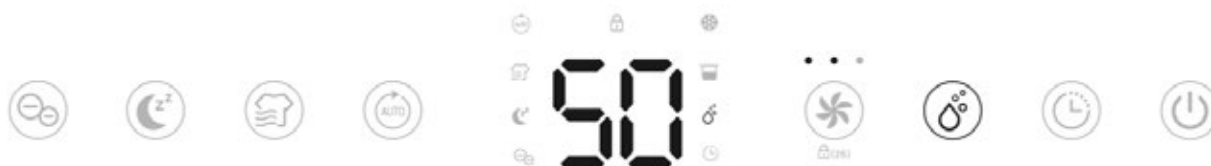

Πιέστε το πλήκτρο ρύθμισης υγρασίας για να ορίσετε την επιθυμητή υγρασία από CO-30%-35%-40%-45%-50%-55%-60%-65%-70%-75%-80%-CO.



Στη χειροκίνητη λειτουργία όλα τα πλήκτρα είναι ενεργά.



Η λειτουργία CO σημαίνει συνεχής λειτουργία του αφυγραντήρα [Continuous Operation]. Ο αφυγραντήρας θα λειτουργεί συνεχώς, ανεξαρτήτως της σχετικής υγρασίας δωματίου.

Λειτουργία Αυτόματης Αφύγρανσης [Πλήκτρο Auto]



Πιέστε το πλήκτρο Auto για να ενεργοποιήσετε τη λειτουργία αυτόματης αφύγρανσης. Η συσκευή δουλεύει αυτόματα βάσει της Σχετικής Υγρασίας χώρου που ανιχνεύει και σύμφωνα με τον παρακάτω πίνακα.

Σχετ. Υγρ. % Δωματίου	Ένδειξη	Συμπιεστής	Ταχύτητα ανεμιστήρα
$\Sigma Y\% > 65\%$	Κόκκινο	Δουλεύει	Υψηλή
$55\% \leq \Sigma Y\% \leq 65\%$	Πράσινο	Δουλεύει	Μεσαία
$\Sigma Y\% < 55\%$	Μπλε	Δε δουλεύει	Χαμηλή



Το πλήκτρο Ταχύτητας Ανεμιστήρα απενεργοποιείται.

Οδηγίες Λειτουργίας

Λειτουργία Στεγνώματος Ρούχων [Πλήκτρο Laundry]



Πιέστε το πλήκτρο στεγνώματος ρούχων για να ενεργοποιήσετε τη λειτουργία. Η συσκευή θα **δουλεύει συνεχώς** στη λειτουργία CO, ανεξαιρέτως της υγρασίας δωματίου, **στην υψηλή ταχύτητα ανεμιστήρα** και **για 6 ώρες**. Στη συνέχεια η συσκευή απενεργοποιείται αυτόματα.

☰ Το πλήκτρο ταχύτητας ανεμιστήρα και χρονοδιακόπτη απενεργοποιούνται

Λειτουργία Ύπνου [Πλήκτρο Λειτουργίας Ύπνου]



Πιέστε το πλήκτρο ύπνου για να ενεργοποιήσετε τη λειτουργία. Η συσκευή λειτουργεί στο **55% σχετικής υγρασίας** και **στη χαμηλή σκάλα ανεμιστήρα**. Όλες οι ενδείξεις θα σβήσουν 5 δευτερόλεπτα μετά την ολοκλήρωση της ρύθμισης. Αγγίξτε οποιοδήποτε πλήκτρο για να ενεργοποιήσετε και πάλι το φωτισμό στον πίνακα ελέγχου και να λειτουργήσετε τη συσκευή ως συνήθως.

☰ Στη Λειτουργία Ύπνου το ποσοστό υγρασίας και η ταχύτητα ανεμιστήρα δεν μπορούν να ρυθμιστούν.

☰ Το φως ανάβει για 30 δευτερόλεπτα και σβήνει αυτόματα.

☰ Στη Λειτουργία Ύπνου όταν το δοχείο νερού γεμίσει, η ένδειξη Γεμάτου Δοχείου θα είναι πάντα αναμμένη.

Λειτουργία Ιονιστή [Πλήκτρο Ιονιστή]



Πιέστε το πλήκτρο ιονιστή για να ενεργοποιήσετε τη λειτουργία και να φρεσκάρετε την ποιότητα του αέρα.

☰ Η λειτουργία ιονισμού θα απενεργοποιηθεί αυτόματα όταν ο ανεμιστήρας σταματήσει να λειτουργεί.

Λειτουργία Κλειδώματος | Child lock



Πιέστε το πλήκτρο ταχύτητας ανεμιστήρα για 2 δευτερόλεπτα για να κλειδώσετε όλα τα πλήκτρα του πίνακα ελέγχου. Θα ακούσετε μια χαρακτηριστική ηχητική ειδοποίηση. Η ίδια λειτουργία το ξεκλειδώνει.

 Η λειτουργία κλειδώματος μπορεί να ρυθμιστεί σε κατάσταση αναμονής και λειτουργίας

Λειτουργία απόψυξης σε χαμηλές θερμοκρασίες

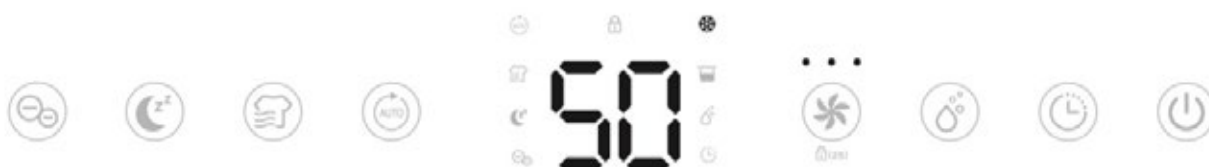

Όταν η θερμοκρασία περιβάλλοντος είναι πολύ χαμηλή, ο αφυγραντήρας θα μπει στη λειτουργία απόψυξης. Η συσκευή λειτουργεί στη μεγάλη ταχύτητα ανεμιστήρα χωρίς να αφυγραίνει. Πρόκειται για λειτουργία αυτοπροστασίας του αφυγραντήρα, καθώς έτσι αφαιρεί τον πάγο από το ψυκτικό κύκλωμα.

 Το πλήκτρο ταχύτητας ανεμιστήρα είναι απενεργοποιημένο

Αυτόματο σβήσιμο συσκευής όταν το Δοχείο Νερού γεμίσει



Όταν το δοχείο νερού είναι πλήρες ή εάν δεν έχει τοποθετηθεί σωστά η συσκευή θα σταματήσει αυτόματα και θα τεθεί σε κατάσταση αναμονής. Αφού αδειάσετε το δοχείο ή το τοποθετήσετε σωστά, ο αφυγραντήρας θα συνεχίσει και πάλι την προηγούμενη λειτουργία.

 Εκτός από το πλήκτρο On/Off, όλα τα άλλα πλήκτρα είναι απενεργοποιημένα.

Λειτουργία Μνήμης:

- α. Στην περίπτωση που ο αφυγραντήρας βγει από την πρίζα ή υπάρξει διακοπή ρεύματος, όταν ρευματοδοτηθεί και πάλι θα εκτελέσει τη λειτουργία που είχε πριν από το σβήσιμο. Η ρύθμιση χρονοδιακόπτη θα διατηρηθεί.
- β. Πιέστε το πλήκτρο On/Off για να απενεργοποιήσετε τον αφυγραντήρα και στη συνέχεια πιέστε ξανά για να τον ανάψετε. Ο αφυγραντήρας θα λειτουργεί σύμφωνα με τη λειτουργία που είχε πριν το σβήσιμο. Η ρύθμιση χρονοδιακόπτη θα ακυρωθεί.
- γ. Απενεργοποιήστε τον αφυγραντήρα, βγάλτε το φως από την πρίζα. Στη συνέχεια βάλτε το φως πίσω στην πρίζα και ανάψτε τον αφυγραντήρα. Ο αφυγραντήρας θα λειτουργήσει σύμφωνα με την εργοστασιακή προεπιλεγμένη λειτουργία, όπως την πρώτη φορά που τον αγοράσατε.

KULLSAVE

Η έξυπνη λειτουργία εξοικονόμησης ενέργειας

Στη “Λειτουργία ρύθμισης επιθυμητής υγρασίας” ρυθμίστε την σχετική υγρασία που επιθυμείτε, ιδανικά 50-55%. Ο αφυγραντήρας θα δουλέψει για όση ώρα χρειαστεί ώστε να επιτύχει το στόχο. Στη συνέχεια ο συμπιεστής θα σταματήσει, ο ανεμιστήρας θα λειτουργήσει για περίπου 3 λεπτά στη χαμηλή σκάλα και ο αφυγραντήρας Kullhaus Qualis θα μπει σε κατάσταση ύπνου για 17 λεπτά.

Μετά τα 17 λεπτά θα μπει σε λειτουργία μόνο ο ανεμιστήρας και για 2 περίπου λεπτά, προκειμένου να ελέγξει τη σχετική υγρασία δωματίου. Αν η σχετική υγρασία έχει αυξηθεί κατά περίπου +3% πάνω από το επιθυμητό επίπεδο, ο αφυγραντήρας Kullhaus Qualis θα μπει σε λειτουργία αφύγρανσης. Σε αντίθετη περίπτωση, ο ανεμιστήρας θα λειτουργήσει για περίπου 3 λεπτά στη χαμηλή σκάλα και ο αφυγραντήρας θα μπει σε κατάσταση ύπνου για 17 λεπτά και ούτω καθεξής.

Καθαρισμός

Όταν η συσκευή χρησιμοποιείται τακτικά, τα φίλτρα μπορεί να φράξουν με σκόνη και σωματίδια. Συνεπώς, τα φίλτρα πρέπει να καθαρίζονται τουλάχιστον κάθε δύο εβδομάδες.

Ακολουθήστε τα παρακάτω βήματα:

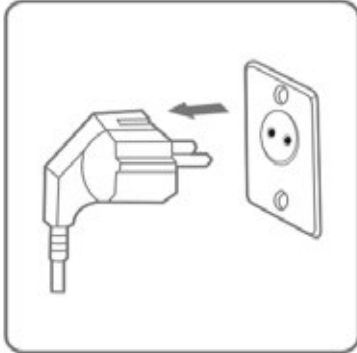

1. Απενεργοποιήστε τη συσκευή και αφαιρέστε το φισ από την πρίζα πριν τον καθαρισμό. Μη αποσυνδέετε από την πρίζα με βρεγμένα χέρια (υπάρχει κίνδυνος ηλεκτροπληξίας).

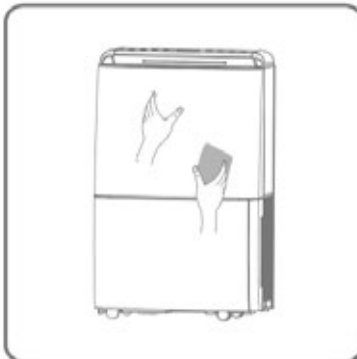

2. Ποτέ μη ψεκάζετε τη συσκευή με νερό.

Μη σκουπίζετε ή πλένετε τον αφυγραντήρα με χημικούς διαλύτες όπως βενζίνη και αλκοόλη.

Καθαρίστε το εξωτερικό μέρος της συσκευής με απαλό, στεγνό πανί.

Εάν η συσκευή είναι εξαιρετικά βρώμικη, χρησιμοποιήστε ήπιο καθαριστικό. Σκουπίστε τον αφυγραντήρα με ελαφρώς υγρό πανί.

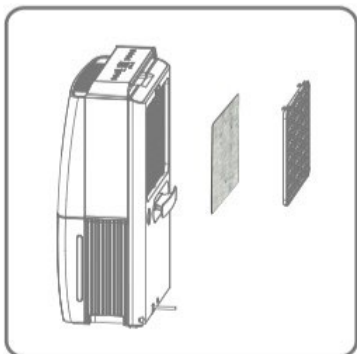

3. Αφαιρέστε το προ-φίλτρο προσεκτικά, καθαρίστε το με ηλεκτρική σκούπα ή με ζεστό νερό και σαπούνι, όχι πιο ζεστό από 40°C.

Καθαρίστε το ενισχυμένο διπλού πλέγματος φίλτρο άνθρακα με ηλεκτρική σκούπα και ΟΧΙ με νερό. Το νερό θα το καταστρέψει.

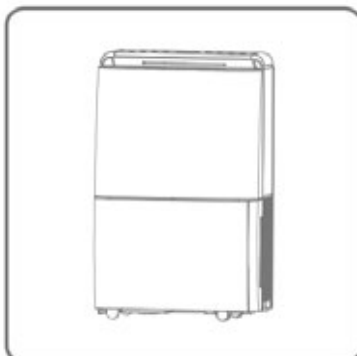

4. Ξεπλύνετε και στεγνώστε πλήρως το προ-φίλτρο πριν το τοποθετήσετε και πάλι στη συσκευή.

Αποθήκευση

Εάν ο αφυγραντήρας δε χρησιμοποιηθεί για μεγάλο χρονικό διάστημα, ακολουθήστε τα πιο κάτω βήματα:

1. Βγάλτε το φιν από την πρίζα και αδειάστε το δοχείο νερού. Στεγνώστε καλά το δοχείο και τον αφυγραντήρα. Αυτό μπορεί να διαρκέσει μερικές μέρες.
2. Καθαρίστε καλά τα φίλτρα αέρα.
3. Βεβαιωθείτε για την άπογη κατάσταση του αφυγραντήρα, για να εξασφαλιστεί η ασφαλής χρήση του μετά από μακρά περίοδο αποθήκευσης.
4. Συσκευάστε τον αφυγραντήρα προσεκτικά.
5. Αποθηκεύστε τον αφυγραντήρα σε όρθια θέση, σε μέρος χωρίς σκόνη, που δεν εκτίθεται στον ήλιο.

Κωδικοί Σφάλματος

Επικοινωνήστε με τον τοπικό διανομέα εάν εμφανιστεί ένας από τους παρακάτω κωδικούς σφάλματος

Κωδικός Ένδειξης	Σφάλμα	Ένδειξη	Τί συμβαίνει
E1	Σφάλμα αισθητήρα θερμοκρασίας	Αναβοσβήνει κάθε 30 δεύτερα	Η συσκευή λειτουργεί κανονικά
E2	Σφάλμα αισθητήρα υγρασίας	Αναβοσβήνει κάθε 30 δεύτερα	Η συσκευή λειτουργεί κανονικά, αλλά δεν μπορεί να ρυθμιστεί η υγρασία.
L3	Η θερμοκρασία χώρου είναι πολύ υψηλή $\geq 42^{\circ}\text{C}$	L3 αναβοσβήνει αργά	Ο συμπιεστής σταματά να λειτουργεί και ο ανεμιστήρας λειτουργεί στη χαμηλή ταχύτητα. Έπειτα από 10 λεπτά, εάν η θερμοκρασία μειωθεί κάτω από τους 40°C , το μηχάνημα θα λειτουργεί κανονικά.
L4	Η θερμοκρασία χώρου είναι πολύ χαμηλή $\leq 0^{\circ}\text{C}$	L4 αναβοσβήνει αργά	Ο συμπιεστής σταματά να λειτουργεί και ο ανεμιστήρας λειτουργεί στη χαμηλή σκάλα. Έπειτα από 10 λεπτά, εάν η θερμοκρασία αυξηθεί πάνω από τους 2°C , η συσκευή θα λειτουργεί κανονικά.

Ακολουθήστε αυτές τις προειδοποιήσεις κατά τη συντήρηση ενός αφυγραντήρα με ψυκτικό υγρό R290.

Έλεγχοι στο χώρο

Πριν ξεκινήσετε την εργασία σε συστήματα που περιέχουν εύφλεκτα ψυκτικά μέσα, είναι απαραίτητοι οι έλεγχοι ασφαλείας για να διασφαλιστεί ότι ελαχιστοποιείται ο κίνδυνος ανάφλεξης. Για επισκευή στο ψυκτικό σύστημα, πρέπει να τηρούνται οι ακόλουθες προφυλάξεις πριν από την εκτέλεση εργασιών.

Διαδικασία εργασίας

Οι εργασίες πρέπει να διεξάγονται σύμφωνα με μία ελεγχόμενη διαδικασία, ώστε να ελαχιστοποιείται ο κίνδυνος παρουσίας εύφλεκτου αερίου ή αναθυμιάσεων κατά την εκτέλεση της εργασίας.

Γενικός χώρος εργασίας

Όλο το προσωπικό συντήρησης και άλλα άτομα που εργάζονται στο χώρο πρέπει να ενημερώνονται για τη φύση της εργασίας που εκτελείται. Πρέπει να αποφεύγεται η εργασία σε κλειστούς χώρους. Η περιοχή γύρω από τον χώρο εργασίας πρέπει να είναι διαχωρισμένη. Διαχειριστείτε το εύφλεκτο υλικό με τρόπο που να εξασφαλίζονται οι συνθήκες εντός της περιοχής εργασίας.

Έλεγχος για την παρουσία ψυκτικού μέσου

Η περιοχή πρέπει να ελέγχεται με κατάλληλο ανιχνευτή ψυκτικού μέσου πριν και κατά τη διάρκεια της εργασίας, για να διασφαλιστεί ότι ο τεχνικός γνωρίζει πιθανώς εύφλεκτα αέρια. Βεβαιωθείτε ότι ο εξοπλισμός ανίχνευσης διαρροών που χρησιμοποιείται είναι κατάλληλος για χρήση με εύφλεκτα ψυκτικά μέσα, δηλαδή χωρίς σπινθήρα, πλήρως σφραγισμένο ή εγγενώς ασφαλές.

Παρουσία πυροσβεστήρα

Εάν πρόκειται να εκτελεστεί εργασία που προκαλεί θερμότητα στον ψυκτικό εξοπλισμό ή σε άλλα σχετικά μέρη, πρέπει να υπάρχει διαθέσιμος κατάλληλος εξοπλισμός πυρόσβεσης. Διατηρείτε πυροσβεστήρα ξηρής σκόνης ή πυροσβεστήρα CO₂ δίπλα στην περιοχή πλήρωσης ψυκτικού μέσου.

Απουσία πηγών ανάφλεξης

Τα άτομα που εκτελούν εργασίες σχετικές με ένα ψυκτικό κύκλωμα, που συνεπάγεται την έκθεση σωληνώσεων που περιέχουν ή περιείχαν εύφλεκτο ψυκτικό μέσο, δεν πρέπει να χρησιμοποιούν πηγές ανάφλεξης με τρόπο που μπορεί να οδηγήσει σε κίνδυνο πυρκαγιάς ή έκρηξης. Όλες οι πιθανές πηγές ανάφλεξης, συμπεριλαμβανομένου του καπνίσματος τσιγάρων, πρέπει να παραμένουν αρκετά μακριά από τον τόπο εγκατάστασης, επισκευής, αφαίρεσης και απόρριψης, κατά τη διάρκεια της οποίας μπορεί να απελευθερωθεί εύφλεκτο ψυκτικό μέσο στον περιβάλλοντα χώρο. Πριν από τη διεξαγωγή της εργασίας, πρέπει να ελεγχθεί η περιοχή γύρω από τον εξοπλισμό, για να βεβαιωθείτε ότι δεν υπάρχει κίνδυνος ανάφλεξης. Ο χώρος πρέπει να διαθέτει σήμανση "Απαγορεύεται το κάπνισμα".

Αεριζόμενος χώρος

Βεβαιωθείτε ότι ο χώρος είναι ανοικτός ή ότι είναι επαρκώς αεριζόμενος πριν ανοίξετε το ψυκτικό κύκλωμα ή πραγματοποιήσετε οποιαδήποτε εργασία με θερμότητα. Ο αερισμός θα πρέπει να συνεχίζεται κατά τη διάρκεια της περιόδου εκτέλεσης των εργασιών. Ο εξαερισμός θα πρέπει να διαλύσει με ασφάλεια οποιοδήποτε ψυκτικό μέσο που απελευθερώνεται και να το απορρίψει εξωτερικά στην ατμόσφαιρα.

Έλεγχος εξοπλισμού ψύξης

Σε περίπτωση χρησιμοποίησης ηλεκτρικών εξαρτημάτων ως ανταλλακτικά, θα πρέπει αυτά να είναι κατάλληλα για τη συσκευή και συμβατά με τις προδιαγραφές. Θα πρέπει να τηρούνται πάντοτε οι οδηγίες συντήρησης και επισκευής του κατασκευαστή. Σε περίπτωση αμφιβολίας, συμβουλευτείτε το τεχνικό τμήμα του αντιπροσώπου για βοήθεια.

Οι ακόλουθοι έλεγχοι εφαρμόζονται σε εγκαταστάσεις που χρησιμοποιούν εύφλεκτα ψυκτικά:

- Η ποσότητα πλήρωσης ψυκτικού μέσου πρέπει να είναι σύμφωνη με το μέγεθος του χώρου στον οποίο είναι εγκατεστημένα τα μέρη που περιέχουν το ψυκτικό.
- Τα μηχανήματα αερισμού και οι έξοδοι λειτουργούν επαρκώς και δεν εμποδίζονται.
- Σε περίπτωση χρήσης ενός έμμεσου κυκλώματος ψύξης, το δευτερεύον κύκλωμα πρέπει να ελέγχεται για την παρουσία ψυκτικού μέσου.
- Η σήμανση στον εξοπλισμό πρέπει να είναι συνεχώς ορατή κι ευανάγνωστη. Οι σημάνσεις και τα σημεία που είναι δυσανάγνωστα πρέπει να διορθώνονται.
- Οι σωληνώσεις και τα εξαρτήματα ψύξης πρέπει να είναι τοποθετημένα σε τέτοια θέση όπου θα είναι απίθανο να εκτεθούν σε οποιαδήποτε ουσία που μπορεί να διαβρώσει εξαρτήματα που περιέχουν ψυκτικό μέσο, εκτός αν τα εξαρτήματα είναι κατασκευασμένα από υλικά εγγενώς ανθεκτικά σε διαβρώσεις ή είναι κατάλληλα προστατευμένα κατά της διάβρωσης.

Έλεγχοι σε ηλεκτρικά εξαρτήματα

Η επισκευή και η συντήρηση των ηλεκτρικών εξαρτημάτων περιλαμβάνουν τους αρχικούς ελέγχους ασφαλείας και τις διαδικασίες ελέγχου των εξαρτημάτων. Εάν υπάρχει βλάβη που θα μπορούσε να θέσει σε κίνδυνο την ασφάλεια, τότε δεν πρέπει να συνδεθεί ηλεκτρική παροχή στο κύκλωμα μέχρι η βλάβη να αντιμετωπιστεί επαρκώς. Αν η βλάβη δεν μπορεί να διορθωθεί αμέσως, αλλά είναι απαραίτητο να συνεχιστεί η λειτουργία, πρέπει να χρησιμοποιηθεί κατάλληλη προσωρινή λύση. Αυτό πρέπει να αναφέρεται στον ιδιοκτήτη του εξοπλισμού, ώστε να ενημερώνονται όλα τα συμβαλλόμενα μέρη.

Οι αρχικοί έλεγχοι ασφαλείας περιλαμβάνουν:

- Οι πυκνωτές πρέπει να αποφορτίζονται: αυτό πρέπει να γίνεται με ασφαλή τρόπο για να αποφευχθεί η πιθανότητα πρόκλησης σπινθήρα.
- Δεν πρέπει να υπάρχουν εκτεθειμένα ηλεκτρικά εξαρτήματα και καλώδια κατά την πλήρωση, την ανάκτηση ή τον καθαρισμό του κυκλώματος.
- Τα ηλεκτρικά εξαρτήματα πρέπει να είναι γειωμένα.

Απαγορεύεται αυστηρά η απελευθέρωση ψυκτικού στην ατμόσφαιρα!

Αντιμετώπιση Προβλημάτων

Ελέγξτε τα παρακάτω προτού επικοινωνήσετε με την τεχνική εξυπηρέτηση.

ΠΡΟΒΛΗΜΑ	ΠΙΘΑΝΗ ΑΙΤΙΑ	ΛΥΣΗ
Η συσκευή δε λειτουργεί	Δεν είναι συνδεδεμένη στο ρεύμα	Τοποθετήστε το φως στην πρίζα
	Το δοχείο νερού είναι γεμάτο	Αδειάστε το δοχείο νερού
	Το δοχείο νερού δεν έχει τοποθετηθεί σωστά	Τοποθετείστε σωστά το δοχείο νερού
Η αφαίρεση νερού είναι χαμηλή	Μικρός χρόνος λειτουργίας	Η συσκευή χρησιμοποιείται για μικρό χρονικό διάστημα. Απαιτείται μεγαλύτερος χρόνος λειτουργίας.
	Θερμοκρασία χώρου ή επίπεδα υγρασίας είναι πολύ χαμηλά	Είναι λογικό η συσκευή να μην κάνει αφύγρανση σ'αυτές τις συνθήκες
Η συσκευή δουλεύει αλλά μειώνει τη σχετική υγρασία ανεπαρκώς	Το δωμάτιο είναι πολύ μεγάλο	Συνιστούμε τη χρήση αφυγραντήρα με μεγαλύτερη δυνατότητα αφύγρανσης
	Υπάρχει υπερβολικός εξαερισμός	Μειώστε τον εξαερισμό (πχ. κλείσιμο παραθύρων και κλειστές πόρτες)
	Τα φίλτρα αέρα έχουν φράξει	Καθαρίστε τα φίλτρα αέρα
	Η επιλεγμένη υγρασία είναι υψηλότερη από την υγρασία δωματίου	Ρυθμίστε την υγρασία χαμηλότερα από την υπάρχουσα υγρασία δωματίου
Ο αφυγραντήρας φυσάει θερμό αέρα	Ο ξηρός αέρας περνάει πάνω από θερμοκρασιακά πηνία πριν διοχετευτεί στο δωμάτιο ως τμήμα της διαδικασίας αφύγρανσης	Είναι φυσιολογικό, ένας αφυγραντήρας δεν είναι air cooler
Η οθόνη δεν δείχνει την επιθυμητή υγρασία που έχει οριστεί	Η οθόνη δείχνει τη σχετική υγρασία χώρου και όχι την επιθυμητή	Πιέστε το κάτω ή πάνω πλήκτρο για να δείτε την επιθυμητή σχετική υγρασία που έχει επιλεγεί.
Νερό στο πάτωμα	Υπάρχει υπόλειμμα νερού στο δοχείο και η συσκευή «σκοντάφτει» κατά τη μετακίνηση.	Προσέξτε όταν μετακινείτε το δοχείο νερού.
Ο αφυγραντήρας κάνει θόρυβο	Τα φίλτρα είναι μπλοκαρισμένα ή η συσκευή βρίσκεται σε μη επίπεδη επιφάνεια.	Καθαρίστε τα φίλτρα ή τοποθετήστε τη συσκευή σε επίπεδη επιφάνεια.

Τεχνικές Προδιαγραφές

Μοντέλο	Qualis 12L ion	Qualis 20L ion	Qualis 25L ion
Τροφοδοσία	220-240V~ 50Hz	220-240V~ 50Hz	220-240V~ 50Hz
Ικανότητα Αφύγρανσης	12L/ημέρα (30°C 80%rh)	20L/ημέρα (30°C 80%rh)	25L/ημέρα (30°C 80%rh)
	8L/ημέρα (27°C 60%rh)	12L/ημέρα (27°C 60%rh)	15L/ημέρα (27°C 60%rh)
Κατανάλωση Ενέργειας	170 watts	250 watts	290 watts
Ροή Αέρα	H: 140 M: 125 L: 110 m³/h	H: 155 M: 140 L: 125 m³/h	H: 165 M: 150 L: 135 m³/h
Ταχύτητες ανεμιστήρα	3		
Χωρητικότητα Δοχείου Νερού	4.0L		
Επίπεδο Θορύβου	H: 45 M: 43 L: 41 dB(A)	H: 48 M: 46 L: 44 dB(A)	H: 49 M: 48 L: 47 dB(A)
Θερμοκρασία Λειτουργίας	5°C–35°C	5°C–35°C	5°C–35°C
Χρονοδιακόπτης [Timer]	1–24h	1–24h	1–24h
Ψυκτικό Υγρό	R290/0.05kg	R290/0.065kg	R290/0.08kg
Καθαρό Βάρος	12.4 kg	13.2 kg	13.5 kg
Διαστάσεις Συσκευής (ΠxΒxΥ)	360 x 234 x 569mm	360 x 234 x 569mm	360 x 234 x 569mm

Τα παραπάνω τεχνικά στοιχεία είναι μόνο για αναφορά. Διατηρούμε το δικαίωμα να τα τροποποιήσουμε χωρίς προειδοποίηση.



Ο αφυγραντήρας σας έχει πέντε χρόνια εγγύηση στο συμπιεστή και δύο χρόνια στα υπόλοιπα μέρη της συσκευής από την ημερομηνία αγοράς. Τα υλικά και κατασκευαστικά ελαττώματα θα επισκευαστούν χωρίς χρέωση. Τα εξής ισχύουν:

1. Η παρούσα εγγύηση δεν επηρεάζει ούτε αναιρεί τα νόμιμα δικαιώματα των καταναλωτών όπως αυτά προκύπτουν από την ισχύουσα εθνική νομοθεσία.
2. Η εγγύηση αρχίζει να ισχύει από την ημερομηνία αγοράς του προϊόντος, όπως αυτή αποδεικνύεται αποκλειστικά και μόνο με βάση το πρωτότυπο νόμιμο παραστατικό αγοράς, π.χ. τιμολόγιο, απόδειξη αγοράς.
3. Η εγγύηση καλύπτει αποκλειστικά και μόνο κατασκευαστικά ελαττώματα που τυχόν εμφανίζονται στην εκάστοτε συσκευή και η εγγύηση της καλύπτει το κόστος προμήθειας οποιουδήποτε ελαττωματικού ανταλλακτικού καθώς και το κόστος εργασίας αποκατάστασης λειτουργίας του προϊόντος. Διευκρινίζεται ότι η εγγύηση δεν εκτείνεται επ' ουδενί σε υποχρέωση αντικατάστασης της συσκευής ή επιστροφής χρημάτων.
4. Η παρεχόμενη εγγύηση καλύπτει αποκλειστικά και μόνο τυχόν κατασκευαστικά ελαττώματα και δεν εκτείνεται σε αναλώσιμα είδη, όπως ενδεικτικά καλώδια, φίλτρα κλπ.
5. Για την ορθή, αποδοτική και ασφαλή λειτουργία των ηλεκτρικών συσκευών συνιστάται ως καλή πρακτική ο καθαρισμός και η συντήρησή τους σε τακτά χρονικά διαστήματα ανάλογα και με την χρήση τους από εξειδικευμένους και πιστοποιημένους τεχνικούς ή όπως αυτή υποδεικνύεται στο εγχειρίδιο χρήσης του προϊόντος.
6. Η εγγύηση ακυρώνεται στις ακόλουθες περιπτώσεις:
 - Εσφαλμένη χρήση, λανθασμένες ρυθμίσεις, ή αμέλεια από τον καταναλωτή.
 - Επέμβαση στη συσκευή από μη εξουσιοδοτημένο πρόσωπο (τεχνικό ή καταναλωτή).
 - Βλάβη που προκύπτει από τη χρήση οικιακής συσκευής για επαγγελματικούς σκοπούς ή σε επαγγελματικούς χώρους.
 - Βλάβη που οφείλεται σε λανθασμένη ή μη ενδεδειγμένη τοποθέτηση του προϊόντος.
 - Κλήση για επιδιόρθωση σε συσκευή η οποία δεν φέρει είτε το σειριακό αριθμό της είτε το σχετικό παραστατικό αγοράς.
 - Βλάβη η οποία προκλήθηκε σε προϊόντα τα οποία χρησιμοποιήθηκαν σε συνδυασμό με παρελκόμενα τα οποία δεν είναι ρητά εγκριμένα από την εταιρεία μας.
 - Εμφάνιση βλαβών που προκαλούνται από κάθε είδους επέμβαση αντίθετη με τις οδηγίες χρήσεως.
 - Λανθασμένη εγκατάσταση, κακό χειρισμό ή/και εμφανείς ή μη ζημιές που έχουν προκληθεί στα εξωτερικά και εσωτερικά μέρη του προϊόντος.
 - Εξωγενείς παράγοντες για τους οποίους δεν ευθύνεται το εργοστάσιο παραγωγής (ενδεικτικά αναφέρονται, μεγάλες διακυμάνσεις ή/και συχνές διακοπές ηλεκτρικής τροφοδότησης, εκτός των προδιαγραφόμενων ορίων λειτουργίας της συσκευής, εξαιρετικά υψηλές/χαμηλές θερμοκρασίες περιβάλλοντος, κλπ.).
 - Βλάβες που προκαλούνται από σύνδεση σε τάση διαφορετική από την αναγραφόμενη στην πινακίδα της συσκευής ή/και σε μη γειωμένο ρευματοδότη (πρίζα).
 - Βλάβες και προβλήματα που προκαλούνται από βοηθητικά εξαρτήματα ή αναλώσιμα υλικά, τα οποία ούτε παρέχονται ούτε συνιστώνται από το κατασκευαστή.
 - Βλάβες που οφείλονται σε σκόνη, βρωμιά ή σε τρίτα προϊόντα.
7. Σε κάθε περίπτωση βλάβης ο καταναλωτής θα πρέπει να απευθύνεται στον εξουσιοδοτημένο συνεργάτη της Kullhaus από τον οποίο έχει αγοράσει το προϊόν.
8. Η Sani hellas διατηρεί το δικαίωμα να καθορίζει τον τρόπο, τόπο και χρόνο επισκευής των βλαβών κατά την απόλυτη κρίση της, ανάλογα με τα ειδικά χαρακτηριστικά κάθε περίπτωσης.
9. Τα μέσα και τα έξοδα μεταφοράς από και προς τα σημεία τεχνικής υποστήριξης της Kullhaus, καθώς και η ενδεχόμενη ασφάλιση των προϊόντων, είναι επιλογή και ευθύνη του πελάτη.
10. Προϊόντα που παραμένουν επισκευασμένα στο service των καταστημάτων πέραν των δεκαπέντε (15) ημερολογιακών ημερών από την ενημέρωση του πελάτη, προκειμένου αυτός να τα παραλάβει, θα επιβαρύνονται με έξοδα αποθήκευσης.

Sani hellas
AIR TREATMENT

SANI HELLAS

ΕΙΣΑΓΩΓΙΚΗ ΕΞΑΓΩΓΙΚΗ ΑΕ

Κωστή Παλαμά 5-7.

143 43 Νέα Χαλκηδόνα

Τηλ. 210 3236627, 3233766

Fax 210 3247709

e-mail: info@sanihellas.gr

Η SANI HELLAS εισαγωγική εξαγωγική ΑΕ είναι ο αποκλειστικός διανομέας των προϊόντων Kullhaus στην Ελλάδα.

Για οποιαδήποτε ερώτηση, τεχνική πληροφορία και service παρακαλούμε επικοινωνήστε με την εταιρεία.

www.sanihellas.gr - www.kullhaus.gr

**Kullhaus**
BETTER AIR