

SINGER®

STO-850INOX

Toaster

Φρυγανιέρα

Тостер

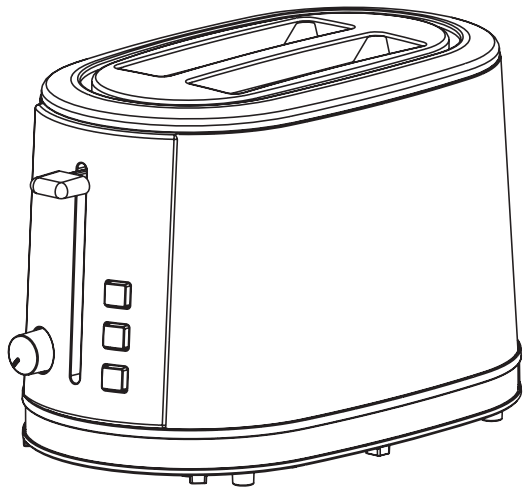

GB INSTRUCTION MANUAL
GR ΒΙΒΛΙΟ ΟΔΗΓΙΩΝ
BG ИНСТРУКЦИИ ЗА ЕКСПЛОАТАЦИЯ

GB	ENGLISH.....	3
GR	ΕΛΛΗΝΙΚΑ	9
BG	БЪЛГАРСКИ.....	16

Read this booklet thoroughly before using the appliance and save it for future reference

IMPORTANT SAFEGUARDS

When using electrical appliances basic safety precautions should always be followed including the following:

- Read all instruction.
- Make sure that your outlet voltage corresponds to the voltage stated on the rating label of the toaster.
- Do not touch hot surface. Use handles or knobs only.
- To protect against electrical shock, do not immerse cord, plug, or any part of the toaster in water or other liquid.
- Close supervision is necessary when any appliance is used by or near children.
- Unplug unit from outlet when not in use and before cleaning. Allow to cooling before putting on or taking off parts.
- Allow the unit to cool completely before cleaning or storing.
- Do not operate any appliance with a damaged cord or plug, or in abnormal state. If its main cord is damaged, it must be replaced by the manufacturer□the nearest service agent or a qualified person.
- Do not let the cord hang over edge of table or counter, or touch hot surface.
- Do not place on or near a hot gas or electric burner, or in a heated oven.
- Do not use the appliance for other than its intended use.
- Oversize food, metal foil packages or utensils must not be inserted in the toaster as they may cause fire or electric shock.
- Bread may burn, therefore toasters must not be used near or below curtains and other combustible materials, and they must be watched.
- The use of accessory attachments not recommended by the appliance manufacturer may cause injuries.
- Use the appliance on a level and stable work surface.

- **Don't attempt to dislodge food when toaster is in operation**
- **The appliance is not intended to be operated by means of an external timer or separate remote-control system.**
- **Be sure to take the bread out carefully after toasting so as to avoid injuries**
- **This appliance has been incorporated with a grounded plug. Please ensure the wall outlet in your house is well earthed.**
- **This appliance can be used by children aged from 8 years and above and persons with reduced physical, sensory or mental capabilities or lack of experience and knowledge if they have been given supervision or instruction concerning use of the appliance in a safe way and understand the hazards involved. Children shall not play with the appliance. Cleaning and user maintenance shall not be made by children unless they are older than 8 and supervised.**
- **Keep the appliance and its cord out of reach of children less than 8 years.**
- **Don't use the appliance outdoors.**
- **This appliance is intended to be used in household and similar applications such as:**
 - **Staff kitchen areas in shops, offices and other working environments;**
 - **Farm houses;**
 - **By clients in hotels, motels and other residential type environments;**
 - **Bed and breakfast type environments.**
- **Save these instructions.**

Service & Repair

1. For service or repair under warranty, please contact the authorized service company that is mentioned on the guarantee card that accompanies the product.
2. Do not operate any product with a damaged cord or plug. If the supply cord is damaged, return the appliance to a SINGER service center for examination repair or adjustment. Do not attempt to dismantle any part of the appliance. This should only be done at an authorized SINGER service centre.
3. The partial or total non-respect of the safety instructions in the present instruction manual will automatically release Singer of any type of responsibility in case of malfunction of the machine or injuries to persons or animals.
4. In case of manipulation, repairing or any modification of the machine made by unqualified persons or in case of improper use, the guarantee will be automatically cancelled.

PRODUCT INTRODUCTION

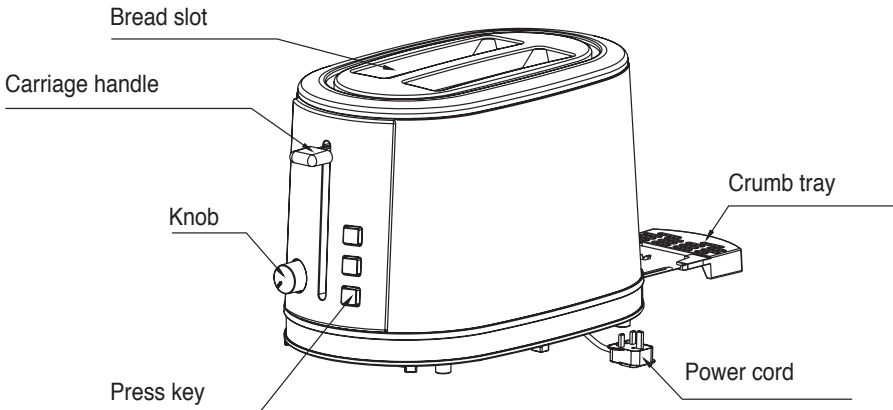

FOR THE FIRST USE

As there is manufacturing residue or oil remained in the toaster or heat element, it usually will emit the odor for the first use. It is normal and will not occur after several times use, for the first use it is suggested to operate according to the below steps, except without bread. Then let the toaster cool down and begin toasting the first slice.

OPERATION

1. Put bread slice into the bread slot, you can insert two slices at most every time.
Note: Make sure the crumb tray is completely positioned in place before using.
2. Plug the power cord into the outlet.
3. Set color controller to your desired color. The lowest is set white and the highest is dark. The middle position of control knob can toast the bread to golden color.
Note: 1). Toasting color for one slice is darker than that for double bread at the same level.
2). If toasted continuously, toasting color for the latter bread is darker than that for the anterior bread at the same level.
4. Press carriage handle down vertically until it is positioned in place, and toast will begin at once. Once the bread has been toasted to the preset color, the carriage handle will automatically spring up.
Note: Only the power supply is switching on, the carriage handle can rest on the bottom of slot.
5. During the toasted process, you may observe the toasting color. If it is satisfying, you press the **CANCEL** button to cancel the operation at any time.
6. If the bread has been taken out from refrigerator. Set color controller to your desired color. Press carriage handle down vertically until it is positioned in place, then press **DEFROST** button and the indicator of it will be illuminated, in this mode it will be toasted to your desired color.
7. If you want to reheat the cold toasted bread, press the **REHEAT** button and the indicator of it will be illuminated. In this mode toasting time is fixed, so long as time is running over, the carriage handle will automatically spring up and end up the reheating process.

CAUTION

1. If toaster starts to smoke, Press **CANCEL** button to stop toasting immediately.
2. Remove all protective wrapping prior to placing in toaster.
3. Avoid toasting the food with extremely runny ingredients such as butter.
4. Never attempt to remove bread jammed in the slots without unplugging the toaster from the electrical outlet first, Be sure not to damage the internal mechanism or heating elements when removing bread.
5. The bread slot is only applicable for toasting regular bread slice. Like the irregular bread or round bread, you can not toast it in the Bread slot.

CLEANING AND MAINTENANCE

1. Disconnect from AC outlet before cleaning.
2. Wipe the outside with soft dry cloth after toaster cools down, never use metal polish.
3. Pull out crumb tray on bottom of toaster and empty it. If toaster is used frequently, accumulated bread crumbs should be removed at least once a week. Make sure the crumb tray is completely closed before using the toaster again.
4. When not in use or storage, the power cord may be wound under the bottom of the toaster.

Disposal of old Electrical & Electronic Equipment (Applicable in the European Union and other European countries with separate collection systems).



This symbol on the product or on its packaging indicates that this product shall not be treated as household waste. Instead it shall be handed over to the applicable collection point for the recycling of electrical and electronic equipment. By ensuring this product is disposed of correctly, you will help prevent potential negative consequences for the environment and human health, which could otherwise be caused by inappropriate waste handling of this product. The recycling of materials will help to conserve natural resources. For more detailed information about recycling of this product, please contact your local city office, your household waste disposal service

or the shop where you purchased the product.

Πριν από τη χρήση της συσκευής διαβάστε προσεκτικά αυτές τις οδηγίες χρήσης και φυλάξτε τις για μελλοντική αναφορά.

ΣΗΜΑΝΤΙΚΕΣ ΠΡΟΦΥΛΑΞΕΙΣ

Όταν χρησιμοποιείτε ηλεκτρικές συσκευές, πρέπει να τηρείτε τις βασικές προφυλάξεις ασφαλείας συμπεριλαμβανομένων και των παρακάτω:

- Διαβάστε όλες τις οδηγίες.
- Βεβαιωθείτε ότι η τάση που αναγράφεται στη βάση της συσκευής αντιστοιχεί στην τάση του ηλεκτρικού δικτύου της περιοχής σας.
- Ποτέ μην αγγίζετε τις ζεστές επιφάνειες της συσκευής. Χρησιμοποιείτε πάντα τις λαβές και τους διακόπτες.
- Προς αποφυγή πυρκαγιάς, ηλεκτροπληξίας και πιθανού τραυματισμού, μη βυθίσετε ποτέ τη συσκευή, το καλώδιο ή το φις της μέσα σε νερό ή άλλο υγρό.
- Χρειάζεται προσεκτική επιτήρηση όταν η συσκευή χρησιμοποιείται παρουσία παιδιών.
- Αποσυνδέετε τη συσκευή από το ρεύμα όταν δεν είναι σε λειτουργία ή πριν από τον καθαρισμό της. Περιμένετε να κρυώσει πλήρως πριν επανατοποθετήσετε ή αφαιρέσετε τα εξαρτήματα της.
- Αφήστε τη συσκευή να κρυώσει τελείως πριν τον καθαρισμό ή την αποθήκευσή της.
- Μη λειτουργείτε οποιαδήποτε συσκευή αν το καλώδιο ή το φις παρουσιάζουν φθορά ή αν η συσκευή δεν λειτουργεί σωστά ή έχει φθαρεί με οποιοδήποτε τρόπο. Απευθυνθείτε στο πλησιέστερο εξουσιοδοτημένο κατάστημα σέρβις για έλεγχο και τυχόν επισκευή ή ρύθμιση.
- Μην αφήνετε το καλώδιο της συσκευής να κρέμεται από την επιφάνεια εργασίας ή να έρχεται σε επαφή με ζεστές επιφάνειες.
- Μην τοποθετείτε τη συσκευή κοντά ή επάνω σε πηγές θερμότητας όπως μάτια κουζίνας, φούρνους κλπ.

- Μην χρησιμοποιείτε τη συσκευή για άλλη χρήση πέραν αυτής για την οποία κατασκευάστηκε.
- Μεγάλη ποσότητα φαγητού, πακέτα από αλουμίνιο ή μεταλλικά εργαλεία κουζίνας δεν θα πρέπει να εισέρχονται στη φρυγανιέρα καθώς υπάρχει κίνδυνος πρόκλησης πυρκαγιάς ή ηλεκτροπληξίας.
- Καθώς το ψωμί μπορεί να καεί, μην τοποθετείτε τη φρυγανιέρα κοντά ή κάτω από κουρτίνες και άλλα εύφλεκτα υλικά. Πάντοτε να είστε προσεκτικοί κατά την χρήση της συσκευής.
- Η χρήση εξαρτημάτων που δεν συνιστώνται από τον κατασκευαστή, μπορεί να έχει ως αποτέλεσμα τον τραυματισμό του χρήστη.
- Τοποθετήστε τη συσκευή επάνω σε μία επίπεδη και σταθερή επιφάνεια.
- Μην επιχειρήσετε να απομακρύνετε το φαγητό ενόσω η φρυγανιέρα είναι σε λειτουργία.
- Η συσκευή αυτή δεν πρέπει να συνδέεται σε συσκευές προγραμματισμού μεταχρονολογημένης λειτουργίας ή σε συσκευές με σύστημα τηλεχειρισμού.
- Απομακρύνετε με προσοχή το ψημένο ψωμί από τη φρυγανιέρα για να αποφύγετε τυχόν εγκαύματα και τραυματισμούς.
- Η συσκευή διαθέτει γειωμένο βύσμα. Βεβαιωθείτε ότι η πρίζα που θα συνδέσετε τη συσκευή είναι γειωμένη.
- Η χρήση της συσκευής επιτρέπεται σε παιδιά ηλικίας 8 ετών και άνω καθώς και σε άτομα με μειωμένη αντίληψη και περιορισμένες σωματικές και πνευματικές ικανότητες ή με ανεπαρκή εμπειρία και γνώση υπό την προϋπόθεση ότι επιβλέπονται ή τους έχουν δοθεί οδηγίες σχετικά με τον ασφαλή τρόπο χρήσης της συσκευής και έχουν κατανοήσει τους εμπλεκόμενους κινδύνους. Επιτηρείτε τα παιδιά και βεβαιωθείτε ότι δεν παίζουν με τη συσκευή. Ο καθαρισμός και η συντήρηση της συσκευής δε θα πρέπει να γίνεται από τα παιδιά ηλικίας κάτω των 8 ετών και χωρίς επιτήρηση.

- Κρατήστε τη συσκευή και το καλώδιο της σε σημεία που δεν μπορούν να τα φτάσουν τα παιδιά ηλικίας κάτω των 8 ετών.
- Μη χρησιμοποιείτε τη συσκευή σε εξωτερικούς χώρους.
- Η συσκευή αυτή είναι κατασκευασμένη μόνο για οικιακή χρήση σε νοικοκυριά και οικιακή χρήση σε χώρους όπως:
 - κουζίνες προσωπικού σε μικρές εταιρείες, καταστήματα ή άλλους χώρους εργασίας,
 - εξοχικά σπίτια,
 - από πελάτες σε ξενοδοχεία, μοτέλ και ανάλογου τύπου καταλύματα και πάντα για οικιακή χρήση μόνο ,
 - από πελάτες σε καταλύματα που προσφέρουν ύπνο και πρωινό που προετοιμάζεται από τους ίδιους.
- Φυλάξτε αυτές τις οδηγίες.

ΣΥΝΤΗΡΗΣΗ & ΕΠΙΣΚΕΥΗ

1. Για τη συντήρηση ή την επισκευή της συσκευής εντός της εγγύησης, παρακαλούμε όπως απευθυνθείτε στο εξουσιοδοτημένο κατάστημα σέρβις το οποίο αναφέρεται στην κάρτα εγγύησης που συνοδεύει το προϊόν.
2. Μη χειρίζεστε καμία συσκευή της οποίας το καλώδιο ή το φις παρουσιάζει φθορές. Εάν το καλώδιο ρεύματος έχει υποστεί ζημιά απευθυνθείτε σε ένα εξουσιοδοτημένο κατάστημα σέρβις της SINGER για επισκευή ή αντικατάσταση. Μην επιχειρήσετε να αποσυναρμολογήσετε οποιοδήποτε εξάρτημα της συσκευής. Αυτό πρέπει να γίνεται μόνο από ένα εξουσιοδοτημένο κατάστημα σέρβις της SINGER.
3. Η μη τήρηση μέρους ή όλων των κανονισμών και υποδείξεων που αναγράφονται στις παρούσες οδηγίες χρήσης, απαλλάσσουν τη Singer από κάθε ευθύνη σε περίπτωση κακής λειτουργίας της συσκευής ή πρόκλησης βλάβης σε άτομα.
4. Η οποιαδήποτε παρέμβαση, επισκευή ή τροποποίηση από αναρμόδια πρόσωπα ή η κακή χρήση της συσκευής από το χρήστη ακυρώνουν αυτομάτως την εγγύηση.

ΠΕΡΙΓΡΑΦΗ ΤΗΣ ΣΥΣΚΕΥΗΣ

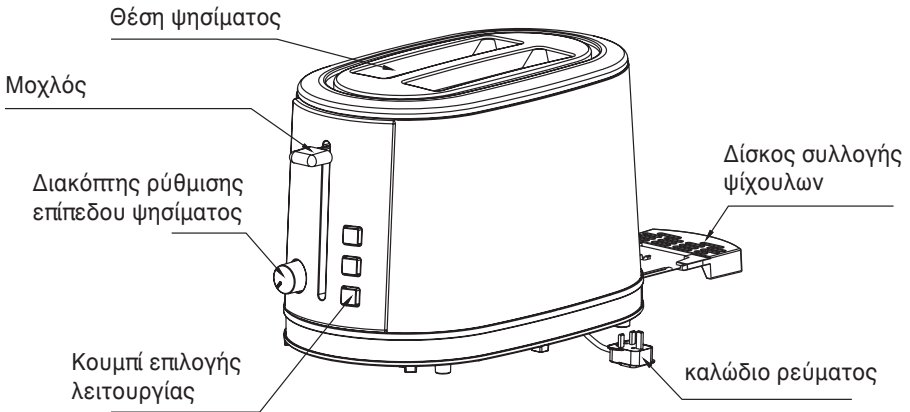

ΠΡΙΝ ΑΠΟ ΤΗΝ ΠΡΩΤΗ ΧΡΗΣΗ

Καθώς υπάρχουν υπολείμματα εργοστασιακού λιπαντικού μέσα στη φρυγανιέρα ή στην αντίστασή της, συνήθως αναδύεται μία μυρωδιά κατά την πρώτη χρήση της συσκευής. Αυτό είναι κάτι αναμενόμενο και θα εξαφανιστεί μετά από μερικές χρήσεις της συσκευής. Για την πρώτη χρήση, συστήνουμε να χρησιμοποιήσετε τη συσκευή ακολουθώντας τα παρακάτω βήματα αλλά χωρίς να έχετε βάλει ψωμί. Κατόπιν αφήστε τη φρυγανιέρα να κρυώσει και ξεκινήστε το ψήσιμο της πρώτης φέτας ψωμιού.

ΛΕΙΤΟΥΡΓΙΑ

1. Τοποθετήστε φέτες ψωμιού μέσα στις θέσεις ψησίματος. Μπορείτε να τοποθετήσετε μία φέτα σε κάθε θέση τη φορά.

Σημείωση: Πριν χρησιμοποιήσετε τη συσκευή, βεβαιωθείτε ότι ο δίσκος συλλογής ψίχουλων είναι σωστά τοποθετημένος στη θέση του.

2. Συνδέστε τη συσκευή στην πρίζα παροχής ρεύματος.

3. Γυρίστε τον διακόπτη ρύθμισης ψησίματος στο επιθυμητό χρώμα με το οποίο ορίζεται το αντίστοιχο επίπεδο ψησίματος. Στην χαμηλότερη θέση (ανοιχτό χρώμα) είναι για λευκό σχεδόν ψωμί, ελαφρώς ψημένο, στην υψηλότερη θέση (σκούρο χρώμα) για έντονα ψημένο ψωμί, ενώ στη μεσαία θέση είναι για ψήσιμο του ψωμιού μέχρι να πάρει ένα χρυσό χρώμα.

- Σημείωση:** 1). Το αποτέλεσμα ψησίματος είναι πιο έντονο όταν ψήνεται μια φέτα ψωμιού απ' όταν ψήνεται δύο φέτες ψωμιού στο ίδιο επίπεδο ψησίματος.
- 2). Σε περίπτωση που χρησιμοποιείτε την φρυγανιέρα συνεχώς, το αποτέλεσμα ψησίματος κάθε επόμενης φέτας θα είναι πιο έντονο από την προηγούμενη στο ίδιο επίπεδο ψησίματος.
4. Κατεβάστε τον μοχλό κάθετα προς τα κάτω μέχρι να ασφαλίσει εκεί και η συσκευή θα ξεκινήσει αμέσως τη λειτουργία της. Μόλις η φέτα ψωμιού ψηθεί στο επίπεδο που επιλέξατε, ο μοχλός θα ανέβει αυτόματα προς τα επάνω.
- Σημείωση:** Ο μοχλός μπορεί να ασφαλίσει στην κάτω θέση μόνο όταν η συσκευή είναι συνδεδεμένη στο ρεύμα.
5. Κατά τη διάρκεια του ψησίματος μπορείτε να παρακολουθείτε την ένταση ψησίματος που έχει το ψωμί σας. Εάν το αποτέλεσμα σας ικανοποιεί, πιάστε το κουμπί **CANCEL (ακύρωση)** για να διακόψετε τη λειτουργία ανά πάσα στιγμή.
6. Αν επιθυμείτε να ζεστάνετε κατεψυγμένο ψωμί: Ρυθμίστε την φρυγανιέρα στο επιθυμητό επίπεδο ψησίματος. Κατεβάστε τον μοχλό κάθετα προς τα κάτω μέχρι να ασφαλίσει στη θέση του και πιάστε το κουμπί **DEFROST (ξεπάγωμα)**. Η ενδεικτική λυχνία θα ανάψει και το ψωμί θα ψηθεί σύμφωνα με το επίπεδο που επιλέξατε.
7. Αν επιθυμείτε να ζεστάνετε κρύο ψωμί: Πιάστε το κουμπί **REHEAT (αναθέρμανση)** και η ενδεικτική λυχνία θα ανάψει. Σε αυτή τη λειτουργία, ο χρόνος ψησίματος είναι προεπιλεγμένος οπότε μόλις παρέλθει η διάρκεια ψησίματος ο μοχλός θα ανέβει αυτόματα προς τα επάνω και θα ολοκληρωθεί η λειτουργία αναθέρμανσης.

ΠΡΟΣΟΧΗ

1. Αν η φρυγανιέρα αρχίσει να βγάζει καπνό, πιάστε το κουμπί **CANCEL** για να σταματήσετε αμέσως τη λειτουργία της.
2. Πριν τοποθετήσετε το ψωμί σας στη φρυγανιέρα, απομακρύνετε όλα τα προστατευτικά περιτυλίγματα που τυχόν υπάρχουν γύρω από αυτό.
3. Αποφεύγετε να ψήνεται ψωμί στο οποίο έχετε απλώσει υγρά υλικά τα οποία μπορεί να τρέξουν κατά το ψήσιμο, όπως για παράδειγμα βούτυρο.
4. Ποτέ μη επιχειρήσετε να βγάλετε το ψωμί που έχει μπλοκάρει στις θέσεις ψησίματος αν πρώτα δεν έχετε αποσυνδέσει τη συσκευή από το ρεύμα. Κατά την αφαίρεση του ψωμιού, προσέξτε να μην προκαλέσετε βλάβη στον εσωτερικό μηχανισμό της συσκευής ή στις αντιστάσεις της φρυγανιέρας.
5. Η θέση ψησίματος είναι κατασκευασμένη ώστε να δέχεται τους συνήθεις τύπους ψωμιού. Δεν είναι εφικτή η τοποθέτηση ακανόνιστου ή στρόγγυλου σχήματος ψωμιού στη θέση ψησίματος.

ΚΑΘΑΡΙΣΜΟΣ ΚΑΙ ΣΥΝΤΗΡΗΣΗ

1. Πριν από τον καθαρισμό, αποσυνδέστε τη συσκευή από το ρεύμα.
2. Αφήστε τη συσκευή να κρυώσει και σκουπίστε την εξωτερική της επιφάνεια με ένα μαλακό ελαφρώς νωπό πανί. Ποτέ μη χρησιμοποιείτε γυαλιστικό μετάλλων.
3. Τραβήξτε τον δίσκο συλλογής ψίχουλων από την φρυγανιέρα και αδειάστε τον. Αν χρησιμοποιείτε τη φρυγανιέρα συχνά, θα πρέπει να αδειάζετε τον δίσκο συλλογής ψίχουλων τουλάχιστον μια φορά την εβδομάδα. Πριν χρησιμοποιήσετε ξανά την φρυγανιέρα σας, βεβαιωθείτε ότι ο δίσκος έχει ασφαλίσει σωστά στη θέση του.
4. Όταν δεν χρησιμοποιείτε τη συσκευή ή θέλετε να την αποθηκεύσετε, τυλίξτε το καλώδιο ρεύματος στη θέση τύλιξης καλωδίου που βρίσκεται στη βάση της φρυγανιέρας.

Αποκομιδή Παλαιού Ηλεκτρικού & Ηλεκτρονικού Εξοπλισμού (Ισχύει στην Ευρωπαϊκή Ένωση και άλλες Ευρωπαϊκές χώρες με συστήματα επιλεκτικής συλλογής απορριμμάτων).

Το σύμβολο αυτό επάνω στο προϊόν ή στη συσκευασία του σημαίνει ότι το προϊόν δεν πρέπει να πεταχτεί μαζί με τα οικιακά απορρίμματα αλλά πρέπει να παραδοθεί σε ένα κατάλληλο σημείο συλλογής ηλεκτρικού και ηλεκτρονικού υλικού προς ανακύκλωση. Εξασφαλίζοντας τη σωστή αποκομιδή του προϊόντος βοηθάτε στην πρόληψη πιθανών αρνητικών επιπτώσεων στο περιβάλλον και την υγεία. Η ανακύκλωση των υλικών θα βοηθήσει στην εξοικονόμηση φυσικών πόρων. Για περισσότερες πληροφορίες σχετικά με την ανακύκλωση αυτού του προϊόντος, παρακαλούμε επικοινωνήστε με τις υπηρεσίες καθαριότητας του δήμου σας ή το κατάστημα όπου αγοράσατε το προϊόν.

Прочетете внимателно тези инструкции преди да употребите уреда за първи път!
Запазете ги за бъдеща експлоатация!

ВАЖНИ ИНСТРУКЦИИ ЗА БЕЗОПАСНОСТ

Преди да използвате електрическия уред, трябва да се спазват основни предпазни мерки, включително следните:

- Прочетете всички инструкции.
- Проверете напрежението, което е указано на тостера дали съответства с напрежението във вашият дом.
- Не докосвайте горещата повърхност. Използвайте само дръжките и копчетата.
- За да избегнете опасност от токов удар, не потапяйте кабела, щепсела на тостера във вода или друга течност.
- Необходим е надзор когато уреда се използва от и в близост до деца.
- Изключете уреда от контакта когато не го използвате и преди почистване. Оставете го да се охлади преди да почиствате частите.
- Оставете уреда да се охлади напълно преди да го разглобявате и почиствате.
- Не използвайте уреда, ако кабела или щепсела е в необичайно състояние. Ако основния кабел е повреден, той трябва да бъде подменен от производителя, най-близкия сервизен техник или друго квалифицирано лице.
- Не оставяйте кабела да виси от края на масата или плота или да се допира до горещи повърхности.
- Не поставяйте уреда върху или близо до газови уреди или електрически котлони, или в загрята фурна
- Използвайте уреда само по предназначение.
- Дебели филийки, метални опаковки или прибори не трябва да бъдат поставяни в тостера, тъй като може да причинят пожар или токов удар.

- Възможно е хляба да изгори, затова тостера не трябва да се използва в близост до или под пердетата и други горими материали.
- Използването на допълнителни приставки не се препоръчва от производителя-може да причинят повреди на уреда.
- Използвайте уреда върху равна повърхност.
- Не се опитвайте да изваждате филийките хляб докато уреда работи.
- Уредът не е предназначен да бъде управляван посредством външен таймер или отделна система за дистанционно управление.
- Внимателно взимайте филийките хляб от тостера.
- Този уред е с вграден заземен щепсел. Моля, уверете се, че контакта в дома ви е добре заземен.
- Този уред може да се използва от деца на възраст от 8 години и повече, лица с намалени физически, сетивни или умствени способности или липса на опит и познания, ако са под наблюдение и им е дадена инструкцията за ползване на уреда по безопасен начин, за да разберат опасностите. Децата не трябва да си играят с уреда. Почистването и поддръжката не трябва да се извършва от деца под 8 години без надзор.
- Пазете уреда и кабела далеч от деца на възраст под 8 години.
- Не използвайте уреда на открито.
- Този уред е предназначен да бъде използван за битови и др. подобни приложения, като например:
 - Кухненски помещения в магазини, офиси и други работни среди;
 - Летни къщи (вили);
 - От клиенти в хотели, мотели и други видове жилища, където се предлагат нощувка и закуска
- Запазете тези инструкции.

СЕРВИЗ & ПОПРАВКА

1. За обслужване или ремонт в гаранция, моля свържете се с оторизиран сервиз на SINGER, който е упоменат в гаранционната карта, която придружава продукта.
2. Не използвайте никога уреда, ако кабелът или щепсела са повредени, ако не работи нормално или е показал друга повреда. Не се опитвайте да разглобявате някоя част от уреда. Това трябва да се извършва само в оторизиран сервиз на SINGER.
3. Неспазването на тези инструкции освобождават SINGER от всяка отговорност за причинени щети и травми върху хора и животни.
4. В случай на манипулиране, ремонт или всяка модификация на уреда, направена от неквалифицирани лица или в случай на неправилна употреба, гаранцията ще бъде автоматично анулирана.

ИНСТРУКЦИИ

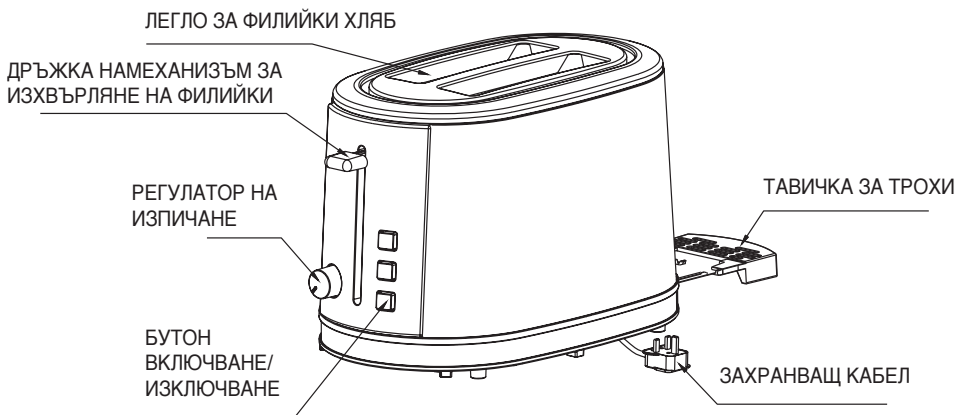

ПРИ ПЪРВО ИЗПОЛЗВАНЕ

Тъй като има производствен остатък или останало масло в тостера, обикновено при първо използване може да има миризма. Това е нормално, след няколко пъти използване ще изчезне. За първото използване се препоръчва да се работи съгласно стъпките по-долу, без хляб. Оставете тостера да се охлади и след това сложете първата филийка хляб.

РАБОТА С ТОСТЕРА

1. Поставете филийката хляб в леглото за хляб, може да поставите две филийки едновременно.

БЕЛЕЖКА: Уверете се, че тавичката за трохи е поставена правилно преди да използвате.

2. Включете кабела в контакта.

3. Поставете регулатора за изпичане на желаната от вас позиция/цвет. Най-ниското ниво на изпичане е оцветено в бяло, а най-високото ниво е оцветено в тъмен цвят. Средната позиция на регулатора на изпичане може да ви препече хляба до златист цвят.

БЕЛЕЖКА: 1). Цвета на препичане от едната страна на една филийка е по – тъмен от този при две филийки при същото ниво на препичане.

2). Ако препичате непрекъснато, цвета на всяка следваща филийка ще е по –тъмен.

4. Натиснете дръжката на регулатора вертикално надолу до фиксирането ѝ, и тостера ще се включи веднага. Когато хляба се препече до желаната степен, механизма автоматично ще вдигне нагоре филийката.

БЕЛЕЖКА: Дръжката на регулатора сезадържа в долна позиция единствено когато уреда е под напрежение.

5. Повреме на препичане, може да избирате до каква степен да се препече хляба. Ако ви удовлетворява, може да натиснете **CANCEL** бутона за да прекъснете операцията.

6. В случай че хлябът ви е изваден от хладилник, сложете филийките и поставете регулатора на желаната от вас позиция за изпичане. Натиснете дръжката за изхвърляне вертикално надолу, и тогава натиснете бутона **DEFROST**, като веднага светлинния индикатор ще се включи. По този начин хляба ще бъде изпечен на желаната от вас степен.

7. Ако желаете да претоплите изстинал вече изпечен хляб, тогава натиснете бутона **REHEAT** като съответният светлинен индикатор ще се включи веднага. В този случай, времето за изпичане ще бъде фиксирано и дръжката на механизма за изхвърляне на филийки автоматично ще изкочи нагоре и ще изключи автоматично претоплянето.

ВНИМАНИЕ

1. Ако от тостера започне да излиза пушек, моля натиснете бутона **CANCEL** и печенето ще бъде веднага преустановено.
2. Премахнете намастената опаковачна хартия преди първоначална употреба на тостера.
3. Избягвайте печенето на храни/продукти с по-голям вискозитет като например масло.
4. Никога не опитвайте да извадите заклещена филийка в леглата за изпичане преди да иклучите тостера от електрическата мрежа. Уверете се, че не повредите изхвърлящия механизъм и нагревателните реотани, когато изваждате филийките хляб.
5. Леглата за изпичане са съобразени за изпичане на филийки стандартен размер. Същите не могат да се използват за печене на филийки с нестандартни размери, като многогълен или кръгъл размер филийки.

ПОЧИСТВАНЕ И ПОДДРЪЖКА

1. Изключете от контакта преди почистване.
2. Избършете външните части с мека и суха кърпа след като тостера изстине.
3. Издърпайте тавичката за трохи от дъното на тостера и я изпразнете. Ако тостера се използва често, натрупаната галета трябва да се отстранява най-малко веднъж седмично. Уверете се, че тавата за трохи е напълно затворена, преди да използвате тостера отново.
4. Когато не използвате уреда, може да прибирате кабела под тостера.

Във връзка със стари електрически и електронни уреди (приложимо в Европейския съюз и други европейски страни с разделно събиране на отпадъци)



Този знак, намиращ се върху уреда или опаковката му, означава, че този продукт не трябва да бъде изхвърлен заедно с обикновените битови отпадъци, а трябва да бъде предаден в предназначените за тази цел пунктове за рециклиране. Правилното рециклиране помага за опазването на околната среда. За повече информация във връзка с рециклирането на продукта се обърнете към съответните служби във Вашето Кметство или Община.



.....

.....

.....

.....

.....

.....

.....

.....

.....

.....

.....

.....

.....

.....

.....

.....

.....

.....

.....

.....

.....

.....

.....

.....

.....

.....

.....

.....

.....

.....

.....

.....

.....

.....

.....

.....

.....

.....

.....

.....

.....

.....

.....

.....

.....

.....

.....

.....

.....

.....

.....

.....

.....

.....

SINGER®

ΑΦΟΙ ΒΑΣ. ΒΕΛΜΑΝΗ Α.Ε.Β.Ε.
ΚΗΦΙΣΟΥ 6, 122 42 ΑΙΓΑΛΕΩ, ΑΘΗΝΑ
Τ: 210 5386400, 210 5138141

VELANIS APPLIANCES A.E.
ΣΕΡΒΙΣ & ΑΝΤΑΛΛΑΚΤΙΚΑ
ΔΥΡΡΑΧΙΟΥ 62, 104 43 ΣΕΠΟΛΙΑ
Τ: 210 5135874, 210 5139517

“СИНГЕР АПЛАЙАНСЕС БЪЛГАРИЯ” ООД
ЕИК 203032592
ГР. СОФИЯ 1407, БУЛ. „ЧЕРНИ ВРЪХ“ 80-82, ЕТ. 3, АП. 14
ТЕЛ. 02 962 04 44 ФАКС 02 868 34 93

www.singer.gr
www.singer.bg