

ΜΠΕΝΡΟΥΜΠΗ

IZZY

ΓΙΑ ΠΕΡΙΣΣΟΤΕΡΕΣ ΠΛΗΡΟΦΟΡΙΕΣ:

(NEA) Χ. ΜΠΕΝΡΟΥΜΠΗ & ΥΙΟΣ Α.Ε. Αγ. Θωμά 27, 15124, Μαρούσι-Αθήνα.
Τηλ. 210 6156400, e-mail: benrubi-sda@benrubi.gr

FOR FURTHER INFORMATION:

(NEW) H. BENRUBI & FILS S.A., 27 Aghiou Thoma str. GR 15124, Maroussi-Athens, Greece
Tel: +302106156400, e-mail: benrubi-sda@benrubi.gr

FÜR WEITERE INFORMATIONEN:

(NEUE) H. BENRUBI & SOHN AG, Ag. Thoma 27, GR-15124 Athen-Maroussi, Griechenland
Tel.: +302106156400, E-mail: benrubi-sda@benrubi.gr



Οδηγίες Χρήσης / Instructions Manual / Bedienungsanleitung
Ελληνικά (GR) – English (EN) – Deutsch (DE)

Φρυγανιέρα – Toaster
Crème T232

Περιεχόμενα / Contents / Inhaltsverzeichnis

GR.....Σελίδες 2-8

EN.....Pages 9-15

De.....Seiten 16-22

GR

Ευχαριστούμε που επιλέξατε μια συσκευή της γκάμας IZZY.

Συμβουλές Ασφαλείας



Διαβάστε προσεκτικά τις οδηγίες χρήσης και κρατήστε τις σε ασφαλές σημείο για μελλοντική αναφορά, μαζί με την απόδειξη αγοράς, η οποία λειτουργεί ως εγγύηση (βλ. παρακάτω «Εγγύηση και Εξυπηρέτηση Πελατών»).

- Πριν συνδέσετε τη συσκευή βεβαιωθείτε ότι η τάση του ρεύματος της συσκευής σας αντιστοιχεί απόλυτα στην τάση της ηλεκτρικής σας εγκατάστασης
- Πάντα συνδέετε τη συσκευή σας με πρίζα που διαθέτει γείωση. Η μη τήρηση αυτής της υποχρέωσης μπορεί να οδηγήσει σε ηλεκτροπληξία και ενδεχομένως σε σοβαρό τραυματισμό.
- Μην αφήνετε ποτέ τη συσκευή χωρίς επιτήρηση όταν βρίσκεται σε λειτουργία.
- Στενή επιτήρηση είναι απαραίτητη όταν μικρά παιδιά ή άτομα με ειδικές ανάγκες βρίσκονται κοντά στη συσκευή όταν είναι σε λειτουργία. Βεβαιωθείτε ότι δεν παίζουν με τα εξαρτήματα ή τη συσκευή.
- Η συσκευή δεν πρέπει να χρησιμοποιείται από άτομα με ειδικές ανάγκες (σωματικές ή διανοητικές), παιδιά ή άτομα που δε διαθέτουν την απαιτούμενη γνώση και εμπειρία για τη χρήση της συσκευής, χωρίς την επιτήρηση κάποιου προσώπου που γνωρίζει τον τρόπο λειτουργίας της συσκευής και θα είναι υπεύθυνος για την ασφάλειά τους.
- Βγάζετε πάντα το φως από την πρίζα:
 - Αμέσως μετά τη χρήση
 - Όταν δεν τη χρησιμοποιείτε
 - Πριν οποιαδήποτε διαδικασία καθαρισμού ή συντήρησης
 - Πριν επιχειρήσετε να αφαιρέσετε το ψωμί που έχει σφηνώσει
- Μη χρησιμοποιείτε τη συσκευή για σκοπούς πέρα από αυτούς για τους

οποίους προορίζεται.

- Η συσκευή αυτή προορίζεται για χρήση σε εσωτερικό χώρο. Μη χρησιμοποιείτε τη συσκευή σε υπαίθριο χώρο.
- Η συσκευή αυτή προορίζεται μόνο για οικιακή χρήση. Κάθε άλλη χρήση ακυρώνει την εγγύηση.
- Βεβαιωθείτε ότι η συσκευή έχει κρυώσει εντελώς πριν τον καθαρισμό.
- Μην αγγίζετε τα ζεστά μέρη της συσκευής.
- Μη χρησιμοποιείτε επέκταση καλωδίου.
- Η συσκευή αυτή δεν προορίζεται για να λειτουργεί με εξωτερικό χρονοδιακόπτη ή με χωριστό σύστημα τηλεχειρισμού.
- Κρατήστε τη φρυγανιέρα μακριά από οτιδήποτε που θα μπορούσε να πιάσει φωτιά (π.χ. κουρτίνες).
- Μη χρησιμοποιείτε ποτέ τη φρυγανιέρα για να ζεστάνετε φαγητό με επικάλυψη ή γέμιση (π.χ. πίτσα): εάν το φαγητό στάξει μέσα στη φρυγανιέρα, μπορεί να πιάσει φωτιά.
- Καθαρίζετε το δίσκο για τα ψίχουλα τακτικά: τα ψίχουλα μπορεί να καπνίσουν ή να καούν.
- Μη βάζετε το χέρι σας ή οτιδήποτε μεταλλικό, π.χ. μαχαίρι ή αλουμινόχαρτο μέσα στη φρυγανιέρα.
- Μην καλύπτετε ποτέ τη φρυγανιέρα με πιάτο ή οτιδήποτε άλλο. Μπορεί να υπερθερμανθεί και να πιάσει φωτιά.
- Μην αφήνετε το καλώδιο του ρεύματος να κρέμεται από την άκρη του τραπεζιού/ πάγκου ή σε σημείο που μπορεί να το αρπάξει κάποιο παιδί. Μην αφήνετε το καλώδιο να ακουμπά οποιαδήποτε ζεστή επιφάνεια.
- Ποτέ μην αφήνετε το καλώδιο του ρεύματος διπλωμένο κατά την διάρκεια της χρήσης της συσκευής. Ξεδιπλώστε το τελείως.
- Μη χρησιμοποιείτε τη φρυγανιέρα ακριβώς κάτω από εντοιχισμένα ντουλάπια.
- Μη χρησιμοποιείτε ποτέ σκληρά, λειαντικά ή διαβρωτικά απορρυπαντικά ή διαλυτικά υγρά
- Ελέγχετε κατά διαστήματα το καλώδιο για τυχόν φθορές. Μη χρησιμοποιείτε τη συσκευή εάν το καλώδιο έχει υποστεί φθορά ή έχει υποστεί βλάβη κατά οποιοδήποτε τρόπο. Αν υποψιαστείτε ότι η συσκευή έχει υποστεί βλάβη, επιστρέψτε την στο κοντινότερο εξουσιοδοτημένο κέντρο επισκευών ΜΠΕΝΠΡΟΥΜΠΗ για εξέταση.
- Βεβαιωθείτε ότι το καλώδιο τροφοδοσίας δεν έρχεται σε επαφή με τα ζεστά μέρη της συσκευής.
- Πριν τη χρήση, τοποθετήστε τη συσκευή πάνω σε σταθερή, λεία και

αντιθερμική επιφάνεια.

- Μη λειτουργείτε και μην τοποθετείτε τη συσκευή ή μέρη της σε μέρη με υγρασία ή σε σημεία όπου μπορεί να βρέχεται. Μη βυθίζετε τη συσκευή σας στο νερό ή σε οποιοδήποτε άλλο υγρό.
- Μην τοποθετείτε την συσκευή κοντά σε εστίες θερμότητας, πάνω ή δίπλα σε εστία αερίου, μάτι κουζίνας ή πάνω σε ζεστό φούρνο.
- Χρησιμοποιείτε πάντα την συσκευή σε στεγνή και επίπεδη επιφάνεια, ανθεκτική στις υψηλές θερμοκρασίες. Ιδιαίτερη προσοχή απαιτείται σε επιφάνειες όπου η θερμοκρασία μπορεί να προκαλέσει πρόβλημα. Σε αυτές τις περιπτώσεις συνιστάται η χρήση πρόσθετης αντιθερμικής επιφάνειας.
- Μη μετακινείτε τη συσκευή όταν αυτή είναι σε λειτουργία.
- Μην αγγίζετε τη συσκευή με βρεγμένα ή νωπά χέρια.
- Σε περίπτωση που η συσκευή βραχεί, αφαιρέστε αμέσως το καλώδιο του ρεύματος από την πρίζα και επικοινωνήστε με ένα από τα εξουσιοδοτημένα κέντρα επισκευών ΜΠΕΝΡΟΥΜΠΗ.
- Σε περίπτωση που υπάρχει πιθανή βλάβη, μην επιχειρήσετε να την επισκευάσετε μόνοι σας. Απευθυνθείτε σε ένα από τα εξουσιοδοτημένα κέντρα επισκευών ΜΠΕΝΡΟΥΜΠΗ. Κάθε επισκευή από μη εξουσιοδοτημένο τεχνικό των κέντρων service ΜΠΕΝΡΟΥΜΠΗ ΑΚΥΡΩΝΕΙ ΤΗΝ ΕΓΓΥΗΣΗ.
- Κάθε λανθασμένη χρήση της συσκευής ακυρώνει την εγγύηση.
- Χρησιμοποιείτε μόνο γνήσια ανταλλακτικά.
- Αυτή η συσκευή συμμορφώνεται με την Οδηγία ηλεκτρομαγνητικής συμβατότητας 2014/30/ΕΕ, την Οδηγία Χαμηλής τάσης 2014/35/ΕΕ, την Οδηγία 2011/65/ΕΕ για τον περιορισμό της χρήσης ορισμένων επικίνδυνων ουσιών σε ηλεκτρικό και ηλεκτρονικό εξοπλισμό. Επίσης, με την Οδηγία 2009/125/ΕΚ για τις απαιτήσεις οικολογικού σχεδιασμού για τα προϊόντα που καταναλώνουν ενέργεια και τον Κανονισμός(ΕΚ) Αρ. 1935/2004 σχετικά με τα υλικά και αντικείμενα που προορίζονται να έρθουν σε επαφή με τρόφιμα.

ΦΥΛΑΞΤΕ ΑΥΤΕΣ ΤΙΣ ΟΔΗΓΙΕΣ

Τα Μέρη της Συσκευής

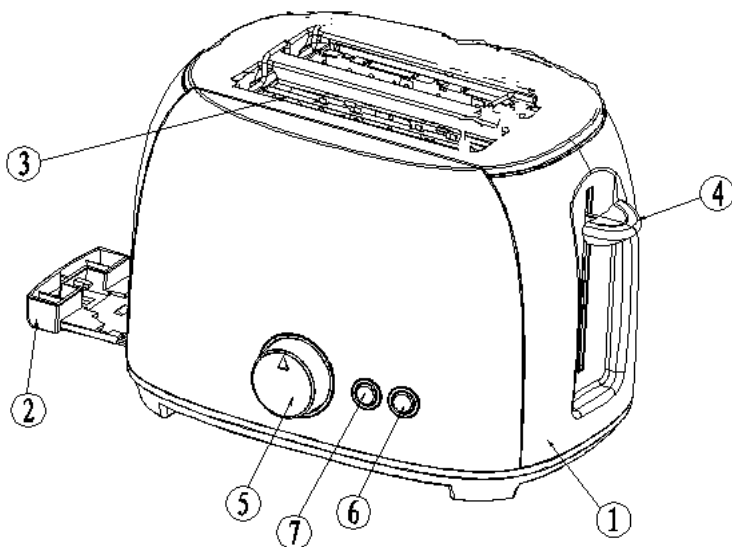

1. Σώμα συσκευής
2. Αποσπώμενος δίσκος για ψίχουλα
3. Υποδοχές ψωμιού
4. Μοχλός σχάρας
5. Διακόπτης λειτουργίας 7 θέσεων
6. Πλήκτρο ακύρωσης "CANCEL"
7. Πλήκτρο ξεπαγώματος "DEFROST"

Πριν την Πρώτη Χρήση

ΣΗΜΕΙΩΣΗ: Ενδέχεται να προκύψει καπνός και οσμές κατά την πρώτη χρήση.

1. Καθαρίστε τη συσκευή με ένα νωπό πανί (βλ. ενότητα "Καθαρισμός και συντήρηση").
 2. Συνδέστε το βύσμα της συσκευής σας στην πρίζα.
 3. Γυρίστε το διακόπτη λειτουργίας (5) στη θέση "7" και πιέστε το μοχλό σχάρας (4) προς τα κάτω έως ότου κλειδώσει.
 4. Μόλις τελειώσει η διαδικασία επαναλάβετε άλλες 2 φορές.
 5. Αποσυνδέστε το βύσμα της συσκευής σας από την πρίζα.
- Η διαδικασία αυτή είναι απαραίτητη μόνο για την πρώτη χρήση.**

Χρήση της Φρυγανιέρας

Σημείωση: Ο μοχλός σχάρας (4) παραμένει κατεβασμένος μόνο όταν η συσκευή είναι στην πρίζα.

Φρυγάνισμα ψωμιού

1. Συνδέστε το βύσμα της συσκευής σας στην πρίζα.
2. Επιλέξτε την επιθυμητή θερμοκρασία 1-7 στρέφοντας το διακόπτη λειτουργίας (5).
3. Τοποθετήστε τις φέτες του ψωμιού στις υποδοχές (3).
4. Πιέστε το μοχλό σχάρας (4) προς τα κάτω έως ότου κλειδώσει. Το πλήκτρο ακύρωσης "CANCEL" (6) θα ανάψει.
5. Μόλις ολοκληρωθεί η διαδικασία, οι υποδοχές του ψωμιού (3) και ο μοχλός σχάρας (4) θα ανέβουν αυτόματα προς τα πάνω.
6. Μόλις ολοκληρωθεί το ψήσιμο, αποσυνδέστε από την πρίζα.

Σημειώσεις:

- Συνιστάται να κάνετε δοκιμές, προκειμένου να επιτευχθεί το βέλτιστο αποτέλεσμα φρυγανίσματος.
- Εάν επιθυμείτε να φρυγανίσετε μία φέτα ψωμιού, επιλέξτε χαμηλότερη θερμοκρασία φρυγανίσματος.
- Να έχετε κατά νου ότι με το διαδοχικό ψήσιμο, το ψωμί γίνεται πιο σκούρο λόγω της απορρόφησης της θερμότητας από τη συσκευή. Στο τέλος της κάθε διαδικασίας ψήσιματος, αφήστε τη φρυγανιέρα να "κρυώσει" για περίπου 30 δευτερόλεπτα.
- Μπορείτε να αλλάξετε το επίπεδο θερμοκρασίας κατά τη διάρκεια της διαδικασίας φρυγανίσματος, σε περίπτωση που έχετε συνειδητοποιήσει μετά την έναρξη της ότι έχετε επιλέξει πολύ μικρή ή πολύ υψηλή θερμοκρασία.

Φρυγάνισμα κατεψυγμένου ψωμιού

1. Συνδέστε το βύσμα της συσκευής σας στην πρίζα.
2. Επιλέξτε την επιθυμητή θερμοκρασία 1-7 στρέφοντας το διακόπτη λειτουργίας (5).
3. Τοποθετήστε τις φέτες του ψωμιού στις υποδοχές (3).
4. Πιέστε το μοχλό σχάρας (4) προς τα κάτω έως ότου κλειδώσει. Το πλήκτρο ακύρωσης "CANCEL" (5) θα ανάψει.
5. Πατήστε το πλήκτρο ξεπαγώματος "DEFROST" (7). Η ενδεικτική λυχνία θα ανάψει.
6. Μόλις ολοκληρωθεί η διαδικασία, οι υποδοχές του ψωμιού (3) και ο μοχλός σχάρας (4) θα ανέβουν αυτόματα προς τα πάνω.
7. Μόλις ολοκληρωθεί το ψήσιμο, αποσυνδέστε από την πρίζα.

Σημείωση: Για να σταματήσετε το φρυγάνισμα ή το ξεπάγωμα, πατήστε το πλήκτρο ακύρωσης "CANCEL" (6). Το ψωμί θα πεταχτεί έξω και το πλήκτρο ακύρωσης "CANCEL" (6) θα σβήσει.

Συμβουλές

- Επιλέξτε χαμηλή θερμοκρασία για ελαφρύ φρυγάνισμα και όταν χρησιμοποιείτε λεπτό ή ξεραμένο ψωμί.
- Επιλέξτε υψηλή θερμοκρασία για πολύ φρυγανισμένο ψωμί.
- Όταν ψήνετε μία μόνο φέτα ψωμί, μπορεί να παρατηρήσετε ανομοιομορφία ανάμεσα στο χρώμα της μίας και της άλλη πλευράς – είναι φυσικό.
- Το ξερό/μπγαιάτικο ψωμί ψήνεται γρηγορότερα από το φρέσκο ψωμί και οι λεπτές φέτες ψωμιού γρηγορότερα από τις χοντρές φέτες ψωμιού. Επομένως πρέπει να ρυθμίζετε τον διακόπτη ψήσιματος σε χαμηλότερη θερμοκρασία από ό,τι συνήθως.
- Για καλύτερα αποτελέσματα βεβαιωθείτε ότι οι φέτες του ψωμιού έχουν ομοιόμορφο πάχος, μέγεθος και είναι το ίδιο φρέσκες.

- Βεβαιωθείτε ότι οι φέτες ψωμιού που τοποθετείτε χωρούν εύκολα στις υποδοχές. Μην τοποθετείτε φέτες ψωμιού που θρυμματίζονται ή είναι ακανόνιστα κομμένες.
- Για να επιτύχετε ομοιόμορφο ψήσιμο, συνιστούμε να περιμένετε τουλάχιστον 30 δευτερόλεπτα ανάμεσα σε κάθε αυτόματη επαναρρύθμιση. Μπορείτε επίσης να ρυθμίζετε τον διακόπτη ψησίματος σε χαμηλότερη ένδειξη όταν πρόκειται να επαναλάβετε τη διαδικασία ψησίματος.
- Μη φρυγανίζετε ψωμί με βούτυρο.
- Μη χρησιμοποιείτε ποτέ τη φρυγανιέρα για να ζεστάνετε φαγητό με επικάλυψη ή γέμιση (π.χ. πίτσα): εάν το φαγητό στάξει μέσα στη φρυγανιέρα, μπορεί να πιάσει φωτιά.
- Ο χρόνος φρυγανίσματος διαφέρει ανάλογα με το πάχος, τον τύπο και την υγρασία του ψωμιού.

Φροντίδα και Καθαρισμός

- Προτού καθαρίσετε τη συσκευή σας βεβαιωθείτε ότι δεν είναι συνδεδεμένη με την πρίζα και ότι το σώμα της συσκευής και οι αντιστάσεις έχουν κρυώσει.
- ΠΟΤΕ μη βυθίζετε τη συσκευή και το ηλεκτρικό καλώδιο σε νερό ή άλλο υγρό.
- ΠΟΤΕ μη χρησιμοποιείτε μεταλλικά καθαριστικά όπως σύρμα, βούρτσες και χημικά ή διαβρωτικά υλικά για να καθαρίσετε τη συσκευή.

Εξωτερικό της συσκευής

- Μπορείτε να σκουπίσετε την εξωτερική επιφάνεια της συσκευής σας με ένα νωπό πανί ή χαρτί κουζίνας.

Εσωτερικό της συσκευής

- Αναποδογυρίστε τη φρυγανιέρα πάνω από το νεροχύτη και ανακινήστε την ελαφρά ώστε να απελευθερωθούν τυχόν υπολείμματα ψωμιού. Ποτέ μην χρησιμοποιείτε αιχμηρά ή μυτερά εργαλεία.
 - Τραβήξτε προς τα έξω το δίσκο για ψίχουλα, αδειάστε και τοποθετήστε και πάλι στην θέση του πριν την επόμενη χρήση. Για να τον καθαρίσετε χρησιμοποιήστε ένα ελαφρώς βρεγμένο πανί και σκουπίστε τον με ένα απαλό στεγνό πανί προτού τον τοποθετήσετε και πάλι στη θέση του.
- Προσοχή: Καθαρίζετε το δίσκο για τα ψίχουλα τακτικά: τα ψίχουλα μπορεί να καπνίσουν ή να καούν.**

Αποθήκευση και Μεταφορά

- Βεβαιωθείτε ότι η συσκευή έχει κρυώσει πριν την αποθηκεύσετε ή τη χρησιμοποιήσετε ξανά.
- Αποθηκεύστε τη συσκευή σε στεγνό μέρος χωρίς υγρασία.

Τεχνικές Προδιαγραφές

Μοντέλο: Φρυγανιέρα T-232

Ηλεκτρική τάση: 220 – 240V, 50/60 Hz

Ισχύς: 800W

Προειδοποιήσεις για τη Σωστή Απόρριψη της Συσκευής Σύμφωνα με την Ευρωπαϊκή Οδηγία 2002/96/ΕΚ



Στο τέλος της ωφέλιμης ζωής του, το προϊόν δεν πρέπει να απορρίπτεται με τα αστικά απορρίμματα. Πρέπει να απορριφθεί σε ειδικά κέντρα διαφοροποιημένης συλλογής απορριμμάτων που ορίζουν οι δημοτικές αρχές ή στους φορείς που παρέχουν αυτή την υπηρεσία. Η χωριστή απόρριψη μιας ηλεκτρικής οικιακής συσκευής, επιτρέπει την αποφυγή πιθανών αρνητικών συνεπειών για το περιβάλλον και την υγεία από την ακατάλληλη απόρριψη και επιτρέπει την ανακύκλωση των υλικών από τα οποία αποτελείται ώστε να επιτυγχάνεται σημαντική εξοικονόμηση ενέργειας και πόρων.

Για την επισήμανση της υποχρεωτικής χωριστής απόρριψης οικιακών ηλεκτρικών συσκευών, το προϊόν φέρει το σήμα του διαγραμμένου τροχοφόρου κάδου απορριμμάτων.

Εγγύηση

- Η εταιρία ΜΠΕΝΡΟΥΜΠΗ εγγυάται τα προϊόντα της για οποιαδήποτε ελάττωμα κατασκευής ή υλικών για δύο (2) έτη από την ημερομηνία αγοράς ή παράδοσης με την προσκόμιση της απόδειξης αγοράς. Εάν το προϊόν που έχετε αγοράσει, παρουσιάσει ελάττωμα κατασκευής ή υλικών, απευθυνθείτε στο κατάστημα αγοράς ή σε εξουσιοδοτημένο Κέντρο Service ΜΠΕΝΡΟΥΜΠΗ. Για την ενημέρωσή σας σχετικά με το πλησιέστερο εξουσιοδοτημένο Κέντρο Service ΜΠΕΝΡΟΥΜΠΗ, επισκεφθείτε τη ιστοσελίδα μας www.benrubi.gr. Είναι στην αποκλειστική κρίση της ΜΠΕΝΡΟΥΜΠΗ η αντικατάσταση αντί επιδιόρθωσης του ελαττωματικού προϊόντος.

- Η εγγύηση δεν καλύπτει ελαττώματα που θα προκύψουν από φυσιολογική φθορά, σπάζσιμο, λανθασμένη εγκατάσταση ή συντήρηση του προϊόντος, κακό χειρισμό, αντικανονικές συνθήκες λειτουργίας, μη εφαρμογή των οδηγιών χρήσης, μετατροπή ή επισκευή του προϊόντος από μη εξουσιοδοτημένο τεχνικό που δεν ανήκει στα Κέντρα Service ΜΠΕΝΡΟΥΜΠΗ.

Επίσης, η εγγύηση δεν καλύπτει τα παρακάτω ενδεικτικά αναφερόμενα:

- Σημάδια, αποχρωματισμό ή γρατζουνιές.
- Καψίματα εξαιτίας έκθεσης σε φωτιά ή φλόγα.
- Βλάβη από θερμικό σοκ (απότομη αλλαγή θερμοκρασίας ή τάσης).

ΓΙΑ ΠΕΡΙΣΣΟΤΕΡΕΣ ΠΛΗΡΟΦΟΡΙΕΣ:

(ΝΕΑ) Χ. ΜΠΕΝΡΟΥΜΠΗ & ΥΙΟΣ Α.Ε.

Αγ. Θωμά 27, 15124, Μαρούσι – Αθήνα

Τηλ.: 210 6156400, e-mail: benrubi-sda@benrubi.gr



EN

We thank you for having chosen an appliance from the IZZY range.

Safety Interlocks



Please read these instructions carefully before using the appliance and save them for future reference. Please keep the sales receipt for guarantee purposes (pls see below “Guarantee and Customer Service”)

- Make sure your electricity supply is the same as the one shown on the underside of the appliance.
- Always plug your device into an outlet that is earthed. Failure to comply with this requirement may result in electric shock and possible serious injury.
- Never leave the appliance unattended when it is operating.
- Close supervision is necessary when your appliance is being used near children or infirm persons. Ensure that they do not play with the appliance.
- This appliance is not intended for use by persons with reduced physical, sensory or mental capabilities, children or those with lack of experience and knowledge, unless they have been given supervision or instruction concerning use of the appliance by a person responsible for their safety.
- Disconnect the power cord from the supply mains:
 - Immediately after use
 - When you do not use the appliance
 - Before cleaning and maintenance operations
 - Before attempting to clear jammed bread
- Never use the appliance for any other use than indicated.
- The device is intended for indoor use. Do not use the device outdoors.
- The device is intended only for domestic use. Any other use will cancel the warranty.
- Make sure that the appliance has cooled down completely before cleaning.

- Do not touch the hot surfaces of the appliance.
- Do not use an extension power cord.
- This appliance is not intended to be operated by means of an external timer or separate remote-control system.
- Keep your toaster away from anything (eg curtains) that could catch fire.
- Never warm food with a topping or filling (eg pizza). If it drips into the toaster, it could catch fire.
- Clean the crumb tray regularly: crumbs can smoke or burn.
- Never put your hand or anything metal, e.g. knife or foil, into the toaster.
- Never cover your toaster with a plate or anything else. It could overheat and catch fire.
- Do not let the power cord of the appliance hang over the edge of a table or bench top or where a child could grab it. Do not let the power cord to touch any hot surface.
- Never leave the power cable wrapped during use. Unwind it completely.
- Do not use your toaster directly under wall cupboards.
- Never use highly corrosive or abstractive cleaning agents. Never use metal scouring pads for cleaning.
- Check the power cord periodically for possible damages. If the power cord or the plug of the appliance has been damaged, do not use the appliance and contact an authorized BENRUBI Service Center.
- Make sure that the power cord does not come into contact with the hot parts of the appliance.
- Always use the appliance on a dry, flat surface, resistant to high temperatures.
- Do not operate or place the device or parts in places of high humidity or where it may get wet. Do not immerse the appliance in water or any other liquid.
- Do not place the appliance near heat sources, on or next gas or electric hobs or over hot oven.
- Always use the appliance on a dry, flat surface, resistant to high temperatures. Particular attention is required on surfaces where the temperature can cause problems. In these cases, it is recommended to use additional heat-resistant surface.
- Do not move the appliance when it is in operation.
- Do not touch the appliance with wet or damp hands.
- If the appliance does get wet, immediately remove the power cord from the wall outlet and contact one of the authorized BENRUBI service

centers.

- In case of a possible damage, do not attempt to repair the appliance by yourself. Please contact one of the authorized BENRUBI service centers. Any repair made by a non-authorized BENRUBI Service Center CANCELS THE GUARANTEE.

- Any misuse of the device cancels the warranty.

- Only use original spare parts.

- The appliance conforms to EU directive 2004/108/EU on Electromagnetic Compatibility, the 2014/35/EU Low Voltage Directive, the 2011/65/EU RoHS Directive, the directive 2009/125/EC for eco-design and the EC regulation no. 1935/2004 on materials intended to contact with food.

SAVE THESE INSTRUCTIONS

Parts of the Appliance

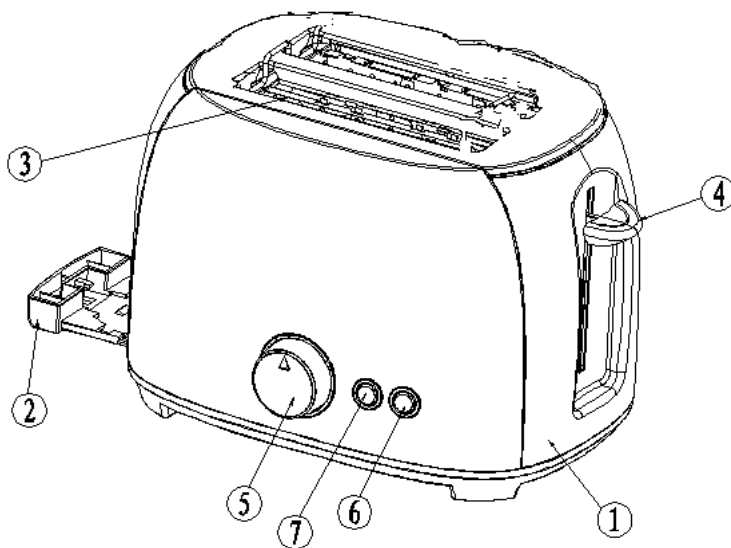

1. Body
2. Removable crumb tray
3. Bread slots
4. Toaster lever
5. 7-position function switch
6. "CANCEL" button
7. "DEFROST" button

Before the First Use

NOTE: Smoke and odor may occur during first use.

1. Clean the external surface of the appliance with a wet cloth.
2. Plug the device into the socket.
3. Set the baking selector (5) to "3" and press the toaster lever (2) down until it locks.
4. Once the process is finished, repeat 2 more times by setting the baking selector (5) to "7".
5. Unplug the device.

This procedure is required for the first use only.

Using your Toaster

Note: The toaster lever (4) remains lowered only when the device is plugged.

Toasting bread

1. Plug the device into the socket.
2. Select the desired temperature 1-7 by turning the function switch (5).
3. Place the slices of bread in the bread slots (3).
4. Press the toaster lever (4) down until it locks. The "CANCEL" button (6) will turn on.
5. Once the process is complete, the bread will pop out automatically, the bread slots (3) and the toaster lever (4) will rise upwards.
7. Once the baking is finished, disconnect.

Notes:

- It is recommended that you perform multiple trials in order to obtain the optimum degree of browning.
- If you wish to toast one slice of bread, select a lower toasting temperature.
- Keep in mind that with consecutive toasting, the bread becomes darker due to absorption of heat from the device. At the end of each cooking process, allow the toaster to "cool down" for about 30 seconds.
- You can change the browning level during the toasting process, in case you realize after starting that you have chosen too light or too dark degree of browning.

Defrosting & toasting frozen bread

1. Plug the device into the socket.
2. Select the desired temperature 1-7 by turning the function switch (5).
3. Place the slices of bread in the bread slots (3).
4. Press the toaster lever (4) down until it locks. The "CANCEL" button (6) will turn on.
5. Press the "DEFROST" button (7). The indicator light will turn on.
6. Once the process is complete, the bread will pop out automatically and the bread slots (3) and the toaster lever (4) will rise upwards.
7. Once the baking is finished, disconnect.

Note: To stop toasting or defrosting, press the "CANCEL" button (6). The bread will pop out and the "CANCEL" button (6) will turn off.

Tips

- Select a lower setting for light browning, for toasting one slice only or for dry bread.
- Select a higher setting for darker toasted bread.
- When toasting a single slice of bread, you may notice a variation in toast color from one side to the other – this is normal.
- Dry/stale bread toasts more quickly than fresh bread and thinly sliced bread toasts more quickly than thickly sliced bread. Therefore, the baking selector should be set at a lower setting than usual.
- For best results ensure that the bread slices are of an even thickness, freshness and size.
- Make sure the bread slices fit easily into the slots. Do not place jammed bread slices or irregularly cut.
- In order to achieve uniform browning, we recommend you wait a minimum of 30 seconds between each toasting so that the control can automatically reset. Alternatively, select a lower setting when additional toasting is carried out.
- Do not toast bread with butter.
- Never warm food with a topping or filling (eg pizza). If it drips into the toaster, it could catch fire.
- The toasting time varies depending on the thickness, the type and the bread moisture.

Care and Cleaning

- Before cleaning the appliance, ensure that it is disconnected from the outlet and let the body and heater of your appliance to cool down completely.
- **NEVER immerse the appliance and the electric cord into water or any other liquid.**
- **NEVER use metal cleaners such as wire, brush, and chemical solutions or abrasive cleaning materials in order to clean your appliance.**

External surface

- You can wipe and dry the external surface of your appliance with a damp cloth or kitchen towel.

Internal of the device

- Turn the toaster over the sink and shake it gently to release any residual bread. Never use sharp or pointed tools.
- Pull out the crumb tray, empty and put back in place before the next use. To clean, use a slightly damp cloth and wipe it with a soft dry cloth before placing it back in its place.

Attention: Clean the crumb tray regularly: crumbs can smoke or burn.

Storage and Carriage

- Make sure the appliance has cooled down before storing or before use.
- Store the appliance in a dry place without moisture.

Technical Specifications

Model: Toaster T-232

Rated Voltage/Frequency: 220 – 240V, 50/60 Hz

Power: 800W

Important Information for Correct Disposal of the Product in Accordance with EC Directive 2002/96/EC



At the end of its working life, the product must not be disposed of as urban waste. It must be taken to a special local authority differentiated waste collection center or to a dealer providing this service. Disposing of a household appliance separately avoids possible negative consequences for the environment and health deriving from inappropriate disposal and enables the constituent materials to be recovered to obtain significant savings in energy and resources.

As a reminder of the need to dispose of household appliances separately, the product is marked with a crossed-out wheeled dustbin.

Guarantee & Customer Service

• BENRUBI Company guarantees its products for any manufacturing defect or defective materials for a period of two (2) years from the date of purchase or delivery by presenting purchase receipt. If your product malfunctions or you find any defects, please revert to the retail location you have purchased it from or contact an authorized BENRUBI Service Centre. To find the nearest authorized BENRUBI Service Centre, visit our website www.benrubi.gr. It is in the discretion of BENRUBI Company to replace or repair the defective product.

• The warranty does not cover damages resulting from normal wear, breakage, improper installation or maintenance of the product, mishandling, abnormal working conditions, failure to implement the instructions, conversion or repair of the product by an unauthorized technician who does not belong to the BENRUBI Service Centers.

Also, the warranty does not cover the following indicative factors:

- Stains, discoloration or scratches.
- Burns due to exposure to heat or flame.
- Damage from thermal shock (sudden temperature change or change of voltage).

FOR MORE INFORMATION CONTACT:

(NEW) H. BENRUBI & FILS SA

27 Aghiou Thoma str, GR15124

Maroussi – Athens

Tel.: +30210 6156400, e-mail: benrubi-sda@benrubi.gr



DE

Vielen Dank, dass Sie sich für ein Produkt aus dem Izzy Sortiment entschieden

Sicherheitshinweise



Lesen Sie die Anleitung sorgfältig durch und bewahren Sie diese zusammen mit dem Kassenbon, der als Garantie gilt, zum späteren Nachschlagen an einem sicheren Ort auf (s. unten „Garantie“ und „Kundendienst“).

- Vergewissern Sie sich vor Inbetriebnahme des Gerätes, dass die Spannung des Gerätes mit der Netzspannung, die Sie nutzen möchten, übereinstimmt.
- Das Gerät darf nur mit einer geerdeten Steckdose verbunden werden. Bei Nichtbeachtung dieses Sicherheitshinweises kann dies zum Stromschlag und zu möglicherweise schweren Verletzungen führen.
- Das Gerät während des Betriebs nicht unbeaufsichtigt lassen.
- Die Aufsicht von kleinen Kindern und Menschen mit Einschränkungen, die sich in der Nähe des Gerätes während des Betriebs aufhalten, ist notwendig. Stellen Sie sicher, dass sie nicht mit den Teilen oder dem Gerät spielen.
- Das Gerät sollte von Personen mit reduzierten physischen oder mentalen Fähigkeiten, Kindern oder Personen mit Mangel an Erfahrung und/oder Wissen bezüglich des sicheren Gebrauchs des Gerätes nicht verwendet werden ohne die Beaufsichtigung einer für ihre Sicherheit zuständigen Person, die die Funktionsweise des Gerätes kennt.
- Der Netzstecker muss immer aus der Steckdose gezogen werden:
 - unmittelbar nach jedem Gebrauch
 - bei Nichtgebrauch
 - vor jeder Reinigung oder Wartung
 - vor dem Versuch, festsitzendes Brot zu entfernen
- Benutzen Sie das Gerät ausschließlich für den dafür vorgesehenen Zweck.

- Dieses Gerät ist nur für den Einsatz im Innenbereich geeignet. Verwenden Sie das Gerät nicht im Freien.
- Dieses Gerät ist ausschließlich für den Hausgebrauch bestimmt. Bei anderer Verwendung erlischt die Garantie.
- Vergewissern Sie sich, dass das Gerät vor der Reinigung vollständig abgekühlt ist.
- Berühren Sie keine heißen Geräteteile.
- Benutzen Sie keine Kabelverlängerung.
- Dieses Gerät ist nicht zur Verwendung mit einer externen Zeitschaltuhr oder einem separaten Fernbedienungssystem vorgesehen.
- Den Toaster nicht in der Nähe von leicht entflammaren Gegenständen (z. B. Vorhänge) verwenden.
- Verwenden Sie den Toaster niemals zur Erhitzung von belegten oder gefüllten Speisen (z. B. Pizza). Durch das Austreten von Flüssigkeiten kann der Toaster Feuer fangen.
- Reinigen Sie regelmäßig die Krümelschublade. Durch die Krümel kann Rauch entstehen oder sie können verbrennen.
- Nicht mit der Hand oder Metallgegenständen (z. B. Messer) oder Alufolie in den Toaster fassen.
- Den Toastschlitz nicht mit einem Teller etc. abdecken. Dieser kann überhitzen und Feuer fangen.
- Lassen Sie das Netzkabel nicht an einer Tischkante oder Theke bzw. Stelle herunterhängen, an der Kinder Zugriff haben. Beachten Sie, dass das Kabel mit keinen heißen Oberflächen in Kontakt kommt.
- Lassen Sie das Netzkabel nie während des Betriebs geknickt, sondern wickeln Sie es vollständig ab.
- Benutzen Sie den Toaster nicht unter Einbauschränken.
- Verwenden Sie niemals scharfe, scheuernde oder ätzende Reinigungs- oder Verdünnungsmittel.
- Untersuchen Sie regelmäßig das Netzkabel auf Zeichen von Beschädigungen. Verwenden Sie das Gerät nicht, wenn das Kabel Schäden aufweist oder andere Schäden vorliegen.
- Fall Sie vermuten, dass ein Schaden vorliegt, wenden Sie sich zur Überprüfung an das nächste autorisierte BENRUBI Servicecenter.
- Vergewissern Sie sich, dass das Netzkabel nicht mit den heißen Teilen des Gerätes in Kontakt kommt.
- Stellen Sie das Gerät vor dem Gebrauch auf eine feste, ebene, wärmebeständige Fläche.

- Das Gerät darf nicht an Bereichen betrieben oder platziert werden, an denen Feuchtigkeit vorhanden ist oder das Gerät nass werden kann. Das Gerät nicht in Wasser oder andere Flüssigkeiten eintauchen.
- Stellen Sie das Gerät nicht in die Nähe von Wärmequellen, auf oder neben Gaskochfelder, Herde oder auf heiße Backöfen.
- Verwenden Sie das Gerät stets auf einer trockenen und ebenen Oberfläche, die hitzebeständig ist. Höchste Vorsicht ist bei Oberflächen notwendig, bei denen die (erhöhte) Temperatur problematische Auswirkungen haben kann. In diesen Fällen empfiehlt sich die Verwendung einer hitzebeständigen Unterlage.
- Bewegen Sie nicht das Gerät während des Betriebs.
- Berühren Sie das Gerät nicht mit feuchten oder nassen Händen.
- Bei nass gewordenem Gerät sofort den Netzstecker ziehen. Wenden Sie sich an ein autorisiertes BENRUBI Servicenter.
- Im Falle eines möglichen Schadens versuchen Sie nicht die Reparatur selbst vorzunehmen. Kontaktieren Sie ein autorisiertes BENRUBI Servicenter. Garantieansprüche sind ausgeschlossen, wenn nicht von uns autorisierte Techniker Arbeiten an dem Gerät vornehmen.
- Garantieleistungen werden nicht bei unsachgemäßer Behandlung erbracht.
- Dieses Gerät entspricht der Richtlinie zur elektromagnetischen Verträglichkeit 2014/30 / EU, der Niederspannungsrichtlinie 2014/35 / EU, der Richtlinie 2011/65 / EU zur Beschränkung der Verwendung bestimmter gefährlicher Stoffe in Elektro- und Elektronikgeräten. Desweiteren der Richtlinie 2009/125/EG über Ökodesign-Anforderungen für energieverbrauchende Produkte und der Verordnung (EG) Nr. 1935/2004 über Materialien und Gegenstände, die für den Kontakt mit Lebensmitteln vorgesehen werden.

BEWAHREN SIE DIE ANLEITUNG AUF

Teile des Gerätes

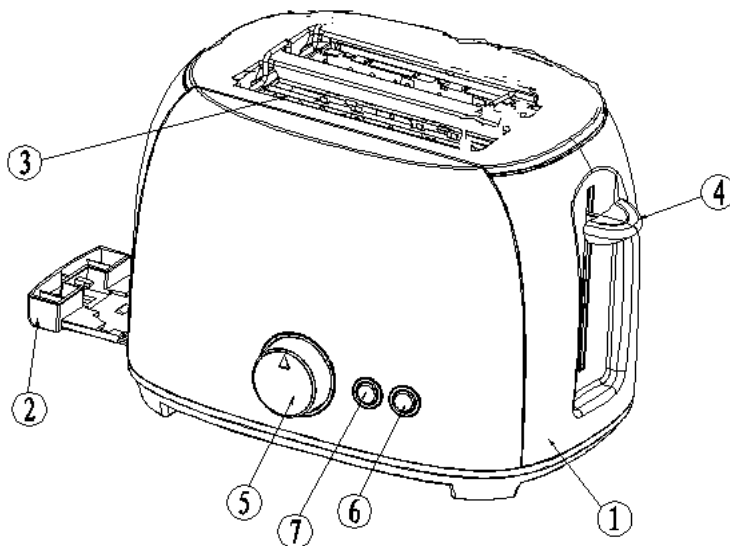

1. Außengehäuse
2. abnehmbare Krümelschublade
3. Toastschlitz
4. Aufsatzhebel
5. Betriebsschalter mit 7 Stufen
6. Stopptaste „CANCEL“
7. Auftautaste „DEFROST“

Vor der ersten Inbetriebnahme

HINWEIS: Bei der ersten Inbetriebnahme können Rauch und Gerüche Entstehen.

1. Reinigen Sie das Gerät mit einem feuchten Tuch (siehe Abschnitt „Reinigung und „Pflege““)
2. Stecken Sie den Netzstecker in die Steckdose.
3. Drehen Sie den Schalter (5) auf die Position „7“ und drücken Sie den Aufsatzhebel (4) nach unten, bis dieser einrastet.
4. Sobald der Vorgang abgeschlossen ist, wiederholen Sie diesen Vorgang noch weitere zwei Mal.
5. Ziehen Sie den Netzstecker.

Dieser Vorgang ist nur bei der ersten Inbetriebnahme notwendig.

Bedienung des Toasters

Hinweis: Der Aufsatzhebel (4) bleibt nur abgesenkt, wenn das Gerät am Strom angeschlossen ist.

Toasten von Brot

1. Schließen Sie das Gerät an.
2. Wählen Sie die gewünschte Temperatur bzw. Bräunungsgrad 1-7 durch Drehen des Betriebsschalters (5)
3. Legen Sie die Brotscheiben in die Toastschlitze (3).
4. Drücken Sie den Aufsatzhebel (4) nach unten, bis er einrastet. Die Stopptaste „CANCEL“ (6) leuchtet.
5. Nach Abschluss des Vorgangs fahren der Schlitz (3) und der Aufsatzhebel (4) automatisch nach oben.
6. Sobald der Toastvorgang abgeschlossen ist, ziehen Sie den Stecker.

Anmerkungen:

- Es wird empfohlen, Versuche durchzuführen, um das gewünschte Ergebnis zu erzielen.
- Wenn Sie eine Scheibe Brot toasten möchten, wählen Sie eine niedrigere Toasttemperatur.
- Beachten Sie, dass das Brot bei aufeinander folgendem Toasten dunkler wird, da das Gerät Wärme aufnimmt. Lassen Sie den Toaster nach jedem Vorgang etwa 30 Sekunden abkühlen.
- Sie können die Temperaturstufe während des Toastvorgangs ändern, falls Sie nach dem Start festgestellt haben, dass Sie eine zu niedrige oder zu hohe Temperatur eingestellt haben.

Toasten von gefrorenem Brot

1. Schließen Sie das Gerät an.
2. Wählen Sie die gewünschte Temperatur 1-7 bzw. Bräunungsgrad durch Drehen des Betriebsschalters (5)
3. Legen Sie die Brotscheiben in die Toastschlitze (3).
4. Drücken Sie den Aufsatzhebel (4) nach unten, bis er einrastet. Die Abbruchtaste „CANCEL“ (6) leuchtet auf.
5. Drücken Sie die Auftautaste „DEFROST“ (7). Die Kontrollleuchte leuchtet auf.
6. Nach Abschluss des Auftauvorgangs fahren die Schlitze (3) und der Aufsatzhebel (4) automatisch nach oben.
7. Sobald der Vorgang abgeschlossen ist, ziehen Sie den Stecker.

Hinweis: Um das Toasten oder Auftauen zu beenden, drücken Sie die Abbruchtaste „CANCEL“ (6). Das Brot wird hochgeworfen und die Abbruchtaste „CANCEL“ (6) erlischt.

Tipps

- Wählen Sie eine niedrige Temperatur für leichtes Toasten, wenn Sie dünnes oder trockenes Brot verwenden.
- Wählen Sie eine hohe Temperatur für sehr geröstetes Brot.
- Beim Toasten einer einzelnen Brotscheibe können Sie eine Ungleichmäßigkeit bei der Farbe beider Seiten erkennen-das ist normal.
- Trockenes / altbackenes Brot lässt sich schneller toasten als frisches Brot und dünne Brotscheiben lassen sich schneller als dicke Brotscheiben toasten. Deshalb muss der Schalter auf eine niedrigere Temperatur als üblich eingestellt werden.
- Um beste Ergebnisse zu erzielen, vergewissern Sie sich, dass die Brotscheiben gleichmäßig dick, groß und frisch sind.

- Stellen Sie sicher, dass die Brotscheiben, die Sie einlegen, ohne Aufwand in die Schlitze passen. Legen Sie keine krümeligen oder unregelmäßig geschnittenen Brotscheiben ein.
- Um ein gleichmäßiges Toasten zu erreichen, empfehlen wir, zwischen jedem automatischen RESET mindestens 30 Sekunden zu warten. Sie können den Schalter auch auf eine niedrigere Stufe stellen, wenn Sie den Toastvorgang wiederholen möchten.
- Toasten Sie kein Brot mit Butter.
- Verwenden Sie den Toaster niemals zum Erhitzen von belegten oder gefüllten Speisen (z. B. Pizza): Wenn Flüssigkeit in den Toaster tropft, kann dieser Feuer fangen.
- Die Backzeit variiert je nach Dicke, Art und Feuchtigkeit des Brotes.

Pflege und Reinigung

- Stellen Sie vor der Reinigung Ihres Geräts sicher, dass der Netzstecker gezogen wurde und dass das Gehäuse und Heizelement des Gerätes abgekühlt sind.
- Tauchen Sie das Gerät und das Netzkabel NIEMALS in Wasser oder andere Flüssigkeiten ein.
- Verwenden Sie NIEMALS Metallreiniger wie Draht, Bürsten und chemische oder korrosive Mittel zur Reinigung des Gerätes.

Außengehäuse des Gerätes

- Sie können die Außenflächen Ihres Geräts mit einem feuchten Tuch oder Papiertuch abwischen.

Innenraum des Gerätes

- Drehen Sie den Toaster über der Spüle um und schütteln Sie ihn vorsichtig, um alle Semmelbrösel zu entfernen. Verwenden Sie niemals scharfe oder spitze Werkzeuge.
- Ziehen Sie die Krümelschublade heraus, leeren Sie diese und setzen Sie diese vor dem nächsten Gebrauch wieder ein. Verwenden Sie zum Reinigen ein leicht angefeuchtetes Tuch und wischen Sie diese vor dem Einsatz mit einem weichen, trockenen Tuch ab.

Achtung: Reinigen Sie die Krümelschublade regelmäßig: Durch die Krümel besteht Rauch- und Brandgefahr.

Lagerung und Transport

- Vergewissern Sie sich, dass das Gerät abgekühlt ist, bevor es aufbewahrt oder wieder verwendet wird.
- Lagern Sie das Gerät an einem trockenen Ort ohne Feuchtigkeit.

Technische Daten

Modell: Toaster T-232

Elektrische Spannung: 220-240V,50/60Hz

Leistung: 800W

Sichere Entsorgung des Gerätes gemäß 2002/96/EG



Am Ende seiner Nutzungsdauer darf das Produkt nicht mit dem Hausmüll entsorgt werden. Es muss in einer von der Stadtverwaltung oder den entsprechenden Dienststellen benannten gesonderten Abfallsammelstelle entsorgt werden. Die getrennte Entsorgung eines Elektrogeräts vermeidet mögliche negative Folgen für Umwelt und Gesundheit durch unsachgemäße Entsorgung und ermöglicht das Recycling der Materialien, aus denen es besteht, um erhebliche Energie- und Ressourceneinsparungen zu erzielen.

Zur Kennzeichnung der obligatorischen getrennten Entsorgung von Elektrohaushaltsgeräten trägt das Produkt das Symbol der durchgestrichenen Mülltonne.

Garantie & Kundenservice

- Die Firma BENRUBI garantiert für ihre Produkte zwei (2) Jahre ab Kauf- oder Lieferdatum gegen Vorlage des Kassenbons auf Herstellungs- oder Materialfehler. Sollte das von Ihnen erworbene Produkt einen Herstellungs- oder Materialfehler aufweisen, wenden Sie sich an das Geschäft oder ein autorisiertes BENRUBI-Servicecenter. Informationen zum nächstgelegenen autorisierten BENRUBI Servicecenter finden Sie auf unserer Website www.benrubi.gr. Es liegt im alleinigen Ermessen von BENRUBI, anstelle der Reparatur das defekte Produkt zu ersetzen.
- Die Garantie deckt keine Mängel ab, die auf normale Abnutzung, Bruch, unsachgemäße Installation oder Wartung des Produkts, unsachgemäße Handhabung, anormale Betriebsbedingungen, Nichtbeachtung der Gebrauchsanweisung, Umbau oder Reparatur des Produkts durch einen nicht von BENRUBI autorisierten Techniker zurückzuführen sind.

Die Garantie erstreckt sich weder auf die folgenden Indikationen:

- Narben, Verfärbungen oder Kratzer.
- Verbrennungen durch Einwirkung von Feuer oder Flammen.
- Hitzeschockschäden (plötzliche Temperatur- oder Spannungsänderung).

FÜR WEITERE INFORMATIONEN:

BENRUBI KONZERN

Agiou Thoma 27, 15124 Marusi-Athen

Tel.: +30 210 6156400, E-Mail: benrubi-sda@benrubi.gr

