

▶ L8WBE68SI

EL Οδηγίες Χρήσης  
Πλυντήριο στεγνωτήριο

# USER MANUAL

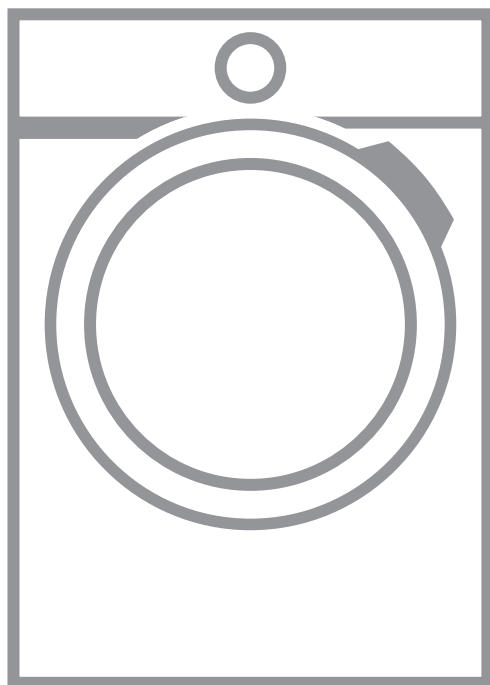

**AEG**

## ΠΕΡΙΕΧΟΜΕΝΑ

1. ΠΛΗΡΟΦΟΡΙΕΣ ΓΙΑ ΤΗΝ ΑΣΦΑΛΕΙΑ.....	3
2. ΟΔΗΓΙΕΣ ΓΙΑ ΤΗΝ ΑΣΦΑΛΕΙΑ.....	6
3. ΠΕΡΙΓΡΑΦΗ ΠΡΟΪΟΝΤΟΣ.....	9
4. ΤΕΧΝΙΚΑ ΣΤΟΙΧΕΙΑ.....	9
5. ΕΓΚΑΤΑΣΤΑΣΗ.....	10
6. ΠΙΝΑΚΑΣ ΧΕΙΡΙΣΤΗΡΙΩΝ.....	20
7. ΔΙΑΚΟΠΤΗΣ ΕΠΙΛΟΓΗΣ ΠΡΟΓΡΑΜΜΑΤΟΣ ΚΑΙ ΚΟΥΜΠΙΑ.....	22
8. ΠΡΟΓΡΑΜΜΑΤΑ.....	26
9. ΡΥΘΜΙΣΕΙΣ.....	35
10. ΠΡΙΝ ΑΠΟ ΤΗΝ ΠΡΩΤΗ ΧΡΗΣΗ.....	36
11. ΚΑΘΗΜΕΡΙΝΗ ΧΡΗΣΗ - ΜΟΝΟ ΠΛΥΣΗ.....	36
12. ΚΑΘΗΜΕΡΙΝΗ ΧΡΗΣΗ - ΠΛΥΣΗ ΚΑΙ ΣΤΕΓΝΩΜΑ.....	41
13. ΚΑΘΗΜΕΡΙΝΗ ΧΡΗΣΗ - ΣΤΕΓΝΩΜΑ ΜΟΝΟ.....	43
14. ΧΝΟΥΔΙΑ ΣΤΑ ΥΦΑΣΜΑΤΑ.....	44
15. ΥΠΟΔΕΙΞΕΙΣ ΚΑΙ ΣΥΜΒΟΥΛΕΣ.....	45
16. ΦΡΟΝΤΙΔΑ ΚΑΙ ΚΑΘΑΡΙΣΜΑ.....	48
17. ΑΝΤΙΜΕΤΩΠΙΣΗ ΠΡΟΒΛΗΜΑΤΩΝ.....	54
18. ΤΙΜΕΣ ΚΑΤΑΝΑΛΩΣΗΣ.....	59

## ΓΙΑ ΑΡΙΣΤΑ ΑΠΟΤΕΛΕΣΜΑΤΑ

Σας ευχαριστούμε που επιλέξατε αυτό το προϊόν της AEG. Το σχεδιάσαμε για να σας παρέχει άψογη απόδοση για πολλά χρόνια, με πρωτοποριακές τεχνολογίες που θα κάνουν τη ζωή σας πιο απλή και με χαρακτηριστικά που ενδεχομένως δεν θα βρείτε σε κοινές συσκευές. Σας παρακαλούμε να αφιερώσετε λίγα λεπτά και να διαβάσετε τις οδηγίες, ώστε να διασφαλίσετε την καλύτερη δυνατή χρήση της συσκευής σας.

Επισκεφθείτε τον ιστότοπό μας για να:



Βρείτε υποδείξεις χρήσης, φυλλάδια, συμβουλές για την επίλυση προβλημάτων, πληροφορίες συντήρησης και επισκευής:

**[www.aeg.com/support](http://www.aeg.com/support)**



Καταχωρίσετε το προϊόν σας, ώστε να έχετε καλύτερο σέρβις:

**[www.registeraeg.com](http://www.registeraeg.com)**



Αγοράσετε εξαρτήματα, αναλώσιμα και γνήσια ανταλλακτικά για τη συσκευή σας:

**[www.aeg.com/shop](http://www.aeg.com/shop)**

## ΥΠΟΣΤΗΡΙΞΗ ΠΕΛΑΤΩΝ ΚΑΙ ΣΕΡΒΙΣ

Χρησιμοποιείτε πάντα μόνο γνήσια ανταλλακτικά.

Όταν επικοινωνείτε με το Εξουσιοδοτημένο Κέντρο Σέρβις, βεβαιωθείτε ότι έχετε διαθέσιμα τα ακόλουθα στοιχεία: Μοντέλο, Κωδ. προϊόντος (PNC), Αριθμός σειράς.

Τα στοιχεία αυτά θα τα βρείτε στην πινακίδα τεχνικών χαρακτηριστικών.

 Προειδοποίηση / Προσοχή - Πληροφορίες για την ασφάλεια

 Γενικές πληροφορίες και συμβουλές

 Πληροφορίες σχετικά με το περιβάλλον

Υπόκειται σε αλλαγές χωρίς προειδοποίηση.

## 1. ⚠ ΠΛΗΡΟΦΟΡΙΕΣ ΓΙΑ ΤΗΝ ΑΣΦΑΛΕΙΑ

Πριν από την εγκατάσταση και τη χρήση της συσκευής, διαβάστε προσεκτικά τις παρεχόμενες οδηγίες. Ο κατασκευαστής δεν είναι υπεύθυνος για τυχόν τραυματισμούς ή ζημίες που είναι αποτέλεσμα λανθασμένης εγκατάστασης ή χρήσης. Να φυλάσσετε πάντα αυτές τις οδηγίες σε ένα ασφαλές μέρος με εύκολη πρόσβαση για μελλοντική αναφορά.

### 1.1 Ασφάλεια παιδιών και ευπαθών ατόμων



#### ΠΡΟΕΙΔΟΠΟΙΗΣΗ!

Κίνδυνος ασφυξίας, τραυματισμού ή μόνιμης αναπηρίας.

- Η συσκευή αυτή μπορεί να χρησιμοποιηθεί από παιδιά ηλικίας 8 ετών και άνω και από άτομα με μειωμένες σωματικές, αισθητηριακές ή πνευματικές δυνατότητες ή έλλειψη εμπειρίας και γνώσης, εάν επιβλέπονται ή έχουν λάβει οδηγίες σχετικά με τη χρήση της συσκευής με ασφαλή τρόπο και κατανοούν τους κινδύνους που ενέχονται.
- Παιδιά ηλικίας μεταξύ 3 και 8 ετών και άτομα με εκτενείς και περίπλοκες αναπηρίες πρέπει να παραμένουν μακριά από τη συσκευή, εκτός αν επιβλέπονται συνεχώς.
- Παιδιά ηλικίας μικρότερης των 3 ετών πρέπει να παραμένουν μακριά από τη συσκευή εκτός αν επιβλέπονται συνεχώς.
- Μην αφήνετε τα παιδιά να παίζουν με τη συσκευή.
- Φυλάσσετε όλα τα υλικά συσκευασίας μακριά από τα παιδιά και απορρίψτε τα κατάλληλα.
- Φυλάσσετε τα απορρυπαντικά μακριά από τα παιδιά.
- Κρατάτε τα παιδιά και τα κατοικίδια ζώα μακριά από τη συσκευή όταν η πόρτα είναι ανοιχτή.
- Εάν η συσκευή διαθέτει διάταξη ασφαλείας για παιδιά, θα πρέπει να είναι ενεργοποιημένη.

- Τα παιδιά δεν πρέπει να εκτελούν τον καθαρισμό και τη συντήρηση που εκτελεί ο χρήστης στη συσκευή χωρίς επίβλεψη.

## 1.2 Γενικές πληροφορίες για την ασφάλεια

- Μην αλλάζετε τις προδιαγραφές αυτής της συσκευής.
- Αυτή η συσκευή προορίζεται για οικιακή χρήση και παρόμοιες εφαρμογές, όπως:
  - σε χώρους κουζίνας προσωπικού σε καταστήματα, γραφεία και άλλα εργασιακά περιβάλλοντα,
  - από πελάτες σε ξενοδοχεία, μοτέλ, πανσιόν και άλλα περιβάλλοντα στέγασης.
  - κοινόχρηστους χώρους σε πολυκατοικίες ή σε κοινόχρηστα πλυντήρια.
- Η συσκευή μπορεί να εγκατασταθεί ως ανεξάρτητο προϊόν ή κάτω από τον πάγκο της κουζίνας αν επαρκεί ο χώρος.
- Μην εγκαθιστάτε τη συσκευή πίσω από πόρτα που κλειδώνει, πίσω από συρόμενη πόρτα ή πίσω από πόρτα με μεντεσέ στην αντίθετη πλευρά, καθώς αυτό δεν θα επέτρεπε στην πόρτα της συσκευής να ανοίξει πλήρως.
- Συνδέστε το φινιρίσμα τροφοδοσίας στην πρίζα μόνο αφού ολοκληρωθεί η διαδικασία εγκατάστασης. Βεβαιωθείτε ότι υπάρχει εύκολη πρόσβαση στο φινιρίσμα μετά την εγκατάσταση.
- Το άνοιγμα αερισμού που βρίσκεται στη βάση της συσκευής δεν πρέπει να καλύπτεται από χαλί, μοκέτα ή οποιοδήποτε άλλο κάλυμμα δαπέδου.
- ΠΡΟΣΟΧΗ: Η συσκευή δεν πρέπει να τροφοδοτείται μέσω μιας εξωτερικής διάταξης μεταγωγής, όπως ένας χρονοδιακόπτης, ή να είναι συνδεδεμένη σε κύκλωμα το οποίο ενεργοποιείται και απενεργοποιείται συχνά από μια διάταξη.
- Βεβαιωθείτε ότι ο χώρος εγκατάστασης της συσκευής αερίζεται επαρκώς, ώστε να αποφευχθεί η επιστροφή ανεπιθύμητων αερίων στον χώρο από συσκευές που

χρησιμοποιούν αέριο ή άλλα καύσιμα για καύση, συμπεριλαμβανομένης γυμνής φλόγας.

- Ο αέρας εξαγωγής δεν πρέπει να αποβάλλεται σε καμινάδα που χρησιμοποιείται για αναθυμιάσεις από συσκευές αερίου ή άλλων καυσίμων.
- Η πίεση λειτουργίας νερού στο σημείο εισόδου νερού από τη σύνδεση εξόδου πρέπει να είναι μεταξύ 0,5 bar (0,05 MPa) και 8 bar (0,8 MPa).
- Μην υπερβαίνετε το μέγιστο φορτίο των 8 kg (ανατρέξτε στο κεφάλαιο «Πίνακας προγραμμάτων»).
- Η συσκευή πρέπει να συνδεθεί στην παροχή νερού, χρησιμοποιώντας τα καινούργια σετ σωλήνων, ή άλλα καινούρια σετ σωλήνων που τη συνοδεύουν από το Εξουσιοδοτημένο Κέντρο Σέρβις.
- Δεν επιτρέπεται η επαναχρησιμοποίηση παλιών σετ σωλήνων.
- Εάν το καλώδιο τροφοδοσίας έχει υποστεί φθορές, θα πρέπει να αντικατασταθεί από τον κατασκευαστή, το Εξουσιοδοτημένο Κέντρο Σέρβις ή ένα κατάλληλα καταρτισμένο άτομο, ώστε να αποφευχθεί τυχόν κίνδυνος από το ηλεκτρικό ρεύμα.
- Σκουπίστε χνούδια ή υπολείμματα συσκευασίας που έχουν συσσωρευτεί γύρω από τη συσκευή.
- Ρούχα τα οποία έχουν λερωθεί με ουσίες όπως μαγειρικό λάδι ή ορυκτέλαια, ασετόν, οινόπνευμα, πετρέλαιο, κηροζίνη, καθαριστικά λεκέδων, νέφτι, κεριά και καθαριστικά κεριού πρέπει να πλένονται ξεχωριστά με επιπρόσθετη ποσότητα απορρυπαντικού πριν τοποθετηθούν για στέγνωμα στο πλυντήριο στεγνωτήριο.
- Μη χρησιμοποιείτε τη συσκευή εάν τα ρούχα έχουν λερωθεί από βιομηχανικά χημικά.
- Μην στεγνώνετε άπλυτα ρούχα στο πλυντήριο-στεγνωτήριο.
- Αντικείμενα όπως αφρώδες ελαστικό (αφρός λάτεξ), σκουφάκια μπάνιου, αδιάβροχα υφάσματα, αντικείμενα με αντιολισθητική βάση από ελαστικό και ρούχα ή μαξιλάρια που περιέχουν επένδυση με αφρώδες

ελαστικό δεν πρέπει να στεγνώνονται στο πλυντήριο στεγνωτήριο.

- Τα μαλακτικά ή παρόμοια προϊόντα πρέπει να χρησιμοποιούνται αποκλειστικά βάσει των οδηγιών του κατασκευαστή τους.
- Αφαιρέστε όλα τα αντικείμενα από τα ρούχα τα οποία θα μπορούσαν να είναι πηγή ανάφλεξης όπως αναπτήρες ή σπύρτα.
- Ποτέ μη διακόπτετε ένα πλυντήριο στεγνωτήριο πριν από το τέλος του κύκλου στεγνώματος, εκτός εάν αφαιρέστε και ξεχωρίσετε αμέσως όλα τα ρούχα ώστε να διασκορπιστεί η υπολειπόμενη θερμότητα.
- Η τελευταία φάση κύκλου του πλυντηρίου στεγνωτηρίου εκτελείται χωρίς θερμότητα (ψυχρός κύκλος) προκειμένου να διασφαλιστεί ότι τα ρούχα θα αποκτήσουν θερμοκρασία που δεν θα τα φθείρει.
- Μη χρησιμοποιείτε ψεκασμό υψηλής πίεσης με νερό ή/και ατμό για τον καθαρισμό της συσκευής.
- Καθαρίστε τη συσκευή με ένα νωπό πανί. Χρησιμοποιείτε μόνο ουδέτερα απορρυπαντικά. Μη χρησιμοποιείτε λειαντικά προϊόντα, σφουγγαράκια που χαράσσουν, διαλύτες ή μεταλλικά αντικείμενα.
- Πριν από οποιαδήποτε εκτέλεση εργασίας συντήρησης, απενεργοποιήστε τη συσκευή και αποσυνδέστε το φως τροφοδοσίας από την πρίζα.

## 2. ΟΔΗΓΙΕΣ ΓΙΑ ΤΗΝ ΑΣΦΑΛΕΙΑ

### 2.1 Εγκατάσταση



Η εγκατάσταση πρέπει να συμμορφώνεται με τους σχετικούς εθνικούς κανονισμούς.

- Ακολουθείτε τις οδηγίες εγκατάστασης που παρέχονται με τη συσκευή.
- Μη χρησιμοποιείτε τη συσκευή προτού την τοποθετήσετε στην κατασκευή εντοιχισμού για λόγους ασφαλείας.
- Μην εγκαθιστάτε και μη χρησιμοποιείτε τη συσκευή σε χώρο όπου η θερμοκρασία μπορεί να είναι χαμηλότερη από 0°C ή σε χώρο που εκτίθεται στις καιρικές συνθήκες.
- Διατηρείτε πάντα τη συσκευή όρθια ενώ την μετακινείτε.
- Βεβαιωθείτε ότι υπάρχει κυκλοφορία αέρα μεταξύ της συσκευής και του δαπέδου.
- Αφαιρέστε όλα τα υλικά συσκευασίας και τους πείρους μεταφοράς.
- Το δάπεδο επάνω στο οποίο εγκαθιστάτε τη συσκευή πρέπει να είναι επίπεδο, σταθερό, ανθεκτικό στη θερμότητα και καθαρό.
- Φυλάξτε τους πείρους μεταφοράς σε ασφαλές μέρος. Αν η συσκευή πρέπει να μετακινηθεί κάποια στιγμή στο

μέλλον, πρέπει να επανατοποθετηθούν ώστε να ασφαλισουν τον κάδο και να αποφευχθεί εσωτερική ζημιά.

- Πάντα να προσέχετε όταν μετακινείτε τη συσκευή καθώς είναι βαριά. Να χρησιμοποιείτε πάντα γάντια ασφαλείας και κλειστά παπούτσια.
- Εάν η συσκευή έχει υποστεί ζημιά, μην προβείτε σε εγκατάσταση ή χρήση της.
- Μην εγκαθιστάτε τη συσκευή σε χώρο όπου η πόρτα της δεν μπορεί να ανοίξει πλήρως.
- Ρυθμίστε κατάλληλα τα πόδια, ώστε να υπάρχει ο απαραίτητος χώρος μεταξύ της συσκευής και του δαπέδου.
- Μόλις η συσκευή τοποθετηθεί στη μόνιμη θέση της, ελέγξτε ότι είναι πλήρως οριζοντιωμένη με ένα αλφάδι. Εάν δεν είναι, ρυθμίστε κατάλληλα τα πόδια.

## 2.2 Ηλεκτρική Σύνδεση



### ΠΡΟΕΙΔΟΠΟΙΗΣΗ!

Κίνδυνος πυρκαγιάς και ηλεκτροπληξίας.

- Η συσκευή πρέπει να είναι γειωμένη.
- Χρησιμοποιείτε πάντα σωστά εγκατεστημένη πρίζα με προστασία κατά της ηλεκτροπληξίας.
- Μη χρησιμοποιείτε πολύπριζα και μπαλαντέζες.
- Μην τραβάτε το καλώδιο τροφοδοσίας για να αποσυνδέσετε τη συσκευή. Τραβάτε πάντα το φως τροφοδοσίας.
- Μην αγγίζετε το καλώδιο ρεύματος ή το φως τροφοδοσίας με βρεγμένα χέρια.

## 2.3 Σύνδεση Νερού

- Μην προκαλείτε ζημιά στους σωλήνες νερού.
- Πριν από τη σύνδεση της συσκευής σε καινούριους σωλήνες καινούριους, σε σωλήνες που δεν έχουν χρησιμοποιηθεί για πολύ καιρό, σε σωλήνες όπου έχουν πραγματοποιηθεί επισκευές ή έχουν εγκατασταθεί καινούριες συσκευές (μετρητές νερού, κ.λπ.), αφήστε το νερό να τρέξει μέχρι να καθαρίσει.

- Βεβαιωθείτε ότι δεν υπάρχουν ορατές διαρροές νερού κατά τη διάρκεια και μετά την πρώτη χρήση της συσκευής.

## 2.4 Χρήση



### ΠΡΟΕΙΔΟΠΟΙΗΣΗ!

Κίνδυνος τραυματισμού, ηλεκτροπληξίας, πυρκαγιάς, εγκαυμάτων ή βλάβης της συσκευής.

- Μην τοποθετείτε μέσα, κοντά ή επάνω στη συσκευή εύφλεκτα αντικείμενα ή αντικείμενα εμπροσθίως με εύφλεκτα προϊόντα.
- Μην αγγίζετε τη γυάλινη πόρτα όταν βρίσκεται σε λειτουργία κάποιο πρόγραμμα. Το γυαλί μπορεί να θερμανθεί πολύ.
- Μη στεγνώνετε φθαρμένα ρούχα (σκισμένα, ξεφτισμένα) τα οποία περιέχουν πληρωτικά υλικά.
- Αν τα ρούχα έχουν πλυθεί με προϊόν αφαίρεσης λεκέδων, εκτελέστε έναν επιπλέον κύκλο ξεβγάλματος προτού εκκινήσετε έναν κύκλο στεγνώματος.
- Βεβαιωθείτε ότι έχουν αφαιρεθεί όλα τα μεταλλικά αντικείμενα από τα ρούχα.
- Ενδείκνυται μόνο για υφάσματα που είναι κατάλληλα για στέγνωμα στη συσκευή. Ακολουθείτε τις οδηγίες πλυσίματος στην ετικέτα του ρούχου.
- Μην κάθεστε ή στέκεστε πάνω στην ανοιχτή πόρτα της συσκευής.
- Μη στεγνώνετε στη συσκευή ρούχα που στάζουν.
- Μην αφήνετε ζεστά αντικείμενα να έρθουν σε επαφή με τα πλαστικά μέρη της συσκευής.
- Αφαιρέστε την μπάλα απορρυπαντικού (αν χρησιμοποιήθηκε) προτού ξεκινήσετε ένα πρόγραμμα στεγνώματος.
- Μη χρησιμοποιήσετε μπάλα απορρυπαντικού αν επιλέξετε πρόγραμμα χωρίς διακοπή.

## 2.5 Εσωτερικός φωτισμός



### ΠΡΟΕΙΔΟΠΟΙΗΣΗ!

Κίνδυνος τραυματισμού.

- Σχετικά με τον/τους λαμπτήρα/ λαμπτήρες εντός αυτού του προϊόντος

και τους ανταλλακτικούς λαμπτήρες που πωλούνται ξεχωριστά: Αυτοί οι λαμπτήρες προορίζονται ώστε να αντέχουν σε εξαιρετικά δύσκολες συνθήκες σε οικιακές συσκευές, όπως σε θερμοκρασίες, δονήσεις, υγρασία ή προορίζονται να σηματοδοτούν πληροφορίες σχετικά με τη λειτουργική κατάσταση της συσκευής. Δεν προορίζονται για χρήση σε άλλες εφαρμογές και δεν είναι κατάλληλοι για τον φωτισμό οικιακών χώρων.

- Για την αντικατάσταση του εσωτερικού φωτισμού, επικοινωνήστε με το Εξουσιοδοτημένο Κέντρο Σέρβις.

## 2.6 Σέρβις

- Για την επισκευή της συσκευής, επικοινωνήστε με το Εξουσιοδοτημένο Κέντρο Σέρβις. Χρησιμοποιείτε μόνο γνήσια ανταλλακτικά.
- Έχετε υπόψη σας ότι αν εκτελεστεί επισκευή από εσάς ή από μη επαγγελματία τεχνικό μπορεί να υπάρξουν συνέπειες ως προς την ασφάλεια και ενδέχεται να ακυρωθεί η εγγύηση.
- Τα ακόλουθα ανταλλακτικά θα είναι διαθέσιμα για 10 έτη αφότου διακοπεί η κυκλοφορία του μοντέλου: κινητήρας και ψήκτρες κινητήρα, μετάδοση μεταξύ κινητήρα και κάδου, αντλίες, αμορτισέρ και ελατήρια, κάδος πλύσης, βάση κάδου και τα

σχετικά ρουλεμάν, θερμαντήρες και αντιστάσεις, συμπεριλαμβανομένων των αντλιών θερμότητας, σωληνώσεις και σχετικός εξοπλισμός συμπεριλαμβανομένων σωλήνων, βαλβίδες, φίλτρα και βαλβίδες διακοπής νερού, πλακέτες κυκλωμάτων, οθόνες ενδείξεων, διακόπτες πίεσης, θερμοστάτες και αισθητήρες, λογισμικό και υλικολογισμικό συμπεριλαμβανόμενου λογισμικού επαναφοράς, πόρτα, μεντεσές πόρτας και λάστιχα, άλλα λάστιχα, διάταξη ασφάλισης πόρτας, πλαστικά περιφερειακά όπως θήκες απορρυπαντικού. Έχετε υπόψη σας ότι μερικά από αυτά τα ανταλλακτικά είναι διαθέσιμα μόνο σε επαγγελματίες τεχνικούς και ότι δεν είναι όλα τα ανταλλακτικά κατάλληλα για όλα τα μοντέλα.

## 2.7 Απόρριψη

- Αποσυνδέστε τη συσκευή από την παροχή ρεύματος και νερού.
- Κόψτε το καλώδιο τροφοδοσίας κοντά στη συσκευή και απορρίψτε το.
- Αφαιρέστε το μάνταλο της πόρτας για να αποτραπεί ο εγκλεισμός παιδιών ή ζώων μέσα στον κάδο.
- Απορρίψτε τη συσκευή σύμφωνα με τις τοπικές διατάξεις για την απόρριψη αποβλήτων ηλεκτρικού και ηλεκτρονικού εξοπλισμού (ΑΗΗΕ).



## 3. ΠΕΡΙΓΡΑΦΗ ΠΡΟΪΟΝΤΟΣ

### 3.1 Επισκόπηση συσκευής

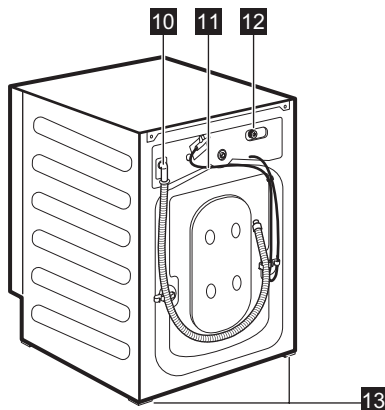
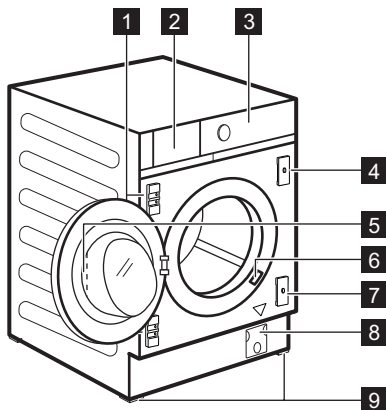

- 1** Στηρίγματα μεντεσέδων
- 2** Θήκη απορροπαντικού
- 3** Πίνακας χειριστηρίων
- 4** Μαγνητική πλάκα
- 5** Λαβή πόρτας
- 6** Πινακίδα τεχνικών χαρακτηριστικών
- 7** Πλάκα με ελαστικό προστατευτικό
- 8** Φίλτρο αντλίας αδειάσματος

- 9** Μπροστινά πόδια για οριζόντιωση της συσκευής
- 10** Σωλήνας αδειάσματος
- 11** Καλώδιο τροφοδοσίας
- 12** Σύνδεση του σωλήνα παροχής
- 13** Πίσω πόδια για οριζόντιωση της συσκευής

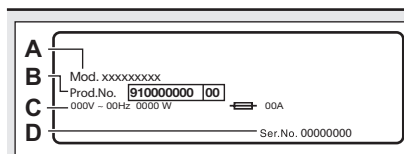

Η πινακίδα τεχνικών χαρακτηριστικών αναφέρει το όνομα μοντέλου (A), τον κωδικό προϊόντος (B), τις ονομαστικές τιμές ηλεκτρικού ρεύματος (C) και τον αριθμό σειράς (D).

## 4. ΤΕΧΝΙΚΑ ΣΤΟΙΧΕΪΑ

Διάσταση	Πλάτος/ Ύψος/ Συνολικό βάθος	59.6 cm / 81.9 cm / 55.3 cm
Ηλεκτρική σύνδεση	Τάση Συνολική ισχύς Ασφάλεια Συχνότητα	230 V 2000 W 10 A 50 Hz

Επίπεδο προστασίας κατά της εισόδου στερεών σωματιδίων και υγρασίας που βεβαιώνεται από το προστατευτικό κάλυμμα, εκτός όπου ο εξοπλισμός χαμηλής τάσης δεν έχει προστασία κατά της υγρασίας		IPX4
Παροχή νερού <sup>1)</sup>		Κρύο νερό
Πίεση παροχής νερού	Ελάχιστη Μέγιστη	0,5 bar (0,05 MPa) 8 bar (0,8 MPa)
Μέγιστο φορτίο πλύσης	Βαμβακερά	8 kg
Μέγιστο φορτίο στεγνώματος	Cotton (Βαμβακερά) Συνθετικά	4 kg 3 kg
Ταχύτητα στουσίματος	Μέγιστη ταχύτητα στουσίματος	1551 rpm

<sup>1)</sup> Συνδέστε τον σωλήνα παροχής νερού σε βρύση παροχής νερού με σπείρωμα 3/4" .

## 5. ΕΓΚΑΤΑΣΤΑΣΗ



**ΠΡΟΕΙΔΟΠΟΙΗΣΗ!**  
Ανατρέξτε στα κεφάλαια σχετικά με την Ασφάλεια.

### 5.1 Προετοιμαστείτε για την εγκατάσταση



Συνιστάται η εγκατάσταση να πραγματοποιηθεί από δύο άτομα.

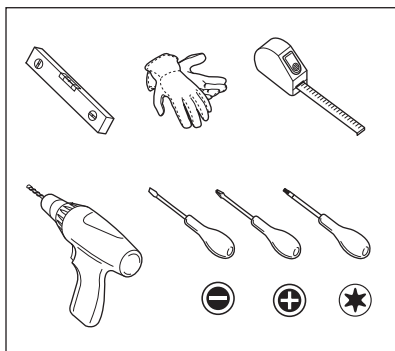

### 5.2 Η συσκευή παρέχεται με ...

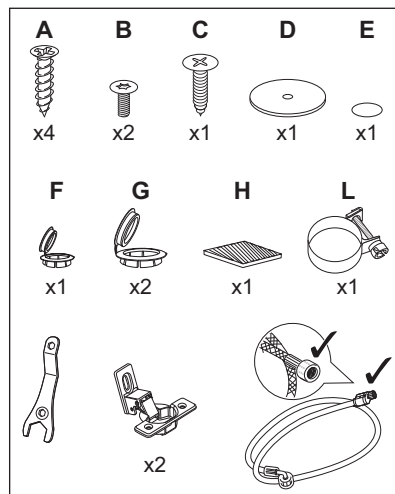

## 5.3 Αφαίρεση από τη συσκευασία



### ΠΡΟΕΙΔΟΠΟΙΗΣΗ!

Χρησιμοποιήστε τα γάντια.



### ΠΡΟΕΙΔΟΠΟΙΗΣΗ!

Αφαιρέστε όλα τα υλικά συσκευασίας και τους πείρους μεταφοράς πριν από την εγκατάσταση της συσκευής.

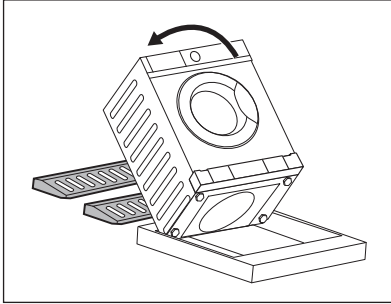

1. Τοποθετήστε δύο κομμάτια της συσκευασίας από πολυστυρένιο στο δάπεδο κάτω από τη συσκευή.



### ΠΡΟΕΙΔΟΠΟΙΗΣΗ!

Συνιστάται αυτό το βήμα να εκτελεστεί από δύο άτομα.

2. Προσεκτικά γείρετε τη συσκευή να ακουμπήσει στην πίσω πλευρά της.



Προσέχετε να μην προκληθεί ζημιά στους σωλήνες.

3. Αφαιρέστε το προστατευτικό πολυστυρένιο από τον πάτο.

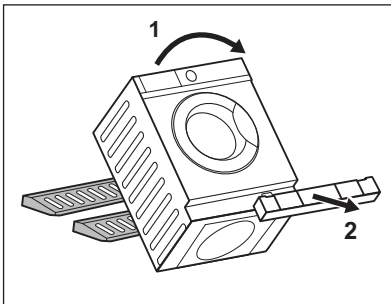
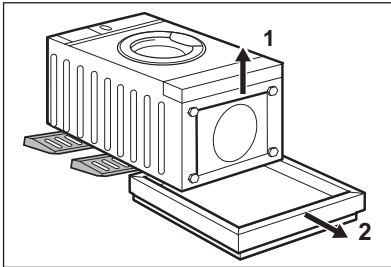

4. Σηκώστε τη συσκευή σε κατακόρυφη θέση και αφαιρέστε το προστατευτικό της εσοχής από πολυστυρένιο.

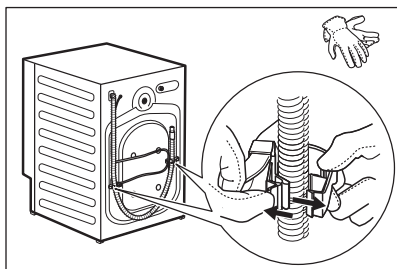

5. Αφαιρέστε το καλώδιο τροφοδοσίας και τον σωλήνα αδειάσματος από τα άγκιστρα των σωλήνων.

**i** Είναι πιθανό να δείτε νερό να τρέχει από τον σωλήνα αδειάσματος. Αυτό οφείλεται στους ελέγχους με νερό που πραγματοποιούνται στη συσκευή από το εργοστάσιο.

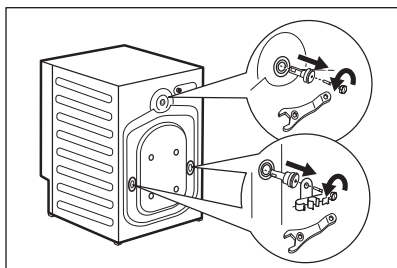

6. Αφαιρέστε τους τρεις πείρους, τα στηρίγματα σωλήνα και τους πλαστικούς αποστάτες χρησιμοποιώντας το κλειδί που παρέχεται με τη συσκευή.

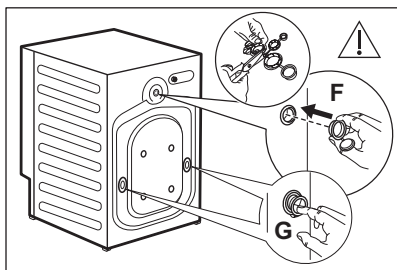

7. Κλείστε τις οπές με τα πλαστικά καπάκια που θα βρείτε στη σακούλα με το εγχειρίδιο χρήστη. Τοποθετήστε το μικρότερο καπάκι **F** στην πάνω οπή και τα δύο μεγαλύτερα καπάκια **G** στις κάτω οπές.

**i** Σας συνιστούμε να φυλάξετε τα υλικά συσκευασίας και τους πείρους μεταφοράς, σε περίπτωση που χρειαστεί να μετακινήσετε τη συσκευή.

## 5.4 Τοποθέτηση και οριζοντίωση

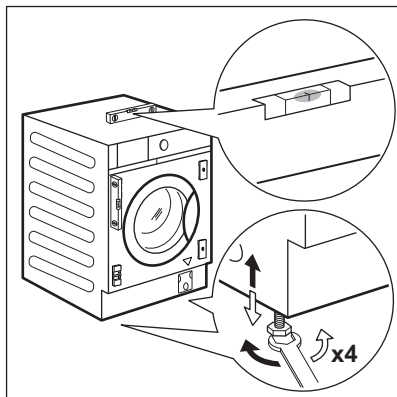

1. Τοποθετήστε τη συσκευή σε επίπεδο σκληρό δάπεδο.



### ΠΡΟΕΙΔΟΠΟΙΗΣΗ!

Βεβαιωθείτε ότι η κυκλοφορία του αέρα κάτω από τη συσκευή δεν παρεμποδίζεται από μοκέτες.



Τοποθετήστε τη συσκευή κοντά στην εσοχή του επίπλου προτού την οριζοντιώσετε. Για περισσότερες λεπτομέρειες, ανατρέξτε στην παράγραφο «Εντοιχισμός».

2. Χαλαρώστε ή σφίξτε τα πόδια για να ρυθμίσετε την οριζόντια θέση.



Η σωστή οριζοντίωση της συσκευής αποτρέπει τις δονήσεις, τους θορύβους και τη μετακίνησή της κατά τη λειτουργία.

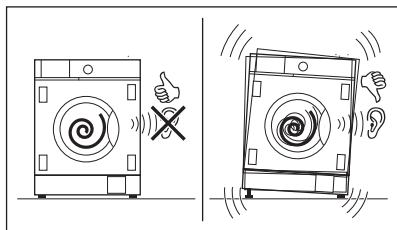

Η συσκευή πρέπει να είναι καλά οριζοντιωμένη και σταθερή.



### ΠΡΟΣΟΧΗ!

Μην τοποθετείτε χαρτόνι, ξύλο ή άλλα υλικά κάτω από τη συσκευή για να την οριζοντιώσετε.

## 5.5 Σύνδεση σωλήνα και καλωδίου

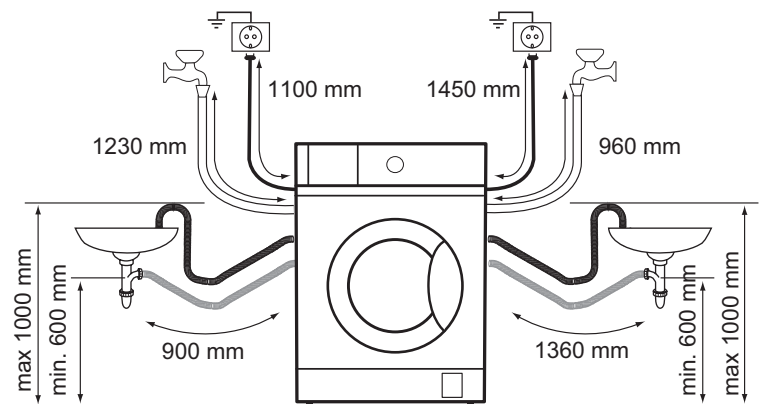

## Σωλήνας παροχής

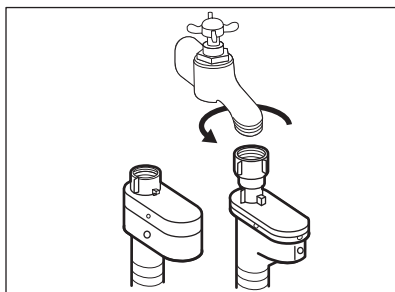
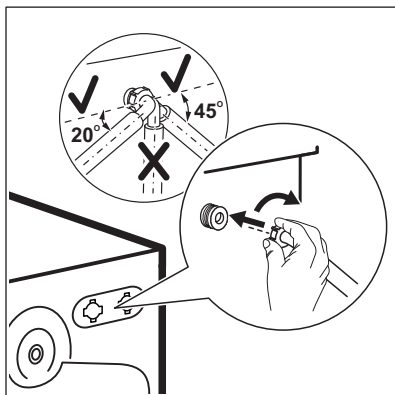
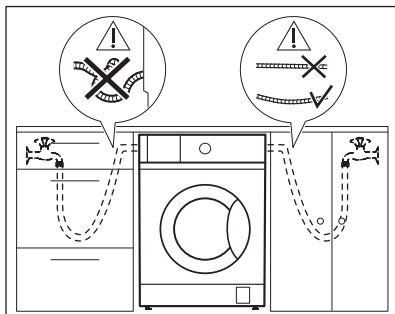

1. Αφαιρέστε τον σωλήνα παροχής από το εσωτερικό του κάδου.
2. Για να συνδέσετε τον σωλήνα παροχής νερού προς τη σωστή κατεύθυνση και με την κατάλληλη κλίση, ελέγξτε τη θέση της βρύσης νερού προτού τον συνδέσετε στο πίσω μέρος της συσκευής.

**i** Βεβαιωθείτε ότι ο σωλήνας δεν έχει τσακίσει, συνθλιβεί αλλά και πως δεν είναι τεντωμένος.

3. Συνδέστε τον σωλήνα στο πίσω μέρος της συσκευής. Μη στρέψετε τον σωλήνα παροχής προς τα κάτω, αλλά προς τα αριστερά ή προς τα δεξιά, ανάλογα με τη θέση της βρύσης.
4. Χαλαρώστε το κυκλικό παξιμάδι για να στηρίξετε τον σωλήνα στη σωστή θέση.

5. Συνδέστε τον σωλήνα παροχής νερού σε βρύση κρύου νερού με σπειρώμα 3/4.



### ΠΡΟΕΙΔΟΠΟΙΗΣΗ!

Βεβαιωθείτε ότι δεν υπάρχουν διαρροές από τους συνδέσμους.



Χρησιμοποιείτε τον σωλήνα που παρέχεται με τη συσκευή.



Μη χρησιμοποιείτε επέκταση σωλήνα, αν ο σωλήνας παροχής είναι πολύ κοντός. Επικοινωνήστε με το Εξουσιοδοτημένο Κέντρο Σέρβις για την αντικατάσταση του σωλήνα παροχής.

## Άδειασμα του νερού

Ο σωλήνας αδειάσματος μπορεί να συνδεθεί:

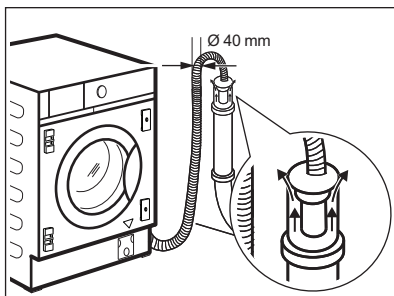

### Σε έναν κατακόρυφο σωλήνα με οπή εξαερισμού

Απευθείας σε έναν αγωγό αποχέτευσης σε ύψος όχι μικρότερο από 60 cm (23,6") και όχι μεγαλύτερο από 100 cm (39,3").

Το άκρο του σωλήνα αδειάσματος πρέπει πάντοτε να αερίζεται, δηλ. η εσωτερική διάμετρος του αγωγού αποχέτευσης (ελάχ. 40 mm - ελάχ. 1,6") θα πρέπει να είναι μεγαλύτερη από την εξωτερική διάμετρο του σωλήνα αδειάσματος.

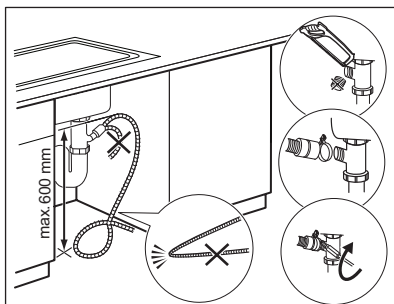

### Σε ένα σιφόνι νεροχύτη.

Τοποθετήστε τον σωλήνα αδειάσματος στο σιφόνι και σφίξτε τον με το παρεχόμενο δεματικό καλωδίου L.

Βεβαιωθείτε ότι ο σωλήνας αδειάσματος σχηματίζει καμπύλη, για την αποτροπή της εισόδου σωματιδίων από τον νιπτήρα στη συσκευή.

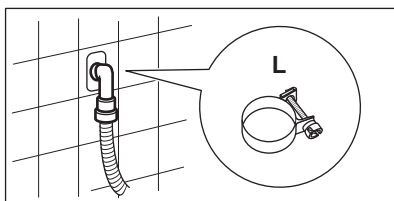

### Σε έναν εντοιχισμένο σωλήνα

Απευθείας σε εντοιχισμένο σωλήνα αποχέτευσης στον τοίχο του δωματίου και στερεώστε τον με το παρεχόμενο δεματικό καλωδίου L.



Μπορείτε να επιμηκύνετε τον σωλήνα αδειάσματος έως 400 cm κατά μέγιστο. Επικοινωνήστε με το κέντρο σέρβις για να προμηθευτείτε άλλον σωλήνα και την επέκτασή του.

## 5.6 Εντοιχισμός

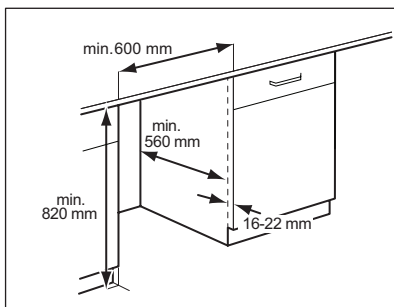

Η συσκευή αυτή έχει σχεδιαστεί για εντοιχισμό στην επίπλωση της κουζίνας. Δείτε τις ελάχιστες διαστάσεις της εσοχής στα σχέδια.

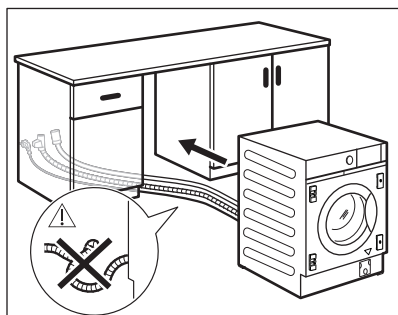
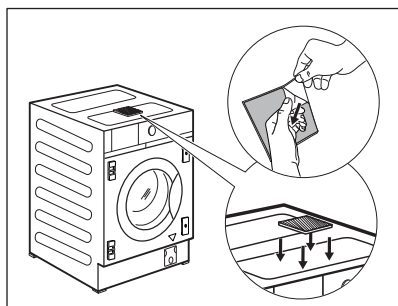
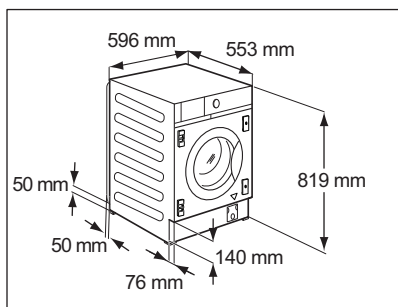

Αν περνάνε σωλήνες πίσω από τη συσκευή, βεβαιωθείτε ότι τίποτα δεν κλείνει τη μικρή εσοχή που υποδεικνύεται με διαστάσεις 50 x 50 mm.

Η συσκευή είναι εφοδιασμένη επίσης με ένα αυτοκόλλητο σφουγγαρένιο μαξιλαράκι **Η** το οποίο μπορείτε να βρείτε μέσα στον κάδο. Τοποθετήστε το στο πάνω μέρος της συσκευής όπως υποδεικνύεται στο σχέδιο. Όταν οριζοντιώνετε τη συσκευή κάτω από το έπιπλο, **ΜΗΝ** πιέζετε το σφουγγαρένιο μαξιλαράκι.

Προτού προχωρήσετε με τον εντοιχισμό της συσκευής, τοποθετήστε την κοντά στην εσοχή και προετοιμάστε τη θέση του σωλήνα παροχής, του σωλήνα αδειασματος και του καλωδίου τροφοδοσίας.



#### **ΠΡΟΕΙΔΟΠΟΙΗΣΗ!**

Βεβαιωθείτε ότι δεν έχουν τσακίσει και ότι δεν πιέζονται.

## 5.7 Προετοιμασία και συναρμολόγηση της πόρτας ντουλαπιού

Οι διαστάσεις της πόρτας ντουλαπιού πρέπει να είναι:

- πλάτος ελάχ. 595 - μέγ. 598 mm,
- πάχος 16-22 mm.



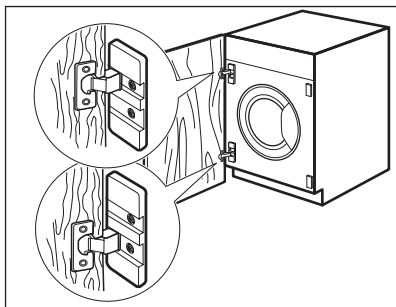

### Εργαστασιακή προϋπόθεση

Η συσκευή είναι κατασκευασμένη για συναρμολόγηση της πόρτας ντουλαπιού ώστε να ανοίγει από τα δεξιά προς τα αριστερά.



Η καλύτερη λύση θα ήταν να βιδώσετε τον πάνω μεντεσέ στην πάνω οπή της πάνω πλάκας και τον κάτω μεντεσέ στην κάτω οπή της κάτω πλάκας.

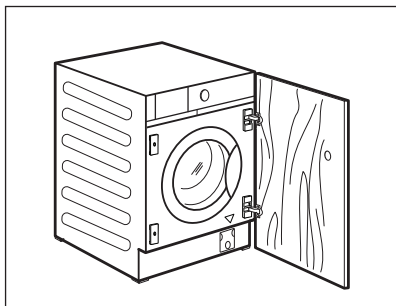

### Αντιστρεψιμότητα της πόρτας ντουλαπιού

Εκτελέστε την αντιστροφή της πόρτας ντουλαπιού προτού η συσκευή εντοιχιστεί πλήρως.

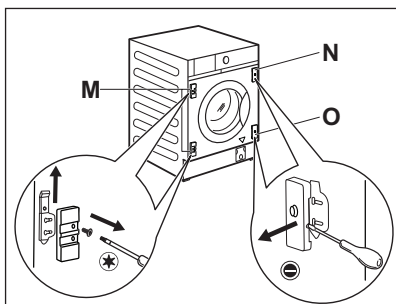

Εάν η πόρτα ντουλαπιού πρέπει να ανοίγει από αριστερά προς τα δεξιά, αναστρέψτε τη θέση των στηριγμάτων μεντεσέδων **M** με τη μαγνητική πλάκα **N** και την κάτω πλάκα **O**.

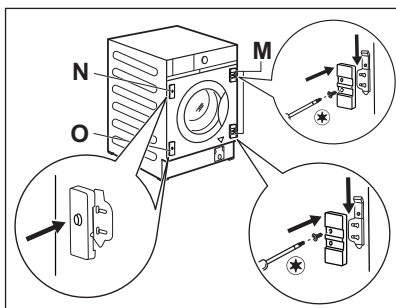

Βεβαιωθείτε ότι η πλάκα με τον μαγνήτη βρίσκεται στην πάνω θέση.

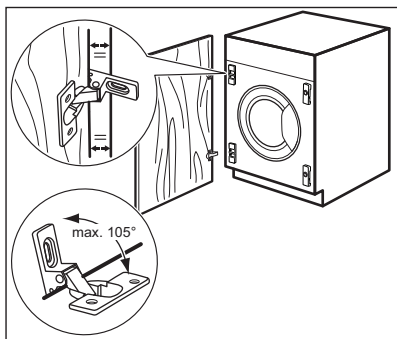
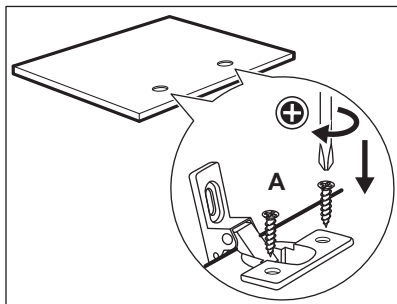
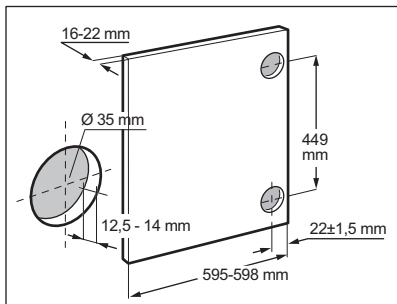
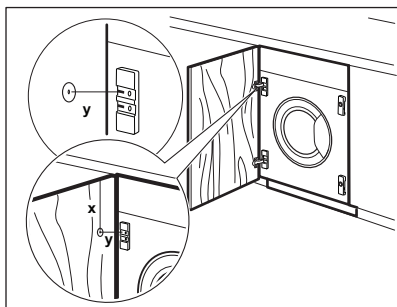

## Προετοιμασία πόρτας ντουλαπιού

- i** Για το φρεζάρισμα της πόρτας συνιστάται να καλέσετε έναν επαγγελματία.

Ευθυγραμμίστε σωστά την πόρτα ντουλαπιού με το έπιπλο.

Μετρήστε την απόσταση **X** για να βρείτε το ύψος της οπής προς φρεζάρισμα του πάνω μεντεσέ. Το κέντρο της οπής **Y** θα πρέπει να είναι στο ίδιο ύψος με το κλείσιμο του στηρίγματος του μεντεσέ.

Ορίστε τη θέση της κάτω οπής ακολουθώντας τις διαστάσεις και τις αποστάσεις που εμφανίζονται στο σχέδιο (449 mm). Φρεζάρετε τις οπές.

## Μεντεσέδες

Για την τοποθέτηση των μεντεσέδων απαιτείται να ανοιχθούν δύο οπές (διάμ. 35 mm, βάθος 12,5 - 14 mm ανάλογα με το βάθος της πόρτας ντουλαπιού) στην εσωτερική πλευρά της πόρτας.

Οι μεντεσέδες στερεώνονται στην πόρτα με τις τέσσερις παρεχόμενες βίδες **A**.

- i** Για να ευθυγραμμίσετε τέλεια την πόρτα, βεβαιωθείτε ότι η άκρη της πόρτας ντουλαπιού είναι παράλληλη με την άκρη της συσκευής υπολογίζοντας την κατάλληλη γωνία ανοίγματος (μέγ. 105°).

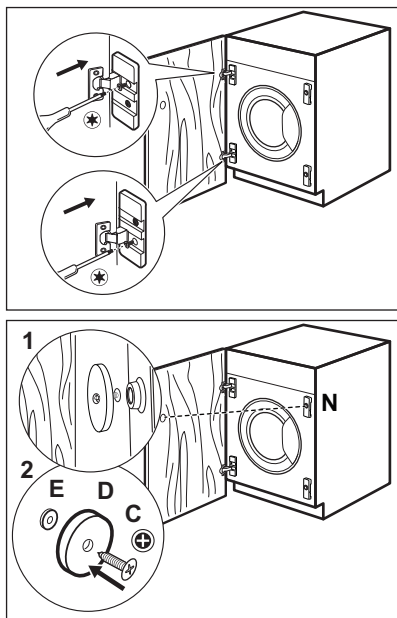

### Τοποθέτηση της πόρτας

Στερεώστε τους μεντεσέδες στα στηρίγματα μεντεσέδων στη συσκευή με τις δύο παρεχόμενες βίδες **B**.



Οι μεντεσέδες ρυθμίζονται για να αντισταθίσουν τυχόν ανομοιόμορφο πάχος της πόρτας.

### Κόντρα μαγνήτης

Η συσκευή είναι κατασκευασμένη για μαγνητικό κλείσιμο.

Για σωστό κλείσιμο:

1. Τοποθετήστε τη βίδα **C** και τον κόντρα μαγνήτη **D** στη μαγνητική πλάκα **N**. Ακουμπήστε την πόρτα ντουλαπιού πάνω στη βίδα μέχρι να αφήσει σημάδι.
2. Ανοίξτε την πόρτα ντουλαπιού και βιδώστε τον κόντρα μαγνήτη **D** (ατσάλινος δίσκος + ελαστικός δακτύλιος **E**) με τη βίδα **C** στην εσωτερική πλευρά της πόρτας ντουλαπιού, στο σημείο όπου η βίδα άφησε το σημάδι όπως περιγράφηκε στο πρώτο βήμα.

## 5.8 Ηλεκτρική σύνδεση

Στο τέλος της εγκατάστασης μπορείτε να συνδέσετε το φις τροφοδοσίας στην πρίζα.

Η πινακίδα τεχνικών χαρακτηριστικών και το κεφάλαιο «Τεχνικά Χαρακτηριστικά» υποδεικνύουν τις ονομαστικές τιμές ηλεκτρικού ρεύματος. Βεβαιωθείτε ότι οι παράμετροι στην πινακίδα τεχνικών χαρακτηριστικών είναι συμβατές με την παροχή ρεύματος.

Ελέγξτε εάν η ηλεκτρολογική εγκατάσταση στο σπίτι σας μπορεί να αντέξει το μέγιστο απαιτούμενο φορτίο, λαμβάνοντας υπόψη και την ταυτόχρονη χρήση άλλων συσκευών.

### Συνδέστε τη συσκευή σε πρίζα με γείωση.

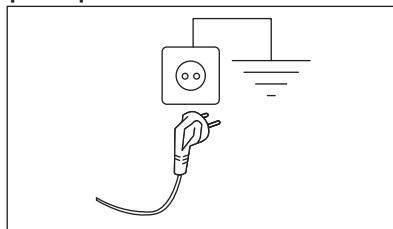

Μετά την εγκατάσταση της συσκευής πρέπει να υπάρχει εύκολη πρόσβαση στο καλώδιο τροφοδοσίας.

Για ηλεκτρολογικές εργασίες που απαιτούνται για την εγκατάσταση αυτής της συσκευής, επικοινωνήστε με το Εξουσιοδοτημένο Κέντρο Σέρβις.

Ο κατασκευαστής δεν αναλαμβάνει καμία ευθύνη για βλάβες ή τραυματισμούς που οφείλονται σε παράβλεψη των προαναφερθέντων κανονισμών ασφαλείας.

## 6. ΠΙΝΑΚΑΣ ΧΕΙΡΙΣΤΗΡΙΩΝ

### 6.1 Περιγραφή πίνακα χειριστηρίων

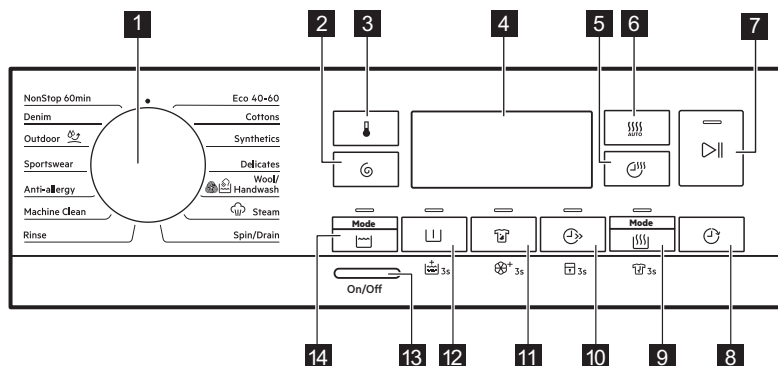

**i** Οι μόνιμες επιλογές ρυθμίζονται κρατώντας πατημένο το σχετικό κουμπί για τουλάχιστον 3 δευτερόλεπτα.

**1** Διακόπτης επιλογής προγράμματος

**2** Στύσιμο κουμπί αφής

**3** Θερμοκρασία κουμπί αφής

**4** Οθόνη

**5** Χρόνος στεγνώματος κουμπί αφής

**6** Στέγνωμα κουμπί αφής

**7** Έναρξη/Παύση κουμπί αφής

**8** Καθυστέρηση Έναρξης κουμπί αφής

**9** Κουμπί αφής Λειτουργία - Στέγνωμα και μόνιμη επιλογή Προστασίας κατά του τσαλακώματος

**10** Κουμπί αφής Εξοικονόμηση Χρόνου και μόνιμη επιλογή Κλειδώματος Ασφαλείας για Παιδιά

**11** Κουμπί αφής Λεκέδες και μόνιμη επιλογή Απαλού Plus

**12** Κουμπί αφής Πρόπλυση και μόνιμη επιλογή Επιπλέον Ξεβγάλματος







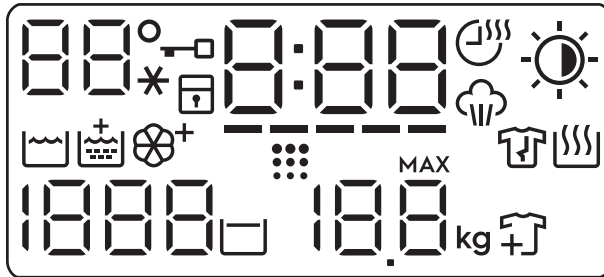

**13** On/Off κουμπί

**14** Πλύση κουμπί αφής

## 6.2 Οθόνη



88°*	<p>Η περιοχή θερμοκρασίας:        88 Ένδειξη θερμοκρασίας.        --* Ένδειξη κρύου νερού.</p>
☒	Ένδειξη κλειδώματος πόρτας.
☒	Ένδειξη κλειδώματος ασφαλείας για παιδιά.
0:00	<p>Η ψηφιακή ένδειξη μπορεί να εμφανίζει τα εξής:</p> <ul style="list-style-type: none"> <li>• Διάρκεια του προγράμματος (π.χ. 2:40, φάση πλύσης ή/και στεγνώματος).</li> <li>• Χρόνος καθυστέρησης (π.χ. 2h).</li> <li>• Τέλος κύκλου (0:00).</li> <li>• Κωδικός προειδοποίησης (π.χ. E20).</li> <li>• Ένδειξη σφάλματος (- - -).</li> </ul>
-----	Ένδειξη Εξοικονόμηση Χρόνου.
☼	Ένδειξη Χρόνος στεγνώματος.
☼	Ένδειξη φάσης ατμού.
☼	<p>Ένδειξη Στέγνωμα:</p> <ul style="list-style-type: none"> <li>☼ Στεγνά για σιδέρωμα</li> <li>☼ Στεγνά για ντουλάπι</li> <li>☼ Επιπλέον στέγνωμα</li> </ul>
☼	Ένδειξη φάσης πλύσης
☼	Ένδειξη Επιπλέον Ξεβγάλματος.

	Ένδειξη Απαλό plus.
	Ένδειξη καθαρισμού κάδου. Αυτή είναι μια σύσταση για να πραγματοποιήσετε «καθάρισμα του κάδου». Ανατρέξτε στην παράγραφο «Καθάρισμα του κάδου» στο κεφάλαιο «Φροντίδα και καθαρίσμα».
	Ένδειξη φάσης προστασίας κατά του τσαλακώματος.
	Ένδειξη φάσης στεγνώματος.
	Η περιοχή στυψίματος: Ένδειξη ταχύτητας στυψίματος — — — Ένδειξη Χωρίς στύψιμο. Η φάση στυψίματος είναι απενεργοποιημένη.
	Ένδειξη Ξέβγαλμα χωρίς άδειασμα νερού.
	Ένδειξη μέγιστου φορτίου ρούχων (ανατρέξτε στην παράγραφο «Ανίχνευση φορτίου ProSense System»). <b>MAX</b> Αναβοσβήνει όταν το φορτίο ρούχων υπερβαίνει το μέγιστο δηλωμένο φορτίο του επιλεγμένου προγράμματος.
	Ένδειξη προσθήκης ρούχων. Ανάβει στην αρχή της φάσης πλύσης, όταν είναι ακόμα δυνατή η παύση της συσκευής για την προσθήκη επιπλέον ρούχων.

## 7. ΔΙΑΚΟΠΤΗΣ ΕΠΙΛΟΓΗΣ ΠΡΟΓΡΑΜΜΑΤΟΣ ΚΑΙ ΚΟΥΜΠΙΑ

### 7.1 Εισαγωγή



Αυτές οι επιλογές/λειτουργίες δεν είναι διαθέσιμες σε όλα τα προγράμματα πλύσης. Ελέγξτε τη συμβατότητα μεταξύ επιλογών/λειτουργιών και προγραμμάτων πλύσης στο κεφάλαιο "Πίνακας προγραμμάτων". Μια επιλογή/λειτουργία μπορεί να αποκλείσει κάποια άλλη και σε αυτή την περίπτωση η συσκευή δεν σας επιτρέπει να ορίσετε μη συμβατές επιλογές/λειτουργίες.

### 7.2 On/Off

Πατήστε αυτό το κουμπί για μερικά δευτερόλεπτα για ενεργοποίηση ή απενεργοποίηση της συσκευής. Ακούγονται δύο διαφορετικοί ήχοι κατά

την ενεργοποίηση ή απενεργοποίηση της συσκευής.

Καθώς η λειτουργία Αναμονής απενεργοποιεί τη συσκευή αυτόματα μετά από αρκετά λεπτά για να μειωθεί η κατανάλωση ενέργειας, ίσως χρειαστεί να ενεργοποιήσετε τη συσκευή ξανά.

Για περισσότερες λεπτομέρειες, ανατρέξτε στην παράγραφο «Αναμονή» του κεφαλαίου «Καθημερινή χρήση».

### 7.3 Θερμοκρασία

Όταν επιλέγετε ένα πρόγραμμα πλύσης, η συσκευή προτείνει αυτόματα μια προεπιλεγμένη θερμοκρασία.

Αγγίξτε αυτό το κουμπί επανειλημμένα μέχρι η επιθυμητή τιμή θερμοκρασίας να εμφανιστεί στην οθόνη.

Όταν στην οθόνη εμφανίζονται οι ενδείξεις --\*, η συσκευή δεν θερμαίνει το νερό.

## 7.4 Στύψιμο

Όταν επιλέγετε ένα πρόγραμμα, η συσκευή επιλέγει αυτόματα τη μέγιστη επιτρεπόμενη ταχύτητα στυψίματος εκτός από το πρόγραμμα Denim. Με αυτή την επιλογή μπορείτε να μειώσετε την προεπιλεγμένη ταχύτητα στυψίματος.

Αγγίξτε αυτό το κουμπί επανειλημμένα για:

- **Μείωση της ταχύτητας στυψίματος.**  
Η οθόνη εμφανίζει μόνο τις ταχύτητες στυψίματος που είναι διαθέσιμες για το εκάστοτε επιλεγμένο πρόγραμμα.
- Πρόσθετες επιλογές στυψίματος

### Χωρίς Στύψιμο – – –

Προβείτε σε αυτή την επιλογή για να απενεργοποιήσετε όλες τις φάσεις στυψίματος. Η συσκευή εκτελεί μόνο τη φάση αδειάσματος νερού του επιλεγμένου προγράμματος πλύσης. Προβείτε σε αυτή την επιλογή για πολύ ευαίσθητα υφάσματα. Η φάση ξεβγαλμάτων χρησιμοποιεί περισσότερο νερό για ορισμένα προγράμματα πλύσης.

- Ενεργοποιήστε την επιλογή **Ξέβγαλμα χωρίς άδειασμα νερού** .

Το τελικό στύψιμο δεν εκτελείται. Το νερό από το τελευταίο ξέβγαλμα παραμένει στον κάδο ώστε να μην τσαλακωθούν τα υφάσματα. Το πρόγραμμα πλύσης ολοκληρώνεται με παραμονή του νερού στον κάδο.

Εμφανίζεται η ένδειξη . Η πόρτα παραμένει κλειδωμένη και ο κάδος περιστρέφεται τακτικά για να μειωθεί το τσαλάκωμα των ρούχων. Πρέπει να αδειάσετε το νερό για να ξεκλειδώσει η πόρτα.

Αν αγγίξετε το κουμπί Έναρξη/Παύση , η συσκευή εκτελεί τη φάση στυψίματος και αδειάζει το νερό.

-  Η συσκευή αδειάζει το νερό αυτόματα μετά από περίπου 18 ώρες.

## 7.5 Πλύση

Αυτό το κουμπί επιτρέπει την ενεργοποίηση ή την απενεργοποίηση της λειτουργίας πλύσης. Όταν η λειτουργία

πλύσης είναι ενεργοποιημένη, η ένδειξη του κουμπιού είναι αναμμένη.

## 7.6 Πρόπλυση

Με αυτή την επιλογή μπορείτε να προσθέσετε μια φάση πρόπλυσης σε ένα πρόγραμμα πλύσης.



Η αντίστοιχη ένδειξη πάνω από το κουμπί αφής ανάβει.

- Η επιλογή αυτή χρησιμοποιείται για να προσθέσετε μια φάση πρόπλυσης στους 30 °C πριν από τη φάση πλύσης.  
Αυτή η επιλογή συστήνεται για πολύ λερωμένα ρούχα, ειδικά εάν περιέχουν άμμο, σκόνη, λάσπη και άλλα στερεά σωματίδια.

-  Οι επιλογές μπορούν να παρατείνουν τη διάρκεια του προγράμματος.

## 7.7 Μόνιμο Επιπλέον Ξέβγαλμα 3s

Με την επιλογή αυτή μπορείτε να έχετε μόνιμα ενεργοποιημένο το επιπλέον ξέβγαλμα όταν ρυθμίζετε ένα νέο πρόγραμμα.

Για να **ενεργοποιήσετε/ απενεργοποιήσετε** αυτή την επιλογή, πατήστε το κουμπί Πρόπλυση  για 3 δευτερόλεπτα μέχρι η ένδειξη  να **ανάψει/σβήσει** στην οθόνη.

Όταν είναι ενεργοποιημένη, η συσκευή διατηρεί αυτή την επιλογή μέχρι να την απενεργοποιήσετε ή να αλλάξετε/ επαναφέρετε το πρόγραμμα.

-  Αυτή η επιλογή παρατείνει τη διάρκεια του προγράμματος.

## 7.8 Λεκέδες

Αγγίξτε αυτό το κουμπί για να προσθέσετε φάση αφαίρεσης λεκέδων σε ένα πρόγραμμα.

Η αντίστοιχη ένδειξη πάνω από το κουμπί αφής ανάβει.

Χρησιμοποιήστε αυτή την επιλογή για ρούχα με λεκέδες που αφαιρούνται δύσκολα.

Όταν προβαίνετε σε αυτή την επιλογή, τοποθετείτε το αφαιρετικό λεκέδων στη θήκη .





Αυτή η επιλογή παρατείνει τη διάρκεια του προγράμματος. Η επιλογή αυτή δεν είναι διαθέσιμη σε θερμοκρασίες κάτω των 40 °C.

## 7.9 Μόνιμο Απαλό plus 3s

Ορίστε αυτή την επιλογή για να βελτιστοποιηθεί η διανομή του μαλακτικού και να βελτιωθεί η απαλότητα των υφασμάτων.

Συνιστάται όταν χρησιμοποιείτε μαλακτικό.

Για να **ενεργοποιήσετε/ απενεργοποιήσετε** αυτή την επιλογή, πατήστε το κουμπί Λεκέδες  για 3 δευτερόλεπτα μέχρι η ένδειξη  να **ανάψει/σβήσει** στην οθόνη.

Όταν είναι ενεργοποιημένη, η συσκευή διατηρεί αυτή την επιλογή μέχρι να την απενεργοποιήσετε ή να αλλάξετε/ επαναφέρετε το πρόγραμμα.



Αυτή η επιλογή παρατείνει τη διάρκεια του προγράμματος.

## 7.10 Εξοικονόμηση Χρόνου

Με αυτή την επιλογή μπορείτε να μειώσετε τη διάρκεια του προγράμματος ανάλογα με το μέγεθος του φορτίου και τον βαθμό λερωμάτος.

Όταν επιλέξετε ένα πρόγραμμα πλύσης, στην οθόνη εμφανίζεται η προεπιλεγμένη διάρκεια και οι παύλες -----.

Αγγίξτε το κουμπί Εξοικονόμηση Χρόνου  για να μειώσετε τη διάρκεια του προγράμματος σύμφωνα με τις ανάγκες σας. Η οθόνη εμφανίζει τη νέα διάρκεια προγράμματος και η σειρά από παύλες θα μειώνεται ανάλογα:

----- κατάλληλο για πλήρες φορτίο κανονικά λερωμένων ρούχων.

---- ένας σύντομος κύκλος για πλήρες φορτίο ελαφρώς λερωμένων ρούχων.

--- πολύ σύντομος κύκλος για μικρότερο φορτίο ελαφρώς λερωμένων ρούχων (συνιστάται μισό φορτίο κατά το μέγιστο).

- ο συντομότερος κύκλος για φρεσκάρισμα μικρής ποσότητας ρούχων.

Η λειτουργία Εξοικονόμηση Χρόνου είναι διαθέσιμη μόνο με τα προγράμματα που υπάρχουν στον πίνακα.

ένδειξη	Eco 40-60	Βαμβακερα	Συνθετικά
----- 1)	■	■	■
----	■	■	■
---	■	■	■
--	■	■	■
-	■	■	■

1) Προκαθορισμένη διάρκεια για όλα τα προγράμματα.

## Εξοικονόμηση Χρόνου με τα προγράμματα ατμού



Όταν ορίζετε ένα πρόγραμμα ατμού, αυτό το κουμπί σας επιτρέπει να επιλέξετε τρία επίπεδα ατμού και η διάρκεια του προγράμματος μειώνεται αντίστοιχα:

- ---- : μέγιστο.
- --- : μεσαίο.
- - : ελάχιστο.

## 7.11 Κλειδωμα Ασφαλείας για Παιδιά 3s

Με αυτή την επιλογή μπορείτε να αποτρέψετε τα παιδιά να παίζουν με το χειριστήριο.



Για να **ενεργοποιήσετε/ απενεργοποιήσετε** αυτή την επιλογή, κρατήστε πατημένο το κουμπί Εξοικονόμηση Χρόνου  μέχρι η ένδειξη  να ανάψει/σβήσει στην οθόνη.

Όταν είναι ενεργοποιημένη, η συσκευή διατηρεί αυτή την επιλογή μέχρι να την απενεργοποιήσετε ή να αλλάξετε/ επαναφέρετε το πρόγραμμα. Αν πιέσετε οποιοδήποτε κουμπί, η ένδειξη  αναβοσβήνει για να υποδείξει ότι τα κουμπιά έχουν απενεργοποιηθεί.



## 7.12 Λειτουργία - Στέγνωμα

Αυτό το κουμπί επιτρέπει την ενεργοποίηση ή την απενεργοποίηση της λειτουργίας στεγνώματος. Όταν η λειτουργία στεγνώματος είναι ενεργοποιημένη, η ένδειξη του κουμπιού είναι αναμμένη.

## 7.13 Μόνιμη προστασία κατά του τσαλακώματος 3s

Αυτή η επιλογή προσθέτει μια σύντομη φάση προστασίας κατά του τσαλακώματος στο τέλος του προγράμματος.

Αυτή η φάση μειώνει το τσαλακωμα στα υφάσματα και διευκολύνει το σιδέρωμα.

Για να **ενεργοποιήσετε/ απενεργοποιήσετε** αυτή την επιλογή, πατήστε το κουμπί Λειτουργία - Στέγνωμα  για 3 δευτερόλεπτα μέχρι η ένδειξη  να ανάψει/σβήσει στην οθόνη.



Όταν είναι ενεργοποιημένη, η συσκευή διατηρεί αυτή την επιλογή μέχρι να την απενεργοποιήσετε ή να αλλάξετε/ επαναφέρετε το πρόγραμμα.

 Αυτή η επιλογή μπορεί να παρατείνει τη διάρκεια του προγράμματος.

## 7.14 Στέγνωμα ΑΥΤΟ

Αγγίξτε αυτό το κουμπί για να επιλέξετε έναν από τους αυτόματους βαθμούς στεγνώματος που προτείνει η συσκευή.

Στην οθόνη ανάβει η αντίστοιχη ένδειξη στεγνώματος:

-  **Στεγνά για σιδέρωμα:** ρούχα που προορίζονται για σιδέρωμα.
-  **Στεγνά για ντουλάπι:** ρούχα που προορίζονται για αποθήκευση.
-  **Επιπλέον στέγνωμα:** ρούχα πλήρως στεγνά.

 Δεν μπορείτε να επιλέξετε όλους τους βαθμούς αυτόματου στεγνώματος για κάθε τύπο υφάσματος.

## 7.15 Χρόνος στεγνώματος

Αγγίξτε αυτό το κουμπί για να ρυθμίσετε τον χρόνο ανάλογα με τα υφάσματα που έχετε για στέγνωμα (Ανατρέξτε στον πίνακα «Στέγνωμα καθορισμένου χρόνου»). Η οθόνη εμφανίζει τη ρυθμισμένη τιμή.

Κάθε φορά που αγγίζετε αυτό το κουμπί, η διάρκεια του χρόνου αυξάνεται κατά 5 λεπτά.

 Δεν μπορείτε να ρυθμίσετε όλες τις τιμές χρόνου για τα διάφορα είδη υφασμάτων.

## 7.16 Καθυστέρηση Έναρξης

Με αυτή την επιλογή μπορείτε να καθυστερήσετε την έναρξη ενός προγράμματος σε μια ώρα που σας εξυπηρετεί περισσότερο.

Πιέστε το κουμπί επανειλημμένα για να ρυθμίσετε την απαιτούμενη καθυστέρηση. Ο χρόνος αυξάνεται σε βήματα της 1 ώρας έως τις 20 ώρες.

Η αντίστοιχη ένδειξη πάνω από το κουμπί αφής ανάβει.

Στην οθόνη εμφανίζεται ο επιλεγμένος χρόνος καθυστέρησης. Αφού αγγίξετε το κουμπί Έναρξη/Παύση , η συσκευή ξεκινά την αντίστροφη μέτρηση και η πόρτα κλειδώνει.

## 7.17 Έναρξη/Παύση ▷||

Πιέστε το κουμπί Έναρξη/Παύση ▷|| για να ξεκινήσετε, να παύσετε ή να διακόψετε ένα πρόγραμμα που εκτελείται.

## 8. ΠΡΟΓΡΑΜΜΑΤΑ

### 8.1 Πίνακας Προγραμμάτων

Πρόγραμμα Προεπιλεγμέ- νη θερμοκρα- σία Εύρος θερμο- κρασίας	Ταχύτητα στυψίμα- τος ανα- φοράς Εύρος τα- χύτητας στυψίμα- τος	Μέγι- στο φορτίο	Περιγραφή προγράμματος (Τύπος φορτίου και βαθμός λερώματος)
Eco 40-60 (Λει- τουργία μόνο πλύσης) 40 °C <sup>1)</sup> 60 °C <sup>2)</sup> - 30 °C	1600 rpm 1600 rpm - 400 rpm	8 kg	
Eco 40-60 + βαθμός στεγνώ- ματος Στεγνά για ντουλάπι (λειτουργία Πλύση & Στέ- γνωμα) 40 °C <sup>3)</sup> 60 °C - 30 °C	1600 rpm 1600 rpm - 400 rpm	4 kg	<b>Λευκά βαμβακερά και ανθεκτικά χρωματιστά βαμβακερά.</b> Κανονικά λερωμένα ρούχα.
Eco 40-60 + βαθμός στεγνώ- ματος Στεγνά για ντουλάπι (λειτουργία Μό- νο στέγνωμα) <sup>4)</sup>		4 kg	<b>Λευκά βαμβακερά και ανθεκτικά χρωματιστά βαμβακερά.</b>
Βαμβακερα 40 °C 90 °C - Κρύο	1600 rpm (1600 - 400 rpm)	8 kg	<b>Λευκά βαμβακερά και χρωματιστά βαμβακε- ρά.</b> Κανονικά, πολύ και λίγο λερωμένα ρούχα.

Πρόγραμμα Προεπιλεγμένη θερμοκρασία Εύρος θερμοκρασίας	Ταχύτητα στυψίματος αναφοράς Εύρος ταχύτητας στυψίματος	Μέγιστο φορτίο	Περιγραφή προγράμματος (Τύπος φορτίου και βαθμός λερώματος)
Συνθετικά 40 °C 60 °C - Κρύο	1200 rpm (1200 - 400 rpm)	3 kg	<b>Συνθετικά υφάσματα ή ανάμικτα υφάσματα.</b> Κανονικά λερωμένα ρούχα.
Ευαίσθητα 30 °C 40 °C - Κρύο	1200 rpm (1200 - 400 rpm)	2 kg	<b>Ευαίσθητα υφάσματα, όπως ακρυλικά, βισκόζη και ανάμικτα υφάσματα που απαιτούν απαλότερη πλύση.</b> Κανονικά και λίγο λερωμένα ρούχα.
 Μάλλινα 40 °C 40 °C - Κρύο	1200 rpm (1200 - 400 rpm)	1.5 kg	<b>Μάλλινα που πλένονται στο πλυντήριο, μάλλινα που πλένονται στο χέρι και άλλα υφάσματα με το σύμβολο «πλύσιμο στο χέρι»<sup>5)</sup>.</b>

### Πρόγραμμα ατμού

Το πρόγραμμα ατμού μπορεί να χρησιμοποιηθεί για τη μείωση του τσαλακώματος και των οσμών<sup>6)</sup> των υφασμάτων που χρειάζονται απλώς φρεσκάρισμα, αποφεύγοντας το πλύσιμο. Οι ίνες των υφασμάτων χαλαρώνουν και κατόπιν το σιδέρωμα γίνεται πολύ ευκολότερο. Μόλις ολοκληρωθεί το πρόγραμμα, αφαιρέστε γρήγορα τα ρούχα από τον κάδο<sup>7)</sup>. Τα προγράμματα ατμού δεν εκτελούν κύκλους υγιεινής. Μη ρυθμίζετε ένα από αυτά τα προγράμματα με τους παρακάτω τύπους υφασμάτων:

- Ρούχα που δεν είναι κατάλληλα για στέγνωμα στο στεγνωτήριο.
- Ρούχα με ετικέτα «Μόνο στεγνό καθάρισμα».



Μαγειρέψτε στον ατμό

1 kg

**Βαμβακερά, Συνθετικά, Ευαίσθητα.** Σύντομο και απαλό πρόγραμμα ατμού για το φρεσκάρισμα ακόμα και των πιο ευαίσθητων ρούχων σας, συμπεριλαμβανομένων πολύ ευαίσθητων ρούχων με πούλιες, δαντέλες κ.λπ. Για μικρότερα φορτία, η διάρκεια του προγράμματος μπορεί να μειωθεί περαιτέρω με την επιλογή Εξοικονόμηση Χρόνου.



#### ΠΡΟΕΙΔΟΠΟΙΗΣΗ!

Μη χρησιμοποιείτε αυτό το πρόγραμμα με μάλλινα υφάσματα και υφάσματα που φέρουν σήμανση για αποκλειστικά στεγνό καθάρισμα.

Πρόγραμμα Προεπιλεγμένη θερμοκρασία Εύρος θερμοκρασίας	Ταχύτητα στυψίματος αναφοράς Εύρος ταχύτητας στυψίματος	Μέγιστο φορτίο	Περιγραφή προγράμματος (Τύπος φορτίου και βαθμός λερώματος)
Στύψιμο/Άδειασμα	1600 rpm (1600 - 400 rpm)	8 kg	<b>Όλα τα υφάσματα, εκτός από μάλλινα και ευαίσθητα υφάσματα.</b> Για στύψιμο των ρούχων και για άδειασμα του νερού του κάδου.
Ξέπλυμα	1600 rpm (1600 - 400 rpm)	8 kg	<b>Όλα τα υφάσματα, εκτός από μάλλινα και πολύ ευαίσθητα υφάσματα.</b> Πρόγραμμα για ξέβγαλμα και στύψιμο των ρούχων. Η προεπιλεγμένη ταχύτητα στυψίματος είναι αυτή που χρησιμοποιείται στα προγράμματα βαμβακερών. Μειώστε την ταχύτητα στυψίματος σύμφωνα με τον τύπο των ρούχων. Αν χρειάζεται, ρυθμίστε την επιλογή ΕΠΙΠΛΕΟΝ ΞΕΒΓΑΛΜΑ για πρόσθετα ξεβγάλματα. Με χαμηλή ταχύτητα στυψίματος, η συσκευή εκτελεί ξεβγάλματα για ευαίσθητα υφάσματα και ένα σύντομο στύψιμο.
Καθαρισμός Συσκευής 60 °C	1200 rpm (1200 - 400 rpm)	-	<p>Κύκλος συντήρησης με ζεστό νερό για καθαρισμό και φρεσκάρισμα του κάδου και για την αφαίρεση υπολειμμάτων που μπορούν να προκαλέσουν οσμές. Για καλύτερα αποτελέσματα, χρησιμοποιείτε αυτόν τον κύκλο μία φορά τον μήνα. Προτού εκτελέσετε αυτόν τον κύκλο, αφαιρέστε όλα τα ρούχα από τον κάδο. Στη θήκη φάσης πλύσης της θήκης απορρυπαντικού, στρέψτε το πτερύγιο σε θέση προς τα πάνω. Ρίξτε μια κούπα χλωρίνης ή καθαριστικού πλυντηρίων ρούχων στη θήκη φάσης πλύσης. <b>MHN</b> τα χρησιμοποιείτε ταυτόχρονα.</p> <p> Μετά τον καθαρισμό του κάδου, εκτελέστε έναν επιπλέον κύκλο ξεβγάλματος με άδειο κάδο και χωρίς απορρυπαντικό ώστε να αφαιρέσετε οποιαδήποτε υπολείμματα χλωρίνης.</p> <p>Αν ορίσετε αυτό το πρόγραμμα με τη λειτουργία Λειτουργία - Στέγνωμα, η συσκευή εκτελεί τη δράση κατά των χνουδιών. Ανατρέξτε στο κεφάλαιο «Χνούδια στα υφάσματα».</p>

Πρόγραμμα Προεπιλεγμένη θερμοκρασία Εύρος θερμοκρασίας	Ταχύτητα στυψίματος αναφοράς Εύρος ταχύτητας στυψίματος	Μέγιστο φορτίο	Περιγραφή προγράμματος (Τύπος φορτίου και βαθμός λερώματος)
Αντιαλλεργικό 60 °C	1600 rpm (1600 - 400 rpm)	8 kg	<b>Λευκά βαμβακερά.</b> Αυτό το πρόγραμμα αφαιρεί τους μικροοργανισμούς χάρη στη φάση πλύσης όπου η θερμοκρασία διατηρείται πάνω από τους 60 °C για αρκετά λεπτά. Αυτό βοηθάει στην απομάκρυνση μικροβίων, βακτηρίων, μικροοργανισμών και σωματιδίων. Μια φάση επιπλέον ξεβγάλματος διασφαλίζει τη σωστή αφαίρεση των υπολειμμάτων απορρυπαντικού και γύρης/αλλεργιογόνων στοιχείων. Με τον τρόπο αυτό η πλύση είναι περισσότερο αποτελεσματική.
Αθλητικά ρούχα 30 °C 40 °C - Κρύο	1200 rpm (1200 - 400 rpm)	3 kg	<b>Συνθετικά αθλητικά υφάσματα.</b> Αυτό το πρόγραμμα είναι σχεδιασμένο για απαλή πλύση μοντέρνων αθλητικών ρούχων για εξωτερικές δραστηριότητες και είναι επίσης κατάλληλο για αθλητικά ρούχα γυμναστικής, ποδηλασίας ή τζόκινγκ και παρόμοιων υφασμάτων.
 Outdoor 30 °C 40 °C - Κρύο	1200 rpm (1200 - 400 rpm)	2 kg	<p> Μη χρησιμοποιείτε μαλακτικό και βεβαιωθείτε ότι δεν υπάρχουν υπολείμματα μαλακτικού στη θήκη απορρυπαντικού.</p> <p><b>Ρούχα υπαίθριων δραστηριοτήτων, ρούχα για τεχνικές εργασίες, αθλητικά υφάσματα, αδιάβροχα και διαπνέοντα μπουφάν, μπουφάν με αφαιρούμενη επένδυση φλις ή μονωτική εσωτερική επένδυση.</b></p> <p> Εκτελώντας ένα συνδυαστικό πρόγραμμα πλύσης και στεγνώματος, η φάση στεγνώματος επίσης επαναφέρει την αδιαβροχοποίηση. <b>Βεβαιωθείτε ότι η επικέντρα φροντίδας του ρούχου επιτρέπει το στέγνωμα σε στεγνώτήριο.</b></p>
Denim 30 °C 40 °C - Κρύο	1200 rpm (1200 - 400 rpm)	3 kg	<b>Ειδικό πρόγραμμα για ρούχα Τζιν με ευαίσθητη φάση πλύσης για την ελαχιστοποίηση του ξεθωριάσματος και των σημαδιών.</b> Για καλύτερη φροντίδα συνιστάται μειωμένο μέγεθος φορτίου.

Πρόγραμμα Προεπιλεγμένη θερμοκρασία Εύρος θερμοκρασίας	Ταχύτητα στυψίματος αναφοράς Εύρος ταχύτητας στυψίματος	Μέγιστο φορτίο	Περιγραφή προγράμματος (Τύπος φορτίου και βαθμός λερώματος)
NonStop 60min 30 °C 40 °C - 30 °C	1200 rpm	1 kg	<b>Ανάμεικτα υφάσματα (βαμβακερά και συνθετικά).</b> Πλήρες σύντομο πρόγραμμα για πλύση και στέγνωμα φορτίων έως 1 kg με τη μία. Διαρκεί μόνο 1 ώρα.
<ul style="list-style-type: none"> <li>Θέση επαναφοράς. Στην οθόνη εμφανίζονται μόνο παύλες.</li> </ul>			

1) **Σύμφωνα με τον Κανονισμό με αριθμό 2019/2023 της Επιτροπής της ΕΕ.** Αυτό το πρόγραμμα στην προεπιλεγμένη θερμοκρασία και ταχύτητα στυψίματος, σε λειτουργία πλύσης μόνο, με ονομαστική χωρητικότητα 8 kg είναι ικανό να καθαρίσει κανονικά λερωμένα βαμβακερά ρούχα που αναφέρεται στην ετικέτα τους ότι πλένονται στους 40 °C ή στους 60 °C, μαζί στον ίδιο κύκλο.



Για τη θερμοκρασία που έφτασαν τα ρούχα, τη διάρκεια προγράμματος και άλλα δεδομένα, ανατρέξτε στο κεφάλαιο «Τιμές κατανάλωσης».

Τα πλέον αποτελεσματικά προγράμματα όσον αφορά την κατανάλωση ενέργειας είναι εκείνα που έχουν χαμηλότερες θερμοκρασίες και μεγαλύτερη διάρκεια.

2) **Πρόγραμμα εξοικονόμησης ενέργειας για βαμβακερά.** Αυτό το πρόγραμμα στους 60 °C με φορτίο 8 kg είναι το πρόγραμμα αναφοράς για τα στοιχεία που αναγράφονται στην ετικέτα κατανάλωσης ενέργειας, σύμφωνα με την Οδηγία 96/60/ΕΚ. Ρυθμίστε αυτό το πρόγραμμα για καλά αποτελέσματα πλύσης και μείωση της κατανάλωσης ενέργειας. Η διάρκεια του προγράμματος πλύσης παρατείνεται.

3) **Σύμφωνα με τον Κανονισμό με αριθμό 2019/2023 της Επιτροπής της ΕΕ.** Αυτό το πρόγραμμα στην προεπιλεγμένη θερμοκρασία και ταχύτητα στυψίματος, σε λειτουργία πλύσης και στεγνώματος, με ονομαστική χωρητικότητα 4 kg και με βαθμό στεγνώματος Στεγνά για ντουλάπι, εκτελεί τον κύκλο πλύσης και στεγνώματος και είναι ικανό να καθαρίσει κανονικά λερωμένα βαμβακερά ρούχα που αναφέρεται στην ετικέτα τους ότι πλένονται στους 40 °C ή στους 60 °C, μαζί στον ίδιο κύκλο και μετά τη φάση στεγνώματος, τα ρούχα μπορούν να αποθηκευτούν άμεσα σε ντουλάπι.

4) Είναι το πρόγραμμα αναφοράς στεγνώματος για τα στοιχεία που εμφανίζονται στην ετικέτα ενεργειακών τιμών, σύμφωνα με την Οδηγία 96/60/ΕΚ. Η δοκιμή απόδοσης, σύμφωνα με το πρότυπο EN 50229, πρέπει να πραγματοποιείται με ΑΡΧΙΚΟ φορτίο στεγνώματος της μέγιστης δηλωμένης χωρητικότητας στεγνώματος (σύνθεση φορτίου σύμφωνα με το πρότυπο EN61121) ρυθμίζοντας το ΑΥΤΟΜΑΤΟ πρόγραμμα ΣΤΕΓΝΑ ΓΙΑ ΝΤΟΥΛΑΠΙ για Eco 40-60. Το ΔΕΥΤΕΡΟ φορτίο στεγνώματος πρέπει να δοκιμάζεται ρυθμίζοντας το ΑΥΤΟΜΑΤΟ πρόγραμμα ΣΤΕΓΝΑ ΓΙΑ ΝΤΟΥΛΑΠΙ για Eco 40-60.









5) Κατά τη διάρκεια αυτού του κύκλου ο κάδος περιστρέφεται αργά εξασφαλίζοντας μια απαλή πλύση. Μπορεί να φαίνεται ότι ο κάδος δεν περιστρέφεται ή δεν περιστρέφεται σωστά, αλλά αυτό είναι φυσιολογικό για αυτό το πρόγραμμα.

6) Το πρόγραμμα ατμού δεν αφαιρεί εξαιρετικά έντονες οσμές.

7) Μετά την επεξεργασία με ατμό τα ρούχα μπορεί να είναι νωπά. Απλώστε τα ρούχα για μερικά λεπτά.

## Συμβατότητα επιλογών προγραμμάτων

Πρόγραμμα	 Στύψιμο	 Χωρίς Στύψιμο	 1)	 Πρόπλυση <sup>2)</sup>	 3s	 ΛΕΚΕΔΕΣ	 5s	 Εξοικονόμηση Χρόνου	 7s	 Καθυστέρηση Έναρξης
Eco 40-60	■	■	■	■	■	■	■	■	■	■
Βαμβακερα	■	■	■	■	■	■	■	■	■	■
Συνθετικά	■	■	■	■	■	■	■	■	■	■
Ευαίσθητα	■	■	■		■		■		■	■
 Μάλλινα	■	■	■							■
 Μαγειρέψτε στον ατμό								■		■
Στύψιμο/Αδειασμα	■	■ <sup>3)</sup>								■
Ξέπλυμα	■	■	■		■				■	■
Καθαρισμός Συσκευής	■	■								■
Αντιαλλεργικό	■	■	■	■	■	■	■		■	■
Αθλητικά ρούχα	■	■	■	■	■				■	■
 Outdoor	■	■	■		■				■	■

Πρόγραμμα	 Στύψιμο	--- Χωρίς Στύψιμο	 <sup>1)</sup>	 Πρόπλυση <sup>2)</sup>	 3s	 Λεκέδες	 3s	 Εξοικονόμηση Χρόνου	 3s	 Καθυστέρηση Έναρξης
Denim	■	■	■		■	■	■		■	■
NonStop 60min									■	■

1) Αυτή η επιλογή μπλοκάρει την επιλογή  3s.

2) Δεν είναι δυνατή η ταυτόχρονη επιλογή των λειτουργιών Πρόπλυση και Λεκέδες.

3) Εάν ρυθμίσετε την επιλογή Χωρίς Στύψιμο, η συσκευή μόνο αδειάζει το νερό.

Κατάλληλα απορρυπαντικά για το κάθε πρόγραμμα

Πρόγραμμα	Απορρυπαντικό σε σκόνη γενικής χρήσης <sup>1)</sup>	Υγρό απορρυπαντικό γενικής χρήσης	Υγρό για χρωματιστά	Ευαίσθητα μάλλινα	Ειδικό
Eco 40-60	▲	▲	▲	--	--
Βαμβακερα	▲	▲	▲	--	--
Συνθετικά	▲	▲	▲	--	--
Ευαίσθητα	--	--	--	▲	▲
Μάλλινα	--	--	--	▲	▲
Αντιαλλεργικό	▲	▲	--	--	▲
Αθλητικά ρούχα	--	▲	▲	--	▲
Outdoor	--	--	--	▲	▲
Denim	--	--	▲	▲	▲
NonStop 60min	--	▲	▲	--	--

1) Σε θερμοκρασία υψηλότερη από 60 °C συνιστάται η χρήση απορρυπαντικού σε σκόνη.

▲ = Συνιστώμενα

-- = Μη συνιστώμενα



## 8.2 Woolmark Apparel Care - Blue



- Ο κύκλος πλυσίματος για μάλλινα αυτής της συσκευής έχει εγκριθεί από την The Woolmark Company για το πλύσιμο μάλλινων προϊόντων με σήμανση «πλύσιμο στο χέρι», υπό την προϋπόθεση ότι τα ρούχα πλένονται σύμφωνα με τις οδηγίες που



παρέχονται από τον κατασκευαστή του παρόντος πλυντηρίου ρούχων. Ακολουθείτε την ετικέτα φροντίδας των ρούχων για το στέγνωμα και για τις άλλες οδηγίες πλύσης. M1380

- Ο κύκλος στεγνώματος για μάλλινα αυτής της συσκευής έχει εγκριθεί από την The Woolmark Company για το στέγνωμα μάλλινων προϊόντων με σήμανση «πλύσιμο στο χέρι», υπό την προϋπόθεση ότι τα ρούχα στεγνώνονται σύμφωνα με τις οδηγίες που παρέχονται από τον κατασκευαστή της παρούσας συσκευής. Ακολουθείτε την ετικέτα του προϊόντος για τις άλλες οδηγίες πλύσης. M1381

Το σύμβολο Woolmark είναι σήμα πιστοποίησης σε πολλές χώρες.

## 8.3 Αυτόματο στέγνωμα

Βαθμός στεγνώματος	Τύπος υφάσματος	Φορτίο
☀️ <b>Επιπλέον Στέγνωμα</b> Για πετσέτες	<b>Βαμβακερά και Λινά</b> (μπουρνούζια, πετσέτες μπάνιου κ.λπ.)	έως 4 kg
	<b>Ρούχα τζιν</b>	έως 3 kg

Βαθμός στεγνώματος	Τύπος υφάσματος	Φορτίο
 <b>Στεγνά για Ντουλάπι</b> Για ρούχα προς αποθήκευση	<b>Βαμβακερά και Λινά</b> (μπουρνούζια, πετσέτες μπάνιου κ.λπ.)	έως 4 kg
	<b>Συνθετικά και ανάμικτα υφάσματα</b> (πουλόβερ, μπλουζες, εσώρουχα, λευκά είδη και κλινοσκεπάσματα)	έως 3 kg
	<b>Ευαίσθητα υφάσματα</b> (ακρυλικά, βισκόζη και ανάμικτα ευαίσθητα υφάσματα)	έως 2 kg
	<b>Μάλλινα</b> (μάλλινα πουλόβερ)	έως 1 kg
	<b>Ρούχα υπαίθριων δραστηριοτήτων</b> (ρούχα υπαίθριων δραστηριοτήτων, ρούχα για τεχνικές εργασίες, αθλητικά υφάσματα, αδιάβροχα και διαπνέοντα μπουφάν, μπουφάν με επένδυση)	έως 2 kg
	<b>Ρούχα τζιν</b> <b>Αθλητικά ρούχα</b>	έως 3 kg έως 3 kg
 <b>Στεγνά για Σιδέρωμα</b> Κατάλληλο για σιδέρωμα	<b>Βαμβακερά και Λινά</b> (σεντόνια, τραπεζομάντηλα, πουκάμισα, κ.λπ.)	έως 4 kg

## 8.4 Στέγνωμα καθορισμένου χρόνου

Βαθμός στεγνώματος	Τύπος υφάσματος	Φορτίο (kg)	Ταχύτητα στυψίματος (rpm)	Προτεινόμενη διάρκεια (λεπτά)
<b>Επιπλέον Στέγνωμα</b> Για πετσέτες	<b>Βαμβακερά και Λινά</b> (μπουρνούζια, πετσέτες μπάνιου κ.λπ.)	4	1600	170 - 190
		2	1600	110 - 120
		1	1600	65 - 75
	<b>Ρούχα τζιν</b>	3	1200	165 - 175
		1	1200	75 - 85

Βαθμός στε- γνώματος	Τύπος υφάσματος	Φορ- τίο (kg)	Ταχύ- τητα στυσί- ματος (rpm)	Προτεινόμε- νη διάρκεια (λεπτά)
<b>Στεγνά για Ντουλάπι</b> Για ρούχα προς αποθήκευση	<b>Βαμβακερά και Λινά</b> (μπουρνούζια, πετσέτες μπάνιου κ.λπ.)	4	1600	160 - 180
		2	1600	100 - 110
		1	1600	55 - 65
	<b>Συνθετικά και ανάμικτα υφάσματα</b> (πουλόβερ, μπλούζες, εσώρουχα, λευ- κά είδη και κλινοσκεπάσματα)	3	1200	135 - 150
		1	1200	45 - 55
	<b>Ευαίσθητα</b> (ακρυλικά, βισκόζη και ανάμικτα ευαί- σητα υφάσματα)	2	1200	155 - 165
		1	1200	95 - 105
	<b>Μάλλινα</b> (μάλλινα πουλόβερ)	1	1200	80 - 100
	<b>Ρούχα υπαίθριων δραστηριοτήτων</b> (ρούχα υπαίθριων δραστηριοτήτων, ρούχα για τεχνικές εργασίες, αθλητικά υφάσματα, αδιάβροχα και διαπνέοντα μπουφάν, μπουφάν με επένδυση)	2	1200	110 - 120
		1	1200	95 - 105
	<b>Ρούχα τζιν</b>	3	1200	155 - 165
		1	1200	65 - 75
<b>Αθλητικά ρούχα</b>	3	1200	130 - 150	
	1	1200	70 - 80	
<b>Στεγνά για Σι- δέρωμα</b> Κατάλληλο για σιδέρωμα	<b>Βαμβακερά και Λινά</b> (σεντόνια, τραπεζομάντηλα, πουκάμι- σα, κ.λπ.)	4	1600	110 - 125
		2	1600	65 - 75
		1	1600	40 - 50



## 9. ΡΥΘΜΙΣΕΙΣ

### 9.1 Ηχητικά σήματα

Αυτή η συσκευή διαθέτει διαφορετικά ηχητικά σήματα τα οποία ενεργοποιούνται όταν:

- Ενεργοποιείτε τη συσκευή (ειδικός σύντομος ήχος).
- Απενεργοποιείτε τη συσκευή (ειδικός σύντομος ήχος).
- Αγγίζετε τα κουμπιά (ήχος κλικ).
- Ορίζετε μια μη έγκυρη επιλογή (3 σύντομοι ήχοι).



- Το πρόγραμμα ολοκληρώνεται (σειρά ήχων για περίπου 2 λεπτά).
- Η συσκευή παρουσιάζει κάποια δυσλειτουργία (σειρά σύντομων ήχων για περίπου 5 λεπτά).

**Για ενεργοποίηση/απενεργοποίηση** των ηχητικών σημάτων όταν το πρόγραμμα έχει ολοκληρωθεί, αγγίξτε ταυτόχρονα τα κουμπιά  και  για περίπου 2 δευτερόλεπτα. Στην οθόνη εμφανίζεται η ένδειξη Ενεργοποίησης ή Απενεργοποίησης.



Αν απενεργοποιήσετε τα ηχητικά σήματα, αυτά θα συνεχίσουν να λειτουργούν όταν η συσκευή παρουσιάζει κάποια δυσλειτουργία.

## 10. ΠΡΙΝ ΑΠΟ ΤΗΝ ΠΡΩΤΗ ΧΡΗΣΗ

1. Βεβαιωθείτε ότι η ηλεκτρική τροφοδοσία είναι διαθέσιμη και η βρύση παροχής νερού είναι ανοιχτή.
2. Ρίξτε 2 λίτρα νερού στη θήκη απορρυπαντικού με τη σήμανση . Έτσι ενεργοποιείται το σύστημα αδειάσματος.
3. Ρίξτε μια μικρή ποσότητα απορρυπαντικού στη θήκη απορρυπαντικού με τη σήμανση .
4. Ρυθμίστε και ξεκινήστε ένα πρόγραμμα για βαμβακερά στη μέγιστη θερμοκρασία, χωρίς να τοποθετήσετε ρούχα στον κάδο. Έτσι θα αφαιρεθούν τυχόν ρύποι από τον κάδο.

## 11. ΚΑΘΗΜΕΡΙΝΉ ΧΡΗΣΗ - ΜΟΝΟ ΠΛΎΣΗ



**ΠΡΟΕΙΔΟΠΟΙΗΣΗ!**  
Ανατρέξτε στα κεφάλαια σχετικά με την Ασφάλεια.

### 11.1 Ενεργοποίηση της συσκευής

1. Συνδέστε το φις τροφοδοσίας στην πρίζα.
2. Ανοίξτε τη βρύση παροχής νερού.
3. Πιέστε το κουμπί On/Off για μερικά δευτερόλεπτα για να ενεργοποιήσετε τη συσκευή.

Ακούγεται ένας σύντομος ήχος.

### 11.2 Φόρτωση των ρούχων

1. Ανοίξτε την πόρτα της συσκευής.
2. Αδειάστε τις τσέπες και ξεδιπλώστε τα ρούχα πριν τα τοποθετήσετε στη συσκευή.
3. Τοποθετήστε ένα-ένα τα ρούχα στον κάδο.

Μην τοποθετείτε πάρα πολλά ρούχα στον κάδο.

4. Κλείστε καλά την πόρτα.

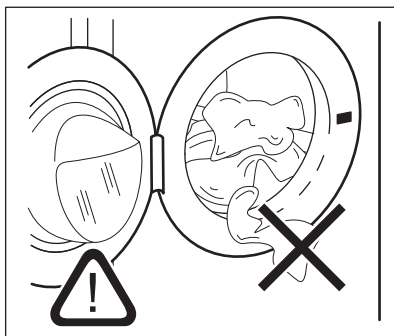

#### ΠΡΟΣΟΧΗ!

Βεβαιωθείτε ότι δεν έχουν πιαστεί ρούχα ανάμεσα στο λάστιχο στεγανοποίησης και την πόρτα για την αποφυγή διαρροής νερού και ζημιάς στα ρούχα.



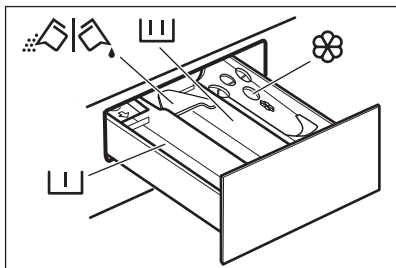

Το πλύσιμο πολύ λαδωμένων, λιπαρών λεκέδων μπορεί να προκαλέσει ζημιά στα ελαστικά μέρη του πλυντηρίου ρούχων.

### 11.3 Προσθήκη του απορρυπαντικού και των προσθετικών πλύσης



 - Θήκη για τη φάση πρόπλυσης, το πρόγραμμα μουλιάσματος ή το προϊόν αφαίρεσης λεκέδων.

 - Θήκη για τη φάση πλύσης.

 - Θήκη για το μαλακτικό και άλλα υγρά προϊόντα περιποίησης (μαλακτικό, προϊόν κολλαρίσματος).

**MAX** - Μέγιστο επίπεδο ποσότητας υγρών προσθετικών.

 - Πτυσσόμενο κάλυμμα για απορρυπαντικό σε σκόνη ή σε υγρή μορφή.

**i** Ακολουθείτε πάντα τις οδηγίες που υπάρχουν στη συσκευασία των απορρυπαντικών προϊόντων, αλλά συνιστούμε να μην υπερβαίνετε το μέγιστο υποδεικνυόμενο επίπεδο (**MAX**). Ωστόσο, αυτή η ποσότητα εγγυάται τα καλύτερα αποτελέσματα πλύσης.

**i** Μετά από ένα κύκλο πλύσης, εάν είναι απαραίτητο, αφαιρέστε τυχόν υπολείμματα απορρυπαντικού από τη θήκη απορρυπαντικού.

### 11.4 Έλεγχος της θέσης του πτερυγίου απορρυπαντικού

1. Τραβήξτε προς τα έξω τη θήκη απορρυπαντικού μέχρι να σταματήσει.

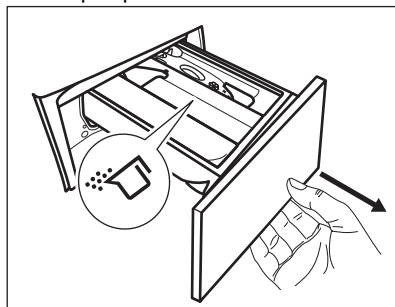

2. Πιέστε το μοχλό προς τα κάτω για να αφαιρέσετε τη θήκη.
3. Για να χρησιμοποιήσετε απορρυπαντικό σε σκόνη, στρέψτε το κλαπέτο προς τα πάνω.
4. Για να χρησιμοποιήσετε απορρυπαντικό σε υγρή μορφή, στρέψτε το κλαπέτο προς τα κάτω.

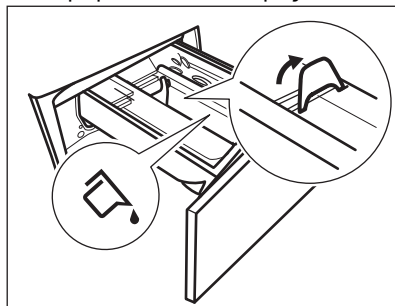

Με το πτερύγιο στη θέση **ΚΑΤΩ**:

- Μη χρησιμοποιείτε απορρυπαντικά με ζελατινώδη ή παχύρρευστη υφή.
  - Μην υπερβαίνετε τη δόση υγρού απορρυπαντικού που υποδεικνύεται στο πτερύγιο.
  - Μην επιλέγετε τη φάση πρόπλυσης.
  - Μην επιλέγετε τη λειτουργία καθυστέρησης έναρξης.
5. Προσθέστε τη σωστή ποσότητα απορρυπαντικού και μαλακτικού.
  6. Κλείστε προσεκτικά τη θήκη απορρυπαντικού.

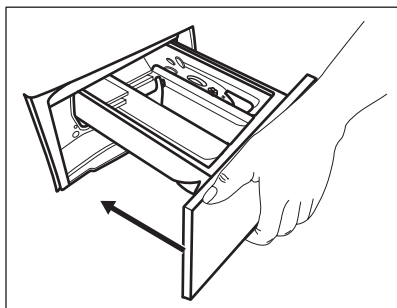

Βεβαιωθείτε ότι το πτερύγιο δεν δημιουργεί εμπόδιο κατά το κλείσιμο της θήκης.

## 11.5 Ρύθμιση ενός προγράμματος

1. Στρέψτε τον διακόπτη επιλογής προγράμματος για να επιλέξετε το επιθυμητό πρόγραμμα πλύσης.

Η ένδειξη του κουμπιού Πλύση ανάβει. Η ένδειξη του κουμπιού Έναρξη/Παύση

▷|| αναβοσβήνει.

Στην οθόνη θα εμφανιστεί η ενδεικτική διάρκεια του προγράμματος και το μέγιστο φορτίο.

2. Για να αλλάξετε τη θερμοκρασία ή/και την ταχύτητα στυψίματος, αγγίξτε τα σχετικά κουμπιά.
3. Εάν θέλετε, ορίστε μία ή περισσότερες επιλογές αγγίζοντας τα σχετικά κουμπιά. Οι σχετικές ενδείξεις ανάβουν στην οθόνη και οι δεδομένες πληροφορίες αλλάζουν ανάλογα.



Αν μια επιλογή **δεν είναι δυνατή**, ακούγεται ένα ηχητικό σήμα και η οθόνη εμφανίζει την ένδειξη - - -.

## 11.6 Έναρξη ενός προγράμματος

Αγγίξτε το κουμπί Έναρξη/Παύση ▷|| για να ξεκινήσει το πρόγραμμα. Δεν είναι δυνατή η εκκίνηση του προγράμματος όταν η ένδειξη του κουμπιού είναι σβηστή και δεν αναβοσβήνει (π.χ. η πόρτα είναι ανοιχτή).

Η σχετική ένδειξη σταματάει να αναβοσβήνει και παραμένει αναμμένη.

Το πρόγραμμα ξεκινά και η πόρτα κλειδώνει. Στην οθόνη εμφανίζεται η ένδειξη —□.



Η αντλία αδειάσματος μπορεί να λειτουργεί για λίγο πριν από την πλήρωση της συσκευής με νερό.

## 11.7 Έναρξη προγράμματος με καθυστέρηση έναρξης

1. Αγγίξτε το κουμπί Καθυστέρηση Έναρξης ⌚ επανειλημμένα μέχρι να εμφανιστεί στην οθόνη ο επιθυμητός χρόνος καθυστέρησης. Ανάβει η αντίστοιχη ένδειξη.
2. Αγγίξτε το κουμπί Έναρξη/Παύση ▷||. Η πόρτα της συσκευής κλειδώνει και ξεκινά η αντίστροφη μέτρηση της καθυστέρησης έναρξης. Στην οθόνη εμφανίζεται η ένδειξη —□.

Μόλις ολοκληρωθεί η αντίστροφη μέτρηση, το πρόγραμμα θα ξεκινήσει αυτόματα.

## Ακύρωση της καθυστέρησης έναρξης αφού έχει ξεκινήσει η αντίστροφη μέτρηση

Για να ακυρώσετε την καθυστέρηση έναρξης:



1. Αγγίξτε το κουμπί Έναρξη/Παύση ▷|| για να θέσετε τη συσκευή σε παύση. Η σχετική ένδειξη θα αρχίσει να αναβοσβήνει.
2. Αγγίξτε το κουμπί Καθυστέρηση Έναρξης ⌚ επανειλημμένα, έως ότου εμφανιστεί στην οθόνη η ένδειξη □.
3. Αγγίξτε ξανά το κουμπί Έναρξη/Παύση ▷|| για να ξεκινήσει άμεσα το πρόγραμμα.

## Αλλαγή της καθυστέρησης έναρξης αφού έχει ξεκινήσει η αντίστροφη μέτρηση

Για να αλλάξετε την καθυστέρηση έναρξης:

1. Αγγίξτε το κουμπί Έναρξη/Παύση ▷|| για να θέσετε τη συσκευή σε παύση.

Η σχετική ένδειξη θα αρχίσει να αναβοσβήνει.

2. Αγγίξτε το κουμπί Καθυστέρηση Έναρξης  επανειλημμένα μέχρι να εμφανιστεί στην οθόνη ο επιθυμητός χρόνος καθυστέρησης.
3. Αγγίξτε ξανά το κουμπί Έναρξη/ Παύση  για να ξεκινήσει η νέα αντίστροφη μέτρηση.

## 11.8 Ανίχνευση φορτίου ProSense System

-  Η διάρκεια του προγράμματος που εμφανίζεται στην οθόνη αναφέρεται σε ένα **μεσαίο/μεγάλο μέγεθος φορτίου**.

Αφού αγγίξετε το κουμπί Έναρξη/Παύση , η ένδειξη του μέγιστου δηλωμένου φορτίου σβήνει και το ProSense System αρχίζει την ανίχνευση του φορτίου ρούχων:

1. Η συσκευή ανιχνεύει το φορτίο μέσα στα πρώτα 30 δευτερόλεπτα. Στα προγράμματα που είναι διαθέσιμη η λειτουργία Εξοικονόμηση Χρόνου, κατά τη διάρκεια αυτής της φάσης, οι μπάρες  της λειτουργίας Εξοικονόμηση Χρόνου που βρίσκονται κάτω από τα ψηφία του χρόνου αναπαράγουν μια απλή κινούμενη ένδειξη. Ο κάδος περιστρέφεται για λίγο.
2. Η διάρκεια του προγράμματος μπορεί να προσαρμοστεί ανάλογα και μπορεί να αυξηθεί ή να μειωθεί. Αφού περάσουν ακόμα 30 δευτερόλεπτα, ξεκινάει η παροχή νερού.

Στο τέλος της ανίχνευσης φορτίου, **σε περίπτωση υπερφορτωμένου κάδου**, η ένδειξη **MAX** αναβοσβήνει στην οθόνη:

Σε αυτή την περίπτωση, για 30 δευτερόλεπτα, είναι δυνατή η παύση της συσκευής και η αφαίρεση των παραπάνω ρούχων.

Αφού αφαιρέσετε τα παραπάνω ρούχα, αγγίξτε το κουμπί Έναρξη/Παύση  για να ξεκινήσει το πρόγραμμα ξανά. Η φάση

ProSense μπορεί να επαναληφθεί έως και τρεις φορές (βλ. σημείο 1).

**Σημαντικό!** Εάν η ποσότητα των ρούχων δεν μειωθεί, το πρόγραμμα πλύσης ξεκινά, παρά την υπερφόρτωση. Σε αυτή την περίπτωση, δεν είναι δυνατό να διασφαλιστούν τα καλύτερα αποτελέσματα πλύσης.

-  Περίπου 20 λεπτά μετά την έναρξη του προγράμματος, η διάρκεια του μπορεί να προσαρμοστεί ξανά, ανάλογα με τον βαθμό απορρόφησης νερού των υφασμάτων.

-  Η ανίχνευση ProSense διεξάγεται μόνο με τα πλήρη προγράμματα πλύσης και αν η διάρκεια προγράμματος δεν έχει μειωθεί με το κουμπί Εξοικονόμηση Χρόνου.

## 11.9 Διακοπή ενός προγράμματος και αλλαγή των επιλογών

Όταν το πρόγραμμα εκτελείται, μπορείτε να αλλάξετε **μόνο ορισμένες** επιλογές:

1. Αγγίξτε το κουμπί Έναρξη/Παύση .

Η σχετική ένδειξη θα αρχίσει να αναβοσβήνει.

2. Αλλάξτε τις επιλογές. Οι πληροφορίες που παρέχονται στην οθόνη αλλάζουν ανάλογα.
3. Αγγίξτε πάλι το κουμπί Έναρξη/ Παύση .



Το πρόγραμμα πλύσης συνεχίζει.

## 11.10 Ακύρωση ενός προγράμματος που εκτελείται

1. Πιέστε το κουμπί On/Off για να ακυρώσετε το πρόγραμμα και να απενεργοποιήσετε τη συσκευή.
2. Πιέστε ξανά το κουμπί On/Off για να ενεργοποιήσετε τη συσκευή.

**i** Εάν το σύστημα ProSense System έχει ολοκληρωθεί και η πλήρωση νερού έχει ήδη ξεκινήσει, το νέο πρόγραμμα ξεκινά **χωρίς επανάληψη του ProSense System**. Το νερό και το απορρυπαντικό δεν αδειάζουν προκειμένου να αποφευχθεί η σπατάλη. Στην οθόνη εμφανίζεται η μέγιστη διάρκεια του προγράμματος, η οποία ενημερώνεται περίπου 20 λεπτά μετά από την έναρξη του νέου προγράμματος.

Υπάρχει επίσης ένα εναλλακτικός τρόπος ακύρωσης:

1. Στρέψτε τον διακόπτη επιλογής στη θέση «Επαναφορά» .
2. Περιμένετε για 1 δευτερόλεπτο. Στην οθόνη εμφανίζεται η ένδειξη . Τώρα μπορείτε να επιλέξετε ένα νέο πρόγραμμα πλύσης.

### 11.11 Άνοιγμα της πόρτας - Προσθήκη ρούχων

**i** Εάν η θερμοκρασία και η στάθμη του νερού στον κάδο είναι πολύ υψηλές ή/και ο κάδος ακόμα περιστρέφεται, δεν είναι δυνατόν να ανοίξετε την πόρτα.

Όσο βρίσκεται σε εξέλιξη κάποιο πρόγραμμα ή η καθυστέρηση έναρξης, η πόρτα της συσκευής είναι κλειδωμένη.

Στην οθόνη εμφανίζεται η ένδειξη .

1. Αγγίξτε το κουμπί Έναρξη/Παύση .

Στην οθόνη, η σχετική ένδειξη κλειδώματος πόρτας σβήνει.

2. Ανοίξτε την πόρτα της συσκευής. Εάν είναι απαραίτητο, προσθέστε ή αφαιρέστε ρούχα. Κλείστε την πόρτα και αγγίξτε το κουμπί Έναρξη/Παύση .

Το πρόγραμμα ή η καθυστέρηση έναρξης συνεχίζουν.

### 11.12 Τέλος του προγράμματος

Όταν ολοκληρωθεί το πρόγραμμα, η συσκευή σταματά αυτόματα. Τα ηχητικά σήματα τίθενται σε λειτουργία (εάν είναι ενεργοποιημένα). Στην οθόνη εμφανίζεται η ένδειξη .

Η ένδειξη του κουμπιού Έναρξη/Παύση  σβήνει.

Η πόρτα ξεκλειδώνει και η ένδειξη  σβήνει.



1. Πιέστε το κουμπί On/Off για να απενεργοποιήσετε τη συσκευή. Πέντε λεπτά μετά από την ολοκλήρωση του προγράμματος, η λειτουργία εξοικονόμησης ενέργειας απενεργοποιεί αυτόματα τη συσκευή.

**i** Όταν ενεργοποιήσετε ξανά τη συσκευή, η οθόνη προβάλλει το τέλος του τελευταίου προγράμματος. Στρέψτε τον διακόπτη επιλογής προγράμματος για να επιλέξετε ένα νέο κύκλο.





2. Αφαιρέστε τα ρούχα από τη συσκευή.
3. Βεβαιωθείτε ότι ο κάδος είναι άδειος.
4. Αφήστε την πόρτα και τη θήκη απορρυπαντικού ελαφρώς ανοιχτά για την αποτροπή σχηματισμού μυκήτων και δυσάρεστων οσμών.

### 11.13 Άδειασμα του νερού μετά την ολοκλήρωση του κύκλου

Εάν έχετε επιλέξει ένα πρόγραμμα ή μια επιλογή που δεν αδειάζει το νερό του τελευταίου ξεβγάλματος, το πρόγραμμα ολοκληρώνεται αλλά:

- Η περιοχή χρόνου εμφανίζει την ένδειξη  και η οθόνη εμφανίζει την ένδειξη κλειδώματος πόρτας .
- Η ένδειξη του κουμπιού Έναρξη/Παύση  αρχίζει να αναβοσβήνει.
- Ο κάδος εξακολουθεί να περιστρέφεται σε τακτά χρονικά διαστήματα για την αποτροπή του τσαλακώματος των ρούχων.
- Η πόρτα παραμένει κλειδωμένη.



- Πρέπει να αδειάσετε το νερό για να ανοίξετε την πόρτα:
  - 1. Εάν είναι απαραίτητο, αγγίξτε το κουμπί Στύψιμο  για να μειώσετε την ταχύτητα στυψίματος που προτείνεται από τη συσκευή.
  - 2. Πιέστε το κουμπί Έναρξη/Παύση  η συσκευή αδειάζει το νερό και στύβει.
- Η ένδειξη της επιλογής Ξέβγαλμα Χωρίς Αδειασμα Νερού  εξαφανίζεται.
-  Αν έχετε επιλέξει το πρόγραμμα Χωρίς στύψιμο — — —, η συσκευή θα αδειάζει απλώς το νερό.
  - 3. Μόλις ολοκληρωθεί το πρόγραμμα και η ένδειξη κλειδωμένης πόρτας  σβήσει, μπορείτε να ανοίξετε την πόρτα.
  - 4. Πιέστε το κουμπί On/Off για μερικά δευτερόλεπτα για να απενεργοποιήσετε τη συσκευή.

- Η συσκευή δεν χρησιμοποιείται για 5 λεπτά χωρίς να εκτελείται κάποιο πρόγραμμα. Πιέστε το κουμπί On/Off για να ενεργοποιήσετε ξανά τη συσκευή.
- 5 λεπτά μετά το τέλος του προγράμματος πλύσης. Πιέστε το κουμπί On/Off για να ενεργοποιήσετε ξανά τη συσκευή. Η οθόνη εμφανίζει το τέλος του τελευταίου προγράμματος. Στρέψτε τον διακόπτη επιλογής προγράμματος για να επιλέξετε ένα νέο κύκλο.

Αν ο διακόπτης περιστραφεί στη θέση «Επαναφορά» , η συσκευή απενεργοποιείται αυτόματα σε 30 δευτερόλεπτα.

-  Αν έχετε επιλέξει ένα πρόγραμμα ή μια λειτουργία που ολοκληρώνεται με παραμονή νερού στον κάδο, η λειτουργία αναμονής **δεν απενεργοποιεί** τη συσκευή ώστε να σας υπενθυμίσει να αδειάσετε τον κάδο.

### 11.14 Λειτουργία αναμονής

Η λειτουργία Αναμονής απενεργοποιεί αυτόματα τη συσκευή για να μειώσει την κατανάλωση ενέργειας όταν:

## 12. ΚΑΘΗΜΕΡΙΝΗ ΧΡΗΣΗ - ΠΛΥΣΗ ΚΑΙ ΣΤΈΓΝΩΜΑ



**ΠΡΟΕΙΔΟΠΟΙΗΣΗ!**  
Ανατρέξτε στα κεφάλαια σχετικά με την Ασφάλεια.



Αυτή η συσκευή είναι αυτόματο πλυντήριο στεγνωτήριο.



### 12.1 Πλήρες πρόγραμμα πλύσης και στεγνώματος

#### Αυτόματο πρόγραμμα ή προγράμματα χωρίς διακοπή

Ανάλογα με το μοντέλο, η συσκευή μπορεί να διαθέτει ένα ή περισσότερα προγράμματα NonStop 60min, αυτόματα ενιαία προγράμματα πλύσης και στεγνώματος όπου δεν είναι απαραίτητο

να ορίσετε την επιλογή Λειτουργία - Στέγνωμα.



Προχωρήστε ως εξής:

1. Αφού φορτώσετε τα ρούχα και το απορρυπαντικό, πιέστε το κουμπί On/Off για μερικά δευτερόλεπτα για να ενεργοποιήσετε τη συσκευή.
2. Επιλέξτε το πρόγραμμα NonStop 60min στρέφοντας τον διακόπτη επιλογής προγράμματος. Στην οθόνη εμφανίζονται οι ενδείξεις  και .
3. Αγγίξτε το κουμπί Έναρξη/Παύση  για να ξεκινήσει το πρόγραμμα.



## Μη αυτόματα προγράμματα πλύσης και στεγνώματος



Σε μερικά προγράμματα πλύσης, μπορείτε να συνδυάσετε τις επιλογές Πλύση και Λειτουργία - Στέγνωμα για την εκτέλεση ενός πλήρους προγράμματος πλύσης και στεγνώματος.

Προχωρήστε ως εξής:

1. Πιέστε το κουμπί On/Off για μερικά δευτερόλεπτα για να ενεργοποιήσετε τη συσκευή.
2. Φορτώστε ένα-ένα τα ρούχα.
3. Βάλτε το απορρυπαντικό και τα προσθετικά πλύσης στην κατάλληλη θήκη.
4. Στρέψτε τον διακόπτη επιλογής προγράμματος στο πρόγραμμα πλύσης. Η συσκευή επιστρέφει στη λειτουργία πλύσης μόνο και η ένδειξη του κουμπιού Πλύση είναι αναμμένη. Στην οθόνη εμφανίζεται η προεπιλεγμένη θερμοκρασία και το στύψιμο. Αν χρειαστεί, πραγματοποιήστε αλλαγές σύμφωνα με τα ρούχα σας. Η οθόνη εμφανίζει επίσης το μέγιστο συνιστώμενο φορτίο για τη φάση πλύσης.
5. Ρυθμίστε τις επιθυμητές επιλογές, αν διατίθενται.
6. Πατήστε το κουμπί Λειτουργία - Στέγνωμα για να ενεργοποιήσετε και τη λειτουργία στεγνώματος. Και οι δύο ενδείξεις των κουμπιών Πλύση και Λειτουργία - Στέγνωμα είναι αναμμένες. Στην οθόνη εμφανίζονται οι ενδείξεις  και . Η οθόνη εμφανίζει επίσης το μέγιστο συνιστώμενο φορτίο για το πρόγραμμα πλύσης και στεγνώματος (π.χ. 4 kg για βαμβακερά).

## 12.2 Πλύση και Στέγνωμα - Αυτόματοι βαθμοί



1. Πιέστε το κουμπί Στέγνωμα  επανειλημμένα μέχρι να εμφανιστεί στην οθόνη ο απαιτούμενος βαθμός στεγνώματος. Οι ενδείξεις στην οθόνη ανάβουν αντίστοιχα:
  - a.  **Στεγνά για σιδέρωμα:** για βαμβακερά.

- b.  **Στεγνά για ντουλάπι:** για βαμβακερά και συνθετικά ρούχα.
- c.  **Επιπλέον στέγνωμα:** για βαμβακερά.





**Η διάρκεια χρόνου στην οθόνη είναι η διάρκεια και των δύο κύκλων, πλύσης και στεγνώματος, υπολογισμένη με βάση την προεπιλεγμένη ποσότητα φορτίου.**





Για να είναι ικανοποιητικό το στέγνωμα χρησιμοποιώντας λιγότερη ενέργεια και σε συντομότερο χρόνο, η συσκευή δεν σας επιτρέπει να επιλέξετε πολύ χαμηλή ταχύτητα στύψιματος για τα ρούχα προς πλύση και στέγνωμα.

2. Πιέστε το κουμπί Έναρξη/Παύση  για να ξεκινήσει το πρόγραμμα. Η εκτίμηση ProSense ξεκινά. Στην οθόνη ανάβει η ένδειξη κλειδώματος πόρτας . Η οθόνη εμφανίζει επίσης τον υπολειπόμενο χρόνο προγράμματος.

## 12.3 Πλύση και Στέγνωμα Καθορισμένου Χρόνου

1. Πιέστε το κουμπί Χρόνος στεγνώματος  επανειλημμένα για να ρυθμίσετε την επιθυμητή διάρκεια χρόνου (ανατρέξτε στον πίνακα «Στέγνωμα καθορισμένου χρόνου» στο κεφάλαιο «Προγράμματα»). Η ένδειξη βαθμού στεγνώματος  σβήνει και ανάβει η ένδειξη . Κάθε φορά που πιέζετε αυτό το κουμπί, η διάρκεια του χρόνου αυξάνεται κατά 5 λεπτά. Η οθόνη εμφανίζει τη νέα ρυθμισμένη τιμή χρόνου.
2. Αγγίξτε το κουμπί Έναρξη/Παύση  για να ξεκινήσει το πρόγραμμα. Η εκτίμηση ProSense ξεκινά. Στην οθόνη ανάβει η ένδειξη κλειδώματος πόρτας . Η οθόνη εμφανίζει επίσης τον υπολειπόμενο χρόνο προγράμματος.

## 12.4 Στο τέλος του προγράμματος στεγνώματος

- Η λειτουργία της συσκευής σταματά αυτόματα.
- Τα ηχητικά σήματα τίθενται σε λειτουργία (εάν είναι ενεργοποιημένα).
- Στην οθόνη εμφανίζεται η ένδειξη .
- Η ένδειξη του κουμπιού Έναρξη/Παύση  σβήνει. Η ένδειξη κλειδώματος πόρτας  σβήνει. Η συσκευή συνεχίζει να λειτουργεί με τη φάση προστασίας κατά του τσαλακώματος για περίπου 30 λεπτά ή περισσότερο αν έχει ρυθμιστεί η επιλογή Προστασίας κατά του τσαλακώματος. Η φάση προστασίας κατά του τσαλακώματος μειώνει το τσαλακώμα. Μπορείτε να αφαιρέσετε τα ρούχα πριν ολοκληρωθεί η φάση προστασίας κατά του τσαλακώματος.

Για καλύτερα αποτελέσματα, συνιστούμε να αφαιρείτε τα ρούχα όταν η φάση έχει σχεδόν ή πλήρως ολοκληρωθεί. Η ένδειξη  παραμένει αναμμένη.

- Πιέστε το κουμπί On/Off για μερικά δευτερόλεπτα για να απενεργοποιήσετε τη συσκευή.



Μετά από μερικά λεπτά από το τέλος του προγράμματος, η λειτουργία εξοικονόμησης ενέργειας απενεργοποιεί αυτόματα τη συσκευή.

1. Αφαιρέστε τα ρούχα από τη συσκευή.
2. Βεβαιωθείτε ότι ο κάδος είναι άδειος.



Μετά τη φάση στεγνώματος, να καθαρίζετε τον κάδο, το λάστιχο και το εσωτερικό της πόρτας με ένα βρεγμένο πανί.

## 13. ΚΑΘΗΜΕΡΙΝΉ ΧΡΉΣΗ - ΣΤΈΓΝΩΜΑ ΜΟΝΟ





**ΠΡΟΕΙΔΟΠΟΙΗΣΗ!**  
Ανατρέξτε στα κεφάλαια σχετικά με την Ασφάλεια.



Αυτή η συσκευή είναι αυτόματο πλυντήριο στεγνώτηριο.



και  και εξαφανίζεται η ένδειξη .







Όταν στεγνώνετε μια μεγάλη ποσότητα ρούχων, για να έχετε καλή απόδοση, βεβαιωθείτε ότι τα ρούχα δεν είναι μπερδεμένα και ότι είναι ομοιόμορφα κατανεμημένα στον κάδο.

### 13.1 Προετοιμασία για στέγνωμα

1. Πιέστε το κουμπί On/Off για μερικά δευτερόλεπτα για να ενεργοποιήσετε τη συσκευή.
2. Φορτώστε ένα-ένα τα ρούχα.
3. Στρέψτε τον διακόπτη επιλογής προγράμματος στο κατάλληλο πρόγραμμα ανάλογα με τα είδη για στέγνωμα. Η συσκευή επιστρέφει στη λειτουργία πλύσης μόνο και η ένδειξη του κουμπιού Πλύση είναι αναμμένη.
4. Πατήστε το κουμπί Λειτουργία - Στέγνωμα και κατόπιν το κουμπί Πλύση για να εκτελέσετε μόνο στέγνωμα. Η ένδειξη του κουμπιού Λειτουργία - Στέγνωμα ανάβει και η ένδειξη του κουμπιού Πλύση σβήνει. Στην οθόνη εμφανίζονται οι ενδείξεις

### 13.2 Στέγνωμα - Αυτόματοι βαθμοί

1. Πιέστε το κουμπί Στέγνωμα  επανειλημμένα μέχρι να εμφανιστεί στην οθόνη ο απαιτούμενος βαθμός στεγνώματος. Οι ενδείξεις στην οθόνη ανάβουν αντίστοιχα:
  - a.  **Στεγνά για σιδέρωμα:** για βαμβακερά.
  - b.  **Στεγνά για ντουλάπι:** για βαμβακερά και συνθετικά ρούχα.
  - c.  **Επιπλέον στέγνωμα:** για βαμβακερά.



### Στην οθόνη εμφανίζεται η διάρκεια του προγράμματος στεγνώματος.

2. Αγγίξτε το κουμπί Έναρξη/Παύση  για να ξεκινήσει το πρόγραμμα.

Στην οθόνη ανάβει η ένδειξη κλειδώματος πόρτας .

Η οθόνη εμφανίζει επίσης τον υπολειπόμενο χρόνο προγράμματος.

## 13.3 Στέγνωμα Καθορισμένου Χρόνου

1. Πιέστε το κουμπί Χρόνος στεγνώματος  επανειλημμένα για να ρυθμίσετε την επιθυμητή διάρκεια χρόνου (ανατρέξτε στον πίνακα «Στέγνωμα καθορισμένου χρόνου» στο κεφάλαιο «Προγράμματα»). Η ένδειξη βαθμού στεγνώματος  σβήνει και ανάβει η ένδειξη .

Κάθε φορά που πατάτε αυτό το κουμπί, η διάρκεια του χρόνου αυξάνεται κατά 5 λεπτά. Η οθόνη εμφανίζει τη νέα ρυθμισμένη τιμή χρόνου.





2. Πιέστε το Έναρξη/Παύση  για να ξεκινήσει το πρόγραμμα.

Στην οθόνη ανάβει η ένδειξη κλειδώματος πόρτας .

Η οθόνη εμφανίζει επίσης τον υπολειπόμενο χρόνο προγράμματος.

## 13.4 Στο τέλος του προγράμματος στεγνώματος

- Η λειτουργία της συσκευής σταματά αυτόματα.
- Τα ηχητικά σήματα τίθενται σε λειτουργία (εάν είναι ενεργοποιημένα).

- Στην οθόνη εμφανίζεται η ένδειξη .
- Η ένδειξη του κουμπιού Έναρξη/Παύση  σβήνει. Η ένδειξη κλειδώματος πόρτας  σβήνει. Η συσκευή συνεχίζει να λειτουργεί με τη φάση προστασίας κατά του τσαλακώματος για περίπου 30 λεπτά ή περισσότερο αν έχει ρυθμιστεί η επιλογή Προστασίας κατά του τσαλακώματος. Η φάση προστασίας κατά του τσαλακώματος μειώνει το τσαλάκωμα. Μπορείτε να αφαιρέσετε τα ρούχα πριν ολοκληρωθεί η φάση προστασίας κατά του τσαλακώματος. Για καλύτερα αποτελέσματα, συνιστούμε να αφαιρέτε τα ρούχα όταν η φάση έχει σχεδόν ή πλήρως ολοκληρωθεί. Η ένδειξη  παραμένει αναμμένη.
- Πιέστε το κουμπί On/Off για μερικά δευτερόλεπτα για να απενεργοποιήσετε τη συσκευή.



Μετά από μερικά λεπτά από το τέλος του προγράμματος, η λειτουργία εξοικονόμησης ενέργειας απενεργοποιεί αυτόματα τη συσκευή.

1. Αφαιρέστε τα ρούχα από τη συσκευή.
2. Βεβαιωθείτε ότι ο κάδος είναι άδειος.



Μετά τη φάση στεγνώματος, να καθαρίζετε τον κάδο, το λάστιχο και το εσωτερικό της πόρτας με ένα βρεγμένο πανί.

## 14. ΧΝΟΥΔΙΑ ΣΤΑ ΥΦΑΣΜΑΤΑ

Κατά τη φάση πλύσης ή/και στεγνώματος, ορισμένοι τύποι υφασμάτων, (σφουγγάρια, μάλλινια, φούτερ) μπορεί να αφήσουν χνούδια.

Τα χνούδια που παρέμειναν ενδέχεται να προσκολληθούν στα υφάσματα του επόμενου κύκλου.

Αυτό το πρόβλημα επιδεινώνεται με τα τεχνητά υφάσματα.

Για να αποτρέψετε τη συσσώρευση χνουδιών στα ρούχα σας, συνιστάται:

- Να μην πλένετε σκούρα υφάσματα μετά από πλύση και στέγνωμα ανοιχτόχρωμων υφασμάτων (πετσετών χεριών, μάλλινων, φούτερ) και αντίστροφα.
- Να στεγνώνετε στον αέρα αυτού του τύπου τα υφάσματα, όταν τα πλένετε για πρώτη φορά.
- Να καθαρίζετε το φίλτρο αδειάσματος.
- Μετά τη φάση στεγνώματος, να καθαρίζετε τον άδειο κάδο, το λάστιχο και την πόρτα με ένα βρεγμένο πανί.

**Για να αφαιρέσετε τα χνούδια από το εσωτερικό του κάδο, επιλέξτε ένα ειδικό πρόγραμμα:**

- Αδειάστε τον κάδο.
- Καθαρίστε τον κάδο, το λάστιχο και την πόρτα με ένα βρεγμένο πανί.
- Ορίστε το πρόγραμμα Καθαρισμός Συσκευής και τη λειτουργία Λειτουργία - Στέγνωμα  μαζί για να ενεργοποιήσετε τη δράση κατά των χνουδιών.

- Αγγίξτε το κουμπί Έναρξη/Παύση  για να ξεκινήσει το πρόγραμμα.



Αν η συσκευή χρησιμοποιείται συχνά, εκτελείτε το πρόγραμμα καθαρισμού τακτικά.

## 15. ΥΠΟΔΕΪΞΕΙΣ ΚΑΙ ΣΥΜΒΟΥΛΕΣ



### ΠΡΟΕΙΔΟΠΟΙΗΣΗ!

Ανατρέξτε στα κεφάλαια σχετικά με την Ασφάλεια.

### 15.1 Φορτίο ρούχων

- Χωρίστε τα ρούχα σε: λευκά, χρωματιστά, συνθετικά, ευαίσθητα και μάλλινα.
- Τηρείτε τις οδηγίες πλύσης στις ετικέτες των ρούχων.
- Μην πλένετε λευκά και χρωματιστά ρούχα μαζί.
- Ορισμένα χρωματιστά ρούχα μπορεί να ξεθωριάσουν κατά την πρώτη πλύση. Σας συνιστούμε να τα πλένετε χωριστά τις πρώτες δύο φορές.
- Πλένετε τα ρούχα με πολλές στρώσεις, τα μάλλινα και τα ρούχα με στάμπες από την ανάποδη.
- Κάνετε προεργασία αφαίρεσης των δύσκολων λεκέδων.
- Πλένετε τους επίμονους λεκέδες με ειδικό απορρυπαντικό.
- Απαιτείται ιδιαίτερη προσοχή με τις κουρτίνες. Αφαιρείτε τα γαντζάκια και τοποθετείτε τις κουρτίνες σε δίχτυ πλυσίματος ή σε μαξιλαροθήκη.
- Όταν το φορτίο είναι πολύ μικρό, μπορεί να προκληθούν προβλήματα ισορροπίας κατά τη φάση στυψίματος, με αποτέλεσμα τον υπερβολικό κραδασμό. Σε περίπτωση που συμβεί αυτό:

- α. διακόψτε το πρόγραμμα και ανοίξτε την πόρτα (ανατρέξτε στο κεφάλαιο «Καθημερινή Χρήση»).
- β. κατανείμετε ξανά τα ρούχα στον κάδο με το χέρι έτσι ώστε να γίνει ομοιόμορφη κατανομή τους στον κάδο,

- α. πιέστε το κουμπί Έναρξη/Παύση.

Η φάση στυψίματος συνεχίζει.

- Κουμπώνετε τις μαξιλαροθήκες, τα φερμουάρ, τις κόπτιδες και τα κουμπιά. Δένετε τις ζώνες, τα κορδόνια, τα κορδόνια παπουτσιών και τα άλλα λυτά αντικείμενα.
- Μην πλένετε ρούχα χωρίς στρίψωμα ή ρούχα με σκισίματα. Για μικρά ή/και ευαίσθητα υφάσματα, χρησιμοποιείτε δίχτυ πλυσίματος (π.χ. σουτιέν με μπανέλες, ζώνες, καλσόν, κορδόνια, κορδέλες, κ.λπ.).

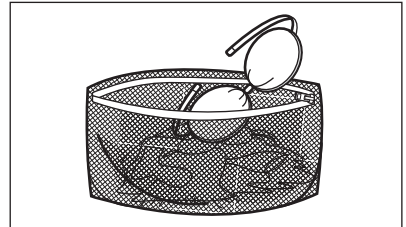

- Αδειάζετε τις τσέπες και ξεδιπλώνετε τα ρούχα.

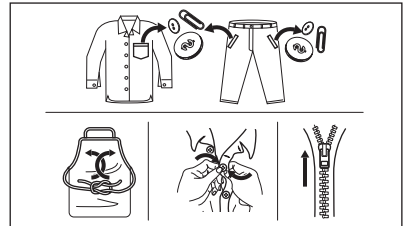

### 15.2 Επίμονοι λεκέδες

Για μερικούς λεκέδες δεν αρκεί το νερό και το απορρυπαντικό.

Συνιστούμε να κάνετε προεργασία αφαίρεσης αυτών των λεκέδων πριν τοποθετήσετε τα ρούχα στο πλυντήριο.

Διατίθενται ειδικά αφαιρετικά λεκέδων. Χρησιμοποιήστε το κατάλληλο αφαιρετικό για τον τύπο του λεκέ και του υφάσματος.

Μην ψεκάζετε αφαιρετικό λεκέ σε ρούχα που βρίσκονται κοντά στη συσκευή, γιατί είναι διαβρωτικό για τα πλαστικά μέρη.



### 15.3 Τύπος και ποσότητα απορρυπαντικού

Η επιλογή του απορρυπαντικού και η χρήση των σωστών ποσοτήτων επηρεάζουν την απόδοση πλύσης αλλά και βοηθούν στην αποφυγή σπατάλης και στην προστασία του περιβάλλοντος:

- Χρησιμοποιείτε μόνο απορρυπαντικά και άλλα ενισχυτικά πλύσης κατάλληλα για χρήση σε πλυντήριο ρούχων. Κατ' αρχήν ακολουθήστε αυτούς τους γενικούς κανόνες:
  - απορρυπαντικά σε σκόνη για κάθε τύπο υφάσματος, εκτός από τα ευαίσθητα. Να προτιμάτε απορρυπαντικά σε σκόνη που περιέχουν λευκαντικό για τα λευκά και για την απολύμανση των ρούχων,
  - απορρυπαντικά σε υγρή μορφή, κατά προτίμηση για προγράμματα πλύσης σε χαμηλή θερμοκρασία (μέγ. θερμοκρασία 60 °C), για κάθε τύπο υφάσματος ή ειδικά μόνο για μάλλινα.
- Η επιλογή του απορρυπαντικού και η ποσότητά του εξαρτάται από: τον τύπο των υφασμάτων (ευαίσθητα, μάλλινα, βαμβακερά κ.λπ.), το χρώμα των ρούχων, το μέγεθος του φορτίου, τον βαθμό λερώματος, τη θερμοκρασία πλύσης και τη σκληρότητα του νερού που χρησιμοποιείται.

- Τηρείτε πάντα τις οδηγίες στη συσκευασία των απορρυπαντικών ή άλλων ενισχυτικών πλύσης χωρίς να υπερβαίνετε το μέγιστο υποδεικνυόμενο επίπεδο (**MAX**).
- Μην αναμειγνύετε διαφορετικούς τύπους απορρυπαντικών.
- Χρησιμοποιείτε μικρότερη ποσότητα απορρυπαντικού όταν:
  - τα ρούχα που θα πλύνετε είναι λίγα,
  - τα ρούχα δεν είναι πολύ λερωμένα,
  - δημιουργείται μεγάλη ποσότητα αφρού κατά την πλύση.
- Όταν χρησιμοποιείτε ταμπλέτες απορρυπαντικού, να τις τοποθετείτε πάντα μέσα στον κάδο και όχι στη θήκη απορρυπαντικού.

#### Η μη επαρκής ποσότητα απορρυπαντικού μπορεί να προκαλέσει:

- μη ικανοποιητικά αποτελέσματα πλύσης,
- γκριζάρισμα των ρούχων,
- λιπαρότητα στα ρούχα,
- μούχλα στη συσκευή.

#### Η υπερβολική ποσότητα απορρυπαντικού μπορεί να προκαλέσει:

- σαπουνόνερα,
- μειωμένη αποτελεσματικότητα πλύσης,
- ανεπαρκές ξέβγαλμα,
- μεγαλύτερη επίπτωση στο περιβάλλον.

### 15.4 Οικολογικές συμβουλές

Για να εξοικονομήσετε νερό, ενέργεια και για να συμβάλλετε στην προστασία του περιβάλλοντος, ακολουθήστε τις εξής συμβουλές:

- **Τα κανονικά λερωμένα ρούχα** μπορούν να πλυθούν **χωρίς πρόπλυση** ώστε να εξοικονομησετε απορρυπαντικό, νερό και χρόνο (επίσης, έτσι προστατεύεται και το περιβάλλον!).
- Η φόρτωση της συσκευής στη **μέγιστη χωρητικότητα που υποδεικνύεται για το κάθε πρόγραμμα βοηθά στην μείωση κατανάλωσης ενέργειας και νερού.**

- Με κατάλληλη προεργασία, είναι δυνατή η αφαίρεση λεκέδων και ενόσ μέρους της βρωμιάς, ώστε να μπορούν να πλυθούν τα ρούχα στη συνέχεια σε χαμηλότερη θερμοκρασία.
- Προκειμένου να χρησιμοποιείτε τη σωστή ποσότητα απορρυπαντικού, ανατρέχετε στην ποσότητα που προτείνεται από τον κατασκευαστή του απορρυπαντικού και ελέγξτε τη σκληρότητα νερού του οικιακού σας συστήματος. Ανατρέξτε στην ενότητα «Σκληρότητα νερού».
- Ρυθμίστε τη **μέγιστη δυνατή ταχύτητα στυψίματος** για το επιλεγμένο πρόγραμμα για εξοικονόμηση ενέργειας κατά τη φάση στεγνώματος!

## 15.5 Σκληρότητα νερού

Αν η σκληρότητα του νερού στην περιοχή σας είναι υψηλή ή μέτρια, συνιστάται να χρησιμοποιείτε αποσκληρυντικό νερού για πλυντήρια ρούχων. Σε περιοχές όπου η σκληρότητα του νερού είναι χαμηλή, δεν χρειάζεται να χρησιμοποιείτε αποσκληρυντικό.

Για πληροφορίες σχετικά με τη σκληρότητα του νερού στην περιοχή σας, επικοινωνήστε με την τοπική υπηρεσία ύδρευσης.

Χρησιμοποιείτε τη σωστή ποσότητα αποσκληρυντή νερού. Τηρείτε τις οδηγίες που υπάρχουν στη συσκευασία του προϊόντος.

## 15.6 Προετοιμασία του κύκλου στεγνώματος

- Ανοίξτε τη βρύση παροχής νερού.
- Ελέγξτε ότι ο σωλήνας αδειάσματος είναι σωστά συνδεδεμένος. Ανατρέξτε στο κεφάλαιο εγκατάστασης για περισσότερες πληροφορίες.
- Για το μέγιστο φορτίο ρούχων των προγραμμάτων στεγνώματος, ανατρέξτε στον πίνακα προγραμμάτων στεγνώματος.





## 15.7 Ρούχα ακατάλληλα για στέγνωμα

**Μην επιλέγετε πρόγραμμα στεγνώματος για τα ακόλουθα:**

- Συνθετικές κουρτίνες.
- Ρούχα με μεταλλικά μέρη.
- Καλσόν από νάilon.
- Παπλώματα καπιτονέ.
- Κλινσοκεπάσματα.
- Πουπουλένια παπλώματα.
- Αδιάβροχα.
- Υπνόσακοι.
- Υφάσματα με υπολείμματα από σπρέι μαλλιών, ασετόν ή παρόμοια διαλύματα.
- Ρούχα με αφρώδες ελαστικό ή υλικά παρόμοια με το αφρώδες ελαστικό.

## 15.8 Ετικέτες ρούχων

Όταν στεγνώνετε τα ρούχα, τηρείτε τις υποδείξεις στις ετικέτες των κατασκευαστών:

-  = Το είδος αυτό μπορεί να στεγνώσει σε στεγνωτήριο
-  = Ο κύκλος στεγνώματος πραγματοποιείται σε υψηλή θερμοκρασία
-  = Ο κύκλος στεγνώματος πραγματοποιείται σε μειωμένη θερμοκρασία
-  = Το είδος αυτό δεν επιτρέπεται να στεγνώσει σε στεγνωτήριο.

## 15.9 Διάρκεια κύκλου στεγνώματος

Ο χρόνος στεγνώματος μπορεί να μεταβληθεί ανάλογα με:

- την ταχύτητα του τελευταίου στυψίματος
- το βαθμό στεγνώματος
- τον τύπο των ρούχων
- το βάρος του φορτίου

## 15.10 Επιπλέον στέγνωμα

Αν τα ρούχα είναι ακόμη νωπά στο τέλος του προγράμματος στεγνώματος, επιλέξτε ξανά ένα σύντομο κύκλο στεγνώματος.



### ΠΡΟΕΙΔΟΠΟΙΗΣΗ!

Για την αποφυγή τσαλακώματος και συρρίκνωσης, μη στεγνώνετε υπερβολικά τα ρούχα.

## 15.11 Γενικές συμβουλές

Ανατρέξτε στον πίνακα «Προγράμματα στεγνώματος» για να εντοπίσετε τους **μέσους** χρόνους στεγνώματος.

Η εμπειρία θα συμβάλει στο να στεγνώνετε τα ρούχα σας καλύτερα. Σημειώστε τη διάρκεια προηγούμενων κύκλων που έχουν εκτελεστεί.

Για να αποφύγετε τα φορτία στατικού ηλεκτρισμού στο τέλος του κύκλου στεγνώματος:

1. Χρησιμοποιείτε μαλακτικό στον κύκλο πλύσης.
  2. Χρησιμοποιείτε κάποιο ειδικό προϊόν περιποίησης ρούχων για στεγνωτήρια.
- Μόλις ολοκληρωθεί το πρόγραμμα στεγνώματος, αφαιρέστε σύντομα τα ρούχα.

## 16. ΦΡΟΝΤΙΔΑ ΚΑΙ ΚΑΘΑΡΙΣΜΑ



### ΠΡΟΕΙΔΟΠΟΙΗΣΗ!

Ανατρέξτε στα κεφάλαια σχετικά με την Ασφάλεια.

### 16.1 Περιοδικό πρόγραμμα καθαρισμού

**Το περιοδικό καθαρίσμα βοηθά να παρατείνετε τη διάρκεια ζωής της συσκευής σας.**

Μετά από κάθε κύκλο, αφήνετε την πόρτα και τη θήκη απορρυπαντικού ελαφρώς ανοικτά ώστε να κυκλοφορεί αέρας και να στεγνώνει την υγρασία στο εσωτερικό της συσκευής: αυτό αποτρέπει τον σχηματισμό μυκήτων και δυσάρεστων οσμών.

Αν η συσκευή δεν χρησιμοποιείται για μεγάλο χρονικό διάστημα: κλείστε τη βρύση του νερού και αποσυνδέστε τη συσκευή από την πρίζα.

Ενδεικτικό περιοδικό πρόγραμμα καθαρισμού:

Αφαίρεση Αλάτων	Δύο φορές τον χρόνο
Πλύση συντήρησης	Μία φορά τον μήνα
Καθαρισμός του λάστιχου της πόρτας	Κάθε δύο μήνες
Καθαρισμός του κάδου	Κάθε δύο μήνες
Αφαίρεση χνουδιού μέσα από τον κάδο	Δύο φορές τον μήνα <sup>1)</sup>

Καθαρισμός της θήκης απορρυπαντικού	Κάθε δύο μήνες
Καθαρισμός του φίλτρου της αντλίας αδειάσματος	Δύο φορές τον χρόνο
Καθαρισμός του σωλήνα παροχής και του φίλτρου της βαλβίδας	Δύο φορές τον χρόνο

<sup>1)</sup> Ανατρέξτε στο κεφάλαιο «Χνουδία στα υφάσματα».

Οι παρακάτω παράγραφοι εξηγούν πώς πρέπει να καθαρίζετε το κάθε εξάρτημα.

### 16.2 Αφαίρεση ξένων αντικειμένων



Βεβαιωθείτε ότι οι τσέπες είναι άδειες και ότι όλα τα λυτά αντικείμενα είναι δεμένα προτού εκτελέσετε τον κύκλο. Ανατρέξτε στο κεφάλαιο «Φορτίο ρούχων» στην ενότητα «Υποδείξεις και συμβουλές».

Αφαιρέστε τυχόν ξένα αντικείμενα (όπως μεταλλικά κλιπ, κουμπιά, νομίσματα, κ.λπ.) που μπορεί να βρείτε στο λάστιχο της πόρτας, στα φίλτρα και στον κάδο. Ανατρέξτε στις παραγράφους «Λάστιχο πόρτας με παγίδα διπλού χείλους», «Καθαρίσμα του κάδου», «Καθαρίσμα της αντλίας αδειάσματος» και «Καθαρίσμα του σωλήνα παροχής και



του φίλτρου της βαλβίδας». Αν χρειαστεί, επικοινωνήστε με το Εξουσιοδοτημένο Κέντρο Σέρβις.

### 16.3 Εξωτερικό καθαρίσμα

Καθαρίζετε τη συσκευή μόνο με ήπιο σαπούνι και χλιαρό νερό. Σκουπίζετε καλά όλες τις επιφάνειες. Μη χρησιμοποιείτε σφουγγαράκια ή υλικά που χαράσσουν.



#### ΠΡΟΣΟΧΗ!

Μη χρησιμοποιείτε οινόπνευμα, διαλυτικά ή χημικά προϊόντα.



#### ΠΡΟΣΟΧΗ!

Μην καθαρίζετε τις μεταλλικές επιφάνειες με απορρυπαντικό που έχει βάση τη χλωρίνη.

### 16.4 Αφαίρεση αλάτων



Αν η σκληρότητα του νερού στην περιοχή σας είναι υψηλή ή μέτρια, συνιστάται να χρησιμοποιείτε αποσκληρυντικό νερού για πλυντήρια ρούχων.

Ελέγχετε τακτικά τον κάδο για άλατα.

Τα συνηθισμένα απορρυπαντικά περιέχουν ήδη ουσίες αποσκληρυνσης του νερού, αλλά συνιστούμε κατά διαστήματα να εκτελείτε έναν κύκλο με άδειο κάδο και κάποιο αποσκληρυντικό νερού.



Τηρείτε πάντα τις οδηγίες που υπάρχουν στη συσκευασία του προϊόντος.

### 16.5 Πλύση συντήρησης

Η επαναλαμβανόμενη και παρατεταμένη χρήση προγραμμάτων χαμηλής θερμοκρασίας μπορεί να προκαλέσει επικαθίσεις απορρυπαντικού, υπολείμματα χνουδιών και ανάπτυξη βακτηρίων στο εσωτερικό του κάδου. Έτσι μπορεί να δημιουργηθούν δυσάρεστες οσμές και μύκητες. Για την εξάλειψη αυτών των επικαθίσεων και τον καθαρισμό του εσωτερικού τμήματος της

συσκευής, εκτελείτε τακτικά μια πλύση συντήρησης (τουλάχιστον μία φορά τον μήνα).



Ανατρέξτε στην παράγραφο «Καθάρισμα του κάδου».

### 16.6 Λάστιχο πόρτας με παγίδα διπλού χείλους

Αυτή η συσκευή είναι σχεδιασμένη με αυτοκαθαριζόμενο σύστημα αποστράγγισης, ώστε οι ελαφριές ίνες χνουδιού που πέφτουν από τα ρούχα να αποστραγγίζονται με το νερό. Ελέγχετε τακτικά το λάστιχο. Νομίσματα, κουμπιά και άλλα μικρά αντικείμενα μπορούν να ανακτηθούν στο τέλος του κύκλου.

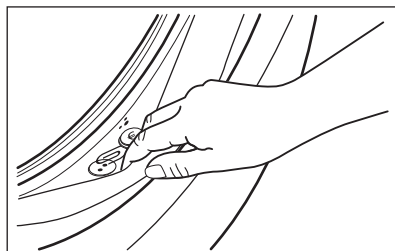

Καθαρίστε το όταν απαιτείται, χρησιμοποιώντας καθαριστική κρέμα με αμμωνία χωρίς να γρατζουνίσετε την επιφάνεια του λάστιχου.



Τηρείτε πάντα τις οδηγίες που υπάρχουν στη συσκευασία του προϊόντος.

### 16.7 Καθάρισμα του κάδου

Ελέγχετε τακτικά τον κάδο για την αποφυγή ανεπιθύμητων επικαθίσεων.

Επικαθίσεις σκουριάς στον κάδο μπορεί να δημιουργηθούν από σκουριασμένα ξένα σώματα στην πλύση ή από το νερό της παροχής νερού που περιέχει σίδηρο

Καθαρίζετε τον κάδο με ειδικά προϊόντα για ανοξείδωτο ατσάλι.



Τηρείτε πάντα τις οδηγίες που υπάρχουν στη συσκευασία του προϊόντος. Μην καθαρίζετε τον κάδο με όξινα αποσκληρυντικά προϊόντα, αποξεστικά προϊόντα που περιέχουν χλώριο ή με συρμάτινα ή ασάλινα σφουγγαράκια.

Για ένα σχολαστικό καθάρισμα:

1. Βγάλτε όλα τα ρούχα από τον κάδο.
2. Εκτελέστε το πρόγραμμα Καθαρισμός Συσκευής . Για περισσότερες λεπτομέρειες, ανατρέξτε στον πίνακα προγραμμάτων πλύσης.
3. Προσθέστε στον άδειο κάδο μια μικρή ποσότητα απορρυπαντικού σε σκόνη, για να ξεπλύνετε τυχόν υπολείμματα.



Μερικές φορές, στο τέλος ενός κύκλου η οθόνη μπορεί να εμφανίσει το εικονίδιο : αυτή είναι μια σύσταση για να πραγματοποιήσετε «καθάρισμα του κάδου». Μόλις εκτελεστεί το καθάρισμα του κάδου, το εικονίδιο εξαφανίζεται.

## 16.8 Καθάρισμα της θήκης απορρυπαντικού

Για την αποφυγή πιθανών επικαθίσεων ξηρού απορρυπαντικού ή πηγμένου μαλακτικού ή/και τον σχηματισμό μούχλας στο συρτάρι της θήκης απορρυπαντικού, σε αραιά διαστήματα ακολουθείτε την παρακάτω διαδικασία καθαρισμού:

1. Ανοίξτε το συρτάρι. Πιέστε την αρπάγη προς τα κάτω όπως υποδεικνύεται στην εικόνα και τραβήξτε το προς τα έξω.

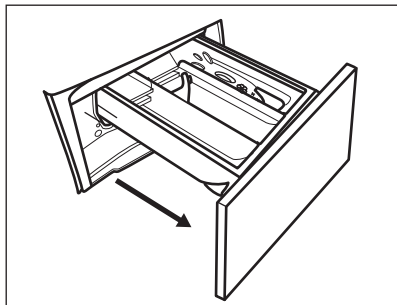

2. Αφαιρέστε το επάνω μέρος της θήκης προσθετικού πλύσης για ευκολότερο καθάρισμα και ξεπλύνετε το με τρεχούμενο χλιαρό νερό, για να απομακρύνετε τυχόν ίχνη συσσωρευμένου απορρυπαντικού. Αφού το καθαρίσετε, επανατοποθετήστε το επάνω μέρος στη θέση του.

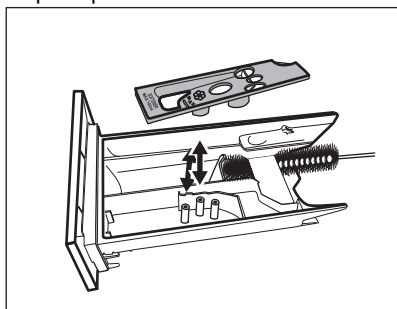

3. Φροντίστε να αφαιρέσετε κάθε υπόλειμμα απορρυπαντικού από το επάνω και κάτω μέρος της υποδοχής. Καθαρίστε την υποδοχή με μια μικρή βούρτσα.

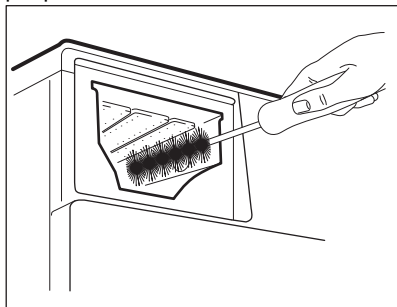

4. Εισαγάγετε το συρτάρι απορρυπαντικού στις ράγες οδηγούς

και κλείστε το. Εκτελέστε το πρόγραμμα ξεβγάλματος χωρίς ρούχα μέσα στον κάδο.

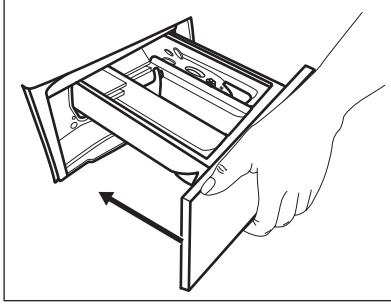

Ελέγχετε τακτικά το φίλτρο της αντλίας αδειάσματος και βεβαιωθείτε ότι είναι καθαρό.

Καθαρίστε την αντλία αδειάσματος, εάν:

- Η συσκευή δεν αδειάζει το νερό.
- Ο κάδος δεν περιστρέφεται.
- Ακούγεται ένας ασυνήθιστος θόρυβος από τη συσκευή λόγω φραγής της αντλίας αδειάσματος.
- Στην οθόνη εμφανίζεται ο κωδικός βλάβης **E20**.



#### ΠΡΟΕΙΔΟΠΟΙΗΣΗ!

- Μην αφαιρείτε το φίλτρο ενώ η συσκευή βρίσκεται σε λειτουργία.
- Μην καθαρίζετε την αντλία εάν το νερό στο εσωτερικό της συσκευής είναι ζεστό. Περιμένετε μέχρι το νερό να κρυώσει

## 16.9 Καθαρισμός της αντλίας αδειάσματος



#### ΠΡΟΕΙΔΟΠΟΙΗΣΗ!

Αποσυνδέστε το φις τροφοδοσίας από την πρίζα.

Ακολουθήστε την παρακάτω διαδικασία για να καθαρίσετε την αντλία:

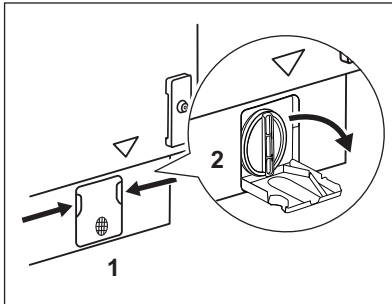

1. Ανοίξτε το κάλυμμα της αντλίας.

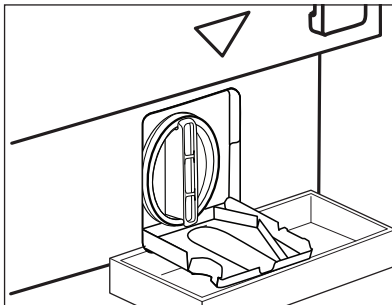

2. Τοποθετήστε ένα κατάλληλο δοχείο κάτω από το σημείο πρόσβασης της αντλίας αδειάσματος για να συλλέξετε το νερό που θα τρέξει.

Να έχετε πάντα πρόχειρο ένα πανί για να σκουπίσετε το νερό που τυχόν τρέξει κατά την αφαίρεση του φίλτρου.

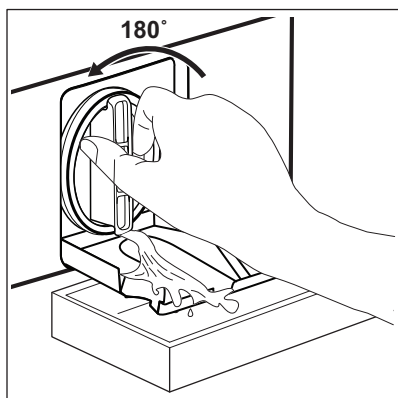

3. Στρέψτε το φίλτρο 180 μοίρες προς τα αριστερά για να το ανοίξετε, χωρίς να το αφαιρέσετε. Αφήστε το νερό να τρέξει.
4. Όταν γεμίσει το δοχείο με νερό, στρέψτε το φίλτρο στην αρχική του θέση και αδειάστε το δοχείο.
5. Επαναλάβετε τα βήματα 3 και 4 μέχρι το νερό να σταματήσει να τρέχει.

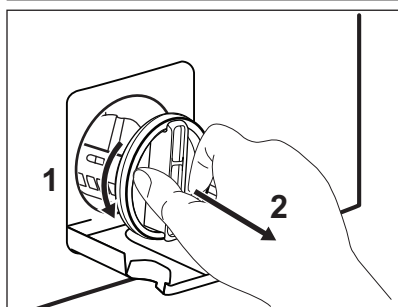

6. Στρέψτε το φίλτρο προς τα αριστερά για να το αφαιρέσετε

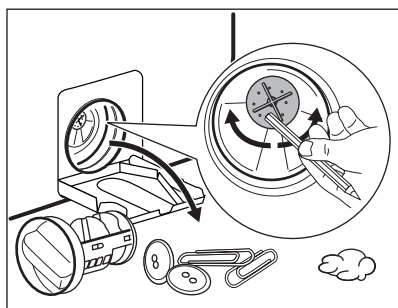

7. Εάν είναι απαραίτητο, αφαιρέστε χνούδια και αντικείμενα από την υποδοχή του φίλτρου. Βεβαιωθείτε ότι η πτερωτή της αντλίας μπορεί να περιστρέφεται. Εάν δεν περιστρέφεται, επικοινωνήστε με το Εξουσιοδοτημένο Κέντρο Σέρβις.

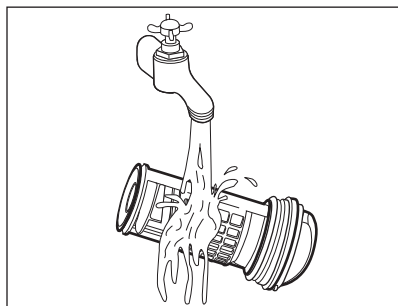

8. Καθαρίστε το φίλτρο με τρεχούμενο νερό.

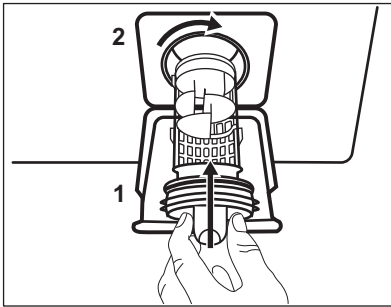

**9.** Τοποθετήστε και πάλι το φίλτρο στους ειδικούς οδηγούς περιστρέφοντας το δεξιόστροφα. Βεβαιωθείτε ότι έχετε σφίξει καλά το φίλτρο, για την αποτροπή διαρροών.

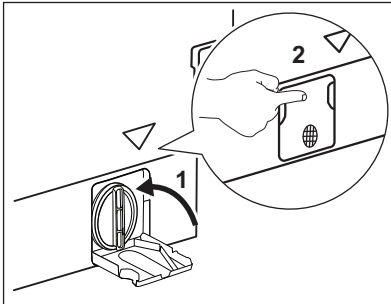

**10.** Κλείστε το κάλυμμα της αντίας.

Όταν αδειάζετε το νερό με τη διαδικασία αδειάσματος νερού έκτακτης ανάγκης, πρέπει να ενεργοποιήσετε το σύστημα αδειάσματος ξανά:

1. Τοποθετήστε 2 λίτρα νερό στη θήκη κύριας πλύσης της θήκης απορρυπαντικού.
2. Ξεκινήστε το πρόγραμμα για να αδειάσετε το νερό.

## 16.10 Καθάρισμα του σωλήνα παροχής και του φίλτρου της βαλβίδας

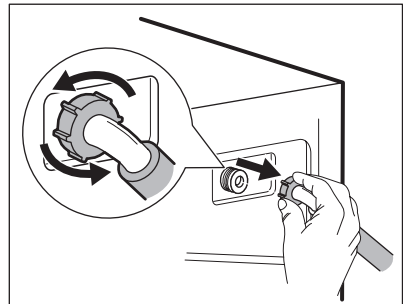
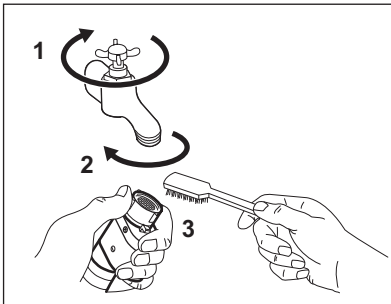

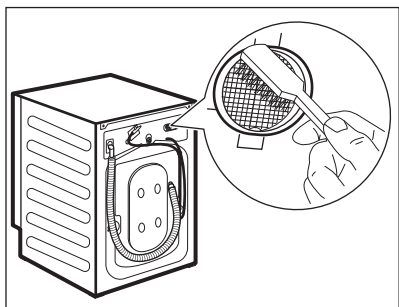

### 16.11 Διαδικασία αδειάσματος νερού έκτακτης ανάγκης

Εάν η συσκευή δεν μπορεί να αδειάσει το νερό, ακολουθήστε την ίδια διαδικασία η οποία περιγράφεται στην παράγραφο «Καθάρισμα της αντλίας αδειάσματος». Εάν απαιτείται, καθαρίστε την αντλία.

Όταν αδειάζετε το νερό με τη διαδικασία αδειάσματος νερού έκτακτης ανάγκης, πρέπει να ενεργοποιήσετε το σύστημα αδειάσματος ξανά:

1. Τοποθετήστε 2 λίτρα νερό στη θήκη κύριας πλύσης της θήκης απορρυπαντικού.
2. Ξεκινήστε το πρόγραμμα για να αδειάσετε το νερό.

### 16.12 Προστασία από τον πάγο

Εάν η συσκευή είναι εγκατεστημένη σε χώρο όπου η θερμοκρασία μπορεί να φτάσει κοντά στους 0 °C ή πιο κάτω, αφαιρέστε το υπολειπόμενο νερό από τον

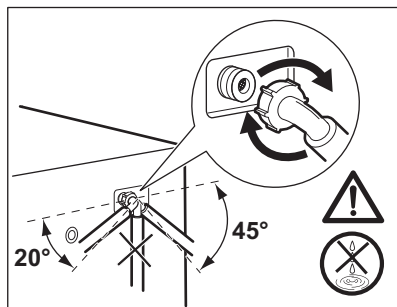

σωλήνα παροχής και από την αντλία αδειάσματος.

1. Αποσυνδέστε το φινι τροφοδοσίας από την πρίζα.
2. Κλείστε τη βρύση παροχής νερού.
3. Τοποθετήστε τα δύο άκρα του σωλήνα παροχής σε μια λεκάνη και αφήστε το νερό να τρέξει από το σωλήνα.
4. Αδειάστε την αντλία αδειάσματος. Ανατρέξτε στη διαδικασία αδειάσματος νερού έκτακτης ανάγκης.
5. Όταν η αντλία αδειάσματος είναι κενή, τοποθετήστε ξανά τον σωλήνα παροχής.



#### ΠΡΟΕΙΔΟΠΟΙΗΣΗ!

Βεβαιωθείτε ότι η θερμοκρασία είναι πάνω από 0 °C, πριν χρησιμοποιήσετε ξανά τη συσκευή.

Ο κατασκευαστής δεν ευθύνεται για βλάβες που οφείλονται σε χαμηλές θερμοκρασίες.

## 17. ΑΝΤΙΜΕΤΩΠΙΣΗ ΠΡΟΒΛΗΜΑΤΩΝ



#### ΠΡΟΕΙΔΟΠΟΙΗΣΗ!

Ανατρέξτε στα κεφάλαια σχετικά με την Ασφάλεια.

### 17.1 Επείγον άνοιγμα πόρτας

Σε περίπτωση διακοπής ρεύματος ή βλάβης της συσκευής, η πόρτα της συσκευής παραμένει κλειδωμένη. Το πρόγραμμα πλύσης συνεχίζει όταν

επανεέλθει το ρεύμα. Αν η πόρτα παραμένει κλειδωμένη σε περίπτωση βλάβης, είναι δυνατό να την ανοίξετε χρησιμοποιώντας τη δυνατότητα έκτακτης απασφάλισης της πόρτας.

Προτού ανοίξετε την πόρτα:



**ΠΡΟΣΟΧΗ!**  
Κίνδυνος εγκαυμάτων!  
Βεβαιωθείτε ότι η θερμοκρασία νερού δεν είναι πολύ υψηλή και ότι το φορτίο ρούχων δεν είναι ζεστό. Αν χρειάζεται, περιμένετε μέχρι να κρυώσουν.



**ΠΡΟΣΟΧΗ!**  
Κίνδυνος τραυματισμού!  
Βεβαιωθείτε ότι ο κάδος δεν περιστρέφεται. Αν χρειάζεται, περιμένετε έως ότου σταματήσει να περιστρέφεται ο κάδος.



Βεβαιωθείτε ότι το επίπεδο του νερού στον κάδο δεν είναι πολύ υψηλό. Αν χρειαστεί, προχωρήστε σε επείγουσα διαδικασία αδειάσματος (ανατρέξτε στην παράγραφο «Διαδικασία αδειάσματος νερού έκτακτης ανάγκης» στο κεφάλαιο «Φροντίδα και καθαρισμός»).

Για να ανοίξετε την πόρτα, ακολουθήστε την παρακάτω διαδικασία:

1. Πιέστε το κουμπί On/Off για να απενεργοποιήσετε τη συσκευή.
2. Αποσυνδέστε το φις τροφοδοσίας από την πρίζα.
3. Τραβήξτε μία φορά προς τα κάτω τον μοχλό έκτακτης απασφάλισης. Τραβήξτε τον προς τα κάτω άλλη μια φορά και, ενώ τον κρατάτε στην κάτω θέση, ανοίξτε την πόρτα της συσκευής. Ο μοχλός έκτακτης απασφάλισης βρίσκεται στο σημείο που υποδεικνύει η ακόλουθη εικόνα.

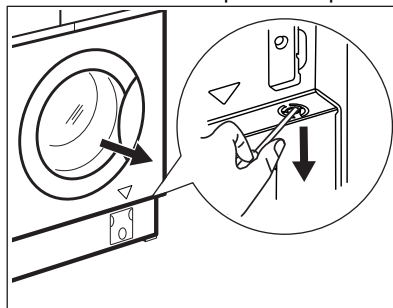

4. Αφαιρέστε το φορτίο ρούχων και, στη συνέχεια, κλείστε την πόρτα της συσκευής.

## 17.2 Κωδικοί Βλάβης και Πιθανές βλάβες

Η συσκευή δεν ξεκινά ή σταματά κατά τη λειτουργία. Αρχικά προσπαθήστε να βρείτε τρόπο να αντιμετωπίσετε το πρόβλημα (ανατρέξτε στους πίνακες).



**ΠΡΟΕΙΔΟΠΟΙΗΣΗ!**  
Πριν από την εκτέλεση οποιουδήποτε ελέγχου, απενεργοποιείτε τη συσκευή.

## Με κάποια προβλήματα, η οθόνη εμφανίζει έναν κωδικό βλάβης και το κουμπί

Έναρξη/Παύση  μπορεί να αναβοσβήνει συνεχόμενα:



Αν η συσκευή έχει φορτωθεί υπερβολικά, αφαιρέστε μερικά ρούχα από τον κάδο ή/και πιέζετε την πόρτα ενώ αγγίζετε το κουμπί Έναρξη/Παύση μέχρι η ένδειξη  να σταματήσει να αναβοσβήνει (δείτε την παρακάτω εικόνα).

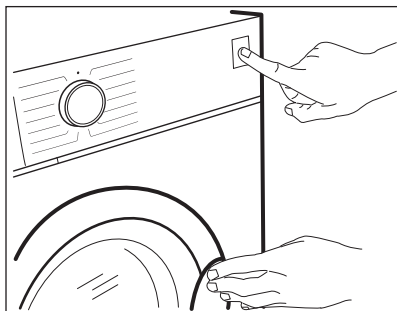

Πρόβλημα	Πιθανή αντιμετώπιση
<b>E 10</b> Η συσκευή δεν γεμίζει με νερό όπως πρέπει.	<ul style="list-style-type: none"> <li>• Βεβαιωθείτε ότι η βρύση παροχής νερού είναι ανοιχτή.</li> <li>• Βεβαιωθείτε ότι η πίεση της παροχής νερού δεν είναι πολύ χαμηλή. Για την πληροφορία αυτή, επικοινωνήστε με την τοπική υπηρεσία ύδρευσης.</li> <li>• Βεβαιωθείτε ότι η βρύση παροχής νερού δεν είναι φραγμένη.</li> <li>• Βεβαιωθείτε ότι ο σωλήνας παροχής δεν έχει συστραφεί, υποστεί ζημιά ή τσακίσει.</li> <li>• Βεβαιωθείτε ότι η σύνδεση του σωλήνα παροχής νερού είναι σωστή.</li> <li>• Βεβαιωθείτε ότι το φίλτρο του σωλήνα παροχής και το φίλτρο της βαλβίδας δεν είναι φραγμένα. Ανατρέξτε στο κεφάλαιο «Φροντίδα και καθαρίσμα».</li> </ul>
<b>E 20</b> Η συσκευή δεν αδειάζει το νερό.	<ul style="list-style-type: none"> <li>• Βεβαιωθείτε ότι το σιφόνι του νεροχύτη δεν είναι φραγμένο.</li> <li>• Βεβαιωθείτε ότι ο σωλήνας αδειάσματος δεν έχει συστραφεί ή τσακίσει.</li> <li>• Βεβαιωθείτε ότι το φίλτρο αδειάσματος δεν είναι φραγμένο. Καθαρίστε το φίλτρο, εάν απαιτείται. Ανατρέξτε στο κεφάλαιο «Φροντίδα και καθαρίσμα».</li> <li>• Βεβαιωθείτε ότι η σύνδεση του σωλήνα αδειάσματος είναι σωστή.</li> <li>• Επιλέξτε το πρόγραμμα αδειάσματος, αν είχατε επιλέξει πρόγραμμα χωρίς φάση αδειάσματος.</li> <li>• Επιλέξτε το πρόγραμμα αδειάσματος, αν είχατε ρυθμίσει επιλογή που τελειώνει με νερό στον κάδο.</li> </ul>
<b>E 40</b> Η πόρτα της συσκευής είναι ανοιχτή ή δεν έχει κλείσει σωστά.	<ul style="list-style-type: none"> <li>• Βεβαιωθείτε ότι η πόρτα έχει κλείσει σωστά.</li> </ul>



<p><b>Ε91</b> Εσωτερικό σφάλμα. Δεν υπάρχει επικοινωνία μεταξύ των ηλεκτρονικών στοιχείων της συσκευής.</p>	<ul style="list-style-type: none"> <li>• Το πρόγραμμα δεν ολοκληρώθηκε κανονικά ή η συσκευή σταμάτησε πολύ νωρίς. Απενεργοποιήστε και ενεργοποιήστε τη συσκευή.</li> <li>• Εάν ο κωδικός βλάβης εμφανιστεί ξανά, επικοινωνήστε με το Εξουσιοδοτημένο Κέντρο Σέρβις.</li> </ul>
<p><b>ΕΚ0</b> Η ηλεκτρική τροφοδοσία δεν είναι σταθερή.</p>	<ul style="list-style-type: none"> <li>• Περιμένετε μέχρι να σταθεροποιηθεί η ηλεκτρική τροφοδοσία.</li> </ul>
<p><b>ΕF0</b> Έχει ενεργοποιηθεί ο μηχανισμός προστασίας από υπερχείλιση.</p>	<ul style="list-style-type: none"> <li>• Αποσυνδέστε τη συσκευή και κλείστε τη βρύση παροχής νερού. Επικοινωνήστε με το Εξουσιοδοτημένο Κέντρο Σέρβις.</li> </ul>

Αν στην οθόνη εμφανίζονται άλλοι κωδικοί βλάβης, απενεργοποιήστε και ενεργοποιήστε τη συσκευή. Εάν το πρόβλημα παραμένει, επικοινωνήστε με το Εξουσιοδοτημένο Κέντρο Σέρβις.

Σε περίπτωση διαφορετικού προβλήματος με το πλυντήριο ρούχων, ελέγξτε τον παρακάτω πίνακα για πιθανές λύσεις.

Πρόβλημα	Πιθανή αντιμετώπιση
<p>Το πρόγραμμα δεν ξεκινά.</p>	<ul style="list-style-type: none"> <li>• Βεβαιωθείτε ότι το φιλτράκι τροφοδοσίας είναι συνδεδεμένο στην πρίζα.</li> <li>• Βεβαιωθείτε ότι η πόρτα της συσκευής είναι κλειστή.</li> <li>• Βεβαιωθείτε ότι δεν έχει καεί κάποια ασφάλεια στον πίνακα ασφαλειών.</li> <li>• Βεβαιωθείτε ότι έχετε αγγίξει το Έναρξη/Παύση .</li> <li>• Αν είναι επιλεγμένη η καθυστέρηση έναρξης, ακυρώστε τη ρύθμιση ή περιμένετε μέχρι το τέλος της αντίστροφης μέτρησης.</li> <li>• Απενεργοποιήστε τη λειτουργία Κλειδώματος Ασφαλείας για Παιδιά, εάν είναι ενεργοποιημένη.</li> <li>• Ελέγξτε τη θέση του διακόπτη στο επιλεγμένο πρόγραμμα.</li> </ul>
<p>Η συσκευή γεμίζει με νερό και κατόπιν αδειάζει αμέσως.</p>	<ul style="list-style-type: none"> <li>• Βεβαιωθείτε ότι ο σωλήνας αδειάσματος βρίσκεται στη σωστή θέση. Ο σωλήνας μπορεί να είναι πολύ χαμηλά. Ανατρέξτε στο κεφάλαιο «Οδηγίες εγκατάστασης».</li> </ul>
<p>Δεν λειτουργεί η φάση στυψίματος ή ο κύκλος πλυσίματος διαρκεί περισσότερο από ό,τι συνήθως.</p>	<ul style="list-style-type: none"> <li>• Επιλέξτε το πρόγραμμα στυψίματος.</li> <li>• Βεβαιωθείτε ότι το φίλτρο αδειάσματος δεν είναι φραγμένο. Καθαρίστε το φίλτρο, εάν απαιτείται. Ανατρέξτε στο κεφάλαιο «Φροντίδα και καθαρισμός».</li> <li>• Καταλείψτε με το χέρι τα ρούχα στον κάδο και ξεκινήστε πάλι τη φάση στυψίματος. Το πρόβλημα αυτό μπορεί να προκαλείται από προβλήματα ισορροπίας.</li> </ul>

Πρόβλημα	Πιθανή αντιμετώπιση
Υπάρχει διαρροή νερού στο πάτωμα.	<ul style="list-style-type: none"> <li>Βεβαιωθείτε ότι οι σύνδεσμοι των σωληνών νερού είναι καλά σφιγμένοι και ότι δεν υπάρχουν διαρροές νερού.</li> <li>Βεβαιωθείτε ότι ο σωλήνας παροχής νερού και ο σωλήνας αδειάσματος δεν έχουν υποστεί ζημιά.</li> <li>Βεβαιωθείτε ότι χρησιμοποιείτε το σωστό απορρυπαντικό και τη σωστή ποσότητά του.</li> </ul>
Δεν μπορείτε να ανοίξετε την πόρτα της συσκευής.	<ul style="list-style-type: none"> <li>Βεβαιωθείτε ότι δεν έχει επιλεγεί ένα πρόγραμμα πλήσης που τελειώνει με παραμονή νερού στον κάδο.</li> <li>Βεβαιωθείτε ότι το πρόγραμμα πλήσης έχει ολοκληρωθεί.</li> <li>Επιλέξτε το πρόγραμμα αδειάσματος ή στυψίματος, αν υπάρχει νερό στον κάδο.</li> <li>Βεβαιωθείτε ότι η συσκευή τροφοδοτείται με ρεύμα.</li> <li>Το πρόβλημα αυτό μπορεί να οφείλεται σε βλάβη της συσκευής. Επικοινωνήστε με το Εξουσιοδοτημένο Κέντρο Σέρβις. Αν χρειαστεί να ανοίξετε την πόρτα, διαβάστε προσεκτικά την ενότητα «Επείγον άνοιγμα πόρτας».</li> </ul>
Ακούγεται ένας ασυνήθιστος θόρυβος από τη συσκευή και η συσκευή δονείται.	<ul style="list-style-type: none"> <li>Βεβαιωθείτε ότι η συσκευή είναι οριζοντιωμένη σωστά. Ανατρέξτε στο κεφάλαιο «Οδηγίες εγκατάστασης».</li> <li>Βεβαιωθείτε ότι έχετε αφαιρέσει τα υλικά συσκευασίας ή/και τους πείρους μεταφοράς. Ανατρέξτε στο κεφάλαιο «Οδηγίες εγκατάστασης».</li> <li>Προσθέστε περισσότερα ρούχα στον κάδο. Το φορτίο μπορεί να είναι πολύ μικρό.</li> </ul>
Η διάρκεια του προγράμματος αυξάνεται ή μειώνεται κατά την εκτέλεση του προγράμματος.	<ul style="list-style-type: none"> <li>Το σύστημα ProSense System έχει τη δυνατότητα προσαρμογής της διάρκειας του προγράμματος ανάλογα με τον τύπο και το μέγεθος φορτίου των ρούχων. Ανατρέξτε στην παράγραφο «Ανίχνευση φορτίου ProSense System» στο κεφάλαιο «Καθημερινή χρήση».</li> </ul>
Τα αποτελέσματα της πλήσης δεν είναι ικανοποιητικά.	<ul style="list-style-type: none"> <li>Αυξήστε την ποσότητα απορρυπαντικού ή χρησιμοποιήστε κάποιο άλλο.</li> <li>Χρησιμοποιήστε ειδικά προϊόντα για την αφαίρεση των επίμονων λεκέδων πριν από την πλήση των ρούχων.</li> <li>Βεβαιωθείτε ότι έχετε επιλέξει τη σωστή θερμοκρασία.</li> <li>Μειώστε τον όγκο του φορτίου.</li> </ul>
Υπερβολικός αφρός στον κάδο κατά τη διάρκεια του κύκλου πλήσης.	<ul style="list-style-type: none"> <li>Μειώστε την ποσότητα του απορρυπαντικού.</li> </ul>
Μετά από τον κύκλο πλήσης, υπάρχουν κάποια υπολείμματα απορρυπαντικού μέσα στο συρτάρι της θήκης.	<ul style="list-style-type: none"> <li>Βεβαιωθείτε ότι το πτερύγιο βρίσκεται στη σωστή θέση (ΓΙΑΝΩ για απορρυπαντικό σε σκόνη - ΚΑΤΩ για απορρυπαντικό σε υγρή μορφή).</li> <li>Βεβαιωθείτε ότι έχετε χρησιμοποιήσει τη θήκη απορρυπαντικού σύμφωνα με τις ενδείξεις που δίνονται στο παρόν εγχειρίδιο χρήστη.</li> </ul>

Πρόβλημα	Πιθανή αντιμετώπιση
Η συσκευή δεν στεγνώνει ή δεν στεγνώνει σωστά.	<ul style="list-style-type: none"> <li>• Ανοίξτε τη βρύση παροχής νερού.</li> <li>• Βεβαιωθείτε ότι το φίλτρο αδειάσματος δεν είναι φραγμένο.</li> <li>• Μειώστε τον όγκο του φορτίου.</li> <li>• Βεβαιωθείτε ότι έχετε επιλέξει τον σωστό κύκλο και, αν απαιτείται, επιλέξτε ξανά έναν κύκλο στεγνώματος σύντομης διάρκειας.</li> </ul>
Τα ρούχα είναι γεμάτα χνούδια διαφορετικού χρώματος.	<p>Τα υφάσματα που πλύθηκαν στον προηγούμενο κύκλο άφησαν χνούδια διαφορετικού χρώματος:</p> <ul style="list-style-type: none"> <li>• Η φάση στεγνώματος βοηθά στην απομάκρυνση μερικών χνουδιών.</li> <li>• Καθαρίστε τα ρούχα με συσκευή αφαίρεσης χνουδιών.</li> </ul> <p>Σε περίπτωση υπερβολικής ποσότητας χνουδιών μέσα στον κάδο, εκτελέστε το ειδικό πρόγραμμα για το καθάρισμά τους (ανατρέξτε στην παράγραφο «Χνούδια στα υφάσματα» για περισσότερες λεπτομέρειες).</p>

Μετά τον έλεγχο, ενεργοποιήστε τη συσκευή. Το πρόγραμμα συνεχίζει από το σημείο στο οποίο διακόπηκε.

Εάν το πρόβλημα εμφανιστεί ξανά, επικοινωνήστε με το Εξουσιοδοτημένο Κέντρο Σέρβις. Τα απαραίτητα στοιχεία για το κέντρο σέρβις βρίσκονται στην πινακίδα τεχνικών χαρακτηριστικών.

## 18. ΤΙΜΈΣ ΚΑΤΑΝΑΛΩΣΗΣ

### 18.1 Εισαγωγή



Αυτό το εγχειρίδιο χρήστη παραθέτει δύο διαφορετικούς πίνακες ώστε να βοηθήσει τη σταδιακή μετάβαση από τον έναν κανονισμό στον άλλον.

- Η οδηγία 96/60/ΕΚ, που ισχύει έως την 28η Φεβρουαρίου 2021, σχετίζεται με την ετικέτα κατανάλωσης ενέργειας που αναφέρεται στις τάξεις ενεργειακής απόδοσης από **A** έως **G** μόνο για κύκλους πλύσης και στεγνώματος.
- Ο Κανονισμός 2019/2023 της ΕΕ, που ισχύει από την 1η Μαρτίου 2021, σχετίζεται με την ετικέτα κατανάλωσης ενέργειας που αναφέρεται στις τάξεις ενεργειακής απόδοσης, ως διπλή κλίμακα από **A** έως **G**, για τον ολοκληρωμένο κύκλο πλύσης και στεγνώματος μόνο, όπως ορίζεται από τον Κανονισμό 2019/2014 της ΕΕ.



Ανατρέξτε στον διαδικτυακό σύνδεσμο [www.theenergylabel.eu](http://www.theenergylabel.eu) για λεπτομέρειες σχετικά με την Ετικέτα Κατανάλωσης Ενέργειας.



Ο κωδικός QR στην ετικέτα κατανάλωσης ενέργειας που παρέχεται με τη συσκευή παρέχει έναν διαδικτυακό σύνδεσμο με πληροφορίες σχετικές με την απόδοση της συσκευής στη βάση δεδομένων EPREL της ΕΕ. Κρατήστε την ετικέτα κατανάλωσης ενέργειας μαζί με το εγχειρίδιο χρήστη και όλα τα άλλα έγγραφα που παρέχονται με τη συσκευή. Μπορείτε επίσης να βρείτε τις ίδιες πληροφορίες στο EPREL χρησιμοποιώντας τον σύνδεσμο <https://eprel.ec.europa.eu> και το όνομα μοντέλου και τον κωδικό προϊόντος που θα βρείτε στην πινακίδα τεχνικών χαρακτηριστικών της συσκευής. Ανατρέξτε στο κεφάλαιο «Περιγραφή προϊόντος» για τη θέση της πινακίδας τεχνικών χαρακτηριστικών.

## 18.2 Υπόμνημα

<b>kg</b>	Φορτίο ρούχων.	<b>ώ:λλ</b>	Διάρκεια προγράμματος.
<b>kWh</b>	Κατανάλωση ενέργειας.	<b>°C</b>	Θερμοκρασία των ρούχων.
<b>Λίτρα</b>	Κατανάλωση νερού.	<b>rpm</b>	Ταχύτητα στυψίματος.
<b>%</b>	Παραμένουσα υγρασία στο τέλος του κύκλου. Όσο υψηλότερη είναι η ταχύτητα στυψίματος, τόσο υψηλότερος είναι ο θόρυβος και τόσο χαμηλότερη η παραμένουσα υγρασία στο τέλος του κύκλου πλύσης.		



Οι τιμές και η διάρκεια προγράμματος μπορεί να διαφέρουν ανάλογα με διαφορετικές συνθήκες (π.χ. θερμοκρασία δωματίου, θερμοκρασία νερού και πίεση, μέγεθος φορτίου και τύπος ρούχων, τάση ρεύματος) καθώς επίσης και αν αλλάξετε την προεπιλεγμένη ρύθμιση ενός προγράμματος.

## 18.3 Σύμφωνα με τον Κανονισμό με αριθμό 2019/2023 της Επιτροπής της ΕΕ

Μόνο πλύσιμο

Εσο 40-60 πρό-γραμμα	kg	kWh	Λίτρα	ώ:λλ	%	°C	rpm <sup>1)</sup>
Πλήρες φορτίο	8	1.085	60	3:30	50	46	1551
Μισό φορτίο	4	0.675	45	2:40	50	40	1551
Ένα τέταρτο φορτίου	2	0.375	35	2:40	54	33	1551

<sup>1)</sup> Μέγιστη ταχύτητα στυψίματος.

## Κύκλος πλύσης και στεγνώματος

Πρόγραμμα Eco 40-60 και βαθμός στεγνώματος Στεγνά για ντουλάπι	kg	kWh	Λίτρα	ώ:λλ	%	°C	rpm <sup>1)</sup>
Πλήρες φορτίο	4	3.215	68	6:15	0	41	1551
Μισό φορτίο	2	1.825	48	4:35	0	37	1551

<sup>1)</sup> Μέγιστη ταχύτητα στυψίματος.

## Κατανάλωση ισχύος σε διαφορετικές λειτουργίες

Απενεργοποιημένη (W)	Σε αναμονή (W)	Καθυστέρηση έναρξης (W)
0.30	0.30	4.00

Ο χρόνος έως τη μετάβαση στην κατάσταση Απενεργοποίησης/Αναμονής είναι 15 λεπτά κατά το μέγιστο.

## 18.4 Σύμφωνα με την Οδηγία 96/60/ΕΚ

Πρόγραμμα εξοικονόμησης ενέργειας για βαμβακερά	Φορτίο (kg)	Κατανάλωση ενέργειας (kWh)	Κατανάλωση νερού (λίτρα)	Διάρκεια προγράμματος κατά προσέγγιση (λεπτά)
Eco 40-60 στους 60 °C	8	0.97	56	285

## 18.5 Συνηθισμένα προγράμματα - Μόνο πλύση



Αυτές οι τιμές είναι μόνο ενδεικτικές.

Πρόγραμμα	kg	kWh	Λίτρα	ώ:λλ	%	°C	rpm <sup>1)</sup>
Βαμβακερα <sup>2)</sup> 90°C	8	1.75	85	3:45	44	85	1600
Βαμβακερα 60°C	8	0.75	80	3:30	44	55	1600
Βαμβακερα <sup>3)</sup> 20°C	8	0.25	80	2:50	44	20	1600

Πρόγραμμα	kg	kWh	Λίτρα	ώ:λλ	%	°C	rpm <sup>1)</sup>
Συνθετικά 40°C	3	0.65	75	2:20	35	40	1200
Ευαίσθητα <sup>4)</sup> 30°C	2	0.30	50	00:50	35	30	1200
Μάλλινα 30°C	1.5	0.25	60	1:05	30	30	1200

1) Ενδειξη αναφοράς της ταχύτητας στουψίματος.

2) Κατάλληλο για πλύσιμο πολύ λερωμένων υφασμάτων.

3) Κατάλληλο για πλύσιμο ελαφρώς λερωμένων βαμβακερών.

4) Λειτουργεί επίσης ως σύντομος κύκλος πλύσης για λίγο λερωμένα ρούχα.

## 18.6 Συνηθισμένα προγράμματα - Πλύση και στέγνωμα



Αυτές οι τιμές είναι μόνο ενδεικτικές.

Πρόγραμμα	kg	kWh	Λίτρα	ώ:λλ	%	°C	rpm <sup>1)</sup>
Συνθετικά 40°C	3	2.0	75	4:00	1	40	1200

1) Ενδειξη αναφοράς της ταχύτητας στουψίματος.

## 19. ΠΕΡΙΒΑΛΛΟΝΤΙΚΑ ΘΕΜΑΤΑ

Ανακυκλώστε τα υλικά που φέρουν το σύμβολο . Τοποθετήστε τα υλικά συσκευασίας σε κατάλληλα δοχεία για ανακύκλωση. Συμβάλετε στην προστασία του περιβάλλοντος και της ανθρώπινης υγείας ανακυκλώνοντας τις άχρηστες ηλεκτρικές και ηλεκτρονικές συσκευές.

Μην απορρίπτετε με τα οικιακά απορρίμματα συσκευές που φέρουν το σύμβολο . Επιστρέψτε το προϊόν στην τοπική σας μονάδα ανακύκλωσης ή επικοινωνήστε με τη δημοτική αρχή.



[www.aeg.com/shop](http://www.aeg.com/shop)



157022391-B-252020



**AEG**